

者。多於機旁發射來福鎗之處。裝置樞軸數具。來福鎗架於此項樞軸內放射時。其發射之弧度。有一定限制。逾此限度。欲求命中。非將來福鎗取出。放入他軸不可。而此項手續。在飛機以每小時七八十哩之速度飛行

時。極難設施。今如有兩飛機。相距五百呎。欲自此機射擊彼機。則必須核算兩機之速力。與彈丸發射之時間。即使一一核算。亦未必遂能精確無訛。故欲必求射中。其道甚難。其幸而命中者。亦不過偶然耳。

英軍礮擊德國飛機







# 賴斐爾

(歐洲美術小史第一)

蔡元培



意大利當文藝中興時代。畫人輩出。其足為一時代之冠冕者。有三大大家。李翁奈 Lionardos da Vinci 1452—

1519 彌釋朗時 Michelangelo

Buonarroti 1472—1564 及賴斐

爾 Raffaello di Santi 是也。而

賴斐爾年輩最後。李翁奈以刻

擊勝。彌釋朗時以雄強勝。而賴

斐爾則以溫柔勝。穆脫 Richa-

rd Muther 曰。『吾人第觀賴

斐爾自寫小象。(今藏佛稜斯

博物院 Uffizien 圖一) 足以見其人之聰穎而富於

同情矣。蟠領鬘髮。而又具有處女之美目。如其師貝路

齊那 Verucchio 所繪諸聖母馬利者。』佛舍利 Vasari 嘗述賴斐爾之品性曰。『凡與賴斐爾相接者。雖有何



像小寫自(圖一第)

經賴斐爾之筆。則莫不煦若回春。彼之著作。絕無小小不調和之點。雖以至複雜之結構。而欲索其一姿勢一

等鬱伊之感。與夫卑劣之想。無不渙然冰釋。誠以其溫良之性質。妙麗之天才。感人者深也。是亦可於其小象想象而得之。彼其生平。無所謂悲觀。無所謂險象。而一以其霽月光風之態度。抒之於美術。雖有隍阨之境。肅殺之氣。與恐怖驚愕為緣者。一



襞褶之稍稍近於生硬者不可得也。』是謂化工。

賴斐爾氏尚諦 *Santi* 賴斐爾其名也。以千四百八十三年四月六日生於烏毗那 *Urbino*。其父曰查凡尼 *Giovanni* 善畫。其所作今尚於盎科奈 *Ancona* 教院中多見之。賴斐爾生九年而母歿。十一年而父歿。一四九五年赴貝路齊亞 *Perugia* 受業於名畫家佛奴齊 *Pietro Vanucci* 卽所稱爲貝路齊那者也。賴斐爾修業於是。凡九年。一五〇四年隨其師至佛稜斯 *Florence* 得縱觀諸大家傑作。及古代美術品。始有見於美術界之蕃變。雖留滯未久。於一五〇五年之冬復歸烏毗那。而於馬若齊 *Masaccio* 及李翁奈之作。已悉心揣摩之矣。一五〇六年遊波羅尼 *Bologna* 與弗朗西 *Francesco Francis* 相識。未幾卽歸。翌年復至佛稜斯。取多用宏。業大進。所作『馬多那』(卽聖母馬利)小象多幀。優美絕倫。及一五〇八年賴斐爾年二十有五。應教皇尤列安第二 *Julius II* 之聘。而赴羅馬。尤列安承前

教皇亞歷山大第六風紀墮落之後。欲提倡美術科學以振拔之。乃集當時意大利最著之建築家造象家。以創建閱美絕世之聖彼得教院 *San Pietro in Vaticano* 而位置於其東北之教皇宮。自一一五〇年所創建而經歷代教皇所增廓者。至是亦加以盡美之文飾。以其中三室委諸賴斐爾。賴斐爾於中央之判事室 *Stanza della Segnatura* 爲四大壁畫。以寫四大宗思想之進化史。一曰神學。二曰哲學。三曰文藝之學。四曰法學。復爲此四學之寓意畫於上方。皆於圓廊中繪一女神爲代表。其他隙地。復以宗教故事畫充之。自一五〇八至一五一一年。凡四年而後成。乃從事於其相毗之室曰埃留陀者 *Stanza d'Elidoro* 其中主要之作。爲埃留陀被放圖 *Heliodore expulse du Temple* 卽以名其室。其他若波賽奈之祈禱 *La Messe de Bolsena* 及彼得之自由 *Befreiung Petri* 亦皆本宗教故事。而爲複雜之結構者。及一五一四年始畢。尤列安第二歿於一

五一三年。勒阿第十 Leo X 繼之。乃又委賴斐爾以聖彼得教院建築之經畫。使繼柏賴蒙 Bramante 之任。而古代建築及造象之新出土者。其理董之務。亦以賴斐爾長之。故自一五一四年以後。其他又一室曰因爽氏者。Stanza dell' Incendio。其壁畫雖仍隸於賴斐爾之手。而不及一一著筆。僅具草案若干通。由其弟子賓尼 Francesco Penni 及羅曼那 Giulio Romano 實施之。且勒阿第十甚注意於章采之美術。於是賴斐爾亦借其徒而爲之經營。一曰壁氈之草案。其內容皆取材於使徒傳。凡十幅。織成飾諸希克諦禮堂。Sixtinsche Kapelle。其草案之流傳者。倫敦博物院 Santa Kensington Museum 得其七。而柏林及馬德里地亦有之。二曰廊房之藻飾。宮之第二重。有一廊房焉。爲小幅之圖五十有二。皆取材於舊新二約。而緣以古風花蔓人物之飾文。所謂賴斐爾聖典圖者也。由其弟子烏諦納 Giovanni da Udine 及佛楷 Perino del Vaga 相

助而成之。是時賴斐爾之名。噪於全歐。李翁奈以六十歲之老宿。率其多數之弟子。自彌耶 Mailand 至弗朗西自波羅臬至。柏多羅末 Fra Bartolomeo 自佛稜斯至。都雷 Albrecht Dürer 自奴痕堡 Nürnberg 至。皆以一親炙此青年之美術家爲榮幸。自一五一四年至一五一九年。賴斐爾又嘗爲富人希第 Agostino Chidi 之別墅。作種種圖畫。取材於希臘之神話。以爲之。賴斐爾自執筆壁畫以後。亦常濡筆爲時流肖像。或託意於宗教之故事。其間以一五一五年之『聖希多之馬多那』Madona di San Sisto 爲最著。而絕筆於基督現身圖焉。La Transfiguration 卒於一五二〇年四月六日。正其生日也。年三十有七。盧伯克 Lübke 曰。『賴斐爾以鼎盛之春秋。與世長辭。使世人永永懸一至優秀而至溫醇之青年畫聖於心目間。以爲彼嘗於美術界爲無窮之貢獻。而無所取償也。』烏呼。誌已。



賴斐爾一五〇四年以前之作。多以其師貝路齊那之精神。故基督家庭之象。常以普通家庭之祥和而活潑作為疇範。如『馬利與約瑟結婚圖』(No. Sposalizio) (今藏米蘭美術館圖二) 為其時傑作。其結構。前幅馬利與約瑟分立。主婚教士之左右。而其後又各襯以人物。為兩方均等之狀。其後幅有文藝中興式之建築。又於前後幅間。介以階級及較小之人物。其左右又映以林巒。無不與貝路齊那之彼得取鑰圖 (Enthüllung des Grabes im Petersdom) (今藏羅馬希克諦禮堂之壁畫) 相類也。然其氣韻之秀麗。固非貝路齊那所能涵蓋矣。

文藝中興時代。繪宗教故事者。常行以希臘人樂天之靜之容。而嬰兒則兩手按其母之衣領。若索乳者然。其



婚結瑟約與利馬(圖二第)



那多馬之不當(圖三第)

者寫之。賴斐爾尤代表此時代之精神者也。其所繪聖母馬利象最夥。其簡單者。為少婦撫兒之圖。今摹其二以見例。一曰當丕之馬多那 (Madonna Timpi) 作於一五〇七年。今藏德國 Munich 之 Pinakothek (圖三) 一少婦抱嬰兒而親其面。為微笑之容。以遠山古塔之風景襯於其後。二曰多賚盎之馬多那 (Madonna di San Sisto) 作於一五〇七年。今藏法國 (圖四) 一少婦斜抱其兒。以左手撫其足。為閒





那多馬之盎賽多(圖四第)

較爲複雜者則佐以約翰而爲金字塔式之結構如

「格德里之馬多那」(Madonna del Carlettino) 今藏



那多馬之聖德格(圖五第)

佛稜斯博物院 (Cristion) 圖五) 其例也。少婦左手執書而右手

撫其兒。約翰在圖右以右手執一黃雀而授基督。其後襯以山水雲樹之景。又或佐以老邁之約瑟。如「科德羅之馬多那」(La Virgen del Convento) 今藏西班牙 Madrid 之 Prado 圖六) 圖中左方基督乘羔羊而左



那多馬之羅德科(圖六第)

顧馬利以兩手扶持之。約瑟則扶杖而立於馬利之左。其眼光

注於基督也。凡隙地皆以雲山屋樹之象襯之。其宗教之迹象較爲顯著。而神采煥發。寄託遙深。羣推爲空前絕後之作者。如「聖希多之馬多那」(Madonna del S. Spirito) 圖七) 此圖本爲昆爽塞 (Mencina) 之聖希多教



院而設。其後撒克遜王購之。而藏諸特來斯頓 Dres-  
den 之博物院。撒克遜人常引以為榮譽焉。圖懸諸龕。  
故界繪龕形。有幔有匡。圖中馬利抱基督而立於雲端。  
跪於左者為教皇希克都第二 (Sixtus II. 三世紀之



那多馬之多希聖 (圖七第)

教皇被  
殺) 置  
冠膝旁。  
仰首而  
觀。作凝  
思之狀。  
跪於右  
者為聖



女巴爾鉢勒 (Barbara 二世紀間生於小亞細亞、不嫁  
居塔中、啓三牖以寓三位一體之義、後為其父所殺)  
沈靜而下視。下方為二天童。憑匡而仰眺。若以其所在  
為天壤之界。寓介紹神人之義者。馬利及基督之目。皆  
直視。若直接與觀者相迎。基督之容。深目而噙口。以顯  
其無窮之悲閔。非常之果決。與前列各圖。專以和易活  
潑之兒童寫之者。別成一格。使觀者生敬畏之感焉。其  
全體結構及姿勢偃仰。皆務取勻整。而其流走之筆勢  
及彌漫隙地中之神光雲采。與夫賽拉弗天童 Seraphim  
之羽首。皆為調合節奏之波動。可謂盡態絕妍者矣。

(未完)



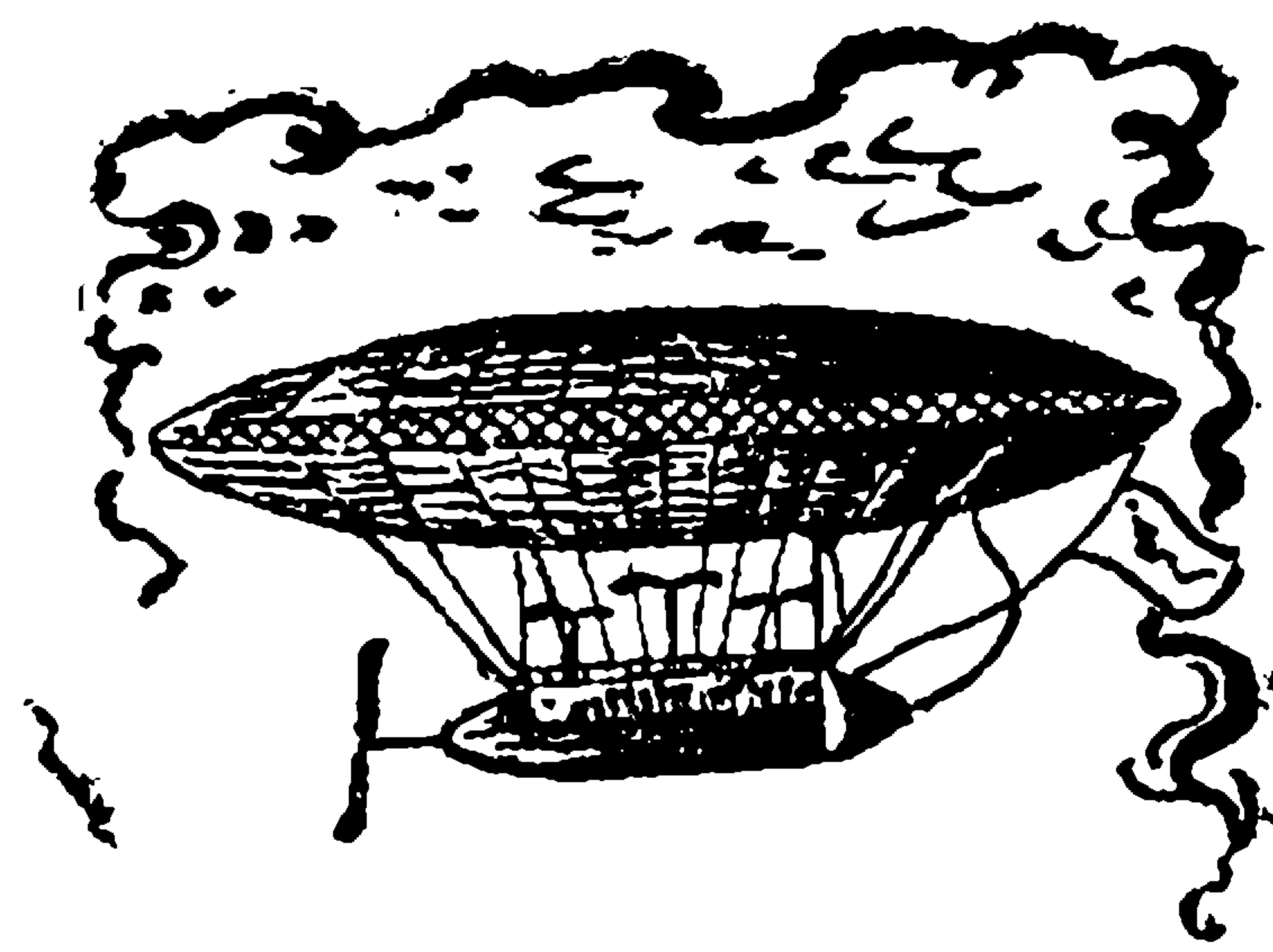

# 潛水艇

英國查爾斯唐  
維爾弗夫著

(續前號)

陸清虔譯

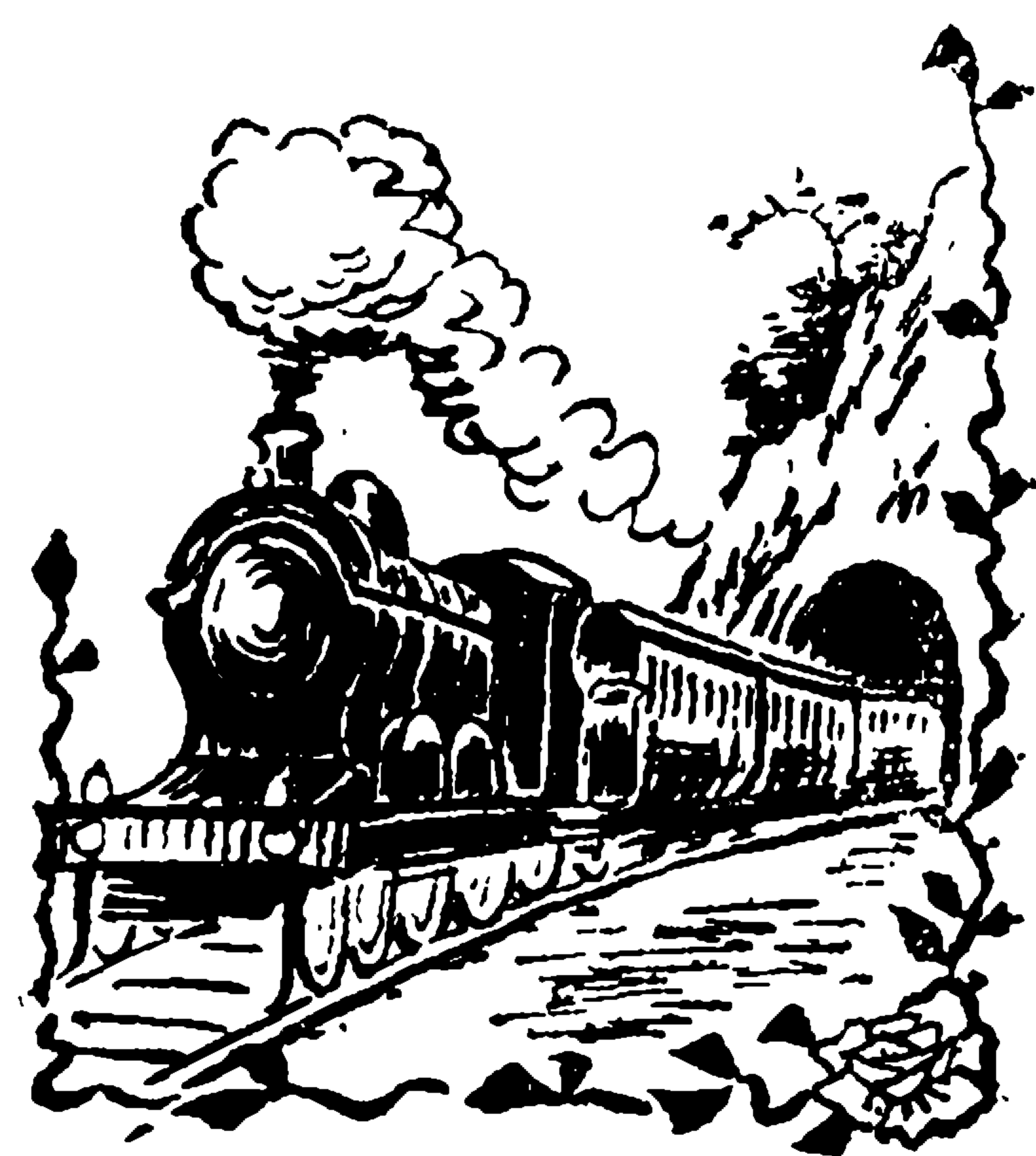

## 第十一章 潛水雷

水雷之價值。自日俄戰爭以後。始彰於世。今茲大戰役中。以潛艇之橫行。水雷為用。益就廣被。魚雷主攻。水雷主守。交相為用。並為重器。當初開戰之數星期中。船舶之誤觸水雷。致遭沉覆者。更僕難數。就中如英國巡洋艦亞姆斐翁號。及大商船數艘。價值至數百萬金鎊。皆慘遭水雷而沉者。使英海軍無先見之明。不先以大隊掃水雷艇及捕魚艇等。佐以飛艇。從事掃海。則各交戰國。以至中立國船舶之被難者。必且數倍於今。損失之

大。寧堪設想耶。德國當宣戰時。徧埋水雷於北海要道。而曾無一言。使中立國船舶知所趨避。藐視人道。余甚為文明國三字羞也。

水雷之埋沉。亦為保衛海岸法之一。蓋所以阻止敵艦。使不能越境而潛來也。其間有所謂浮水雷者。為浮沉水面。漂流無定之物。一經放下。乘潮汐往來海中。初無一定之處。航海船舶。苟或觸及。即發生爆裂。而有洞舟沉覆之虞。然一觸即爆。不分人敵。而既經漂流。即原放者。亦不能確知其所在。故除已國艦隊深匿不出外。不



恒用之掃除敵國所埋之水雷共有二法一為以雷攻致發炸且亦便於藏貯製成水雷後須以他種強力發動之始克爆發無無因自炸之弊即在海中雷與雷撞亦不致即行炸裂水雷之用原為炸沉敵艦而設須於敵艦經過時爆發始克有效故是等不易自炸而須以他力發動之水雷最為可貴敵艦在某處則發某雷按序行之庶不致虛擲軍火而可收一擊奏效之功以電流發雷者其電流或在岸上或在水雷內部蓄電池中在岸上者以人司之在水雷內部者雷觸艦身而發動電流爆裂之法電流觸及爆裂水銀延至外部乾棉花火藥而爆炸全部（爆裂水銀製水雷外部用者乾棉花火藥則緊接爆裂水

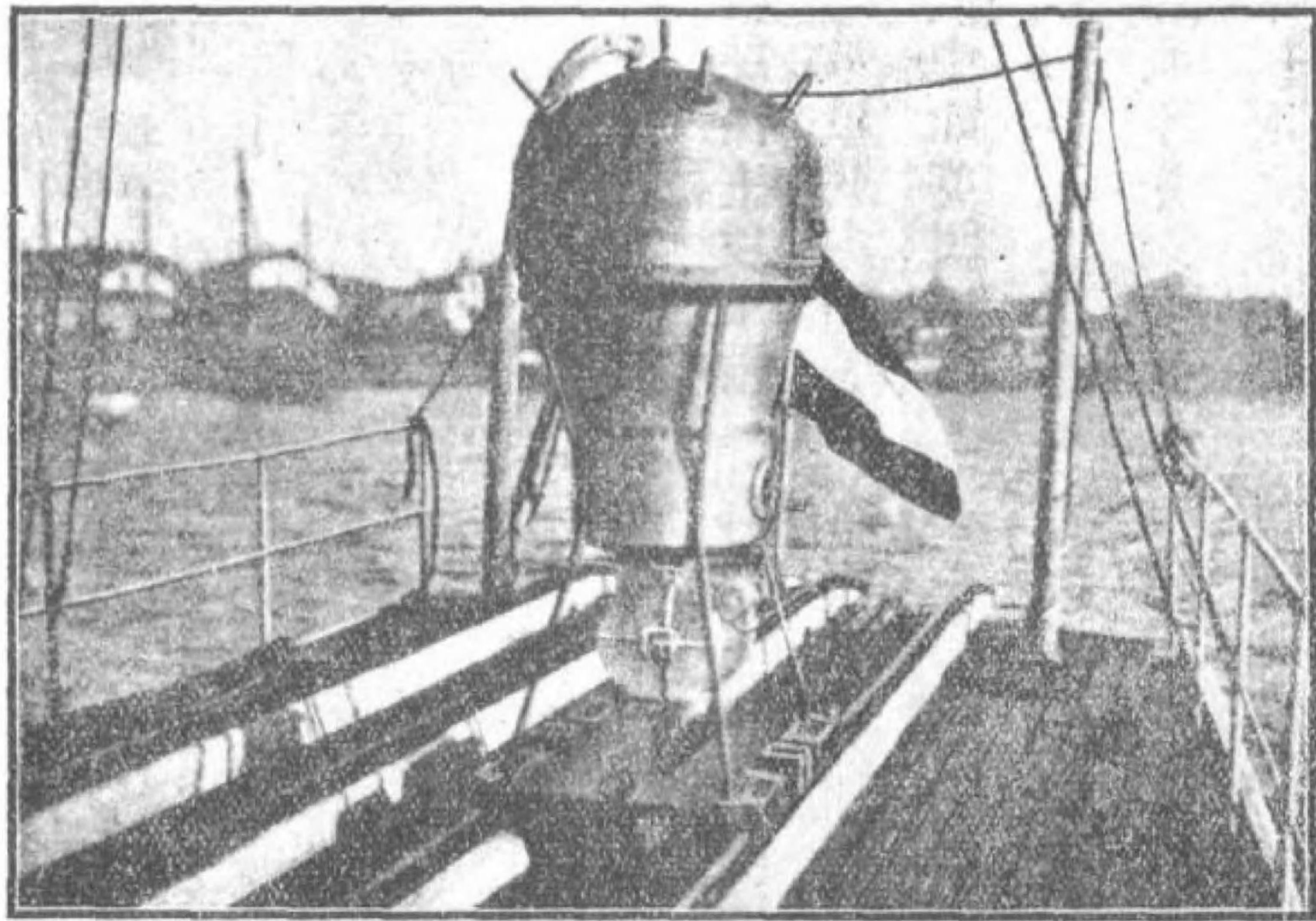

圖之上艦雷水埋在雷水式 Trotyl 國德

雷。Counter mine 即埋雷於敵國水雷地內使自相爆裂而掃除之是一為掃海法則以掃水雷艦執行之今世戰術多採用第二法當掃海時掃雷之艦雙艦並行各處於雷地之一端而以長索相聯繫索之中間懸以重物俾沉入海中艦身前進時水雷觸索因以浮水或自相炸裂而不生他害是等職務雖極危險然在海軍中實為必不可少之要務潛水雷共有二種一為船艦一觸即爆者曰自爆水雷 Contact mine 一自岸上以電流爆發之者曰電流水雷 Observation mine 雷中所用炸藥為淫棉花火藥或 Trotyl 炸藥其採用之原理以是等炸藥製造時不







役。德奧兩國曾驅其商船多艘。供埋伏水雷之用。英國則改其小商船之若干艘。爲掃水雷隊。俄國深信水雷之用。故於芬蘭灣及里加 Riga 佈置水雷甚多。日本爲進攻性質。故掃水雷艇多於埋水雷隊之數。法國沿海各要港。皆有潛水雷爲之掩護。每一海軍根據地。各有是等船舶一小隊。爲保護之用。同時可兼埋掃二者之功。潛水雷之爲用。本因海軍實力不足。用以自保。故取守勢者。無論爲暫。爲久。埋水雷艇之數。恆當駕其掃水雷隊之上。若取攻勢者。則反是。然非謂強海軍。如英國者。遂無所用於水雷也。以一國海岸線之長。海軍雖強。亦斷不能不藉水雷之力。而可保護各處。不患有兼顧之憂。且互置水雷。亦爲抵制敵國水雷之一法。水雷敵置。敵人知之。惟由吾置。斯足以阻敵而障敵國潛艇。及魚雷艇於海外。斯卽英海軍十月份於北海南段之設施是也。故海軍之強。不僅在其主力艦。必各支部皆強。方足謂之真強。

#### 埋水雷艦隊表

英國 亞普魯 Apollo 西的司 Thetis 盎特魯

曼克 Andromache 臘多那 Latona

難特 Naiad 因德蘭畢特 Intrepid 以

弗奇那 Iphigenia 七艘

是皆爲二等巡洋艦。有排水量自三千四百以至三千六百噸。成於一八九一至二年間。而改爲埋水雷艦者。艦中攜有強炸性水雷甚多。艦身前行時。能自行埋沉水中。其每句鐘速力爲十五海里。有四寸七分快射礮四尊。全艦人員一百五十人。

德國 柏立根 Peikan 成於一八九〇年

腦的勒司 Nautilus 成於一九〇六年

亞貢那 Atkolia 成於一九〇三年

亞爾牌卸司 Albatross 成於一九〇七年

年四艘

內亞貢那號。本爲裝甲巡洋艦。餘三艘。則皆特製以爲



埋沉水雷之用者。排水量約爲二千噸。柏立根號每句鐘速力爲十五海里。亞爾牌卸司及腦的勒司。每句鐘速力爲二十海里。亞貢那號。則每句鐘能行二十一又二分之一海里。皆有特製聯輪機。以爲埋沉水雷之用。其武裝有二十一磅快礮。自四尊以至八尊。全艇員役共二百人。

### 奧國

奧海軍僅有經常埋水雷艦一艘。爲却買命號。戰事開始前方始下水者。有排水量一千八百噸。每句鐘速力爲二十海里。其埋沉水雷之聯輪機。爲最有力之新式製。艦中亦有快礮數尊。戰事開始後。奧國嘗改其舊式戰艦之數艘爲埋水雷艦。

### 法與俄

法俄兩國。皆無經常之埋水雷艦。戰雲動後。始改其舊式戰艦及小商船若干艘。以爲埋沉水雷之用。

## 第十三章 掃水雷艦

既有埋水雷艦。以爲保護軍港。阻止敵艦之用。對於敵國所埋之水雷。復有專事掃除。以清海道者。則晚近之掃水雷艦是也。掃水雷艦之制。每艦兩側各安有特製之起雷機。低着水中。船身進行時。苟遇水雷阻道。卽能拾而起之。故如水雷所在地。爲飛艇或滅魚雷艇所偵得。卽派遣掃水雷隊。以掃清之。英海軍中。則并以捕魚汽船爲之。副而同任掃海之職。是等捕魚船。不皆有起雷機。兩船並行。聯以長索。中墜重物。沉入海中。苟觸水雷。亦能借前行之力。掃而起之。於廣大之海面。掃海之法。恆以是等大隊捕魚船行之。當掃水雷隊從事掃海時。飛艇及滅魚雷艇。則又四出翔察。以搜索其他水雷所在之地。然當掃海之時。埋沉之水雷。每因掃動而互相擊撞。致發生重大之炸裂。卽掃水雷艦。不幸遇雷炸沉者。亦偶有之。特既知其爲水雷區域。行之必慎。因不若搜尋水雷艦隊之遇難多也。戰艦或大巡洋艦等。當渡海峽或狹海。而疑有水雷時。恆以裝有起雷機之掃



水雷艦爲之前導。以免意外之危險。英國之掃水雷隊。以下列各艦組織之。

搜司 Orce 八百十噸 桀孫 Jason 八百十噸

司泌台 Speedy 八百十噸 里大 Jetta 八百

十噸

哥薩茂 Gosamer 七百三十五噸 西格爾 Seal

七 七百三十五噸 司甘桀克 Tripjack 七

百三十五噸 司泌特韋爾 Speedwell 七百

三十五噸

以上八艘。皆舊式魚雷礮艇之已經廢棄者。今裝以起雷機。而專供掃雷之用。此外復有捕魚汽船一大隊。以爲之副。是等捕魚汽船。有爲未戰之前。經海軍部收買。裝以起雷機。而供掃海之用者。有爲戰事開後。自行組織。加入海軍者。服役於掃海職務者。皆爲皇家海軍預備隊之漁船部人員。共軍官一百十二人。軍士一千一百三十六人。原有掃水雷隊之海軍數千人。及戰前收

買捕魚汽船之員役若干人。猶不計焉。蓋於初開戰之四星期中。掃清北海之水雷。非有掃雷艇百艘。精幹之水手五千人。不爲功。猶必有飛艇潛艇滅魚雷艇多艘。以助之偵察搜索焉。

無論何等船艦。欲改裝爲掃水雷艦。皆至易易。故於此而詳敘各交戰國掃水雷艦之情狀。殊非必需之事。俄國當戰事初開時。有掃水雷艦十五艘。建築將畢。然戰事既肇。必改其小商船之若干艘。任掃雷之事。可斷言也。法國於亞得利亞海中。有掃雷艦若干艘。任活動之職務。日本則於青島附近。曾一用之。德奧兩國掃水雷隊之用絕少。蓋聯軍所埋水雷既少。而德奧商業。則戰事開始後。早經斷絕也。各國中。掃水雷隊之爲用最勤。而成功卓著者。當以英國北海之役爲最。掃水雷隊之價值。吾人亦可於此觀察得之。

(未完)



# 火傷菌

日本市村塘原著見  
日本雜誌『理學界』

許家慶

大正三年十一月二十一日日本北陸新聞載云。石川縣鳳至郡劍地村字馬場（以上皆地名）有農人名宮本甚左衛門者。年五十九歲。家有一妻一子一媳三孫。於前月二十七、八日。採得宅旁竹叢中所發生之茸類。適值其家持齋之期。乃以豉汁浸之。充全家三日之副食物。未幾。忽惹起茸中毒。舉家七口。皆惱病苦。普通茸中毒。不過腹痛吐瀉而已。然是七人之茸中毒。其手指足趾。覺如受火傷之疼痛。其痛苦之狀態。宛如爲猛火所焚燒。患者輾轉地上。名醫爲之束手。毫無救助之策。實爲不可思議之病狀。欲使患者暫免痛苦。手術投藥。皆無效驗。惟將手足浸入冷水中。能使暫忘病苦。如一離水。痛卽復覺。當時該農人全家。陷於焦熱地獄之苦。叫號之聲。達於戶外。其隣居咸奔集援救。臨門有一小河。乃使七人並坐河灘。置足於水中。另以桶盛冷水。將

手浸入。更於其處架設涼棚。以蔽風雨。晝夜坐臥其間。大小便及飲食。皆需人扶助。後以夜間冷不可耐。恐日夜曝露於外。又罹他病。乃通水管於屋內。引入河水。以浸手足。所患最劇者。坐於最近水管口處。以其水較冷也。此家之人。過此不得自由之光陰。至今尙不能離水。惟其受毒較輕者。已漸次輕減其苦痛矣。

當時有攜是菌乾燥之小片。而向余詢問菌名者。然因材料不完全。發生期已過。難得新鮮之材料。不得已。延期一年。至大正四年十一月六日。得茸類發生之通知。急赴發生地馬場宮本家。就實地調查。攜歸材料甚多。乃將其一部寄與川村理學士。又一部寄與岩川醫學博士。郵遞之際。雖略有破損。然得覆書皆謂適於研究。而於其屬名爲 *Clytocybe* 之點。均一致同意。岩川博士目下正在檢出茸毒成分。川村學士與余共有所著



述。其學名等。不日將發表於專門雜誌。

植物學雜誌曾載川村理學士之論文。題目「發奇異中毒症之毒菌カラハツダケ」。余取而讀之。篇中述醫學博士猪子吉人曾得如左之報告。

京都府山城國宇治郡山科村一家四人中毒（明

治二十年十月）

福島縣磐城國平町一家四人中毒（明治二十三年十月）

同縣岩代國信夫郡平野村一家五人中毒（年月

同上）

同縣若松町一家五人中毒（年月同上）

右列四起之中毒症狀。余敢決定與此次宮本家之症狀全然一致。即如氏云。「患者之消化器官。與精神狀態。並無異常之態度。惟發生炎症。四肢之手腕關節足踝關節腫脹潮紅。發劇烈疼痛耳。其他諸般官能。無論自覺他覺。均無病症的變化。」宮本家之孫千代子（十

二歲）及耕秋（八歲）病發後。即入金澤病院受治療。是二人俱截去兩足。而後治愈出院。去年余往訪時。已不用木足而活潑膝行矣。

余承醫學博士松原三郎氏之厚意。以宮本全家當時之病歷及症狀之記錄相示。諸人所患。大抵相同。茲僅錄宮本甚松（為宮本甚左衛門之長子）之記錄如左。

宮本甚松。年三十六歲。住石川縣鹿島郡劍地村字馬場。自本年十月二十一日起。食葷三日。自是以後。越三日。兩足發炎。覺甚灼熱。知覺異常（如久坐癢麻之狀態）。漸發疼痛。惟將患部舉起或浸入冷水。則疼痛及知覺異常全然消失。此種疼痛。保持續性。而非發作性。惟浸水能解痛苦。離水十分鐘。即疼痛再發。被逼至不得已而仍浸水中。自是遂將浸置水中之時間逐漸延長。夜間因疼痛劇烈。不能成寐。如是經一星期後。兩足竟不能離水。手指之起疼痛。較足遲兩三日。乃用管導入河水。除座席之牀板。造箱



貯水。浸入水中每次七八小時。當時足部之皮膚變爲白色。浸軟。腫起。有水垢形如毛之物附着於足。是時自發痛全然消失。惟覺從來未有之寒冷。乃將足從水中取出。三日之後。浸水之部分。皆呈黑色。再過五日。足之浸水部與不浸水部之境界線上。現化膿狀。乞醫士診治。貼附軟膏。其後變黑色之部分之皮膚。漸次脫落。因此再發疼痛。皮膚之脫落。至足關節部爲止。自此以至尖端部。皆完全冷却。當皮膚尙未開始脫落時。足背半部尙溫。迨皮膚既脫落後。則全部冷却。

據松原博士云。此種病症。當係歐美稀見之「紅肢痛」(Erythromelalgie) 但歐美書中。並無因茸中毒而起此病之記載。此茸之中。必含有有毒成分。足以喚起血管運動神經之障害及末梢神經之疾病者。據猪子博士云。巴豆油 (Cadeverin, Digitoxin) 等呈稍稍類似之反應。想目下研究毒成分之岩川博士。不遠當能解決也。

今姑就茸之形態一研究之。徵諸予所聞患者之言與乾燥茸片之實驗。乃知猪子氏所記載之事項。毫無不合格之點。猪子氏之記載如左。

茸蓋直徑約二至四糎。中央凹陷。無鱗片。裏面有褶。莖垂生。將褶之一小片浸入○·五%食鹽水軟化之。以針尖破碎之。用顯微鏡窺之。則見白色之子實。莖長一·五至一·四糎。其爲 *Agaricus* sp. 已無疑義。惟其亞屬不詳。至其和名。余擬稱之爲サ、ダケ。從其芽胞之形狀大小觀之。可知此茸之決非川村氏所言之カラハツダケ。則以兩者大有差異之點也。及一年以後。獲得新鮮材料。乃確實證明有如左之大差別。

カラハツダケ

- 一、蓋爲漏斗狀。表面平坦。而表皮現纖維。有同心環。其色黃褐。
- 一、液汁白色。味烈辛。



- 一、蓋之周緣有綿毛。
- 一、芽胞白色。球狀。表面有多數短突起。徑七至九密克隆。(Micron 一米百萬分之一、一耗千分之一)
- 一、十月間生於林中。

火傷菌

- 一、蓋爲漏斗狀。表面平坦。表皮不現纖維。無同心環。其色黃褐。
- 一、液汁無色無味。
- 一、蓋之周緣無綿毛。
- 一、芽胞白色。類卵圓。表面平滑無突起。長徑三至四密克隆。
- 一、十月間生於竹林。

據興寧斯氏 Hennings 之分類。火傷菌之莖組織。確係同一種之菌絲所成。決非兩種菌絲所成之ハツタケ屬 *Lactarius* 明矣。又因是茸有肉質。芽胞白色。(其膜及內容無色) 及蓋之菌衣不與莖連結。莖上無戟。

而知其應屬於 *Agaricinae*。但以其蓋形整齊。莖附着於蓋之中心。莖爲肉質。稠垂生於莖。故終認定爲 *Clitocybe* 屬也。猪子氏欲以 *Sa-take* 之和名稱此茸。余因已另有一種菌類。名 *Sa-take Cortinarius Cinnamomeus*, Fr. 者。故依出產地之方言。直名之曰 *ヤブシ*。似較適當。今將異種之菌四種。依形態蓋色光澤發生時期之差異列表如左。

菌名	肉	乳汁	蓋	稠	芽包
<i>Cortinarius</i> (ヤサタケ)	黃色	不分泌	表面黃褐色。中間有絹絲狀之被膜。	黃褐色直生於莖。	圓形。平滑。長徑七至九密克隆。容無色。長橢。
<i>Lactarius</i> (カラハツタケ)	肉色	分泌	表面淡黃褐色。中間以纖維被之。周緣附着白色綿毛。	白色垂生於莖。	多球狀。表面有七至九密克隆。
<i>Clitocybe</i>	白色	不分泌	表面黃褐色。中間平滑。	白色垂生於莖。	形平滑。長徑三至四短徑一·五至二·五密克隆。
<i>Tricholoma</i>	灰白色	不分泌	表面黃褐色。傘狀。	白色彎生於莖。	膜及內容共白色。



產地	雜木林	林中草原	竹林	雜木林
毒之有無	食用	中毒(疑問)	中毒(火傷)	中毒(吐瀉)

據薩喀德氏 Saccard 言。從來世界所知之 *Clitocybe* 屬約有三百種。其中日本產。由川村氏定有和名者。爲左列四種。

キツネタケ *Clitocybe laccatus*, Scop.

イヌムラサキシメヂ *C. cyanofhaea*, Fr.

キヒダタケ *C. Pelletieri*, Lev.

クロサカヅキタケ *C. obbata*, Fr.

Saccard's Sylloge (書名) 中之 *C. Candida*, Pers, *C. splendens*, Pers, *C. vermicularis*, Fr., *C. caecabus*, Fr. 等。雖與本菌有類似之點。然其形態習性全不一致。故余姑名本菌爲火傷菌 *Yabu-shinezi*, Nov. sp. 記載其形態如左。

蓋 徑五至一〇糎。固性肉質。表面橙黃。平滑。無纖

緯。中央凹入。呈漏斗狀。周邊向下卷。不向上翻。充分展開後。則周緣屢次離裂。

肉 白色。不分泌乳汁。無臭(黴菌臭)無味。

褶 垂生於莖。葉薄而密。向周緣插生二三間葉。褶葉長二至五糎。

莖 長三至五糎。蓋〇・五至一糎。着生於蓋之中央。其纖維質疎鬆。面呈深橙黃色。如塗擦之痕跡。內部空洞。無戟。乳汁不分泌。易縱裂。

芽胞 白色類卵圓形。平滑。長徑三至四密克隆。短徑一・五至二・五密克隆。膜及內容無色。內含一二強屈折性顆粒。

發生地 竹林。

發生期 五月下旬至十一月上旬。



# 機械療法

譯 Scientific American

胡學愚

機械之用。在醫學上。已占重要之位置。近世醫家。彌不  
殫精竭慮。以謀機械療法之精進。回憶昔日。醫生診

生懸壺開診。所費成本。不過美金十五至二十元。今則  
購置機器。非千金莫辦。愛克斯光線於診斷及治療上。

病。所備者藥

為用頗大。然

囊一。寒暑表

其所需之機

一。舍此以外

械甚多。自動

他無長物。即

的運動。為輓

在五十年前

近新發明之

科學大明。而

治療術。其需

業醫之士。於

用機械。種類

利用機械。猶

尤繁。又有一

未嘗致意。今

種用熱之治

則不然。醫學

療法。名傳熱

與機械學之發達。幾造極頂。沈痾痼疾。皆得利用器械。  
以施治療。於是業醫者。常以機械為必需之物。曩時醫

法。亦非有專門之機械。不可質言之。近世醫學上。獲一  
進步。獲一發明。無一不賴於機械之利用。業醫之士。既



(症之得而坐久因他其及緩弛官機治療以用)榻轉滾



馬器機

為用頗大。然其所需之機械甚多。自動的運動。為輓近新發明之治療術。其需用機械。種類尤繁。又有一種用熱之治療法。名傳熱



覺機械治療之便捷。則不惜舍其研究藥物之時間。研究機械。以期其精益求精。病院之內。縱橫羅列者。皆輪軸螺旋之類。游歷其間。固不啻身入機器廠中也。

機械療病之法。種類頗多。約舉之則電氣治療法、傳熱法、瑞典式機械治療法等是也。電氣治療法應用甚廣。自動的運動法。即利用電流。以運

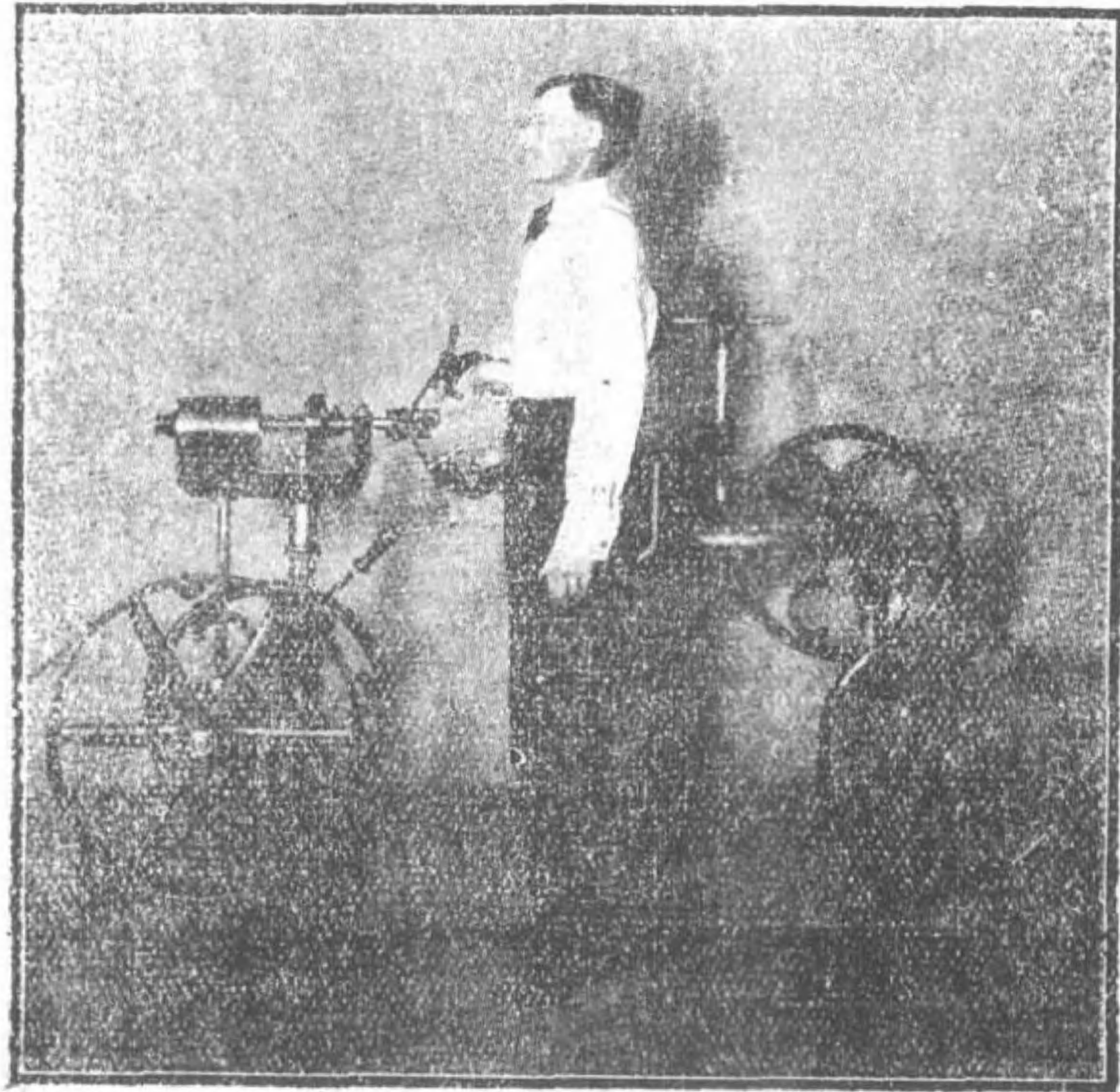

能機活生之胃腸進促以用機腸揉

不論何處。皆生強烈之收縮。而不感痛楚。且無抽搐之苦。此法施之肥胖病。尤有特效。蓋肌肉受劇烈之運動。必能消失其重量也。又施行水療法時。亦可利用電氣。



法療之重體輕減以過通流電用

電光浴於風濕病及劇烈之神經病。皆極有益。其法勝於蒸汽浴。甚多。故病院中幾無不裝置之。瑞典式機

動其肌肉之治療法也。用於風溼症及因少運動而得之肌肉萎縮症。皆有奇効。以此法治療。可使全體肌肉

械療法為純粹應用機械之療病法。其種類甚多。如震動機、衝撞法、滾轉榻、機器駝、機器馬。及其他各種奇巧



之機械。皆可回復健康之用。顫動椅爲一種摩托機之裝置。使坐者徧身肌肉。皆覺顫動。於神經疼痛症。行之極有效驗。揉腹機在今日病院中。已多有裝置。於便秘、肝臟不活潑及其他因久坐而得之疾病。以此機治療。可以增進臟腑之生活機能。又有機器馬者。爲一種能行動之機器。病人於每晨騎行片刻。可增進體內各機官之活動力云。

舍機械直接療法以外。使神經病患者。任適宜之機械事業。亦爲有效之療法。凡近於機械之職業。如彫刻、

編籃、織氈、鑄型等。皆於患者極有利益。經此法治療。患者之心智。既已寧靜。然後緩施醫術上之治療。則未有不奏奇效者也。

總而言之。機械療法之在醫學上。今已有重要之價值。機械之學愈發達。則治病之術愈精進。醫生療病。既以機械爲必需之品。於是術士之診所。公共之病院。皆一變而爲羅列機械之製造廠。而健康者。則此工廠之產出品也。





# 可恐之超潛航艇

譯新公論

許家慶

潛航艇中有可稱爲超潛航艇者否。今之留心海軍者。尙未能確言之。惟德國海軍中U式之最新式者。可謂爲最先出現於世界之超潛航艇。蓋最新式之U式潛航艇。皆係八百噸以上。水面行駛時。露出水線上之部分。悉施裝甲。其司令塔。則圍以四英寸厚之克虜卜鋼板。備有三英寸口徑之速射礮。其「遞什爾」機。能發五千匹以上之馬力。水面行駛。每小時行十七海里。潛航時。每小時行十一海里。此種新式潛航艇。遭遇驅逐艦時。卽不潛入水中而避其攻擊。亦無所妨礙。因旣施四英寸厚之裝甲。自堪抵禦驅逐艦所發之礮火。且備有三英寸口徑之速射礮。不難於二英里外。發礮攻擊驅逐艦。而使之洞穿也。驅逐艦之船體。較之潛航艇之上部。僅露出水面者。其大小懸殊甚遠。故潛航艇擊中驅逐艦。易而驅逐艦擊中潛航艇。難。此種新式潛航艇。專

爲攻擊大戰艦而設。每艇備徑二十一英寸長距離用之魚雷至少八具。查潛航艇爲美國發明家霍蘭德氏 John P. Holland 所發明。至一九〇一年。英國海軍始據其考案而建造之。

自是以後。意大利卽倣法英國。建造潛航艇。法國俄國亦相踵而起。從事建造。德國稍後。至一九〇四年。始組織潛航艇隊。美國雖爲發明潛航艇之鼻祖。且爲首先建造潛航艇而施諸實用者。然其實際。組織此種艇隊。反落歐洲各國之後。此與飛行界美國首先出先覺者賴德氏兄弟。而飛行事業之發展。反不及後進之西歐諸國。同一奇異之事實。然此次歐洲之大戰爭。遂爲令美國再熱心於潛航艇之動機。於是從長眠中醒覺之美國海軍。亟欲建造一種極強大之潛航艇。可稱爲真正超潛航艇者。以垂範於世界。



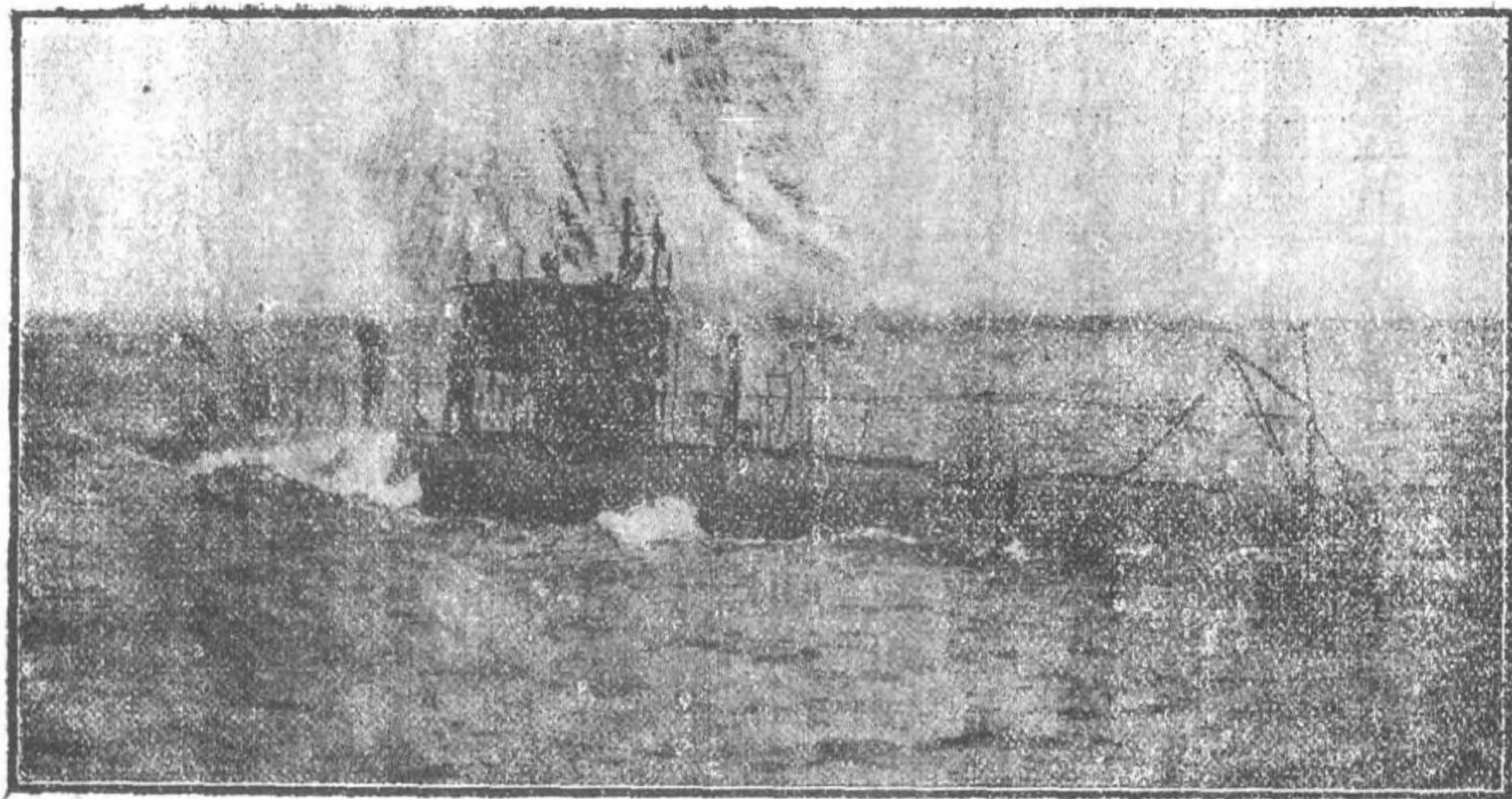

美 國 潛 航 艇 之 一

此項新式超潛航艇。排水量一千噸。水線之延長二百五十英尺。其容積倍於普通潛航艇。水面行駛。每小時行二十海里。潛航時。每小時行十二海里。能連續行駛六千三百英里。連續潛航三千二百英里。具

此速度。則可隨劣級戰艦與巡洋艦等大艦隊共同出戰。固綽有餘裕。且於露出水線上之部分。裝有極厚之鐵甲。足以抵禦敵艦之礮火。又備有四英寸徑之速射礮三門。魚雷管十門。所發魚雷皆為 21 英寸徑。二十一英寸長。距離魚雷每具魚雷中。須裝棉花火藥三百九十磅。英國海軍之天才巴希斯考德大將之豫言曰。今後之海戰。不依超劣級戰艦。須依飛行機與潛航艇之連結運動而決勝負。若此巨大之新潛航艇一旦告成。則巴氏之言。行將見諸事實。因現在所有無論何種之戰艦。皆無攻擊此種潛航艇之能力。苟無多數之驅逐艦與輕巡洋艦完全護衛之。則戰艦必難逃避其魚雷也。



# 日本最新發明之弓槍

章錫琛

日本陸軍少將村田經芳男爵。新發明一種弓槍。專為練習打靶之用。其製法即附弓矢於槍桿。用矢以代彈藥。可以省時節費。且易於設靶子場。俾人人皆能嫻習射擊。為有事於疆場之儲備。此誠講求尚武國家之利器也。

據村田氏自述對於製造弓槍之研究。迄今已數十年。其初因矢之徑路不正。發射之際。往往難於命中。

厥後頻經研求。始克達今日之目的。茲述其構造及用法如左。弓槍之構造。略如圖解所示。槍身之形狀。與普通之槍

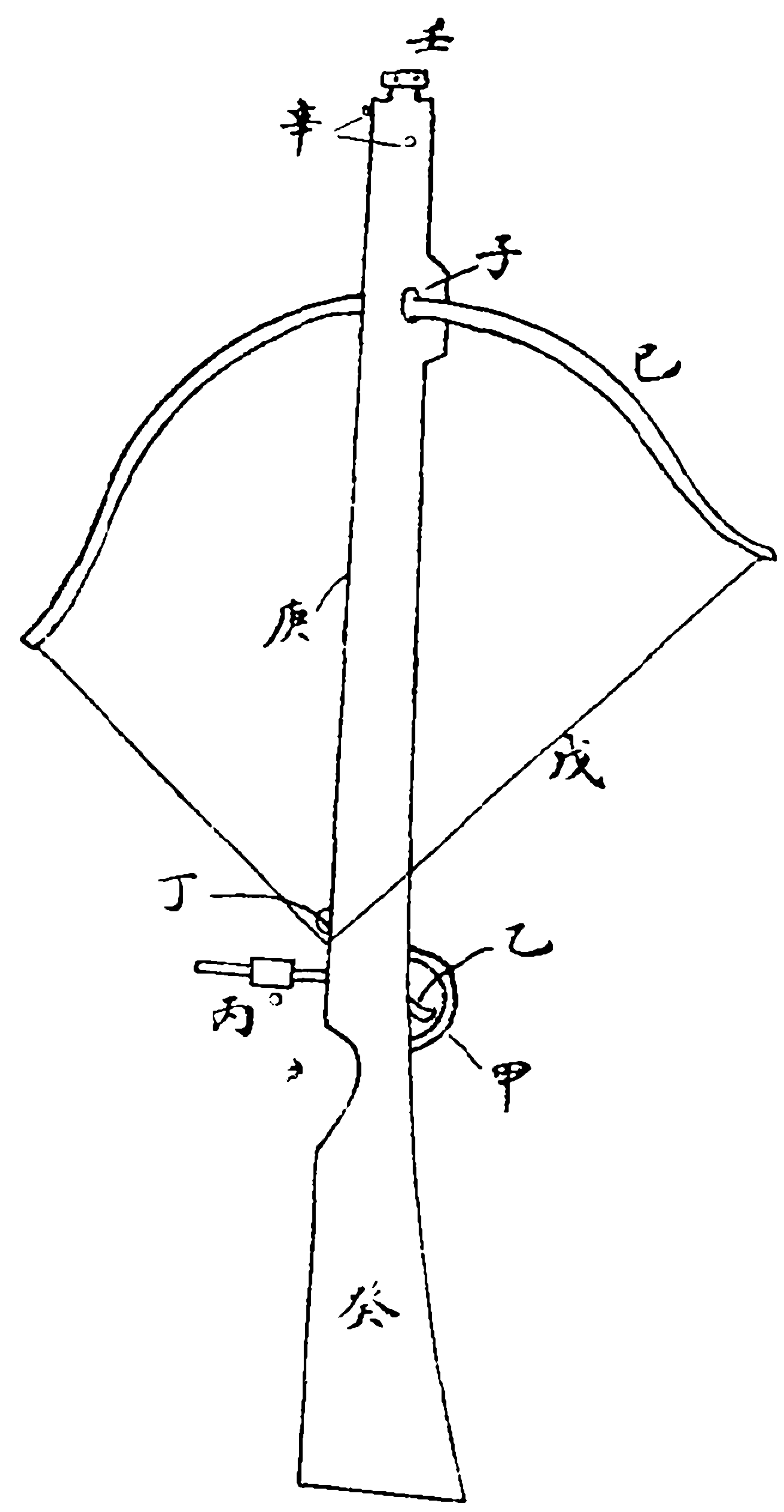

弓槍圖

相同。惟全身均用木製。輕重可以自由。長短亦可隨用者之便。普通約三四尺。弓亦與從前之弓同。製以竹木。長約四尺五寸。但亦可依槍身之長短而加以伸縮。矢

亦同常矢。唯略短耳。用時引弦扣在弦扣之上。然後將扳手扳動。如尋常放槍之法。則矢即從槍身飛出。射中標的一切均與普通之槍無異。絕無危險。不發聲音。亦無反動。略加練習。雖極

小之標的。亦不難百發百中也。此弓槍便利之點。第一不需彈藥之消耗費。第二靶子場隨處皆可設立。第三不費時間。有此三點。故人人皆



可練習。嫻熟之後。即不難用快槍以擊敵。凡學校青年。足以發揚尚武之精神。其利益洵非淺鮮也。

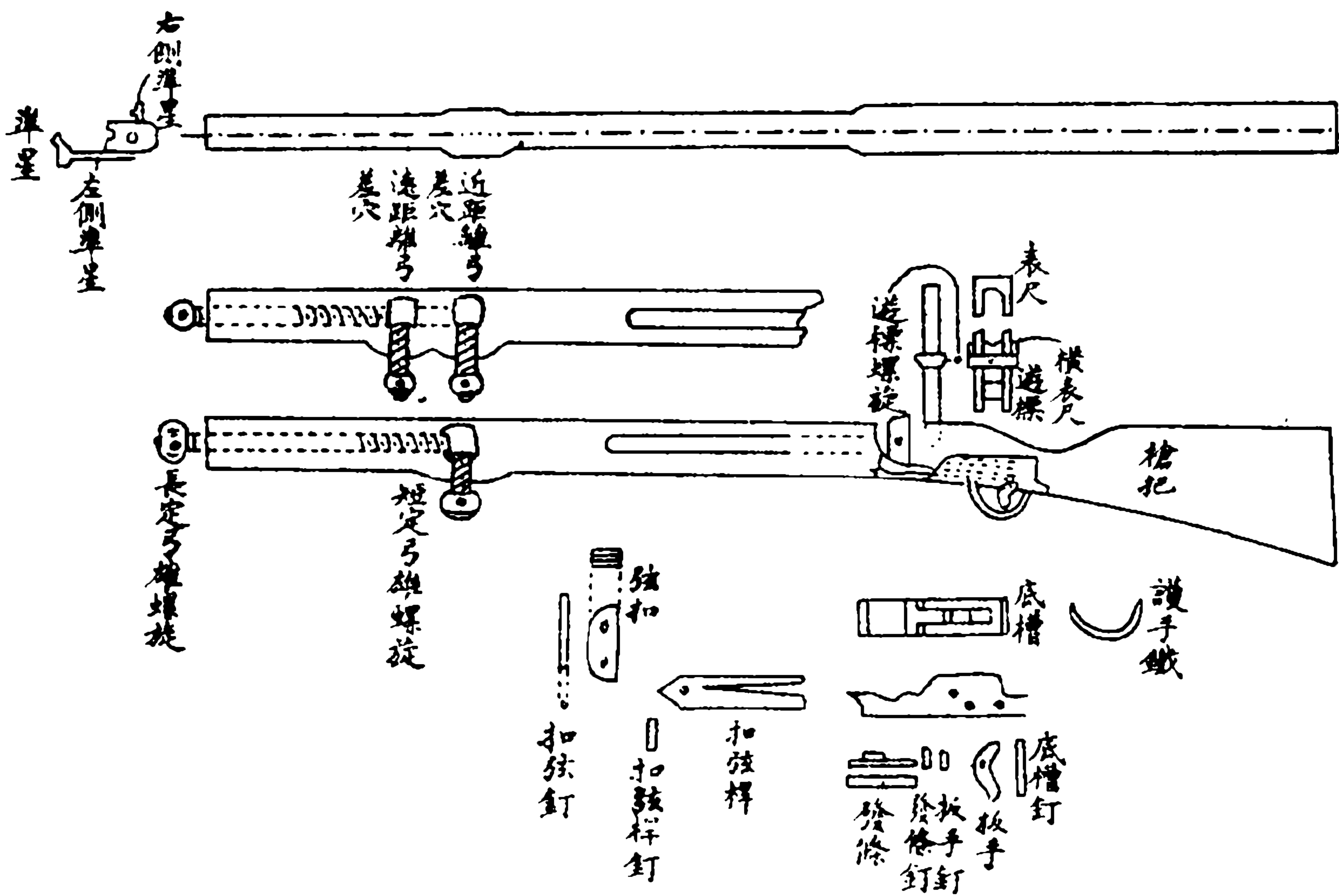

圖解分槍弓

會及各團體等。苟採用而練習之。既可以強健筋力。又







# 石遺室詩話續編卷十

(續前號)  
(不許轉載)

侯官陳衍



復齋漫錄。東坡言古今七律偉麗之句。永叔一聯云。蒼波萬古流。不盡白鳥雙飛意。自閒茗溪漁隱叢話。遂例舉數聯。並及東坡令嚴鐘鼓三更月。野宿貔貅萬竈煙之句。其實此等句。初非難事。古今詩人皆有。舉不勝舉。東坡獨舉永叔一聯。未為確論。若虞伯生之天連閣道晨留輦。星散周廬夜屬囊。亦所謂偉麗者。

朱竹垞先生朱批杜詩。舊藏小瑯環館。未經刻本也。吾鄉鄭虞臣先生。曾手抄副本。仲濂丈先生姪也。復為楊雪滄舍人。重抄一過。楊歿。傳聞此本。鬻在京師。廠肆。沈子封提學。見之以告余。余告稚辛。以三十餅金購還。則卷首黏貼仲濂丈所抄朱字總評而已。其卷中朱批。則他人效文字體也。總評云。公集中五古。早年風骨未高。

所交者高李。所至者齊趙。而不能有佳作也。居長安氣格忽大變。未幾遇安史亂。流離瑣尾。情性激發。所造益工。秦州以後。精彩迸露。幾幾乎欲傲睨宇宙。凌鑠古今。令人不敢逼視。然猶有詩之見存。夔州以後。信口高歌。漫興成作。忘其為詩。而詩境益神妙。全集中自六朝而魏晉。而漢人。而楚騷。而三百篇。皆可窺其得力之處。得力于魏晉者最多。魏晉中得力於陶謝陳思者又最多。中間獨往獨來。直起直落。彷彿葩經者。最有興趣。昔人病其禿筆。未為知言。總之。壯年法足。詞足。中年意足。氣足。末年理足。神足。杜公五言。盡於此矣。公集中七古。不及五古之半。除酬應作無足觀外。早年法律謹嚴。詞鋒精悍。頓挫則有之。沈鬱則未也。經喪亂



後。意旨沈鬱。如哀王孫等篇。以及曹將軍畫馬。魏將軍  
等作。思闊筆卓。開七古未開之境。美善兼之矣。中間短  
篇。如贈王司直。短歌什。贈顏文學。醉歌行。筆勢奇崛。詞  
意簡老。尤具尺幅千里之勢。晚年工夫益熟。自關蹊徑。  
花卿歌。大食刀。二角鷹。魏將軍歌。常意恆語。加以鍛鍊。  
作作有芒。遂開長吉。昌黎一派。洗兵馬古柏行。岳麓道  
林二寺。於排偶中。極沈鬱頓挫之致。王楊盧駱。遜其氣  
骨。高岑。王李。遜其力量。憶昔追酬人日等。純乎性情。不  
見筆墨痕迹。尤七古之難者。洵爲空前絕後矣。  
公集中五律篇什最富。足見上承家學。致力尤深。早年  
氣格未就。雖律整筆清。所存者空架子耳。居長安始有  
進境。精彩漸生動。遷亂後。意境頓開。每一篇成。必意周  
言中。力透紙背。律中一大進境也。秦州後。意中。有意味  
外。有味。極搏。控。盤。旋。之。妙。律。境。又。一。進。入。蜀。以。後。意。不  
求。深。而。自。深。團。結。處。純。是。興。味。不。求。厚。而。自。厚。斷。續。處  
純。是。神。理。律。境。又。一。進。夔。巫。後。所。作。興。愈。遠。神。愈。淡。時

或似李似王似孟。而返虛入渾。積健爲雄。終是此老本  
色。五律中集大成也。晚年於興神中。更求樸實。欲以理  
取勝。始有頽筆。而理到足處。往往精光迸露。此公之絕  
詣。他人不能學。亦不必學也。究之公五律。雖屢變。總以  
筆必求健。詞必求警。於大氣鼓鑄中。仍覺飛揚生動。口  
吻如生。大家本領。如是而已。

公集中七律。不及五律之半。居長安篇什不多。所作或  
生峭。或瀏亮。期於力去陳言。要終未脫初唐門徑。遭亂  
授官後。始稍稍爲七律。而境一進。以意爲經。以情爲緯。  
始見真面目。然猶不多作也。入蜀後篇什漸富。一種大  
氣鼓鑄中。具數十層意義。讀之仍覺元氣渾淪。一進境  
也。一種沈思獨往中。具數十層曲折。讀之仍覺一字不  
着。又一進境也。其閒取材富麗。結響沈雄。如秋興古跡  
等篇。膾炙人口。固是集中精華。然無杜老深情卓識。徒  
學其面貌。所謂類狗也。夔州諸七律。變化超忽。令人不  
可捉摸。又一大進境。至矣盡矣。蔑以加矣。晚年衡渾七



律淡淡著墨。落落用筆。意似疎而密極。詞似散而整極。讀上句使人不測其下句。流走生動。熟極巧生。七律進境。止於是矣。總之。未落筆以前。以意爲主。旣成篇以後。以神爲主。使人讀之。肝腸如見。鬚眉欲活。公詩大旨也。七亦然。中間惟江陵所作。興致索然。殊不可解。

公集中排律。除酬應作寥寥數語。毫無興致者。不足觀外。或歌頌功德。或敘述蹤跡。洋灑曲折。均屬鉅觀。最佳者。崇論宏議。卓識鴻音。極縱橫變化之神。無鋪張排比之迹。此爲上乘。若但賞其才力之富。以數十韻或百韻見長。未足盡大家本領耳。

公集中五七絕最少。五絕較七絕尤少。蓋非公所長也。卽此見古人拙于用短處。其酬應之作。以詩代柬者。更無足觀。大都絕句以神韻爲主。讀之悠然不盡。意在言外者爲佳。公以筆爲宗。健則損韻。而無婀娜之致。以意透爲主。透則損神。而無含蓄之味。烏能工。偶有合格處。不過十之一二耳。餘多稠疊成章。當以讀五七古法讀。

之。便覺我行我法。不失大家面目。

又竹垞原跋云。宋景濂爲俞默翁杜詩舉隅序。以爲註杜者無慮數百家。大抵務穿鑿者。謂一字皆有所出。泛引經史。巧爲附會。擅釀而叢脞。騁新奇者。稱其一飯不忘君。發爲言詞。無非忠君愛國之意。至于率爾詠懷之作。亦必遷就而爲之說。說者雖多。不出於彼。卽入於此。遂使子美之詩。不白於世。余謂斯言。蓋切中諸家之病。惟閱是集。爲二三前輩。丹黃評定。雖無箋註。而批卻導窾。各寄會心。余因附參。未見以冀作詩宗旨。不僅沾沾于證引也。

案朱竹垞朱批之本。藏小瑯環館而未刻者。不知其批在何本。杜詩上。今乃有刻本。竹垞先生所評杜詩首卷標題朱竹垞先生杜詩評本卷一。其卷二以下。則只題卷幾而已。並無朱竹垞先生等字。其書眉詩旁。所有已刻評語外。又有朱字。未刻評語。多與相埒。朱字是則已刻者。非已刻者是。則朱字非然。朱字無可疑者也。仲濂



丈既抄總評。後有跋語。略云。茲批專指作法。閒駁錢箋。集中於起伏承結。最爲用心。想亦先生早歲伏案時。啣唔有得。隨手抄錄。意不主著述也。又目錄後朱批有云。起伏照應用尖圈承上起下。用密點詞意佳者。用員圈。今總評既未刻而刻。本批語於所謂起伏承結者。全未拈出。於所謂起伏照應承上起下詞意佳者。全未用尖圈密點。員圈則已刻。批語不出於竹垞。惟朱字者。爲竹垞所批。可知。然則已刻者。何人所批乎。案竹垞原跋有云。惟閱是集。爲二三前輩。丹黃評定。批卻導窾。各寄會心。余因附參。未見云云。可知另有杜集。爲前輩所評者。今已刻者。卽其書。其竹垞朱批。實未刻。故皆以朱字展轉。趨寫。書賈射利者。不知其詳。以前輩評本。易其首行標題。爲竹垞評本。又有割裂。趨寫朱批。黏卷首。以實之者。而豈知轉以敗露也。

錢牧齋撰少陵先生年譜。據舊唐書本傳。泝沿湘流。游衡山。寓居耒陽。啣牛肉白酒。一夕而卒。年五十九。定是

年爲大曆五年。定聶耒陽以僕阻水。書致酒肉。療飢荒。江詩得代懷。興盡本韻。至縣呈聶令一首。爲杜老絕筆。殊不然也。案杜老絕筆。當在風疾舟中。伏枕書懷。三十韻。呈湖南親友一首。詩中有云。十暑岷山葛。三霜楚戶砧。自述半生流轉處。所歲月最爲明瞭。公發秦州詩。自注。乾元二年。自秦州赴同谷縣紀行。發同谷縣詩。原注。乾元二年十二月十一日。自隴右赴成都紀行。第二首。木皮嶺云。季冬攜童稚。辛苦赴蜀門。第四首。水會渡云。中夜尙未安。微月沒已久。是十二三下半夜之月也。第十二首。成都府詩有云。曾城填華屋。季冬樹木蒼。又云。初月出不高。衆星尙爭光。是二十五六下半夜之月。是十二月下旬已到成都也。自乾元二年至大曆三年。凡十年。皆在蜀中。所謂十暑岷山葛也。公有大曆三年春。白帝城放船。出瞿唐峽。久居夔府。將適江陵。漂泊有詩。凡四十韻。又有暮春江陵送馬大卿公。恩命追赴闕下詩。至風疾舟中。伏枕書懷時。已歷三年。皆在楚地。所



謂三霜楚戶砧也。惟此詩中云：故國悲寒望，羣雲慘歲陰。水鄉霜白屋，楓岸疊青岑。鬱鬱冬炎瘴，濛濛雨滯淫。是已屆大曆五年之冬。又詩中有云：舟泊常依震湖平，早見參星是又從湘水上游。下至洞庭湖也。其所有泊岳陽城下，登岳陽樓，陪裴使君登岳陽樓諸詩，則來時初至岳州所作。蓋泊岳陽城下，云圖南未可料，變化有鯤鵬。陪裴使君詩云：敢違漁父問，從此更南征也。其時爲大曆三年冬，四年春。蓋泊岳陽城下，云舟雪灑寒燈，陪裴使君云：雪岸叢梅發，春泥百草生。宿白沙驛云：湖外草新青，萬象皆春氣。湘夫人祠云：空牆碧水春，祠南夕望云：山鬼迷春竹，入喬口云：落日對春華。銅官渚云：春火更燒山，北風（新康江信宿方行）云：春生南國瘴也。故自泊岳陽城下，以至宿青草湖，宿白沙驛，湘夫人祠，入喬口，銅官渚，守風望嶽，入衡州等篇，皆由北而南之作。自回權以至舟中苦熱，遺懷過南嶽，入洞庭湖，暮秋將歸，秦留別湖南幕府親友，風疾舟中伏枕書懷諸篇。

爲由南而北之作。不然泊岳陽城下，登岳陽樓，已在大曆三年冬，四年春，而五年冬，又至洞庭湖泊舟，何耶？聶未陽以僕阻水一首，在入衡州以後，回權以前，杜公何得遽卒耶？未陽阻水當在大曆五年春夏之交，風疾書懷在其冬，其夏舟中苦熱，已有恥以風病辭，胡然泊湘岸之句，則杜公之卒，必在大曆六年，而扁舟下荆楚間，竟以寓卒。旅殯岳陽，享年五十九。元稹撰墓係銘，言之鑿鑿焉。有卒於未陽之事耶？

秀水萬柘坡（光泰）以能宋詩名。有柘坡居士集。然工者實不多。綠陰云：抱影連朝戶不開，林光青到納涼杯。一池倒浸鶯簧語，半屋橫遮客屐來。冷泉亭云：松翠遮無路，泉聲聽在門。西湖晚歸云：鶻聲飢雁語，馬影亂雲鋪。紺塔南山北，青旗有酒無。冬心先生詩：工者亦不多。午亭山村云：溪上青山接太行，午亭便是午橋莊。能消裴令生前恨，繡尾魚今尺二長。此種詩偶作，亦有趣。裴令臨終，恨繡尾魚未長，見雲



仙雜記。浙派詩喜用新僻小典。粧點極工。緻其貽譏。餽釘卽在此。樊榭亦然。冬心尤以此自喜。此杭州南屏詩社一派也。嘉興寧波又不盡然。冬心名句如消受白蓮花。世界風來四面臥。當中水明於月。宜同夢樹老如人。又十年孤竹瘦於尊者。相野雲白似道人。衣佛煙聚處。疑成塔林。雨吹來半雜。花都從林和靖。先生春水淨於僧眼。碧晚山濃似佛頭。青等句來也。若故人笑比庭中樹。一日秋風一日疎。晉陽遇同鄉李叟云。明朝殘樹殘山外。一弔離宮賀六渾。春苔云。多雨偏三月。無人又一年。則較覺渾成矣。

厲樊榭先生樊榭山房詩。爲浙派領袖。在前清風行頗久。至近日而稍衰。然其參會唐宋。於漁洋竹垞外。自樹一幟。雖以沈歸愚之主張。漢魏盛唐亦盛稱之。實則五言古七言律。七言絕句。佳者甚多。七言古才力薄弱。局勢平常。五言律殊少神味。非其所長耳。錢謙石雖同舉丙辰鴻博。年輩稍後。所長專在七古。諸體間有不及樊

榭者。有手批樊榭山房詩。雖不盡當。而近於餽釘處。多所不滿。自是正論。今略舉如下。與讀樊榭詩集者細論之。

評金壽門見示所藏唐景龍觀鐘銘拓本。便續金石錄句云。便字時。此首中不宜。評無門洞云。是有意境。評牧童詞擬張司業云。聲音正好。評晚秋寄楊楊山云。此第一首七律也。起句略好。評月夜自草堂步至永壽寺望東臯餘雪云。清澈作。且不至于壞。亦可。評過丁茜園齋觀陳洪綬合樂圖云。蹊徑且須明。章法豈可無。字眼豈可杜撰。蠻做豈是才情。莫說此種拘拘也。評沙河云。必耍此境。學者知之。然澄明二字尙費力。評絡緯云。次序不得亂。未免太苦。然不失步。評送梅耦長先生罷秦順令還宛陵云。竟無好處。存題而已耶。評月夜懷金繪由游湖南云。三首是空調之未純者。評湖上擬游龍井不果云。亦是敷衍。評西溪月夜懷大滌山云。亦敷衍。評金繪由自湖南游桂林歸。天與詩人縱目殊云。苦。評觀吳



耕民所藏唐泰山摩崖碑拓本。野火燒裂風雨碎句云。辭費。根蹙昏押韻之三平聲。俱空空然。有迹象。何以存此。評九里松至西山道中云。細做者。手段未就也。評過宋通問副使朱公少章墓云。只辦得門面語。評歲暮答王旣成云。淡而苦。然此首純矣。評春日逢施謂伊話舊云。以下連接幾首七律之起聯。都是苦事。然尙勝於自壞其事者。此其所以難也。評二月二十七日阜亭山下看桃花云。纔有神氣。次首云。有神氣而尙嫩。評碧浪湖次聯云。亦得之少陵。同壽門訪長興鮑西岡明府云。廓落。評同青渠抱樸游惠山云。僅是襲積公子之作。眞是一手不放者。評喜雪云。七律起句此纔爽。評羊流店拜羊太傅祠云。費盡力氣。鑲嵌結太苦。評河閒懷古云。太苦。太苦。評都下春雪。懷里中諸友云。費力。評夏至前一日。同少穆耕民汎湖云。竟是闊疏。評雨後坐孤山云。此則性情之獨至。評雨夜聞雁云。到此三四。纔見出力。然接下誰家到處。無乃滑乎。評人日同陳授衣丁敬身石

貞石登吳山云。亦竟不合色相。徒存一題目耳。評和余葭白題唐子畏畫韓熙載夜宴圖。第四五韻云。此是正調。評答蔣丈靜山蠶墅見寄云。始有渾成之意。評九日雨中集葭白齋云。如此首始有渾成之意。評蕪城小春云。纔有渾成之意。評歸來云。始信要渾成而有生氣也。評次句竹几藜牀意最眞云。末三字。不比從前之支撐。評坐聖幾秋聲館作云。結句此纔有餘。評吳丈志上七十生日云。纔有健意。評西湖春雨末首云。此是獨絕。評同祓江佩兮游支硎山結聯云。此種結卽不妨。評揚州客舍夜雨云。此亦不免於湊。若少陵則拉雜而渾成否。評春雨有懷徐丈紫山湖上云。此種起句。比前何如。評末聯云。竟是渾成矣。評秋霽同蔣丈靜山東臯散步云。有渾成之意。則神氣便靈旺。評舟泊西林橋同吳尺鳧作云。始知元要熟。渾成之熟。不是滑。不是爛。評上冢云。不與前之蹊徑同。評五月十三日同丁敬身游智果寺云。解得結之能事。則手熟矣。評海嶽菴末聯云。有老氣



仍活相。評春社呈志局諸君云。出入安詳。不滯不浮。僅自周旋。亦孰知其難也。評送沈確士歸蘇州云。乏味。評中秋夜廣陵看山樓對月云。末句生否。評哭吳尺鳧云。第四句之對。纔是老筆。評法雲寺銀杏詩云。纔有凌空之筆。評歲暮自題南湖所居第三首云。都未見其妙。評病疴少閒。西顛聖幾見訪云。不過藉以自紀。評臯亭看

桃花云。未見神興。評唐改堂使君索和元日之作云。非其所長。評白溝河懷古云。亦闊疏。評沈申培見訪之作第三句云。有塵氣。評除夕意林送糟藏松江鱸魚第一首云。可以不必。以上係評前集。貶處多。當褒處似多。未當。至評續集。則貶少褒多矣。





# 餐櫻廡隨筆

(續前號)  
(禁止轉載)

蕙風

確庵詩稿淮南集。蘭陵美人歌示辟疆云。辟疆豪氣今人獨。客來便肯開醴醪。生平杯勺未能勝。勸客千觴歡不足。筍輿迎我向園亭。夜夜紛紛奏絲竹。妒殺楊枝鸚鵡歌。惱亂秦簫鳳凰曲。徐郎窈窕十五六。髮覆青絲顏白玉。昔之紫雲恐不如。滿座猖狂學杜牧。自注。楊枝。秦簫。紫雲。皆歌者。按。歌者三人。紫雲最知名。陳其年湖海樓詩集。有楊枝曲七言長篇。及贈楊枝七言絕句。阮文達廣陵詩事云。冒巢民歌童紫雲。色藝冠流輩。陳迦陵畫其小影。同人題詠甚多。又有楊枝。亦極妍媚。後二十年。楊枝已老。其子尤豐豔。因呼小楊枝。邵青門題其卷云。唱出陳髻絕妙詞。燈前認取小楊枝。天公不斷消魂種。又值春風二月時。而唯秦簫未聞品題。賴確庵詩以傳矣。確庵有秦簫歌云。堂上醉葡萄。堂下奏雲璈。左盼舞徐箏。右眄歌秦簫。秦簫秦簫調最高。當筵一曲摩雲

霄。邯鄲盧生橫大刀。磨厓勒銘意氣豪。漁陽搥鼓工罵曹。曹瞞局踣如猿猱。長安市上懸一瓢。義聲能激□(元缺一字)家。樊(自注。歌邯鄲漁陽義盧樊諸曲)一歌雨淙淙。再歌風蕭蕭。三歌四座皆起立。欲招鳴鶴驚潛蛟。喜如蘇門獻。思如江潭騷。怒如秦廷筑。哀如廣武號。引我萬種之愁腸。生我一夕之二毛。泪亦欲爲之傾心。亦欲爲之搖。吁嗟乎秦簫。爾居楚地。但解作楚歌。胡爲乎悲壯慷慨。乃能爲燕趙之長謠。我愛秦簫聲。不惜秦簫勞。願將義士忠臣曲。徧付秦簫緩拍調。君不見黃幡綽。敬新磨。嘲笑詼諧何足慕。唯有千秋雷海青。凝碧嚙痕感行路。又和有仲觀劇斷句十首贈別巢民。其二云。十五徐郎舞袖垂。秦簫歌罷又楊枝。魏公未是知音者。但有新詞付雪兒。秦簫北曲響摩天。刻羽流商動客憐。擬譜唐宮凝碧恨。海青心事倩伊傳。就詩意審之。當



日秦簫按歌。殆必擅場生淨。以彼銅琶鐵板。非不瀟瀟移人。未如低唱曼聲。尤爲靡靡入聽。此題詠所以弗及。而名字爲之翳如也。確庵有心人。其所感觸。出於徵歌顧曲之外。不惜長言詠歎之耳。

光緒閒。某京卿督學福建。值秋試。巡撫別有要公。學使代辦監臨。闈中戲占小詞。調減字木蘭花云。冷官風調。半外半京。君莫笑。文運天開。體制居然學撫臺。儘人撮弄。綫索渾身牽不動。何物相侔。請看京師大肘猴。

（都門影戲有所謂大肘猴者。肘字不可解。疑種之聲轉。）出闈後。示諸幕友。並先與約。如有一人不笑。則學使特設爲此君壽。或二人三人不笑亦如之。如皆笑。則幕友醖賞。謙學使稿出。竟無一人不笑者。迺公同置酒。極懽而罷。

同治丁卯科。四川鄉試。將軍某代辦監臨。頭場發題紙。每百張率九十五張。泊不敷分布。考生譁索。僅迺補發。又供給所循例奉監臨院門包銀壹千兩。歷屆皆然。蓋

陋。規也是科門包入。因成色不足。退換至於再三。無名氏撰聯云。題紙發來九五扣。門包退換兩三回。

曩歲在甲辰。撰蘭雲菱夢樓筆記（時客常州）。記王牛唐侍御諫園居事甚悉。其摺稿當時恩恩一讀。以未經錄存爲惜。比由滬尹輾轉乞借得之。亟錄如左。並筆記亦節述焉。掌江西道監察御史王鵬連奏爲時事多艱。園居侍養。請暫緩數年。恭摺仰祈聖鑒事。竊自今年入春以來。皇上恭奉皇太后駐蹕頤和園。誠以聽政之暇。皇上得以朝夕承歡。而事機之來。皇太后便於隨時訓迪。聖慈聖孝。信兩得也。況御園駐蹕。祖宗本有成憲。如臣禱昧。尙復何言。然翼翼之忱。以爲皇太后園廷駐蹕。順時頤養。以迓祥和。誠天下臣民所至願。若皇上六飛臨駐。揣時度勢。有不得不稍從緩圖者。臣職在進言。苟有所知。何敢安於容默。謹爲我皇上敬陳之。自和議既成之後。財匱民離。敵驕國辱。固久在聖明洞鑒之中。無俟微臣贅述。恭讀去年四月硃諭。我君臣當堅苦一心。



力圖自強之策。至哉王言。今日非力持堅苦之操。難策富強之效。聖言及此。真天下之福也。昔齊頃公之敗於鞏也。歸而弔死問疾。七年不飲酒食肉。而漑陽之田以歸。夫飲酒食肉。誠何礙於政。史臣特舉人所至近易忽之處。以狀其日不暇給之忱。是以風聲所樹。不必戰勝攻取。鄰國畏沮之心。自生。實效先聲。理固相因而至。夫人情不遠。援古可以知今。而環伺綦嚴。返觀能無滋懼。臣非不知我皇上宵衣旰食。在宮在園。同此勵精圖治。然宸衷之艱苦。左右知之。海內臣民。不能盡悉也。在廷知之。異域旅人。不能盡見也。恐或以溫清之晨昏。誤以爲宸游之逸豫。其何以作四方觀聽之新。杜外人覬覦之漸也哉。臣又聞前次皇上還宮。乙夜始入禁門。不獨披星戴月。聖躬無乃過勞。而出警入蹕之謂何。亦非慎重乘輿之道。又今之頤和園。與圓明園情形迥異。其時承平百年。各署入直之廬。與百官待漏之所。規模大備。相習忘勞。今則蕪廢已逾三十年。一切辦公處所。悉皆

草創。俱未繕完。大臣雖僅有憩息之區。小臣之踟躕宮門。露立待旦者。不知凡幾。而綴衣趣馬。後先奔走於風露泥淖之中。更無論矣。體羣臣爲九經之一。亦願皇上垂鑒之也。又近讀邸鈔。立山奉命管理圓明園。皇上兩次還宮。皆至園少坐。外間訛傳。遂疑有修復之舉。臣愚以爲值此時艱。斷不致以有限之金錢。興無益之土木。且借貸業已不貲。更何從得此鉅款。此不足爲聖明慮。然臣因之竊有進者。當同治改元之始。其時御園甫經兵燹。興葺匪難。乃竟聽其蕪廢者。豈憚勞惜費哉。蓋欲使深宮不自暇逸之心。昭示於薄海內外。是以數年之內。海宇敕平。武功克歲。前事具在。聖謨孔彰。伏願皇上念時局之艱難。體垂簾之德意。頤和園駐蹕。請暫緩數年。俟富強有其經營就緒。然後長承色笑。侍養湖山。蓋能先天下之憂而憂。自能後天下之樂而樂。其所謂以天下養者。不且比隆虞帝哉。臣愚昧之見。是否有當。云。云。（光緒二十二年二月十三日）筆記云。半唐諫駐蹕



頤和園事。時余遠在蜀東。未聞其詳。及晤半唐揚州。乃備悉始末。先是內廷卽逆料言官必有陳奏者。越日而張侍御（仲炘）上封事。樞臣咸相趨動色。曰來矣。及啓。眡非是。則額手稱慶。蓋侍御亦以直諫名也。不三日而半唐之疏上。時恭邸高陽相國同直。相國謂恭邸。此事大臣不言。而外廷小臣言之。吾曹滋愧矣。此人不可予處分。少遲入對。唯王善言保全之。（蕙風曰。半唐乃得力於高陽。絕奇。亦天良發見。不能自己耳。）恭邸亦謂然。而顧難其詞。及入對。上欲加嚴譴。恭邸以相國言。婉切陳論。上曰。寇某何爲而殺也。（內監寇某。以妄奏正法。所奏卽此事。）恭邸覆奏。寇某內臣。不應干外事。所奏無當否。皆有臬。御史諫官。詎可一例而論。上意稍解。徐曰。朕亦何意督過言官。重聖慈或不憚耳。汝曹好爲之地。但此後不准渠等再說此事耳。於是樞臣於元摺內夾片附奏。略謂該御史冒昧瀆奏。亦屬忠愛微忱。臣等公同閱看。尙無悖謬字樣。可否籲恩免究云云。意在

聲敘寬典之邀。出自臣下乞請也。疏留中。旋車駕恭詣請安。面奉懿旨。御史職司言事。余何責焉。王大臣面奉諭旨。此後如再有人妄言及此。僥倖嘗試。卽將王鵬運一併治罪。王大臣欽遵傳諭知悉。蓋自是不聞駐蹕頤和園。聖駕還宮亦較早矣。半唐允錄此摺稿。寄余常州。別後。半唐恩恩之鎮江。之杭州。蘇州。遭兩廣會館之變。竟不果寄。（筆記止此。）余甚欲得此摺稿。十一年於茲矣。秋陰積雨。漚尹攜來共讀。俛仰陳迹。銷魂黯然。道光丁酉科。順天鄉試。二場春秋題。楚屈完來盟于師。盟于召陵。（僖公四年。）某中式卷。文中牽涉魯事。與題跋整磨。勘官以文理荒謬。籤出。部議總裁降級留任。同考官革職。舉人褫革。同考某。官部曹。謁其座師某公。極言簿領清寒。積資匪易。一旦罷廢。殆將無以爲生。某公殊憫念之。謂之曰。子姑少安。試代求穆相。（穆彰阿）磨勘官某。穆之門生也。越日。穆相入直。爲言於祁（齊藻）湯（金釗）兩文端。二公亦云。茲事可從寬典。第部議已



定。恐難挽回。穆退直。商之於某太史。太史稍躊躇。對曰。某卷云云。固有所本。蓋唐人啖助之說也。穆曰。得之矣。明日入對。玉音及磨勘事。卽以是說陳奏。得加恩。改爲總裁同考。皆罰俸。舉人某罰停三科。其實啖氏所著書。今日絕無存者。顧安得有是說。穆氏相業無得而稱。茲事獨能保全士類。相傳曾文正簡在伊始。頗得穆相汲引之力。（見眉廬叢話）蓋猶有愛才恤士之雅。未可以其碌碌無奇節。遂並其可傳者而亦沒之也。

女子纖足。不自南唐窅娘始。比余攷辨之。數矣。（見眉廬叢話及前筆）茲又得一稿證。唐段成式西陽雜俎。載葉限女金履事云。隋汗國主得之。命其左右履之。足小者履減一寸。乃令一國婦人履之。竟無一稱者。諾皋固屬寓言。可見當時婦女。以足小爲貴。其不始於五代可知。

妓之筦領者名瑟長。霞箋記傳奇。（元無名氏撰。演李玉郎翠眉娘事）第十三齣（訪求佳麗）科白云。不免

在教坊司喚瑟長來問它。殆卽綠巾跨木（見前筆）者之流亞歟。

金史忠義傳。烏古論黑漢。爲唐鄧元帥府把軍官。權刺史。行帥府事。城中糧盡。殺其愛妾啖士。此又一張睢陽千古忍人。不圖無獨有偶。

元史英宗紀。至治二年閏五月癸卯。禁白蓮佛事。卽今所謂白蓮教也。

陸放翁老學庵筆記云。永康軍導江縣迎祥寺。有唐女真吳彩鸞書佛本行經六十卷。多闕唐諱。今人但知彩鸞書唐韻矣。女真卽女冠。謂爲女仙。亦屬傳會。

宣和遺事。崇寧二年夏四月。詔毀唐鑑蘇黃等集。又削景靈宮元祐臣僚畫像。是秋九月。蔡京與其子攸。並其客強俊明葉夢得。將元符末忠孝人。分正上正中正下。奸邪人。分邪上邪中邪下。爲六等。凡五百八十二人。詔中書省籍記姓名。又將先朝大臣。司馬光。文彥博。范祖禹。程明道。程伊川。蘇軾。蘇轍。呂公著。呂誨等。凡一百一



十九人。籍爲奸黨。御書刻石。立於端門。又詔書頒行天下。立石刊刻元祐黨籍。按豫章漫鈔云。宋有兩葉夢得。俱號石林。吳縣石林字少蘊。官至宰執。貴溪石林南渡朝進士。官至秘書丞。知撫州。今性理大全所引石林葉氏。次西山真氏後者。非少蘊也。（漫鈔止此）據宋史少蘊本傳（貴溪石林不見史傳）徽宗朝自婺州教授。召爲議禮武選編修官。用蔡京薦。召對云云。則遺事所稱蔡氏之客。決爲少蘊無疑。少蘊爲有宋名臣。列傳文苑。而乃託足權門。抑且參預黨籍。名德之累。孰大於斯。詎遺事近於稗官家言。未足盡信耶。然而自是宋人之筆。去少蘊之世。若此其未遠也。其書尤流傳有緒。未可以齊東之語目之也。

友人至自京師。持贈膠州女史柯穉筠（助慧）楚水詞。偶一幡帑。減字浣溪沙（和鳳孫二兄）起調云。疊疊山如繡被堆。盈盈水似畫裙圍。頗有思致。近人某詞句云。裹衾如繭學紅蠶。意與柯詞近似。又柯詞虞美人過拍

云。夕陽一綫上簾衣。正是去年游子憶家時。則漸近渾成矣。

明嘉靖中。周公相由天文生。歷官欽天監。監正洞曉曆算占候之術。嘗與唐荆川先生反覆辨難。其言曰。候占星宿。不但知其分野度數而已。星之光色。各各不同。要須隔紙窗穿隙觀之。一見其光。便知爲某星。百不失一。方可言占候耳。（見明顧起元客座贅語）此論爲西國天學家所未及。

明陸粲說聽載大梁妓馮蝶翠騎驢事（見前）比閱客座贅語。引四友齋叢說。前輩服官乘驢者。在正嘉前。乃常事。不爲異。又云。頃孫家宰丕揚。嘗對人言。其嘉靖丙辰登第日。與同部進士騎驢拜客。步行入部。據此。則明之中葉。雖達官新貴。往往騎驢。何論妓女。贅語又云。景前溪中允。爲南司業時。家畜一牝羸。每詣監。輒乘之。旁觀者笑之。亦不顧。凡此質朴之風。蓋至明末而已。瀟矣。齊武帝時。有小史姓皇名太子。帝易名爲犬子。斯人命



名絕奇。

近人來雪珊（鴻璿）綠香館稿有制體文一首。題曰墨匣。殊雋穎可誦。遂錄如左。置墨以匣。適於用矣。夫墨有用之時。卽有不用之時。不可無以置之也。有此匣焉。不己適於用哉。且昔人有磨穿鐵硯者矣。夫墨而至磨以硯。且以臨時而磨墨於硯。蓋不勝予手之拮据焉。乃有獨運匠心。特設一器以預爲備。而爲開爲閉。有不必耗以鐵。而直須製以銅者。則有如墨匣是。謀安置之方者。有墨牀以爲之所。然墨牀者。閒寄之時。非應用之時也。苟無濃汁以待涵濡。臨穎不免研求之苦。具浸淫之瀋者。有墨池以設其旁。然墨池者。傾儲之用。非舒寫之用也。苟無善貯以資帖妥。揮毫誰收明試之功。必待用墨而始調治乎。則倚馬千言之會。臨書猝辦。或乞靈鸚鵡而太勞。抑或澹墨而輕揮寫乎。則塗鴉萬點之餘。著紙無光。縱筆走龍蛇而減色。遂乃有墨匣之制。匣所以善護藏。貯丸螺點之清芬。其勢不容以暴露。使漫置之。其

塵將聚而封也。墨匣則護藏有法。而文機勃發。應手而物便取攜。佳句推敲。撚髭而時堪耐久。匣之宜常宜暫者。覺墨花揮灑。起訖無斷續之痕矣。至於嚼墨一噴。可以橫掃千人軍者。尤見文人慧業也已。匣所以供多蓄。蘇海韓潮之抒寫。其汁正藉乎加增。使淺置之。其涸可立而待也。墨匣則多蓄能容。而預備不虞。落紙而雲煙如染。逢源自得。題箋而風月常新。匣之爲圓爲方者。覺墨采飛騰。羅列皆濃酣之氣矣。至於磨墨數斗。羣將號爲一筆書者。無非才人樂事也已。且不第此也。凡物之以乾而舍者。則終事易棄其餘。而墨匣則有蓋相連。旣成急就之章。而移時仍可開而染翰。硯匣筆牀之處。不啻未雨而爲之綢繆矣。溼則曬以微陽。定見飛花濃蘸。燥則滋以涓滴。遂令枯管春生。况大甌雪盃之旁。光明拂拭。有藉此爲觀美之資矣。不且重厥位置也哉。凡物之與石相攻者。則豪芒易致其損。而墨匣則以絲最軟。不恃輕膠之杵。而濡豪較更快於臨池。筆酣墨飽之餘。



居然垂露而彌形沉澆矣。時而供之几案。不令滴水之  
它沾。時而取便舟車。無患傾筐而遽倒。况寸晷風簷之  
地。伸紙直書。且利此爲場屋之用矣。不尤貴於調和也  
哉。其在寒士生涯。終歲以石田爲活。而墨匣則價非甚  
貴。而力透紙背。具見大筆之淋漓。抑在豪家習氣。大都  
以金玉飾觀。而墨匣亦繡而增華。而磨異盾頭。益見文  
房之寶貴。墨匣爲用如此。又平湖錢起。隆制藝一卷。名  
采芳集。皆摘四書中豔麗字句。游戲成文。灼之言文有  
云。宿瘤也以爲仙姬。姣童也以爲驕客。在媒或以衆見  
共聞。尙存廉恥。而灼乃備極其形容。優隸也以爲俊秀。  
貧窶也以爲豪華。在媒早以甘言溫語。任意相欺。而灼  
乃更從而點綴。又云。本以婦人輕信之耳。灼復鼓彼如  
簧。遂使母氏媮權。父雖欲禁之而不得。本以深閨獨處  
之嬌。灼竟誘諸覲面。遂使高堂未許。女先遙慕之。而如  
迷。灼之巧者。意僅切於肥囊。灼之拙者。幻亦生於閱歷。  
儻以彼列諸冠蓋。即是蘇張游說之儔。灼之老者。口舌

既堪惑女。灼之少者。容貌并可悅男。故以彼略試逢迎。  
遂錯秦晉婚姻之好。精警圓澈。亦當收入制藝叢話。  
魁星承塵。分詠詩鐘。膾炙人口之聯云。曾將綵筆干牛  
斗。不許空梁落燕泥。又一聯云。文章自古須錢買。魁  
星右手執筆。左手持元寶。臺閣而今半紙黏。尤爲超  
以象外。得其環中。顧此聯罕聞。併述者。  
乙未丙申閒。京師宣武門外。繩匠胡同。某學士宅門署  
春聯云。但將醅酌酬佳節。孤負香衾事早朝。歲朝後數  
日。易而去之矣。  
托活絡忠敏藏唐時錠銀。錠字通俗爲文。厚約今尺  
一寸弱。長五寸許。兩端圓闊而腰斂。闊處約二寸五分。  
狹處一寸七八分。當時未記尺寸。茲彷彿其大略。重  
量亦未詳也。上有開元八年字。忠敏戲問余。君愛此  
銀否。余笑應曰。余是銀皆愛。微特愛唐朝銀。卽清朝銀。  
尤愛之甚。恨不多得耳。忠敏爲之听然。當日清談雅謔。  
如在目前。詎意桑海胸遷。山河遽邈。兩窗記此。感愴交



并矣。

大興李松石(汝珍)精擊音均之學。箸李氏音鑑六卷。有三十三字母行香子詞云。春滿堯天。溪水清漣。嫩紅飄粉蝶驚眠。松樹空翠。鷗鳥盤翻。對酒陶然。便博箇醉中仙。按三十三字母。卽本華嚴字母。參以時音。別爲攷訂者。昌茫(陰平)陽(陰平)○(梯秧切)羌商槍良(陰平)囊(陰平)航(陰平)○(批秧切)方○(低秧切)江○(鳴秧切)桑郎康倉○(安岡切)娘(陰平)滂(陰平)鄉當將湯瓢(陰平)○(兵秧切)幫岡臧張廂(三十三字分八句讀。前七句句四字。末句五字)松石行香子詞。以雙聲求之。與字母恰合。次序亦順。作爲

字母讀。可也。詞句亦復工麗。

府君之稱。託始隋唐碑誌。取家人嚴君之誼。爲子對於父之通稱。明楊循吉蓬軒別記。載袁某景泰中游京師。爲石駙馬行降筆法。決某月某日復官。豐城侯李公母目盲。袁召天醫行治。輒得復明。又爲總兵石亨作游仙夢法。致玉黃子王瓜。末云。三事皆予伯兄武略府君所目擊。則兄亦稱府君矣。

古今注。莫難珠。色黃。出東方。蕙風曰。莫難卽木難。木莫一聲之轉。南越志。木難。金狻鳥沫所成。碧色珠也。當作沫難。莫難。木難。皆同聲傳譌。

(未完)





# 文苑

## 詩

漚尹病山相攜游天目寄訊此詩 陳三立

酒坐逢白翁。倦游自天目。爲數巖壑奇。蔽虧古代木。十  
圍高百尋。射天齊箭鏃。餘陰拓靈境。泱泱元氣綠。盡探  
鴻荒世。筇杖畢生獨。過漚詫二子。裹糧果舉足。勇決吾  
不如。寸夢併幽濁。已遯日月外。應共鬼魅宿。矧當秋霜  
飛。紅葉徧照燭。魂精滿梯磴。捫炤燒懸瀑。側穿洞戶迷。  
怪藤接蒼竹。蝮蛇口如盆。褰衣避騰逐。久懟生不辰。欠  
從葬。其腹咫尺通徑山。坡公屢游矚。儻踵尋舊塔。有僧  
話西蜀。待詒紀勝篇。圖經所未錄。

訪瘦唐伯沆圖書館偕登掃葉樓看雨

前人

藤蘿縵。堞交谷。風疾車碾石。聲隆隆。斜陽掛樹映崇館。  
入瞻縹架樓廊通。窟宅兇魔恣。反覆撥燼留。此瑯嬛宮。

王生雅尚希柱下。洗讀書眼穿羣蒙。吾鄉繼往愍御史。

綴緝獻典從寫工。儒墨顯晦彼有命。欲移十手垂無窮。  
罷茗披衣蟬噪裏。偕踏微徑摩幽叢。勇躡百級上傑閣。  
雲天杳杳橫孤鴻。漲湖散氣芰荷綠。衆壑撼坐煙嵐紅。  
雷聲回望半城雨。晴光劃野爭雌雄。盪摩帆楫裹金碧。  
下飲江水輝雙虹。燭照須眉狎奇景。吟思已滿天南東。  
老僧觸熱去不返。飯籬臥砌經牀空。伶俜弔影二三子。  
輕世肆志將毋同。

六月十七日盲風晦雨枯坐作 前人

宵游橫大月。倦枕尙偷看。破寐風搖雨。晨光與控搏。鍛  
翎啼更亂。騰葉氣吹寒。掩卷沈沈坐。端倪養肺肝。

甘卿邀酌水榭罷飲泛棹青溪步復成橋玩月琴

初鑑泉同游 前人

酒顏迎月白。溪痕曖曖樓欄嫋。嫋魂複岸一涼梳。柳影



閒情雙槩問桃根。低昂鐙火零歌接。斷割風光禿鬢存。  
橋畔歛歛聽水地。空尋釣石篆窪罅。（踰復成橋至西  
方寺側有閘泉流巨石上其聲淙淙余昔年輒逢月夜  
挾朋輩駐聽忘返今漲盛閘閉石亦沒水中矣）

下關訪李子申偕游三宿崖晚飲市樓

前人

怪事蟠胸中。騁車攬郊郭。一椽雉堞底。晴煙棲漠漠。居  
然老畫師。長几丹鉛錯。納收千萬恨。噴紙鬥蛟鱗。對影  
大江前。濤聲滿高閣。咫尺三宿崖。穿寺散腰脚。冷泉洩  
穹石。盤踞一邱壑。題名愈磨滅。屐齒久寂寞。攀藤躋危  
亭。鬼魅欲纏縛。下趨蔽臺廊。毀裂同漏鑊。歲時嘯飲地。  
悲魂接綽約。殘僧識殘客。指點涕俱落。挽攜就市樓。鐙  
火倚壺酌。各挾借亡心。偷取須臾樂。肥臠截硬餅。風味  
誇京洛。小鬟但依人。按歌罷十索。

六符招飲先有他約未赴賦謝

羅惇曼

十年仍餽口。度遼北走燕。飲啄皆素定。數驗理或然。昨

日陳仲舉酌我意拳拳。同時有梁鴻。又開湯餅筵。重闔  
若千里。兩就缺周全。阿兄歸告余。城西主人賢。堆盤粲  
熊掌。移照衆賓前。此物絕肥甘。挈來自窮邊。我雖久居  
東。而謂能舍旃。鹽雞美無度。法祕儻許傳。未嚼味逾永。  
內歎蓄莫宣。因之感北風。託詩見芟芟。

晦聞出明紙烏絲闌屬書蘇齋蘭亭訂穎攷試筆

不成以詩謝之

前人

剡藤蜀紙界烏絲。強我蠶眠筆弄姿。腕放近緣常作草。  
書來贏得數相追。負人諾責初非願。漸老心情懶固宜。  
自信本無懷璧罪。深孟倫罰亦奚辭。

簡始中丞遺墨爲景蘇題

前人

窮塞相從百可思。豈惟棖觸致予悲。江干一臥歲蕭晚。  
別恨千名今後知。獨忍衆生成病瘵。恐因有託故耽詩。  
傳家亦擬鳴蟬賦。應與歐陽事並期。

同馬卓羣至龍井

陳曾壽

攜伴行山不辭遠。薄雲作暝迷高瞰。纔踰風篁秋景絕。



絳霞一抹霜林屯。御巡磴道尙完好。荒榛故礎知山門。  
徑轉斜垣繞佛閣。雜花羅列明秋軒。老僧煎泉自提挈。  
妙諦茗事相評論。更出新藏壓山產。香沁荷露何清磨。  
爲言珍璧不自享。拜月一薦嫦娥尊。嚙服清虛三洗髓。  
神慮皎皎無由渾。還穿竹逕步。確湖光遠漏如池盆。  
曲流碧玉荇。縈拂老柳紅。浸珊瑚根。湫澄龍去絕變化。  
殘妝倒鏡秋棠魂。我行違世更患難。耽此偶坐忘朝昏。  
天風泠泠度笙籟。妙意有在當誰言。

十一夜月

前人

夾湖枕一閣。夢寐荷花香。水明自生夜。非月非曙光。連  
林受風籟。迥若天琴張。澄宇忽蕭瑟。古悲起傍徨。我魂  
招未歸。鐘聲一何涼。

寄莘田(時莘田初游西湖遇雨歸)前人

湖山好處似重來。磨水鐘聲喚夢回。不分飄零老賓客。  
白堤煙柳一徘徊。  
水上青峯三面環。扁舟初入鏡中間。先生眼界還難鑿。

欲鏟城隅破遠山。

新塚纍纍戰血腥。偶然投瓦損泠泠。君來連雨能無意。  
重洗湖山一段青。

歸家雜詩

陳衍

新筍經旬已過牆。小池百雨欲平廊。歸來吾意差強處。  
報與家人滯異鄉。

石榴肯共紅兒比。白奈如聞素女馨。獨有盆蘭數十箭。  
微風爲我過疏櫺。

一角西湖作態妍。頗如越女入吳年。澄瀾閣下荷亭外。  
屢蕩瓜皮卵色天。

不辨燈光與月光。推篷酒面忒清涼。笙簫彷彿雲山墅。  
天半方招白鳳凰。

太把西湖抹撥無。都無人物足描摹。東邊巡士西邊鶴。  
(鄭無辯語)落却詩人鄭鷓鴣。

卅年不到石倉園。松翠荷衣有舊痕。莫問桃花人面事。  
故人宿草幾秋原。



塔江。夏水最瀾漫。薄暮。方舟一倚欄。一對楹聯。（林怡）  
庵句。鄭蘇堪書。數竿竹伴他。獨樹老盤盤。  
老逐少年訪。小叢紅牙板。和大江。東雨聲。月色雙奇絕。  
丈八溝。還百步。洪。

病起夜坐

俞明震

微聞花氣夜沈沈。入世何人覺病深。殘月漸移成曙色。  
寒風忽起結層陰。悲歡自造原無事。醒醉相望各有心。  
還向紙窗尋我相。一燈明滅去來今。

早起

前人

穩臥繩牀身世平。蘧蘧睡味比茶清。夢長夢短了無迹。  
窗暗窗明過一生。攬鏡莫愁來日事。聞歌不似少年聲。  
晴光偶動春游興。江路微茫雨又成。

寄節菴種樹廬

楊宗義

樹人計等求鴟炙。得地今還識鳳棲。教澤荃茅都化楚。  
怨歌松柏敢忘齊。昭陵重過傷工部。宋木他年戀補溪。  
差勝北江留滯者。平生商略付鷓啼。

益菴南窗寄傲圖

前人

淵明才隱世。孫復學尊王。書副能兼兩。松高不著行。草  
堂鄰澗上。下國感山陽。道古容相訪。春醪正發香。  
傅青主書列禦寇衛端木叔語卷子

前人

松莊局躋感周餘。端木天懷契古初。不盡平生温飽志。  
未須持較孟津書。（翁正三跋謂此書未能與王孟津  
抗衡吾不憑也）

呈攷庵先生

黃濬

同光往矣滄生桑。天遺名德扶人綱。甘盤耄學牖冲主。  
後漢今周期可望。元祐諸賢獨公在。老去風采彌堂堂。  
卽論文學世蓋寡。深挹雋粹森光芒。吾生苦晚鑿名字。  
何意身及陪文場。高齋歲晏侍筵醕。時有温顏相屬觴。  
舊聞先代爲觀舉。方春社宴容料量。新詩一出衆流汗。  
伏誦口沫終難忘。中原文獻久零剝。鄒魯遺化端吾鄉。  
諸儒卓犖稍訶謾。此道私意疑披猖。公如屹立千仞岡。



貞松文梓堅蒼黃滄江青瑣等等視世兒孟浪規行藏  
羣盲搶攘赴修刼山河兵火哀荒荒平生二陳（兼謂  
石師）夙頰首秀句卻媿西里黃願言投詩貢所瘡公  
儻肘後蠲良方

戲題墨合

胡朝梁

剗肝作紙我何曾濡首爲書醉未能夢裏初還筆五色  
腹中可有墨三升青山他日無窮業黃卷兒時有味鐙  
漫共短檠牆角棄旁行能事世相矜

早雪

前人

獨存面目看逾醜北音漸上南音口耐得霜風澈骨寒  
獨憐庭草連根朽照眼忽訝千桃花青楓葉赤籠輕紗  
豈必南中雪無價爛漫粉碧思春華春華爛漫不可恃  
况乃想像得形似朝來日映枝頭空又疑一夜東風起

樓居

諸宗元

樓居坐笑感無端南暎推知北尙寒城內外山多遶檻  
雨晴陰地自憑欄儀秦掉闔時何補凡楚存亡語本難

日日還思問東海任公子去拂漁竿

書寄友人問近狀

前人

雨展芭苴尺許強還驅風力到花光眼中柯葉成陰易  
春後晴昏作計忙靜地我能耽小睡閒時客不過虛堂  
謀歸十載今何悔况有湖山置我旁

和寒碧湖上之詠依韻

前人

趨府虛午出臨湖恣夕憑吾鄉盛山水雄士安沈冥要  
當狀奇放豈屑稱伶俜到圍掩雲合橫渡舟風輕遠不  
遺西谿近輒登南屏嗟予半年樂似子三日醒脫帽睨  
高天浮杓呼長星人間信何世太上非忘情鄉土誠足  
戀和詠期羣醒

穆庵餽橙橘

陳衡恪

足音久不到槐堂獻歲南包遠寄將願我一身忙爲口  
憐君千里苦思鄉金盤按酒知何味玉麈談玄老未忘  
却怪洞庭三百顆無人嘗摘滿林霜

十刹海修禊以事未與子方爲拈得文字韻越數



日補成

前人

上已清明都過了。留連春色強三分。殘僧且打閒鐘鼓。莫讀羲之修禊文。

姚重光四十生日爲畫山水便面 前人

四十浮沈我似君。不如意事日相聞。何如此老山中住。步出柴門閒看雲。

夏夜病冷積拔可邀食閩荔不克往夢回口渴憶

粵中黃皮果不置寫寄二絕句 王存

已倦橫陳疏女頰。(宋人詩荔子新剝女兒頰)所須丹藥火。吾宮爬搔痒垢除。巾襪賸受涼宵一簟風。

渴羌曾作近南官。(始知身作近南官山谷謝陳正字

送荔支句)山驛鳴肩啖露團。絕憶牆陰金彈子。江南無此可人酸。

丙辰正月寄炊累江寧

前人

七載炎州別。相望閱歲寒。羈孤轉江海。旅食守叢殘。枯樹餘生在。狂花瞥眼看。臬鸞一毛羽。蛟蜃各波瀾。錯有

量金鑄饑愁。買玉餐自然。堪隕涕何地。足憑欄。念子從軍幕。臨文據將壇。新詩能惠我。傲骨不應官。西瀼酣歌老。南樓賓主歡。愈風煩草檄。活國待彈冠。腰瘦心逾壯。時危地孔安。近聞摧六虎。早與說廉丹。

讀新唐書董晉傳

陳詩

子京學術號多通。一洗唐書絢爛風。丞相諸孫在韋布。善詩猶說董居中。(新唐書曰居中善詩爲張籍所稱)

聞徐園花發追憶甲寅與若盦看花愴然有賦

前人

君死亡吾質。深居益自哀。名言拾芳草。清嘯倚崇臺。往事風飄泊。沈憂日去來。徐園盛游騎。忍見牡丹開。

晚雪

范罕

乍冷無端換歲時。江南春色未堪悲。天風入戶寒生粟。滴酒盈懷醉似泥。事有千番身且住。世爭一飽我何奇。獨憐門外蕭蕭雪。歷盡庭梅更著衣。



# 小說攷證卷一

(續前號)  
(禁止轉載)

諸暨蔣瑞藻孟潔輯

## 西廂記

世傳寔父作西廂。至碧雲天。黃花地。鹵風緊。北雁南飛。構思甚苦。思竭。撲地。象死。平心論之。四語非不佳妙。狀此等句法。元人所不尙。故元曲中亦少見也。(藤花亭曲語)

王寔甫之撰西廂。見太和正音譜。王奩州曲藻。謂實甫元本至碧雲黃花而止矣。后眉續爲關漢卿筆。世謂止于小橋驚夢者。非也。今按漢卿所撰曲。多至六十餘本。其目不載西廂。且續本多鄙俚不倫之句。尤可疑也。(同上)

鹵廂本唐元稹會真記。宋安定郡王趙令時填商調蝶戀花十二闋述其事。始作鼓子書。金章宗時董解元率以方言復譜成曲。乃是優人絃索彈唱體。王寔甫又成雜劇四本。每本四折。關漢卿續弋本。亦四折。卽所謂西

廂五劇。已一變而爲般衍者。西廂寔翻董曲。有云漢卿撰而寔父續成之。終无定論。王關皆由金入元。關之名盛于王。或王爲關掩。諸本皆曰王撰關續。今仍从其舊也。庚子辛丑間。从繆荃風丈尋閱刻本董解元西廂刊之寧。第求王關五劇。竟不可尋。嗣在遼安金君拱北許。得閱遇五刻會真六幻。亦非五劇本。六幻曰幻因。元才子會真記並詩賦說泉唐夢。曰搗幻。董解元鹵廂記曰劇幻。王實父鹵廂記曰賡幻。關漢卿續西廂記。附圍棋闖局。五劇箋疑曰更幻。李日華南西廂記曰幻住。陸采南西廂記。附園林午夢。后又得顧玄緯增補會真記雜錄。王驥德校注古本西廂記。徐逢吉重刻元本顯評音釋西廂記。陳繼儒批評音釋西廂記。正擬合校。鏗行。適六弟蘆陸。于江寧覓得王關西廂五劇。寄至京邸。喜不自勝。翻閱一過。惜間有涂抹蠹蝕處。聞李君文石。臧有



一本。亟段之來。印本極精。一无殘缺。前刊舊目。並載凡例。題卽空觀主人識。不署姓名。攷訂詳審。悉遵周憲王元本。一字不易。置增損。每本后附有解證。至爲精當。圖書亦極古正。寔父四本目。作張君瑞鬧道場雜劇。崔鷲鷲夜旺琴雜劇。張君瑞害相思雜劇。小橋店夢鶯鶯雜劇。關漢卿續一本目。作張君瑞慶團圍雜劇。每目爲一本。每本分四折。元人造曲。入場目四折爲度。謂之雜劇。其有連數雜劇而通譜一事。或一劇。或二劇。或三四五劇。名爲院本。此合五劇譜一事。仍元曲本色。可稱善本。徐士範、王伯良、陳眉公、閔遇五諸本。瞠乎後矣。大業堂、郁郁堂、裏舊堂、芥子園、各家所刻第六才子聖嘆外書。皆坊間俗本。可不具論。伯良序亦言。僅毘陵徐士範、秣陵金在衡、錫山顧玄緯三本。稍稱彼善。徐本間詮數語。偶窺一斑。金本時更字句。亦寡中竅。顧本類輯他書。似校賅洽。恨去取弗精。疵謬間出。金在衡本。雖未得見。而世所謂佳本。搜羅几亡不備。伯良于金本。頗有包彈。又

何足重。顧玄緯本。多記載崔張兼及題詠。不關書曲。徐士範本。陳眉公本。與閔遇五本。賓白關目。間有異全。徐本并有首引西江月詞說白開場評。弋如傳奇家舊習。白馬解圍折內。鈞已加入周憲王仙呂賞花時二折。王伯良本。无此二折。較勝于徐陳閔三本。狀終孫此五劇。士範伯良兩本。卽空觀主人。取以參校。凡例中並曾述及此五劇本。劇目曲白。无不以古爲據。尤駕兩本而上之。宜其目邇季究譏伯良。唯是伯良校注。頗具苦心。卽空觀主人。亦時有推重伯良處。要未可厚非也。徐士範音釋本。目分二十齣。第一佛殿奇逢。第二僧所假寓。第三牆角聯吟。第四齋壇鬧會。第五白馬解圍。第六紅娘請燕。第七夫人停會。第八鶯鶯旺琴。第九錦字傳情。第十妝臺窺簡。第十一乘夜踰牆。第十二倩紅問病。第十三月下佳期。第十四堂弄巧辯。第十五長亭送別。第十六艸橋驚夢。第十七泥金報捷。第十八尺素緘愁。第十九鄭恆求配。第二十衣錦還鄉。陳眉公批評本二十目。



與徐本同。閱遇五會真六幻本亦分二十目。每本四目。弟一本佛殿奇逢。僧寮段館。花會倡酥。清醮日成。弟二本白馬解圍。東閣邀賓。杯酒遠盟。琴心挑引。弟三本錦字傳情。妝臺窺簡。乘夜險牆。倩紅問病。弟四本月下佳期。堂前巧辯。長亭送別。草橋驚夢。關漢卿一本泥金報捷。尺素緘愁。詭謀求配。衣錦還鄉。王伯良校注本作五折。每折分四套。亦二十目。弟一折四套。遇豔投禪。賡句附齋。弟二折四套。解圍邀謝。負盟寫怨。弟三折四套。傳書省簡。險垣訂約。弟四折四套。就權說合。傷離入夢。弟五折四套。報第酬緘。拒昏完配。大業堂郁郁堂永懷堂芥子園諸本目錄。每本分四章。第一本四章。驚豔借廂。酬均鬧齋。第二本四章。寺警請燕。賴昏琴心。第三本四章。前候鬧簡。賴簡后候。第四本四章。酬簡拷豔。哭宴驚夢。續本四章。泥金報捷。錦字緘愁。鄭恆求配。衣錦榮遶。王本每折后又各附目題目正名四句。第一老夫人開宵院。崔鶯鶯燒夜香。俏紅孃裏好事。張君瑞鬧道場。第

二張君瑞破賊計。莽和尚生殺心。小紅娘畫請客。崔鶯鶯夜聽琴。第三老夫人命醫士。崔鶯鶯寄情詩。小紅娘問湯藥。張君瑞害相思。第四小紅孃成好事。老夫人問由情。短長亭斟別酒。小橋店夢鶯鶯。第五鄭衙內施巧計。老夫人悔姻緣。杜將軍大斷案。張君瑞兩團圓。總目四句。張君瑞要做東牀。法本師住持南瞻地。老夫人開燕北堂春。崔鶯鶯待月西廂記。聖嘆外書亦有題目。總名四句。張君瑞巧做東牀。法本師住持南禪地。老夫人開宴北堂。崔鶯鶯待月西廂記。每四章后亦有題目正名四句。弟一老夫人開宵院。崔鶯鶯燒夜香。小紅娘傳好事。張君瑞鬧衙場。弟二張君瑞解賊圍。小紅娘畫請客。老夫人賴婚事。崔鶯鶯夜旺琴。弟三張君瑞寄情誣。小紅娘遞密約。崔鶯鶯喬坐衙。老夫人問醫藥。弟四小紅娘成好事。老夫人問由情。短長亭斟別酒。小橋店夢鶯鶯。續四章。小琴童傳捷報。崔鶯鶯寄汗衫。鄭伯常乾捨命。張君瑞慶團圓。閱本題目正名。弟一弟五



兩本。與聖嘆外書全。第二弟四兩本。與王本全。第三本  
作絡絲娘煞尾。无題目正名四句。徐本弟四齣。弟八齣。  
弟十二齣。弟十六齣。每齣皆用絡絲娘煞尾。弟二十齣。  
用隨尾並七律一首。蒲東蕭寺景荒涼。至此行人暗斷  
腸。楊柳尙牽當日恨。夫容猶帶昔年妝。問紅夜月人何  
處。共約東風事已忘。惟有多情千古月。夜深依舊照西  
廂。題目正名。列在弟一齣。弟五齣。弟六齣。弟十三齣。弟  
十七齣之詩。弟一弟五。與閔本聖嘆外書多同。弟二與  
王本閔本同。弟三作小紅娘傳書簡。張君瑞害相思。老  
夫人命醫士。崔鶯鶯寄情詩。弟四作小紅娘成好事。老  
夫人問元因。長亭上送君瑞。中店裏夢鶯鶯。與王閔諸  
本。數有不同。此五劇本題目正名四句。弟一本。續一本。  
徐本。閔本。聖嘆外書。鈞與此合。徐王閔三本。弟二弟四  
兩目。亦與此合。唯第三作老夫人命醫士。崔鶯鶯寄情  
詩。小紅娘問湯藥。張君瑞害相思。徐閔聖嘆各本。多與  
此不同。僅王本與此合。陳本既亡。題目正名。又不用絡

絲娘煞尾。與各本皆異。閔本祇第三本用絡絲娘煞尾。  
徐本每四齣后都用之。題目總名四句。徐陳閔三本皆  
无。王本列弟二十折后。每本又无絡絲娘煞尾。卽空觀  
主人言此有絡絲娘煞尾者。因四折之體已完。故復爲  
引下之詞結之。見尙有弟二本也。此非復扮色人口中  
語。乃自爲衆伶人打棹語。猷說書家有分交以下之類。  
是其打院本家數。王伯良謂諸本益目絡絲娘弋尾。語  
旣鄙俚。復入它均。又竊后折意提醒爲之。似搗彈說詞  
家。直謂且旺下回分解等語。竟而削去。泰无識矣。詞隱  
先生畲伯良書。其別紙云。猶有絡絲娘煞尾二句體。皆  
已刪之。狀查正音譜。亦已收于越調中。且此等語。非寔  
父不能作。乞仍爲衆入于四套后。使成完璧。何如。可見  
當時詞隱校訂。亦甚目刪削爲非也。此分劇目五本。不  
用題目總名。是元劇院本體裁。目旣各本。其佳處直判  
若天淵。閔遇五課五劇箋疑。明書五劇。每本又分爲四  
目。大失元人家法。余合各本審定。允推卽空觀本爲第



式。而士范眉公之音釋。伯良之校註。遇五之箋疑。各有可取。不妨並存。昔既刊董曲。今再刊五劇。得非一大快事。黃嘉惠刻董曲。序言僅見于四鹵廂。以爲薰蕕共器。識者傷之。董解元及王關李陸而外。未見別本。閱遇五會真六幻說云。董王關李陸。窮描極寫。擲翻簸弄。是合李陸兩家成四西廂。湯若士輯鹵廂散譜。其最句亦不出董王關李陸諸家。更可爲四西廂作一左徵。施北研跋董西廂云。不知寔父五本。卽此曲不。又云。不知何人並改南詞。日便演劇。北研未見五劇。並未見李陸兩本。作是模黏語。慮日見五劇之不易得。而余此刻之可貴也。聖嘆謂續編西廂記。不知出何人之手。益悟毒十六篇之歎天仙化人。永非螺螄蚌蛤之所得而斲岸也者。可見讀書之難。王關藍本于董。聖嘆未見董曲。又未見五劇。使其見之。不知若何贊嘆。而于續編。宜不直弋笑也。余故綜論西廂之全。而爲之解題如右。要亦讀曲者所不廢云。(夢鳳樓題識)

明李日華紫桃軒雜綴云。管人謂谷永字子雲。寔作劇。秦美新。而日累揚雄。宋方士顏洞賓。以採戰邪術昵妓女白牡丹。而以累純陽。憶余筮仕江州理官。上官有向余索西廂記者。蓋以世行李日華西廂本也。余既辨明。付之一哂。且幸此公未曾留意醫術。不從余覓本山。本中亦有日華子注也。按此知明代所行西廂記。皆李日華本。自金聖嘆外書行。而李本廢矣。(茶香室三鈔)

沈起評點西廂記。言十六闋立名。上下相對。猷乾與坤對。屯與蒙對。以大易之體。行左傳之法。是其所見。要出金聖嘆上。夫亦浪費筆墨已。王圻續文獻通攷。以西廂記琵琶記。同入經籍類中。究亦失之泛濫。(九九消夏錄)

毛奇齡西河書話云。西廂久爲人愛竄。余求其原本政之。逐字覈寔。其書頗行。按今人祇知有金聖嘆之西廂。不知有毛西河之西廂。(茶香室續鈔)



哲學小說 魚雁抉微

法國孟德（續前號）  
斯鳩著（不許轉載）

閩縣林紆筆述  
侯官王慶驥口譯

第七十四翰 海加寓俞士白

前數日有舊識語余曰。吾向者見君至巴黎故家一遊。今當爲介紹。至一巨紳之宅。足以代表全國巨室之家。風。余曰。詎以禮儀勝耶。客曰。非也。余曰。然則但能以門。伐驕人耳。果如是者。見將何用。且吾心惡此俗。未見已。弗憚於中。而客強不已。既至。見一侏儒之人。意態傲藐。其噏鼻煙時。作態萬狀。咳聲巨痰聲多。時與犬戲。意殊不在客。余思若在波斯中。用以此爲代表。直代表一顯。愚之國矣。果每日客至。示恭敬之意。吾苟不以禮遇之。寧非自貶其德素。平民固知吾輩之處其上。即使弗知。但加之以恩意。彼亦當知所感。今勿論能否生其敬愛之心。吾但自反以誠。雖貧賤之人。咸延接無忤。夫以富貴之家。固傲狷無禮。然吾亦富貴中人。則極力自勉於善。俾知吾之待彼厚也。偶經大典。吾輩身爲侍從。固當

躬示尊嚴。以崇國體。使外人起敬。卽至危險之時。鼓勵士氣。則吾輩不能不自侈其威儀。庶幾觀者。知大臣溫厲用之各當其時。不苟然也。一七一五二月十五日由巴黎寄。

第七十五翰 俞士白寓海抵

吾累觀景教人之信其宗教。未必如吾回教之誠。在彼教中。奉教者較信教者爲差。其信教者。又不出於至誠。其誠者。又未必卜其能行。蓋宗教之移人。決不能令其釋回而增美。但足供人談論而已。朝貴也。軍人也。閩秀也。恆與教士辨駁。凡不能信者。必強教士詳言之。俾其徵信。此非出諸理想。求徵其實。而又非求辨誠僞。定其去取。此但背教之心。防受羈勒。故於未受羈勒之先。力加攻駁。夫使終始弗信。猶可言也。乃時叛時服。如潮汐之伸縮。有人言吾傾信靈魂不死之說。每經六月。輒生



一。疑。又。六。月。者。復。信。之。蓋。以。軀。幹。之。強。弱。爲。斷。且。待。吾。心。嗜。慾。盛。時。及。脾。胃。消。化。之。如。何。口。吸。空。氣。之。爲。馨。爲。臭。此。時。皆。不。之。信。迨。至。僵。臥。不。起。時。則。教。士。之。力。勝。矣。綜。言。之。無。病。則。不。呻。教。無。所。用。臥。疾。畏。罪。則。不。能。不。賴。於。耶。穌。生。氣。絕。時。始。覺。教。士。能。使。我。靈。魂。之。無。苦。吾。何。爲。不。從。俾。無。失。其。冀。望。昔。景。教。君。王。曾。釋。其。奴。王。謂。教。門。本。許。人。以。平。等。此。等。舉。動。王。實。大。有。幹。略。策。能。遏。抑。貴。族。升。舉。平。民。冀。得。平。民。之。力。固。其。王。位。迨。既。攻。城。得。地。則。又。需。奴。於。是。復。許。人。買。奴。賣。奴。而。教。中。本。意。又。復。付。之。雲。消。煙。滅。此。又。令。余。何。言。之。可。議。此。時。代。稱。佳。者。於。他。時。代。則。否。吾。輩。何。爲。不。步。武。景。教。凡。山。川。勝。美。不。以。兵。力。取。之。正。以。彼。間。水。源。弗。潔。不。能。循。吾。聖。經。遺。誠。用。以。自。滌。(回。回。當。時。之。不。取。威。尼。石。正。以。彼。中。無。潔。淨。之。水。耳)吾。國。幸。賴。至。尊。無。上。之。天。帝。令。亞。里。降。生。人。間。能。使。我。奉。彼。宗。教。視。人。間。萬。事。爲。高。教。中。義。理。之。清。清。如。天。上。也。二。月。十。三。日。巴。黎。寄。

第七十六翰 俞士白寓伊伯爾

歐洲之律極怒無故自裁之人死後欲令之更死陳尸於市與衆棄之且籍沒其家以我思之律乃非公譬如我者日在悲苦之中爲人殘賤吾有可救之藥石乃靳不吾用夫以一社會中爲吾所弗屑凡一切民約事可以不待我而定吾何爲代彼宣力夫社會之成立惟其有互相關利益始成團體然既不足勝任日覺其艱何必不聽我長謝此社會而去且吾所以能生者原視社會之恩今既不視爲恩何妨歸還其處因既無矣何由有果夫以一王統馭吾不得其纖毫之益胡得屈我隸於民籍卽吾同胞亦不能使失望之人長此終古况上帝者較諸恩人爲至倘見吾身顛連終身卽帝心亦不忍留吾於世令待恩意之渥人生果在法律之下自宜遵守法律若法律無能保護吾身則法律亦等空言而已顧有人謂自裁者實亂生人之秩序帝以靈魂附爾肉體而成人汝必自行制斷竟力分靈魂肉體爲二此顯



違上帝之命令。罪不容於死。試思此言。安爲有理。天之生物。每物皆成圓形。設刻而方。亦謂之亂造物之秩序。乎。卽死者之心。亦謂天付己權。一旦出而用之而已。何名。違忤上帝。卽使分靈魂肉體爲二。於社會之秩序。所損安在。且委骸於地。俾之滋養他物。亦未必卽悖上天之律。亦不爲短缺。人間之物。於造物一無所損。試思人之肉體。長爲一麥之穗。一蟲之身。亦不謂非造物之意。况靈魂一脫皮殼之後。愴然上升。卽指爲有玷於社會。又未必矣。如此種種。皆人類中妄自誇大而然不自承。爲微眇之物。無論如何。妄於世界中居爲奇貨。謂造物構造吾身。至美至善。無因而毀。卽開罪於彼。蒼並不思地球中。眇然一身。留不爲多。死不爲少。合空氣中無數地球之人類。皆微塵耳。上帝所以能知地球中有賢否之人。正帝力之無窮。人又安能自大耶。二月十五日巴黎寄。

第七十七翰 伊伯爾寓俞士白

東方雜誌 第十三卷 第八號

魚雁扶微

凡誠奉回教之人。一遭禍殃。皆視爲上帝之宣威。非示罰也。當吾贖罪譴悔之時。此時至爲貴重。須知歡娛之日。當節而短之。蓋每日希望。咸欲力求安樂。夫安樂降之自天。人又安可爲無因之奢望。尤不知管鑰均上帝司之。果使一事。而由二人協成。而又求二人永永之聯合。於是宗教之條例。出因而推之。果有益於社會者。卽可因之制定民律矣。二月末日昔米祿寄。

第七十八翰 海加寓俞士白

茲有法人在西班牙中寓書與我。我謹錄之以示足下。想足下必急欲一見也。書曰。吾六月中旅行於西班牙。葡萄牙之間。居於民族中。而彼此互嚙。竟使客子生其厭惡之心。此兩國之可觀。在威儀之尊嚴。其明威表儀。實仗二物。一爲眼鏡。一爲髻鬚。眼鏡者。能使戴鏡之人。示人以科學之深長。日埋頭書中。竟至昏瞶。其目以此之故。每人之鼻梁。苟加以眼鏡者。其人之鼻。卽稱爲學者之鼻。至於髻鬚者。在體本足。令人生敬。其受益處。尙



在其餘有時。尙能利用其鬚。爲王宣力。爲國成名。如葡萄牙將軍之在印度。將軍一日窘極。則自割其鬚。質諸過窪。居民二萬金。已而將軍亦贖回其鬚。夫以二民族尊嚴。如是宜其自大。無倫而尤重者。尙有二物。其在陸地中。爲老景教者。則傲兀無上。所謂老者。非受逼而入教之人。次則在印度者。則躬自表。奇特爲白肉之人。體似老羸。污穢面作諫果之色。其在墨西哥城中。叉手坐於所居之門前。其視盛美佳人。專恣於土耳其王宮者。驕恣爲尤甚。夫以白種之寶人。即使舉天下寶藏。盡給其人。亦萬不能出其力。而治藝尤不能以尋常之技藝。玷其膚革之光榮。且苟在西班牙。略有微名者。合眼鏡。髻鬚外。加以長劍。又能得琴。則決不因工而得力。謂息其支體。卽終身之榮顯所關也。其踞坐榻。十句鐘者。較之但坐五句鐘。爲人禮重。則增入一倍。蓋人之尊貴。實關乎危坐之久。暫雖此等人。謬爲持重如學者。而其中躁妄。乃無倫比。中於愛情深矣。每夕恆至美人窗下。延

疇。至於牢愁。至死而止。果西班牙人。夜中不曾着涼。則不能謂之風流韻士也。第一則謬信教。而拘於形迹。次則行妬。而憎其同羣。此間人之待其妻。縱使身經百戰之老將。與罷癘不振。衰翁咸拘以禮防。不與晤面。一遇少年。低肩及壯。偉張目之教士。卽閉其妻於密室。與此兩種。喁喁私語。亦慨然不疑。西班牙之人。蓋深知婦人之弱點。凡婦人白足之跌。及足指之纖。均不令人見。以爲見之。足生淫靡之思。凡人皆言愛情中之苦。趣苦。乃無藝而在。西班牙之人。尤覺其艱。雖男子之苦。婦人固足爲之銷除。然亦有婪尾之餘。辛令人增無窮之累。而尤有僞爲誠敬之貌。在法俗中。深駭爲異。聞譬如有軍官。將答其卒。則先鞠躬。與言借君皮膚。以受吾鞭。又有檢教之法。廷其將焚猶太人也。則改容與之道。歉衷以爲非禮。然本國之人。亦有被焚者。當其未焚之先。苟有人言去此法。廷則羣譁以爲悖。然吾意欲更立一庭。非所以檢校異端。但所以苛繩迷信。彼中於毫末之事。視



囚以七大戒。均嚴重。凡所宜敬者。皆加崇禮。其迷信之異。幾疑非景教之信徒。果使求人才於西班牙中。尙有沈備明理者。至其所著成書。則幾無一當理之言。蓋著書者。多非才也。但觀書樓中。左陳小說。右列古學。乃不知書中之言。皆祕密之蠹賊。害理之仇敵。羣書中有奇書一冊。蓋集衆謬以爲言。歷歷道西班牙陋俗。滋可貴也。西人多務遠。能發明新世界之利病。似極淵深。然叩以本國之事。不能知也。國中固有流域。然乃不能悉河之來源。山中別有民族。彼亦未能發明其苗裔。出於何族。但能言日出其國。日入其國。自相誇大。實則日光所被。但照荒莽之墟耳。此書至此止。吾甚欲觀西班牙旅行於法國者。苟歸其國。亦必有書。叙法國之流弊。惜吾未能見也。若夫西班牙之人。蠢蠢然日馳其思慮。其在法國中。則直一大設想之戰場。足供其用武。吾思西班牙人之譏巴黎。必曰巴黎有大屋。閉風人於其中。人謂此屋較法京爲大。實則以藥藥風人。此屋未嘗大也。法

人聞人議其風狂。則必病。故略取真風者數人。窮閉其間。殆謂居屋外者皆非風耳。吾以不更言西班牙事矣。二月十七日巴黎寄。

### 第七十九翰 俞士白寓海抵

天下立法之人。皆一無所知。實偶然擁出人上。所立之律。均拘於成見。遂其怪癖而已。然其職分之崇高。而其人實懵然不之覺。其所制定者。特如小兒識者觀者。實不勝其涕唾。彼於細目極意搜求。此卽所表明眼光如豆之小夫料事。但及一隅。不能綜全體。而該括之。方其定律也。不用常字。另爲一字。爲人所不易識。試問字既弗識。何由能守。有時已成之律。故爲翻新。直使百姓無因。生其波瀾。或且人心日異。固宜稍爲更易。然舊律精嚴。在理宜鄭重。改之使民知此法律爲神聖。不可侵犯。之法。改之非易也。乃有時律意過深。一出一之理想。無天然公理中之圖度。至律成後。往往以毛鷲爲治。知其不適用。則又從中而變通之。而流弊旋從而生。須知



無論何律。務在必行。律本以制個人之心理。胡能不遵率而行。然其間固有哲人。許身爲人父者。有至大之權力。施其子女。蓋風俗之正。較諸法律之嚴爲佳。果家庭教育能良。則不惟訟閱人稀。而國家亦從而平治。天下諸權。唯父權最要。在有司治民中。爲最神聖之執掌。其理不出於民約。天然之治術。當在民約之先。其尤易知

者。凡嚴父有權。其家最治。嚴父者。天之代表也。純以愛情。加人。然恩固深也。而亦必以威濟。其不及。吾此書畢後。尙欲與君言。法人之理想。凡羅馬律之劣下者。法人仍留而用之。實則羅馬律尊重嚴父。視爲齊家之要。而法人則刪而去之。可笑也。二月十八日巴黎寄







# 內 外 時 報



## 古今文學界之大偉人錄進步雜誌

### 宇宙人生之美

世人恆言科學崇今。文學尙古。科學古不如今。文學今不如古。其實不然。文學者。常隨世界思想潮流而變者也。古人之作。今人不能及。今人之作。古人亦不能爲。故苟無創意之特筆。其於文學也。終缺獨立之資格。而爲古人之奴隸。則文學界又安有進化哉。創意云何。卽彼一人特殊之發見。迥異尋常是也。試觀一代所仰望之大詩人與大文豪。必其傑出於黃茅白葦中者。而剽竊模擬陳陳相因之輩不與焉。讀其所作。未有不思想高超。詞藻富麗。如天馬之行空。如神龍之攪海。如春花之爛熳。如秋月之澄清。令人興無窮之感概者。夫如是。方生後古人而成其爲文學家。

且夫宇宙有自然之奧妙。人生有無限之情緒。文學家乃會之以心。攝之以神。鉤玄抉微。一一形之於文詞筆墨之間。務使萬象森羅。無不躍然活現於紙上。俾讀之者。如親歷其境而觀其狀。振聵發矇。昭然若揭。斯文學家之能事。亦文學家之責任也。故以科學家與文學家比。科學家所見者。事物之內面。在剖解其組織之成分。而文學家之所見者。乃事物之外表。在發揚其全體之光華。故不獨大塊文章。偉人事業。經文學家之摹繪。而愈增美麗。卽一抹之雲。一縷之煙。一朵之花。一拳之石。以閭閻碎事。家庭瑣故。擾攘人事。變化萬端。自文學家以敏銳之眼光。融之於豐富之思想中。而不覺一唱三歎。有餘味焉。故文學家獨立之資格。不必問其效法古人誰何。而問其究能窺見宇宙與人生之美否也。

文學家忌勦襲。忌雷同。夫人而知之矣。然所謂勦襲雷同者。



不獨語句間忌之。即體格態度亦然。乃世俗之言文學。必立某宗某派。示人以一定之模範。而俾學舌焉。是何異於以勦襲雷同爲教也。譬諸畫然。臨粉本者。囿於寸楮方幅。萬不能有進步。棄之而寫真。則長空萬里。提筆四顧。無在非畫矣。嗚呼。古來文學家。鮮不以寫真得之。其終身以粉本爲事者。則草木同腐之屬也。述古今文學界之大偉人。不及中國者。以人所易知。無待本篇之揚權耳。

#### 印度文學與希伯來文學

『吠陀經』爲印度哲學之聖典。又爲印度文學之淵源。然此時代之文學甚幼稚。不過一種神話而已。及由神話時代。以漸脫離。而移入歷史的時代。於是華撒白爾米克等、詩人出。著有『瑪勃阿拉太』『喇摩阿耶那』等敘事體雄篇行於世。至數世紀後。又有大詩人喀里大煞者出。著有『塞肯脫拉』『維克拉摩爾韋狄』等傑作。永爲印度上古文學之光焉。

希伯來之文學。能與印度吠陀經相埒者。厥惟猶太教之聖典『舊約全書』。若以賽亞耶利米諸預言者。雖一面爲宗教家。一面實爲大文學家。又如大衛之詩篇。與蘇路門之雅歌。皆千古不朽之奇文也。

印度喀里大煞之詩名。與希伯來之大衛。若兩峯之對峙。前者爲厭世派。以其靜寂之思想。與夫幽婉之神情。朴素之語句。純雅之筆墨。讀者如遊深山。塵囂俱絕。萬籟無聲。時聞疏磬。使人心意與之俱遠。則喀里大煞之文境也。後者爲樂天派。富

有玄理。超越高妙。而能將之以虔敬。表之以誠率。讀者如在美滿和樂之家庭間。喁喁焉有一種孺慕之忱。戀愛之趣。入人肺腑而不自覺。則大衛之文境也。印度猶太。自有此二大文學家出現。乃一變其幼稚之態度。而大顯於世矣。

#### 希臘文學與羅馬文學

希臘文學。實爲歐美文學之淵源。阿利安人文之華。比諸抑鬱之印度文學。奇僻之希伯來文學。其清爽明朗。頗有不可幾及之態度焉。

希臘詩人之有名者甚多。若赫提哇脫。若佳魯沙諾哇司。若台爾梯哇斯。若沙倫。若須摩居達司。若阿納克來恩。若沙夫哇克來哀司。若哇伊利皮但司等。不遑枚舉。就中最傑出者。爲霍墨洛斯。霍氏之生。在希臘文學尙未發達之初。以霍氏慘澹經營之結果。乃一洗從來幼稚之神話的文學。著有有名之『伊利阿脫』及『哇狄西』二書。自是希臘文學。乃別開一新紀元矣。蓋霍氏爲極自然的詩人。此二篇俱以有名之托洛耶戰爭爲主題。其結構之雄壯。詞藻之豐麗。與夫青春活潑之氣。洋溢於詞句之間。洵爲當代敘事詩中之最大傑作也。

羅馬詩人之可與希臘霍墨洛斯並稱者。爲哀爾格留思。其前雖有恩特洛泉克司。潑勞托思怯林台烏司。霍拉替烏司。阿烏來留思諸詩人。然其思想。僅能模倣希臘的詩境。唯哀爾格留思不然。著有羅馬的之敘事詩『亥納伊但』。時人至譽之爲羅馬之霍墨洛斯云。



其他於希臘更有歷史文學之祖。爲希洛達坦斯。於羅馬更有散文大家他哲托烏、勃爾他克諸人。皆能於文學界未開之領土、開拓一新世界而傳名於後世者。

#### 唐台與伊大利文學

言伊大利文學家之泰斗。當推唐台爲第一人。次之則爲俾脫拉爾加、薄卡怯哇二人。伊大利自有此三大文學家後。於是其國語之根本。與文學之基礎。因以固定。由中世紀昏沉睡夢之中。一躍而入光明醒覺之時代焉。

唐台爲弗洛林斯鄉之望族。長於文學之外。又具熱烈之愛國心。惟其遭逢頗不幸。自中年離故鄉後。流離飄泊。迄無定所。困苦艱難。一一備嘗。磨鍊以成偉大之人格。取其半生閱歷。與高尚之思想。於無可發洩中。藉詩詞歌曲以見之。於是千古傑作之『神曲』。遂出現於世矣。

唐氏之神曲。可謂以慧眼直觀宇宙之本體。而披露其心靈之一種生活史也。結構雄偉。描寫淒婉。於世界文學上。在神品與逸品之間。繼之而起者。有俾脫拉爾加氏。俾氏初學法律。後始研究希臘羅馬文學。遂著有幽黯之『風韻』一書。及其他各詩篇。以是與唐台共稱爲伊大利文學之建設者。

至以散文著名。爲伊大利國民文學之開祖。則有撲克怯哇所著爲『但加美倫』一書。世與唐氏俾氏並稱之爲三大家。繼有坦芝沙。亦爲一時傑出之文豪云。

#### 賽爾朋脫史與西班牙文學

西班牙之文學。從前僅有宗教的一派。及恩絃那、銀生替、那羅洛、洛培等劇曲家數人。自賽爾朋脫史出爲西班牙文學界之明星。始放燦爛之光輝於世界。賽氏所以成千古不磨之名者。全在其小說『騰克霍台』一書。此書表現其內性的生活。與當時西班牙之思潮。筆墨之諧謔洒落。並國初無其匹也。

賽氏卒業大學時。方二十四歲。投身軍界。於來朋脫戰爭之一役。與土耳其人決鬪。因之負傷而失左腕。愈後返國。歸途中爲海賊所劫。於是在海賊黨中爲奴隸者五年。後爲一宗教師所救。始脫於厄。復從軍與葡萄牙戰。退役後。始專心文學。蓋在中年以後矣。其著作頗多。西班牙之文學。自有賽氏。地位始高。得儕於他國文學之列云。

賽氏既歿。繼起者爲加爾但倫。此時西班牙文學。發達至於極點。竟與英德文學。有爭霸之勢。加氏之力尤多。其著作中之最著者。爲『剛拉梅阿之判事』及『沈毅之王子』『人生一步』『寶物』等皆是。

#### 葡萄牙文學與荷蘭文學

葡萄牙文學。發達甚遲。當十四五世紀之頃。僅有能詩者二人。等於無名。至十六世紀時。而米倫達、翻爾蘭夫、亥孫台、等詩人及戲曲家出。稍稍有名矣。然此時葡萄牙文學甚不振。絕無可誇之傑作。及加摩伊斯出。始成世界的文學焉。加摩氏爲反對宗教革命者。惟其文學雄深典麗。能發揮世界文學之精神。而建設其偉觀。所著有敘事的之『哇司羅西阿達司』數



種。描葡萄牙之勇士。與希臘羅馬之神話。及婉麗之戀愛譚。以徵明祖國之光榮與獨立。其豐富無比之詩思。與銳敏非凡之手腕。使葡萄牙文學。為世所重。誠一代之傑才也。

若荷蘭文學。得服但爾而振起。同時雖有誇倫赫爾脫、普來但洛哇、古斯基爾、威西哀爾、斯比蓋兒、霍甫脫、詩人。然究不能與服氏齊肩也。服氏所著。有戲曲『巴拉美但司』。其思想之新穎。與文詞之流麗。風行當時。二年之間。至再版三十次之多。可以知其價值矣。此外名作尚多。均能言人之所未言。受讀者之崇拜焉。

#### 法蘭西文學界之偉人

法蘭西近代著名之文學家為尤瓜、富洛培爾、沙拉、獨代哀、及摩拔孫諸人。而必推尤瓜為法國近代之第一大文豪。使法國文學史上。除去尤氏其人。即覺有秋風落葉之感。不免為之減色矣。

尤氏之所以能成名者。半得洛孟法須士末之功。洛氏在從前法國文學家中。思想與筆墨最高尚者也。尤氏繼其緒。而加之以自得之天才。青藍冰水。令法蘭西之名。與尤瓜有連想之關係。其著作中若『米瑞拉布兒』『哀魯那尼』『諾託爾登獨拔利』及『海之勞働者』諸篇。試取而讀之。誠可謂法國從古未有之大文豪也。

富洛培爾為倡天然文學之鼻祖。自幼即好文學。而耽於讀書。至二十九歲時。始從事於『瑪達末薄拔利』之著作。六易星霜。

始脫稿而行於世。自是文名藉甚。後人因之而興起者甚多。彼所作之文。雖模寫天然。而一句一字之間。無不斟酌完善。加以彫琢鍛鍊之功。故其技巧之工。頗有絕倫之特色。遂能樹天然主義之新旗幟。於法國文學史上。占極高之位置焉。

沙拉則以近世科學思想為基礎。專心研究社會。以至個人生活上之現象。故世稱之為寫實派之泰斗。此派雖脫化自富洛培爾。而其所著有『多產』『後屋』『勞働』『真理』等作。名譽轉在富洛培爾之上。又有摩拔孫者。為純粹用天然主義。以描寫人物態。獨造富洛培爾所開文派之極。

此外法國近代卓越之文學家。有獨代哀、馬拉爾梅、威爾林、霍伊斯孟士、公苛魯、僕特來爾諸人。各有其特殊之文體。與特殊之表見。而著名於世。

#### 德國文壇之三大偉人

德國古代。有須魯來爾、蓋推哈衣奈、來新格、各大文豪。茲僅就近代之最大文學家言之。則有第但爾孟。撲普托孟。及臬怯哀之三大偉人。

第但爾孟卒業於柏林大學。嘗為某雜誌記者。酷嗜文學。先從事於編演劇本。繼著有『富洛查爾蓋』『喀西油斯蒂希』『名譽』『故鄉』等小說。於是其文名大振。彼之所長。不僅在描寫社會事業。並能表現自己所觀察之道德思想。而以道德的眼光。觀人生之實相。以著為小說。是其特點也。

撲普托孟。人稱之為十九世紀末之沙翁。思想卓絕。文筆高



超。彼目擊夫社會之悲慘狀態。恆起救拔之念。故於文章中。往往顯此目的。其傑作有『日出之前』者。謂欲救社會之窮困。個人必先有改善社會之心。以謀造成進步之社會而後可。又如『沈鐘』『孤獨之人』『織匠』等雄篇。皆不外此意也。

臬怯哀者。與第但爾孟及撲普托孟異。不僅爲小說家。亦爲哲學思想家。唱超人說。標榜個人的雄健之新主義。而於文學界與思想界。皆有大影響。爲古今超絕之大文豪也。彼對於俄國托爾斯泰之說。適相反對。時人至稱之曰德國托爾斯泰。

#### 俄國之大文豪

俄國文學史上之偉人。爲托爾斯泰、諸爾蓋奈、及鄂爾之數人。

托爾斯泰。爲偉大之宗教家。亦爲古今獨步之大文豪。關於宗教之書。著有『我之宗教』『天國』『人生』『基督之教訓』『我之懺悔』等種。以其滔滔不絕之偉論。說基督教的人生觀。能述前人之所未及述。道今人之所不能道。標榜博愛主義。以扶持弱者。唱勞働神聖說。以保護下級農民。始終持仁義真理。與世界一切相戰鬪。其志百折不撓。有富貴不能淫威武不能屈之概。彼之祝王公也。與木偶同。持此主義者凡七十餘年。終殉此主義而卒。人皆奉之爲世界近代之大偉人。思想界之大英雄。而崇敬之不衰。關於文學之書。則著有『恩娜買萊尼那』『戰爭與和平』『哥薩克』『暗之力』數種。托氏誠俄國空前絕後之偉傑。令世人心嚮往之不已者也。

諸爾蓋奈。亦最近代俄國文壇一明星也。年二十八歲。柏林大學修哲學。著有『獵人日記』『羅定』『紳士之家』『恩狄伊捕』『烟』等篇。旋得享大名於一時。以其有精密之觀察。與溫雅之情緒。及燦爛流麗之文章。此等特點。皆非徒事模倣可成也。

鄂爾其以深刻沈痛之言。描寫下流社會之黑暗。淋漓盡致。鄂氏自幼生活極薄劣。凡人生所有之慘苦。殆無一不親身經驗。故其雄偉之著作中。毫無虛飾浮華之點。而刻劃盡致。設令無論何人。以同一事實同一結構編輯之。決不能如是之懇切。此鄂氏之所以難能可貴也。

此外如欺哀華、恭刺魯、鄂古爾等。皆各有傑出之技倆。於俄國文壇之上。競放其異彩焉。

#### 英國近代文壇之偉傑

英國古代。如沙翁、密爾頓、巴伊倫、天孫、楷拉伊爾、諸文豪。姑弗具論。就近代文壇之驍將言之。則有須育。克布林格。哥能獨伊爾等。

須育爲英國現代劇本界之霸王。亦爲代表者。彼所編之戲劇。與其他歐美著作家相較。能放特殊之異彩。不爲從來之型式所束縛。而造出自己獨創之趣意。嘗豪語於人曰。時代進化。則人智日進。我儕唯知崇拜霍孟沙翁。而模倣其著作。決不能以爲滿足。要知我儕既生於較彼更進步之時代。則所作之物宜較彼等更爲優秀。方合於理云云。故須氏於劇本家。別抒新見。獨樹一幟。大受社會之歡迎焉。



克布林格。為英國之短篇小說家。重事實而描寫真相。絕無顧忌。然絕未嘗流於淫靡。而諷刺談諧。雜出不窮。尤令讀者覺其中興味無窮。津津不倦。此為克氏之特長。而所以能成名也。

哥能獨伊爾。為英國古今獨步之偵探小說家。描寫一事件之發展。精細而出於自然。毫無虛飾。又均為科學的。令讀者開卷之後。不忍釋手。哥氏每年著偵探小說之入款。不下數十萬金云。

此外蘇威巴恩、美來但伊斯、斯蒂朋孫諸人。亦皆不啻他人之糟粕。於結構文字材料之配置。各有新發見。開拓他人未至之境。以成一代之文名者也。

#### 南歐文學與北歐文學

近代歐洲南北諸國之文學家。舉其最著名者言之。則那威有伊捕孫。皮夏爾孫。西班牙有哀怯愛格來。意大利有達能怯哇。丹麥有勃倫定。瑞典有斯托林培爾布。比利士有美台魯林克。各有傑出之著作物。為一代之文豪。

伊捕孫為北歐文學家之巨擘。可目為那威文學之父。善著戲曲。即就歐洲各國之戲曲家言之。亦無有出其右者。彼所居之地。雖為寒風砭骨之北歐。然能雄視世界。其著作影響全歐。伊氏本那威一貧商子。初未受充分之普通教育。至十五歲時。尚為某藥店之夥友。唯以業務餘暇。獨力研究文學。至二十一歲。始入首都克理斯梯阿尼亞大學為學生。卒業後。一心欲振興萎

靡不振之故國文學。乃以其種種苦心之著作。公之於世。大概皆為研究近代社會之生活。而講求人類之負擔與責任。對於缺陷甚多之社會狀態。能加以爽直之誅伐。且暴露其隱惡。毫無顧忌。人見之者無不驚歎其描寫盡致。於是平地一躍。為歐洲文學家之傑出。有無忝者矣。

次於伊捕孫而為那威之大文豪者。則為皮夏爾孫。為鄉間牧師之子。長入克理斯梯阿尼亞大學。嘗為雜誌記者。恃文學為衣食。著有『瑞勃來但阿』及『破產』等書。其文名亦震動一時。

斯托林培爾布。為瑞典之劇作家。生於首府斯塔克霍爾末。及入阿弗撒拉大學後。因學資告乏。嘗與非常之困苦戰爭。卒業為雜誌記者。後遂潛心著作。著有深酷悲慘之厭世的文學。於是奪歐洲之新思潮。於久不聞聲之瑞典文學界上。忽放一異彩。

比利士之美台魯林克。乃以神祕主義之哲學。混入其所著書中。謳運命。述靈魂。說人生。以神祕的文學。唱霸於歐洲者也。勃倫定為丹麥文學家中之巨擘。其犀利之批評。與強健之主張。竟能令丹麥文學。一時見重於世。

西班牙之哀怯愛格來。意大利之達能怯哇。俱能發揮清朗流麗之南歐文學者也。其著作並重於世。南歐文學之所以能不摧絕於近代者。即此二大文豪之力也。

#### 世界神祕之研究 錄進步雜誌



自近世科學昌明。而世界一切之奇迹。莫不欲以科學解釋之。科學家之議論。以為世界無奇迹。有之必為假造與傳訛。苟持科學以應付。譬若銳師之於前敵。無堅不摧。無攻不破。宇宙間更無神祕之窟宅矣。雖然。此特隘窄之科學家。一孔之見耳。六合之內。何奇不有。今日之科學誠精。而未能解者正多。恆有明明事實。而求諸吾人已知之科學。則為理之所必無者。不如暫歸入神祕類。儲以待後人之剖晰。固無不可也。

愛迭生者。科學家之泰斗也。然尋求真理。未嘗否認奇迹。彼蓋將於奇迹之中。求科學之進步。而發前人之所未發也。世界自有奇迹以來。前一時代所謂奇者。後一時代或將視為尋常。如X光線然。能隔厚三十六寸之木板。而洞矚彼方之狀況。使十七八世紀人見之。不將驚為奇迹乎。而今則固以為科學之本能矣。今者一般術士所揭槩曰。能知人囊中之物。金錢則數其多寡。別其種類。函札則讀其句語。狀其形式。是固有作奸為偽者。賄通他人。密遞消息而致之。然亦未嘗無具真本領。實力量。確能實踐其言者。有利思者。腦威人。術士之一也。愛迭生之友。介紹之於愛迭生。愛迭生見之。利思自稱善猜物。乃命愛迭生僕。密書數事於紙。重疊而授之。利思甫接手。即昂首而誦。悉符合。愛迭生於是自試之。書一問題於紙曰。瀨質電池中。有何質較鎳水化素為佳乎。書既。恐其能以術探人腦中之所思。則立易其念。為思索一算學上難解之題而詢之。不意利思率爾對曰。舍鎳水化素外。無更佳者矣。愛迭生大驚。

禮而遺之。越二載。利思復踵門請見。愛迭生於其未至時。書一極奧祕之術語曰 Kenō。者。藏諸囊。及其入。猝詢之。利思不加思索。曰 Kenō。也。有湯姆生者。醫心病之專家也。素不信此術。愛迭生以利思介紹之。備述其術之神。湯乃書三難字於紙而分藏之。畢而後請見。即以試之。利思怡然曰。書桌之左。末一屜中。其字為 oponec。書架之第幾冊。其中為 Ambiceptor 與 Antigen。二字為學理上之專門名詞。非專家不能道。而利思道之。復指其藏處。毫忽無誤。湯姆生驚絕。以為如利思者。真神怪而不可測者矣。

愛迭生對於利思之奇術。嘗發表其意見曰。人類之腦。將來必有大活動。而能今之所萬不可能者。數年前。余嘗試驗交通思想之法。願無成效。先是。余以為人之腦思。每有發動時。必於其周圍有相應之感動。於是乃以電力誘導圈。附諸腦外。而試驗之。以四人各佩誘導圈。分坐四室中。詢其能知他人思想否。未也。則以為相隔過遠。電力不及。改令處於一室之四隅。仍無效。又改令向中心點而漸近。願近至接膝矣。無效依然也。彼利思不用器械。而神效如彼。此試驗雖有器械。而失敗如此。是則必有一種精神的勢力。為吾人所未明。而利思者。乃偶獲之耳。夫人類愈發達。則一切奇祕之事。連翩而明。第或有為學力研究而得者。或有為偶然觸發者。世界進一步。則需要增一級。而新發明亦應時而現。人類之官能。固將因受環境之迫壓。而始發現其潛伏勢力。然則利思之術。或將為後日普通所



能乎。

但考利思之術。與現行之催眠術亦略同。催眠術大家。世方日增月益。則愛迭生之言。誠信而有徵也。至於幽靈問題。曰神憑。曰鬼魅。曰狐惑。曰妖祟。此種問題。研究尤難。歐美各國。均有精神學會。為專門之調查。而尤以倫敦所設者為最力。凡有經歷異事者。莫不羅而致之。請其詳述。彙合而解釋之。以今日之所知。大概人與幽靈。自有關係。其顯現也。乃有特種之原因。而決非偶然。原因如何。雖未發明。而要可證實幽靈之為有而非無也。或曰。是乃吾人意浪之傳遞。有似於幽靈。說與愛迭生之腦力感動無異。蓋意浪果能傳遞。則他人之思想。與遠地之狀況。自無不可知之。世所傳洞視之術（日本謂之千里眼吾國道家所傳謂之洞視）與小說家兩處能以夢境相通之記載。皆可為意浪傳遞之一種。惜吾人學問陋劣。未能深明其奧。一時無從剖解。果他日其理大明。安知不如一切物理之有定例可尋乎。

證實此說者。有物理學大家約翰摩爾。John Muir 嘗述其經歷曰。意浪傳遞。確為一種將發現而未發現之學理。余嘗偶然身遇之。而不能不認為事實。一日。余遊於鄂斯米山之北樓。方眺望間。腦際忽猝感一異想。似我幼年威士康新大學之拉丁文教習白脫爾 J. D. Butler 先生。亦來此山。且已進山而止於某處。夫白脫爾之為人。雖與余感情特佳。然而不通音問者久。余之腦中。並無其人之影。何為忽爾念及。且非特念及已

也。知其來此山。止某處。意像甚清晰。則斷非幻想明矣。於是決計下山覓之。顧白氏所止處。距北樓有十餘里。時晏不及至。乃於翌晨赴之。至則白氏果在也。其進山之時。恰為余感觸發想之時。則意浪傳遞之理。固非影響之譚也。

北美學會與倫敦學會。於此學說。常設法試驗之。雖失敗者多。而成功者亦十有一二。此一二之成功。要不能歸諸偶然。而意浪傳遞之理。倫敦學會。於是正式承認之。北美學會。信者甚多。第會之唱立者希史洛博士。Dr. J. H. Hyslop 尙極力反對。以為幽靈確有。而特巫交通。若謂人與人之思想間。可以互知。則其說為不合理。而斷難成立。蓋科學上無明白之證據。足以為承認之助力也云云。然博士亦曾遇一婦人。證明其親歷之一異事。則殊無解決之道。婦人之言曰。余應紐約劇場演劇家之聘。申演察心術。察心術者。一人立臺上。一人詢坐客。欲其作何舉動。初不為臺上人所聞。第揚聲曰。此君欲汝作其所欲作之事。於是臺上人如其意作之。顧其實。方揚聲告語時。中遞暗號。演者按其預約之暗碼為之。靡不中節。非真能察心也。是日。余先讀暗碼。記之已熟。乃登臺而演。演時以巾縛目。不能開視。由其他一人詢座客何欲。循例揚聲告之。顧所遞暗號。殊不與余所記者符合。余中心惶急。而殊不能不演。方無可措施時。忽腦際一閃。覺此人欲余鼓琴。其調為「心與花」。即命侍者導余至琴旁。鼓之畢。及聞宣佈。果誠無誤。是後數問。則均由遞暗號而中節。然此鼓琴之一次。乃屬真者。



斯不可謂意志閒。斷不容有傳遞之理矣。

紐約學會會長開洛格 Miller 與希史洛有同樣之論調。曰。余研究意志傳遞理。二十餘年。而終無明白之解決。亦未嘗遇一確有實力之通神家。一般術士。謊言而已。然而對於上之各異迹。既不能認爲說幻。復不能解其所以然。祇可歸諸疑問而已。要之或者後一世紀人類之學問發達。至較高一階級時。能剖而明之乎。

### 京奉路線始末記鐵路協會報譯英國鐵道雜誌

京奉路線。爲中國最大最初。又爲世界鐵道各幹線之一。該路連接北京及奉天。又由奉天連接歐亞各路。故北京可與歐洲各京城相連接。由倫敦至北京。僅須十一日之路程。當京奉路未建築之前。曾屢次籌畫兼築鐵路於中國。初建築一短路。軌隔甚狹。不過二尺六英寸。而其第一段。係由吳淞至上海。於一千八百七十七年開車營業。因免除極端之反對。故此短路不久即行折去。此事惹起維新家之研究。惟過此時代。凡關於改良礦產及運輸各法。均詳爲考究。直隸近海之開平煤礦。係經李鴻章及唐景星兩君開辦。李唐二君。甚注意改良運輸法則。彼時李君爲直隸總督。而於中國政界極有勢力。曾開築一河。至新煤礦相近之處。但由該河至礦地。仍須建築九英里之鐵路。故籌畫建築開平運貨路行於其間。彼時並無鐵路之名。李唐二君建築開平運貨路時。用劃一之鐵軌。於一千八百八十年及一

千八百八十一年之間。開車營業。彼時有機車兩輛。運入中國。始漸擬用汽機以代牲畜。並有九英里鐵路。業經開車。於一千八百八十六年。允許展築鐵路。其時有所謂中國鐵路公司者。業經組織完備。收管開平鐵路。並展築之。於一千八百九十年。向南展築至塘沽。向西至天津。向北經由煤礦至古野。惟籌款甚難。只有一百英里之鐵路。開車營業。至展修鐵路至山海關。亦經批准。而於一千八百九十一年至一千八百九十四年之間。係由省政府擔任此事。又擬定展築經由南滿洲之鐵路。並由天津向西展築至北京。當建築此項工程時。適值中東戰事。因是工程稍有停滯。而鐵路運兵。以此爲始。彼時胡橘棻爲京奉路總辦。與匯豐銀行提議借款。故有一千八百九十八年之借款。並墊付二百三十萬磅。始有此中國之政府鐵路。一千九百年。向北展築至牛莊。向南由北京展築至保定府。其末段之九十英里。嗣經售與京漢鐵路。東清鐵路。於是年亦建築至牛莊。北京與歐洲相連接。適在義和團肇亂之前。當此之時。鐵路各段。多有損傷。其在滿洲之一段。被俄國軍隊佔據。在直隸省一段。直至一千九百零二年。嗣後幾經交涉。直隸省之一段。仍先後由俄國及德國管理。直至末後。始歸英國軍隊管理。至一千九百零二年。全路始見有中國之旗。嗣又提議向北展築至奉天。故有由中國至歐洲之最短路線。並購回三十六英里之三尺六寸鐵軌料之日本軍用鐵路。以便改爲劃一之軌制。自鐵路



展築至奉天及北京後。車務日見發達。組織一切。亦經改良。以圖舊路及河路之運輸。歸入鐵路。而舊路與新路相持甚久。然鐵路竟得優勝之地位。所有客商糧米木料絨毛織貨煤炭鹽茶。均由鐵道運輸。而舊路及貨物聚集之處。反日見衰敗。鐵路則日見發達。自鐵路交還中國後。亟圖改良。其機車及車輛。雖屢次加增。然仍不敷用。日俄戰事時。車務於數月間。加增十倍。該路有一百三十英里在戰線內。中立客商及貴重貨物。均由戰地聯絡運輸。而運送食物及各種必需之物。亦日見增加。當一千九百零五年及一千九百零六年兩年之間。運輸之進款。每年增至一千二百萬元。惟自日俄戰爭告終後。進款稍減。一千九百零七年之進款。約一千萬元左右。至一千九百十二年。則又漸次增加。其數達一千三百十八萬三千元。唐山地方。有極大極完備之工廠。每年擴充改良。該廠從前或裝配車輛。或建造客貨車及裝配機車。而現在該廠能自行建造機車及車輛。但特別之部分。仍須購自外洋。該廠並代中國他路建造車輛。廠內工人約三千名。於溝幫子地方。有一修理車輛廠。從前機車均向英國北方機車公司購買。其餘或向美國之保魯敦或比國購買。然該廠近年。均能自造機車。而頭二等臥車及飯車。該廠亦能建造。現在京奉車與西伯利亞快車。裝設魏斯丁汽管及電燈電扇。京奉車經過各處。當夏季之時。寒暑表約一百度。而冬季則低於二十五度。該廠由詹真生管理。而以佛利浦為廠務經理。並有得力之人員。一千九百零七年。唐山路礦學堂組

織完備。教授學徒。建築鐵路及關於技藝電汽礦務工程各科學。其預備科可容學徒一百五十人。有講堂三。以為教授之用。並有工程試驗室。以研究汽機汽力水力電力工程化學地學。並有各種工程及測量之儀器。當該校建築完工時。學生即已滿額。京奉鐵路。在山海關地方。尙有造橋廠一所。該廠建造橋梁。均能滿意。其間有用至二十餘年者。京奉路經過各地。大半平原。大小橋梁甚多。最長之橋。係在大凌河。計二千八百六十二尺。其餘二十七拱。每拱一百零六尺。遼河橋二千二百尺。大小各橋。計五百座。一千九百零七年。設立郵傳部於北京。管理路電郵航四政。當該部未設之前。各路均由各省管理。自成立後。各路漸由中央管理。而各鐵路亦漸聯絡矣。

### 世界之鐵路哩數鐵路協會報譯業務研究資

據普國工部省發行 Archiv für Eisenbahnwesen 雜誌。所載之世界各國鐵路統計。一千九百十三年建設之鐵路。較一千九百十二年減少。此乃世界一般之趨勢。一千九百十三年。全世界之鐵路哩數。係六十八萬四千六百十四哩。是年增加一萬五千九哩。不惟較一千九百十二年之增加一萬六千七百十七哩。減少千七百六十一哩。且較一千九百十一年及一千九百零八年。尙為減少。試觀一千九百零八年至一千九百十一年間之增加。一千九百十一年。增加一萬五千七十八哩。一千九百十年。增加一萬四千三百八十七哩。一千九百零九年。增加一萬四千一百



三十五哩。一千九百零八年。增加一萬六千六百七十二哩。北美合衆國全體之鐵路哩數。占全世界鐵路哩數百分之三十七。實駕全球而爲世界之鐵路國。據該雜誌所載。一千九百十三年。合衆國之增加。係四千九百七十九哩。在是年總增加數中。殆占三分之一。再加以南美及北美增加之數。合計九千九百十哩。

茲就五大洲鐵路營業哩數。比較如左。

	一九三三年之增加	一九三二年之增加	一九三一年之增加
歐羅巴	二四、六六五	二、三三八	二、二九六
南北美利加	三三、四六七	九、九二〇	一〇、八一
亞細亞	六、〇五二	一、四六六	一、三六六
亞非利加	二七、四七二	九、四	一、三三五
澳洲	二、九五九	三、八一	一、四八九
合計	六四、六四四	一五、〇〇九	一六、七七七

據上表觀之。一千九百十三年。較一千九百十二年增加者。僅亞細亞而已。

欲證明北美合衆國爲世界鐵路國。就各國事實比較之。更可瞭然。即合衆國之總哩數。連亞拉斯加（按亞拉斯加係合衆之領土在北美之北端居民爲印第安人及伊斯啓摩灣人以漁獵爲業富於水產人口三萬二千有奇）之六百五十三哩。合計二十五萬四千七百六十九哩。其次爲德國。不過三萬九千五百十三哩。其次爲歐洲俄羅斯。不過三萬八千五百六十三哩。又其次爲英領東印度。三萬四千五百七十二哩。法國三萬一千三百八十五哩。

加那陀二萬九千二百三十三哩。奧地利及匈牙利二萬八千六百四十一哩。英國二萬三千三百八十五哩。亞爾然丁二萬五百五十三哩。墨西哥一萬五千八百五哩。伯刺西爾一萬五千四百九十一哩。義國一萬九百三十三哩。西班牙九千五百十七哩。瑞典八千九百八十四哩。日本六千八百一十一哩。

就面積與鐵路哩數比例言之。占首位者爲比國。每百方哩。鐵路四十八哩一分。其次爲沙梭利。每百方哩。鐵路三十四哩一分。盧森堡三十二哩五分。萬顛二十五哩六分。亞沙羅列二十三哩三分。英國十九里三分。德國十九哩。瑞西十八哩八分。巴利亞十八哩二分。瓦敦堡十八哩。普魯西十七哩五分。

但合衆國亞拉斯加。每百方哩不過七哩一分。利計哲三十三哩七分。馬薩諸塞二十六哩二分。偏亞利二十五哩七分。阿海阿二十二哩四分。奕倫諾爾二十一哩四分。最少者爲波斯。每百分哩不滿二百分之一哩。

茲更就人口之比例言之。世界中占首位者。爲西澳洲。每人一萬。約七十二哩五分。歐洲不過四哩九分。歐洲諸國中最優者爲瑞典。每人口一萬。約十六哩四分。合衆國每人口一萬。約二十六哩二分。最少者爲中國。每人口一萬。不過一哩五分之一。

### 人生四十後衰頹之原因錄進步雜誌

人生至四十以後。卽爲衰頹之始點。於斯時也。壯懷漸去。



老境日侵。自然非復曩昔之狀況矣。是固何為而然哉。研究其原因者。言人人殊。戒酒會中人。則謂由於酗酒。禁煙會中人。則謂由於吸煙。衛生家則謂由於飲食不慎。道德家則謂由於荒淫恣肆。凡此諸說。各因其地位。偏執一辭。終非要領也。請以經驗之所得。貢獻於讀者。

據美國一九〇〇年與一九一一年全國人口死亡之比較。列之如左。

年齡	男子千人中每年死亡之數		死亡之增減 (以百分計)
	一九〇〇年	一九一一年	
五歲以下	五四·二	三九·八	減二六·五七
五歲至九歲	四·七	三·四	減二七·六六
十歲至十四歲	二·九	二·四	減一七·二四
十五至十九歲	四·九	三·七	減二四·四九
二十至二十四歲	七·〇	五·三	減二四·二九
二十五至三十四歲	八·三	六·七	減一九·二八
三十五至四十四歲	一〇·八	一〇·四	減三·七〇
四十五至五十四歲	一五·八	一六·一	增一·九〇
五十五至六十四歲	二八·九	三〇·九	增六·九二
六十五至七十四歲	五九·六	六一·六	增三·三六
七十五以上	一四六·一	一四七·四	增八·九
各年齡平均	一七·六	一五·八	減一〇·二三

據上表所列。幼孩死亡率。日見減少。且為數絕巨。蓋二十

年來衛生之學。日益昌明。所以保衛人之健康者。進步捷速。故小兒生命。多能保全。即至少年中年時期。亦以營衛有方。較之二十年前。大有進步。惟至中年以後。即三十五歲以下。死亡之額。反有加增。是則可為寒心詫異者也。

雖然。中年後死額之增。其原因即起於兒童時期死額之減。凡不幸兒童。身體衰弱。不適於生存者。以調養得宜。竟得長成。然其體力究遜於康健之人。故一逾中年。即不能與外緣抵抗。遂為所勝。在昔斯巴達。其選擇強壯之國民也。令兒童備嘗苦楚。其適於天然生存者。方長育之。否則聽其淘汰。今反其道而行。欲中年以上之人。皆成為強壯難矣。夫人一至中年。即為衰老所侵。大都於童年時。曾罹疾病而被救治者。此亦其一大原因也。

其次。則中年後所犯者。據最近所調查。則禍莫烈於花柳。他如煙也。酒也。過食也。食肉太多也。筋力運用逾量也。受風寒濕熱之侵犯也。司公共衛生之職者。則欲實施以抵抗鏟除之力。而有三種困難。無從著手。其一。疾病久已潛伏人身。及一旦發現。已基礎牢固。不可動搖。其二。雖醫生深知底蘊。難以使病者確知病原相關之理由而為之設防。其三。有多數病。如煙酒過食與花柳毒等。起於人之嗜慾。難以強制是也。

現今美國每年死亡之率。約居千分之十四。論者以為能將花柳毒及酒類除絕。可減至千分之十二以下。花柳之害。往往報紙以有傷風化之故。不肯宣揚其實在。遂致知其害者居最少數。



然今致成人之中。至少有十分之一。曾染花柳毒。甚且一生受無窮苦楚。以致疾病喪亡者。比比然也。以癡愚癲狂。遺累其子孫。無一非花柳之影響。至酒之爲害。尙無確當之調查。不知其範圍之廣大若何。要之常飲烈性酒之足以傷生。固無待言矣。

人生年逾四十後。徐來之各病。其成也多以漸積。饒有經驗之醫生。能於病者自覺之前。早得其朕兆。據紐約衛生局查驗之結果。大有研究之價值。該局定男子平均至三十三歲六月。女子平均至三十二歲。爲須行預防疾病時期。須赴查驗一次。被查驗者有七百人。其中二十人爲重量太過。有礙身體之健康。二十五人爲血之壓力太高。小便含有蛋白汁。九十二人爲心之行動失度。統計七百人中。有三百二十七人。身攪疾病而不自知。此等病證。或輕或劇。設無醫生之指導或醫治。異日必致促其壽命無疑也。

由是可知吾人年近四十或已逾四十。當每年請醫生查驗身體一次。迨至自見病徵。然後就醫。恐已無及矣。若夫平日之攝衛。尤要在節嗜慾。慎飲食。而飲食過度。人每視爲細事而不知戒。則大謬。英國名醫喬治希納之言曰。吾人年逾五十。當減其所食之量。斯不致於將盡之年。自增煩懣。失其官體之靈敏。減食之法。宜每七年逐漸遞減。且易其品類。及其究也。宜食幼孩所食之品云云。此非謬言也。世有不願以縱慾自天其生命者乎。請以是語書諸紳可也。

### 改良果品說金陵大學農林科教員芮思寰著鄒應憲譯

中國人民大都喜食鮮果。所植種類甚多。其中亦間有爲世界之最美者。然而以中國植果之事業。與他國較。則瞠乎其後矣。守窳就簡。誠屬無謂。况中國已有一二地之果業歲益以振興者乎。爲今之計。當鑒別最上品之產而廣其傳布。地取其宜。植之萬頃。無數失業之民。得因以爲生。於是國內則人人得有鮮果之奉。國外則收貿易之利。吾民其何憚而不爲此。

夫果品之有良窳。皆變種也。中國美果。或生於一隅。移植無方。遂不能傳布於他鄉。且拘墟之見。以爲即能移植。遷地亦將弗良。愚哉其不思之甚也。良種之能茂盛於此。未必不能茂盛於彼。美國良品之果。雖其發生亦僅於一隅。然每有發生。即遍植於各地之氣候相宜者。於是各地皆有良品之果。而此一隅不得用以自封。彼觀於此。守遷地弗良之見者。其將何辭以說。

中國道路崎嶇。轉運惟艱。小樹切枝。恆難致之於遠。又無大秧苗公司。專以轉運傳布果樹爲業。於是苟有運轉。皆託之不素習其事者之手。夫果樹之轉運。談何容易。裝置稍有不慎。迨至其地。耗損必多。益以不善爲圃。爪腐搖本。木性日離。其幸而能活者亦僅矣。宜乎其遷地弗良也。

嫁木接芽壓枝之法。固爲吾人所知。惟其知此。是以能永久保守其良種。雖然。剪定之法。則行之者極少。每至果園。恆見其樹枝密生。叢雜無章。似於適宜之日光。流通之空氣。從



未計及。各國種果者。則無不以剪定爲要圖。剪定者。去其弱枝腐節。使良枝日益以壯。而將來纍纍之果。亦得有其發達之餘地。花之既放。果實初生。恆太繁多。則施以刪減。刪減者。去其猥且小者。使其大且善之果。因是而多得滋養之品。蓋猥之多不如美之寡也。

撒布者。撒布藥劑以驅除蟲菌之謂也。撒布之法。間有行之者。或徒限於一隅。或僅得其彷彿。其藥劑之功用何如。則知之者甚鮮。設非寄生及肉食諸蟲之功。吾恐即蚜蟲一科。已足使果樹無焦類矣。自然之力。固吾人所應利用。然盡任之天。亦非計之得也。各國種果者。撒布以時。不僅驅除害蟲病菌之已生者。亦所以防患未然。曲突徙薪。可無事焦頭爛額也。

耘草盪地之勤。中國自古稱最。而各國人民亦漸識其爲要圖矣。今果樹雖大於禾若麥乎。然固未必不需將護扶持也。場圃之需耕耘施肥。與稼穡等。培植果樹之勞。或且甚於種穀。吾民其無忽諸。

綜前諸說。中國果品事業之不振。有由來矣。爲今之計。所最應講求者。曰剪定。曰刪減。曰撒布。曰種植之法而已。是

之既講。則宜明轉運之方。夫轉運果樹。苟出之以小心謹慎。萬無不能致之於遠而培養之於氣候相宜之地也。轉運之時。所最當注意者。其惟樹根。一樹之上。勿令枝多於根。根之留存。多多益善。勿令乾。勿令擦損。擦損則易爲菌類所乘也。設其根不幸而受擦損。則宜截去其損處。迨至其地而栽之。則其穴宜深且廣。其根宜舒。其土宜潤。其築宜密。遵斯以行。移徙之樹。當無不活。且必碩茂蚤實以蕃焉。

今北方產果之區。首推芝罘。芝罘林檎。國中稱最。實美國種也。美國教士倪費。取美國果樹之佳者。植之於芝罘。比年以來。甚者成效。是美國之果。移植於山東。仍不失其爲良品。兩地相去。如此之遠。果樹之運轉。尙屬可行。孰謂中國各地之果樹。不能互相移植耶。今中國所產鮮果。實不足供全國之求。不然。三四等之美國林檎。在其故土。幾於無人顧問。何以尙能每箱得價四元許於滬上耶。豈惟林檎。各種鮮果之來自異邦者。大都其品甚下。其取價甚高。有志振興實業者。其務發達土產而廣其傳。選材異國。而取其良。二者兼營並進。庶幾國內之漏卮可塞。而國外之貿易。亦可冀矣。





# 法

## 職官任免令

任命張鵬署揚子總棧棧長徐德修試署甘肅菸酒公賣局局長周爾昌試署熱河菸酒公賣局局長汪韜宋邦翰為陸軍部科長（六月十八日）

調任朱芾煌為張家口監督謝宗華為臨清關監督（六月十九日）

准鎮安上將軍督理奉天軍務兼署奉天巡按使段芝貴宜昌沙市交涉員朱彭壽審計院書記官長張宗彥肅政廳書記官夏承冕記錄科

科長王紹整免職（六月二十日）

任命沈式荀兼署宜昌沙市交涉員施祖蔭為濟南鎮守使署參謀長呂秀文為曹州鎮守使署參謀長多鴻儒為曹州鎮守使署少校參謀林國琛為襄鄖鎮守使署少校參謀袁廷傑為黑龍江陸軍第一師二等參謀官（同上）

特任龍濟光兼署廣東巡按使任命李杜芳為財政部僉事（六月二十一日）

准稅務處督辦參政院參政梁士詒教育次長袁希濤免職（同上）

# 令



任命達壽為內務次長王其康署淮北運副文錄署西岸權運局局長（六月二十二日）

准准北運副歐本麟免職（同上）

准署財政總長周自齊免職黑龍江將軍朱慶瀾開缺留京供職（六月二十三日）

特任陳錦濤為財政總長孫寶琦為稅務處督辦畢桂芳特加將軍銜督理黑龍江軍務仍兼黑龍江巡按使任命邵在方試署肅政廳書記官（同上）

特任蔡鍔為益武將軍督理四川軍務兼四川巡按使任命曹錕會辦四川軍務王陵基為重慶鎮守使陶恩章試署審計院書記官長石上林為濟南鎮守使副官長（六月二十四日）

令崇武將軍督理四川軍務周駿來京另候任用准署京師高等審判廳推事王登父免職（同上）

任命孔庚為晉北鎮守使（六月二十五日）

任命財政總長陳錦濤兼鹽務署督辦孫錫聲為綏遠都統署上校參謀索景斌為綏遠都統署中校參謀齊寶賢為綏遠都統署少校參謀



單世俊爲盛武將軍行署副官長關書翰爲軍需課長（六月二十七日）

准盛武將軍行副官長汪樹壁軍需課長程昌恆免職（同上）

免中國銀行總裁薩福楙職（六月二十八日）

任命徐恩元爲中國銀行總裁（同上）

特任段祺瑞爲國務總理（六月二十九日）

准四川全省警務處處長稽祖佑免職（同上）

准兼署外交總長交通總長曹汝霖內務總長王揖唐海軍總長劉冠

雄司法總長兼署農商總長章宗祥教育總長張國淦駐日本國特命

全權公使陸宗輿財政部秘書傅增湘免職（六月三十日）

特任唐紹儀爲外交總長許世英爲內務總長陳錦濤爲財政總長程

璧光爲海軍總長張耀曾爲司法總長孫洪伊爲教育總長張國淦爲

農商總長汪大燮爲交通總長國務總理段祺瑞兼任陸軍總長陳錦

濤暫兼署理外交總長張國淦暫兼署理司法總長任命章宗祥爲駐

日本國特命全權公使調任熊正琦署理吉林吉長道道尹柴維桐署

理吉林財政廳廳長任命嚴式超署駐庫公署秘書長（同上）

准財政部會計司司長章恩壽免職（七月一日）

任命胡大崇爲財政部會計司司長沙彥署京師高等審判廳推事張

智遠署京師地方審判廳推事（同上）

任命端緒爲秦寧鎮總兵胡彤恩姚傳駒爲財政部秘書唐人寅爲湖

南銀行監理官（七月三日）

任命殷貴爲朝陽鎮守使馬赫德威運機王義檢單毓華爲總檢察廳

代理檢察官錢承鈞爲京師高等審判廳推事彭昌楨爲京師地方審判廳推事（七月四日）

任命吳鼎昌爲國務院參議李國珍爲農商次長吳闓生署教育次長

黃祖微爲新隄關監督（七月五日）

准署教育次長李國珍新隄關監督杜光佑內務部秘書史啓藩署烏

理雅蘇臺公署二等秘書會繼儀免職（同上）

特任張作霖爲奉天督軍兼署奉天省長孟恩達爲吉林督軍張懷芝

爲山東督軍趙倜爲河南督軍閻錫山爲山西督軍馮國璋爲江蘇督

軍張勳爲安徽督軍李純爲江西督軍李厚基爲福建督軍呂公望爲

浙江督軍兼署浙江省長王占元爲湖北督軍陳宦爲湖南督軍兼署

湖南省長陳樹藩爲陝西督軍兼署陝西省長蔡鍔爲四川督軍兼署

四川省長陸榮廷爲廣東督軍暫行署理湖南督軍陳炳焜爲廣西督

軍唐繼堯爲雲南督軍劉顯世爲貴州督軍朱家寶爲直隸省長兼署

直隸督軍郭宗熙署吉林省長舉桂芳爲黑龍江省長兼署黑龍江督

軍孫發緒署山東省長田文烈爲河南省長沈銘昌爲山西省長齊耀

琳爲江蘇省長倪嗣冲爲安徽省長戚揚爲江西省長胡瑞霖署福建

省長范守佑爲湖北省長張廣建爲甘肅省長兼署甘肅督軍楊增新

爲新疆省長兼署新疆督軍朱慶瀾爲廣東省長羅佩金爲廣西省長

任可澄爲雲南省長戴勘爲貴州省長龍濟光暫行署理廣東督軍特

派龍濟光督辦兩廣礦務湯漪銘前往廣東查辦任命申保亨爲綏遠

綏遠道道尹江天鐸朱兆莘楊熊祥爲農商部秘書（七月六日）

准農商部秘書蕭方駿文永譽范罕免職（同上）



准平政院院長錢能訓免職(七月七日)

特任周樹模爲平政院院長任命王懋煒爲內務次長曹本章爲福建汀漳道道尹劉瞻漢爲陝西榆林道道尹汪洋爲內務部祕書(同上)

特任陸榮廷兼署湖南省長任命張汝翹試署審計院審計官(七月八日)

免署綏遠道道尹章夔一職褫黑龍江撤任海倫縣知事王岳燿拜泉縣知事石瑞麟肇東縣知事賀良揖湖北前署竹山縣知事湯光文職

(同上)

任命金鼎勳爲內務部參事趙基年爲湖北江漢道道尹楊葆元爲河南河洛道道尹趙鶴齡雲韶沈璿慶爲海軍部祕書(七月九日)

准海軍部祕書高稔鍾訥黃大琮免職(同上)

任命署理吉林吉長道道尹熊正琦兼署長春交涉員田立勛署理湖北武昌監獄典獄長(七月十日)

任命李進才爲陸軍第十三師師長劉金標爲第十三師步兵第二十五旅旅長劉富有爲第二十六旅旅長褫京兆永清縣知事史書職

(同上)

特任孫洪伊爲內務總長范源廉爲教育總長許世英爲交通總長並暫兼署理內務總長(七月十二日)

准交通總長汪大燮兼任蘇常鎮守使殷鴻壽免職(七月十三日)

特任李厚基暫行兼署福建省長任命朱熙爲蘇常鎮守使仍兼任江蘇陸軍第二師師長熊元楷孫佐廷高夢熊趙之駉周伯甲胡鳳起李

兆泰爲直隸高等審判廳惟事趙毓桂張德滋爲直隸天津地方審判

廳推事邵勳洪文瀾梁同愷爲江西高等審判廳推事王紹毅爲江西南昌地方審判廳推事梅詒毅爲江西九江地方審判廳廳長周達壽爲湖北高等審判廳推事(同上)

准陝西財政廳廳長馮汝驥督辦江西官礦事宜沈兆祉免職(七月十四日)

任命景凌雲署理陝西財政廳廳長(同上)

准陝南鎮守使兼陸軍第十五混成旅旅長賈德耀江蘇蘇常道道尹殷鴻壽免職(七月十五日)

任命管金聚爲陸軍第十五混成旅旅長兼署陝南鎮守使王莘林爲江蘇蘇常道道尹吳保城爲陸軍部科長林廷望爲海軍部科長(同上)

特任劉人熙暫行代理湖南督軍任命單晉蘇爲直隸口北道道尹胡商華爲察哈爾興和道道尹張志嘉署奉天高等審判廳推事單豫升

署奉天瀋陽地方審判廳廳長王崧策楊廷秀署奉天瀋陽地方審判廳推事倪文藻鄧延壽署奉天瀋陽地方檢察廳檢察官魏先根張其

潤署河南開封地方審判廳推事宋沅署山西高等審判廳推事尹全禮劉毓俊署湖北夏口地方審判廳推事吳灼昭署湖北夏口地方檢察廳檢察官(七月十六日)

准幫辦四川防務張敬堯免職(同上)

任命金保康爲法制局參事辛漢署奉天遼陽地方審判廳廳長史藩試署審計院協審官(七月十七日)

特任羅佩金護理四川督軍兼省長陳炳焜兼署廣西省長阮毓崧爲



山東政務廳廳長張紀爲陸軍第二十師步兵第三十九旅旅長（七月十九日）

准陸軍第二十師第三十九旅旅長陳震免職（同上）  
准內務部祕書汪洋參事兼祕書段錚會維藩免職（七月二十日）

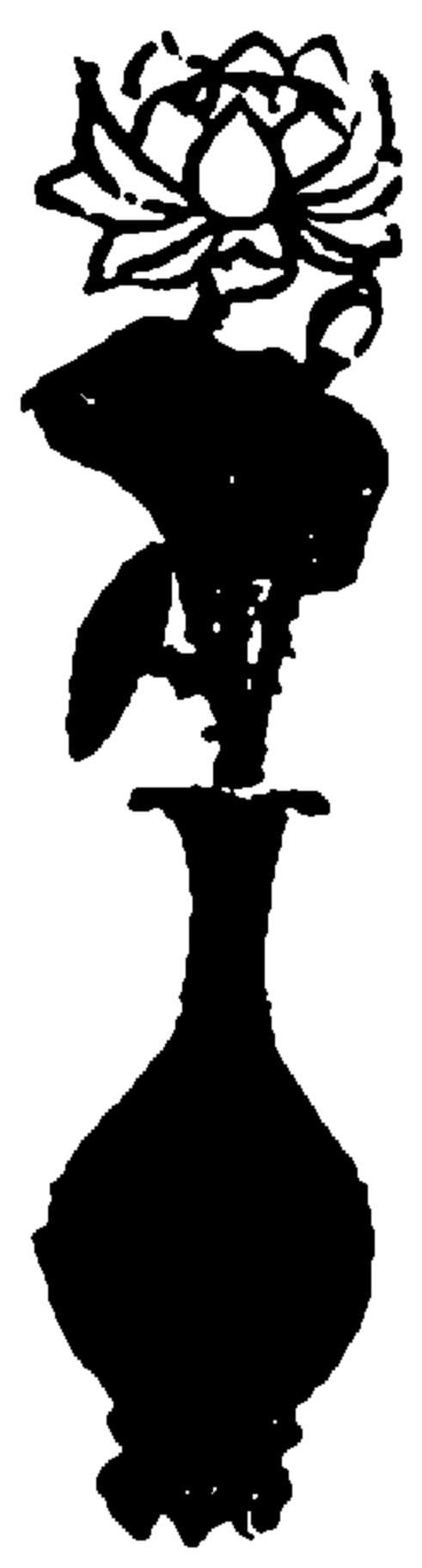





# 中國大事記



民國五年六月十八日

●福建黨人紛起……閩屬黨人紛起。連江羅源屏南政和松溪浦城南平各縣。先後均為黨人所佔。

●天津又起法人展界交涉……天津法領事。曾於去年九月間越界向老西開地方牆子河外中國地內。強令居民納捐。指為法國租界。為該地人民反對。經政府向之交涉。迄未解決。近日法領事又派人持法國三色旗。將牆子河外中國地一段插定。聲言已歸租界。復由該地商民稟請交涉員向法領事交涉。勸令將旗撤消。法領事聲稱係奉公使命令。萬難撤消。當由交涉員詳請外交部與駐京法國公使交涉。

同 十九日

●奉天各屬鬍匪猖獗……奉屬鬍匪倡亂。復縣海城東豐蓋平各縣城。均被攻襲。當道派兵前往助剿。

同 二十日

●江西尋鄖縣失守……尋鄖縣自前月玉山事起。即有人圖謀起

事未成。本日又起暴動。有多人闖入縣署。執縣知事。並宣布

獨立。當經駐紮信豐安遠之防軍前往攻擊。

●湖南寶慶兵變……湖南寶慶縣屬護國軍游擊隊。近因欠發軍餉。全體軍士譁變。戕殺司令顏漢卿及軍弁三十餘人。大肆劫掠。旋被擊散。

同 二十一日

●特任龍濟光兼署廣東巡按使

●准稅務處督辦參政院參政梁士詒免職

●准教育次長袁希濤免職

同 二十二日

●任命達壽為內務次長……原任榮勳因病出缺。

同 二十三日

●特任陳錦濤為財政總長孫寶琦為稅務處督辦……原署財政總長周自齊因病辭職。

●特加畢桂芳將軍銜督理黑龍江軍務仍兼署黑龍江巡按使……



朱慶瀾開缺留京供職。

同 二十四日

●特任蔡鍔爲益武將軍督理四川軍務兼四川巡按使……令陳宦黃國璋劉體乾周駿來京另候任用。周駿所轄軍隊。交王陵基接管。

●任命曹錕會辦四川軍務王陵基爲重慶鎮守使

同 二十五日

●任命孔庚爲晉北鎮守使

●海軍聲明加入護國軍……駐船吳淞之海軍第一艦隊及練習艦隊。本日由李鼎新林葆懌曾兆麟等發布宣言。略謂溯自辛亥舉義。海軍將士。擁護共和。天下共見。癸丑之役。以民國初基。不堪搖撼。遂決定擁護中央。然保守共和之至誠。仍後先一轍。而亦天下所共諒。洎乎帝制發生。黔首首義。籌安黑幕。一朝揭破。天下咸曉然於所謂民意者。皆由僞造。所謂推戴者。皆由勢迫。人心憤激。全國俶騷。南北相持。解決無日。戰禍迫於眉睫。國家瀕於危亡。海軍諸將。僉以丁此奇變。不宜拘守常法。徒博服從美名。當與護國軍軍務院聯絡一致行動。冀挽危局。正在進行。袁氏自殞。今黎大總統雖已就職。北京政府仍根據袁氏擅改之約法。以遺令宣布。又豈能取信天下。壓服人心。其爲帝黨從中挾持。我大總統陷於孤立。不克自由發表意見。卽此可以類推。是則大難未已。後患方殷。今率海軍將士。於六月二十五日加入護國軍。以擁護今大總統保障共和爲

目的。非俟恪遵元年約法國會開會正式內閣成立後。北京海軍部之命令。概不承受。誓爲一勞永逸之圖。勿始姑息養奸之禍。庶幾海內一家。相接以誠。相守以法。共循正軌而臻法治。民國幸甚。

同 二十六日

●四川都督陳宦退出成都……陳宦於前月二十二日在成都宣布獨立後。袁前總統令其開缺來京。並任周駿督理四川軍務。周駿當卽率師進攻成都。及黎大總統繼任。陳宦隨卽取消獨立。服從中央命令。周駿仍不停止進兵。前日中央任蔡鍔督理四川軍務。並令陳宦周駿進京。陳宦遂奉命於本日與旅長馮玉祥伍祥禎率北軍啓行離省。周駿卽率軍人成都。以蜀軍總司令名義。發布文告。宣稱繼任。

同 二十七日

●任命財政總長陳錦濤兼鹽務署督辦

●河南嵩縣兵變……河南嵩縣。向駐有兵隊一營。近忽全體譁變。戕殺縣知事。劫掠財物。竄入嵩山。

同 二十八日

●袁前總統歸葬河南……袁前總統靈柩。本日由京起程。專車送歸河南彰德安葬。黎大總統率國務總理以下各官暨各國公使館員。至新華門恭送。並特派河南巡按使田文烈董理墓地建築事宜。蔣作賓前往彰德恭詣殯次行禮。

●湖北黃安光山匪亂……湖北黃安縣於本日被匪徒數十名闖入



縣署。戕殺承審員及警察署長。並劫掠官商現款逃逸。當經省中派兵前往彈壓。光山縣亦於二十四日被匪攻陷。

同 二十九日

●申令仍遵行民國元年三月十一日公布之臨時約法……申令。共和國體。首重民意。民意所寄。厥惟憲法。憲法之成。專待國會。我中華民國國會。自三年一月十日停止以後。時越兩載。迄未召復。以致開國五年。憲法未定。大本不立。庶政無由進行。亟應召集國會。速定憲法。以協民志而固國本。憲法未定以前。仍遵行中華民國元年三月十一日公布之臨時約法。至憲法成立為止。其二年十月五日宣布之大總統選舉法。係憲法之一部。應仍有效。此令。

●申令續行召集國會……申令。茲依臨時約法第五十三條。續行召集國會。定於本年八月一日起繼續開會。此令。

●申令各項條約繼續有效法令一切仍舊……申令。民國三年五月一日以後所有各項條約。均應繼續有效。其餘法令。除有明令廢止外。一切仍舊。此令。

●撤銷關於立法院國民會議各法令

●改內務部所屬辦理選舉事務局為籌備國會事務局

●裁撤參政院

●裁撤平政院所屬之肅政廳

●特任段祺瑞為國務總理

同 三十日

●准各部總長免職……兼署外交總長交通總長曹汝霖內務總長王揖唐海軍總長劉冠雄司法總長兼署農商總長章宗祥教育總長張國淦呈請辭職。奉令准免本職。

●特任各部總長……特任唐紹儀為外交總長。許世英為內務總長。陳錦濤為財政總長。程璧光為海軍總長。張耀曾為司法總長。孫洪伊為教育總長。張國淦為農商總長。汪大燮為交通總長。段祺瑞兼陸軍總長。又唐紹儀未到任以前。特任陳錦濤暫兼署理外交總長。張耀曾未到任以前。特任張國淦暫兼署理司法總長。

●任命章宗祥為駐日本國特派全權公使……原任陸宗輿辭職。  
七月 三日

●滇粵軍又起戰鬪……滇粵兩軍自在韶州啓釁後。即在源潭按兵不動。至本日又起戰鬪。兩軍互相攻擊。極為猛烈。粵軍旋為滇軍所敗。又有桂軍自西路攻佔三水城。

同 四日

●湖南都督湯薌銘離省……湖南自獨立後。桂軍陸續入境。屢有小衝突發生。本日。湘桂軍隊又起衝突。桂軍攻襲將軍府。都督湯薌銘。遂率軍移出省垣。退至岳州。由湖南第一軍總司令會繼梧代理都督。旋改舉劉人熙為都督。

同 五日

●任命吳鼎昌為國務院參議

●任命李國珍為農商次長吳闈生署教育次長……李國珍准免教



育次長署職。

●申令建築漢口商場事宜歸併農商部辦理

●財政部嚴禁各省私借外債……財政部因聞各省有私借外債情事。特通告嚴禁。略謂頃准山東張將軍懷芝電陳。探聞居正等與日人商立借款合同。訂有抵押密約條件。請速籌對待辦法等語。當經抄交外交部籌議。茲准復開。查前清光緒十七年十月間。戶部會同總理衙門奏明。各省如有借用洋商銀兩。須令該商先行稟報本國駐京公使。問明總理衙門。果係奏明有案。方可借給。並無奏准案據。而私自借給者。設有事故。無論會否蓋用關防印信。政府概不與聞。亦不能為之代追等因。並總理衙門於是年一月初四日通行各使在案。民國成立以來。亦迭經本部申明前項禁令。凡各處官商。如與外商訂立關係民國主權及地方公產之契約等項。若未經中央允准。政府概不承認。其有以鐵路礦產鹽業航產等業向外人押借款項者。亦須經中央核准方發生效力各等因。先後照會各使切實聲明。並請其通飭各本國商人遵照。此次張督軍電稱各節。如果屬實。則承借之日人。顯與前項禁例有違。自可由本部再行通照各使。切實申明。凡非中央政府核准之各種合同。政府一概不負責任。以為釜底抽薪之計等因。查國權所在。關係甚重。自應各省一體申明禁令。嚴密防範云云。

●滇軍入廣東清遠縣……滇粵兩軍在清遠開戰後。粵軍勢不能支。遂於本日由統領陳福祥及清遠知事潘植生。迎滇軍入城。

同 六日

●改各省軍民長官名稱……申令。各省軍民長官名稱。亟宜劃一。在官制未定以前。各省督理軍務長官。改稱督軍。民政長官。改稱省長。所有署內組織及一切職權。均應暫仍其舊。此令。

●特任各省督軍省長……張作霖為奉天督軍。孟恩遠為吉林督軍。張懷芝為山東督軍。趙倜為河南督軍。閻錫山為山西督軍。馮國璋為江蘇督軍。張勳為安徽督軍。李純為江西督軍。李厚基為福建督軍。呂公望為浙江督軍。王占元為湖北督軍。陳宦為湖南督軍。陳樹藩為陝西督軍。蔡鍔為四川督軍。陸榮廷為廣東督軍。陳炳焜為廣西督軍。唐繼堯為雲南督軍。劉顯世為貴州督軍。張作霖兼署奉天省長。呂公望兼署浙江省長。陳宦兼署湖南省長。陳樹藩兼署陝西省長。蔡鍔兼署四川省長。朱家寶為直隸省長。郭宗熙署吉林省長。畢桂芳為黑龍江省長。孫發緒署山東省長。田文烈為河南省長。沈銘昌為山西省長。齊耀琳為江蘇省長。倪嗣沖為安徽省長。戚揚為江西省長。胡瑞霖署福建省長。范守佑為湖北省長。張廣建為甘肅省長。楊增新為新疆省長。朱慶瀾為廣東省長。羅佩金為廣西省長。任可澄為雲南省長。戴戡為貴州省長。又特任朱家寶兼署直隸督軍。畢桂芳兼署黑龍江督軍。張廣建兼署甘肅督軍。楊增新兼署新疆督軍。陳宦未到任以前。陸榮廷暫行署理湖南督軍。陸榮廷未到任以前。龍濟光暫行署理廣東督軍。

●令李烈鈞來京聽候任用……李烈鈞自雲南事起。由日本至滇任護國軍司令。前月率軍由粵入贛。曾在韶州與龍濟光軍隊衝突。本日大總統令其來京聽候任用。

●特派龍濟光督辦兩廣礦務

●特派湯薌銘前往廣東查辦……自滇粵軍隊開釁以後。岑春煊龍濟光。迭次電請選派專員赴粵查辦。特派湯薌銘前往。

●廢止頒發條例國賊懲辦條例附亂自首特赦令糾彈法

●文官甄用委員會成立……文官甄用委員會。於本日呈報成立。委員長依照文官甄用令。應由國務總理兼任。並於本月三日奉大總統特派郭則澧為副委員長。許士熊張名振恩華方兆鼈傅嶽棻章祖甲許寶衡何啓椿為委員。

同 七日

●特任周樹模為平政院長……原任錢能訓辭職。

●任命王黻煒為內務次長

同 八日

●特任陸榮廷兼署湖南省長……兼署湖南省長陳宦未到任以前任陸榮廷兼署。

●廢止文官官秩令

●駐京日使以日俄締結新約事通告外交部……日俄兩國國際關係。近來日益親密。最近兩國政府。締結一攻守同盟性質之新協約。於本月三日。由俄國外交大臣薩紹諾夫。日本駐俄大使本野一郎。在俄京彼得格勒調印。本日由駐京日使通告我國外

交部。聞該約形式。分明約密約兩部。密約並未發表。明約全文。據日本外務省公布如左。

日俄協約

日本帝國政府及俄羅斯帝國政府。因協力維持極東之永久平和。為如左之約定。

第一條 日本國不得為對抗俄羅斯國各種政事上協定又聯合之當事國。

俄羅斯國不得為對抗日本國各種政事上協定又聯合之當事國。

第二條 依兩締約國一方所承認之他方在極東之領土權及特殊利益被侵迫時。日本及俄羅斯國為其權利及利益之擁護防衛。

應協議相互之支持及以協力為目的所當執之措置。

右證據下名各自其政府受正當之委任。署名調印於本約。

大正五年七月三日即俄曆千九百十六年六月二十日(七月三日)在彼得格勒作本書。 本野一郎 薩紹諾夫

同 十日

●署理湖南督軍陸榮廷由湘回桂……陸榮廷前由廣西率師至湖南衡州。湘督湯薌銘離湘後。陸被任暫行署理湖南督軍。未經赴任。本日由衡州率軍馳回原防地點。

●滿蒙宗社黨圖謀起事……蒙古宗社黨首領巴布扎布。近日聯絡滿洲宗社黨。在海拉爾方面。率黨四千餘人。向洮南府進擊。勢頗猖獗。



同 十一日

●裁撤全國經界局……未盡事宜。歸併內務部籌計辦理。督辦一職。並即撤消。

●改編拱衛軍爲陸軍第十三師……京師拱衛軍二十營。現改編爲陸軍第十三師。任命拱衛軍總司令爲第十三師師長。並任命各路統領爲旅團各長。

同 十二日

●特任內務教育交通總長……特任孫洪伊爲內務總長。范源廉爲教育總長。許世英爲交通總長。孫洪伊未到任以前。任許世英兼署內務總長。

●釋放因政治犯罪被拘禁者……申令。現在懲辦國賊條例。及附亂自首特赦令。業經廢止。所有本年七月十二日以前因政治犯罪被拘禁者。應即一律釋放。其通緝各案。亦一律撤銷。但觸犯刑事罪名者。不在此限。此令。

同 十三日

●准交通總長汪大燮免職

●特任李厚基於胡瑞霖未到任以前暫行兼署福建省長

同 十四日

●申令懲辦變更國體始禍諸人……申令。自變更國體之議起。全國擾攘。幾陷淪亡。始禍諸人。實尸其咎。楊度、孫毓筠、顧鼐、梁士詒、夏壽田、朱啓鈴、周自齊、薛大可。均著擊交法庭詳確訊鞫。嚴行懲辦。爲後世戒。其餘一概寬免。此令。

●申令交通銀行照常營業……申令。交通銀行代理國庫。所發紙幣。由政府擔保。疊經申令在案。該行總理梁士詒。現因案交法庭訊辦。係個人犯罪行爲。與該行無涉。應仍照常營業。著由財政交通兩部轉飭該行遵照。此令。

●唐繼堯等宣告撤消軍務院……軍務院爲獨立各省軍事統一機關。於五月八日成立。本日。由唐繼堯岑春煊梁啟超劉顯世陸榮廷陳炳焜呂公望蔡鍔李烈鈞戴戡李鼎新羅佩金劉存厚等。通電北京及各省宣告撤消。略謂帝制禍興。滇黔首義。公理所趨。輿論一致。桂粵浙秦湘蜀。相繼仗義。其時因戰禍遷延。未知所屆。獨立各省。前敵各軍。不可無統一機關。爰暫設軍務院。爲對內對外之合議團體。其組織條件第十條。規定本院俟國務院按法成立時撤廢之等語。屢次宣言布告。一再聲明。今約法國會。次第恢復。大總統依法繼任。與獨立各省最初之宣言。適相符合。雖國務員之任命。尙未經國會同意。然當國會閉會時。元首先任命以俟追認。實爲約法所不禁。本軍務院爲力求統一起見。謹於本日宣告撤消。其撫軍及政務委員長外交專使軍事代表。均一併解除。國家一切政務。靜聽元首政府國會主持云云。

●湖南岳陽兵變……湖南岳陽。駐有北軍一師。本日因要求加餉。全體譁變。戕殺官弁五人。經該地外國牧師出而調停。給銀繳械散去。

同 十五日

●中國銀行聘外人爲副經理……中國銀行總裁徐恩元。聘定英人洛克斯爲副經理。定任期爲五年。

同 十六日

●特任劉人熙暫行代理湖南督軍

●准幫辦四川防務張敬堯免職

●廢止報紙條例

同 十七日

●中俄訂定禁酒條約……中俄禁煙禁酒條約。今春經政府飭由濱江道尹及江省代表與駐哈俄領事及遠東總督代表。在哈會議。其禁酒條約。業已議定簽字。聞該約內容。除禁止在滿洲及中俄交界五十俄里以內製酒賣酒外。並禁止由松花江一帶運輸。

同 十八日

●廢止官吏犯罪特別管轄令官吏犯賊治罪法執行令徒刑改遣條例及施行細則清查地畝訴訟變通辦法簡任法官預保辦法道署暫設上訴機關易筭條例

●湖南宣告贊成軍務院撤消……十四日軍務院撤消宣告。湘省長官未經列名。本日。由湘督劉人熙。通電北京及各省。宣告對於軍務院撤消。極表同情。與滇黔桂起義各省同其步驟。

同 十九日

●特任羅佩金護理四川督軍兼省長……蔡鐸因病給假一月。

●特任陳炳焜兼署廣西省長





# 外國大事記

民國五年六月十一日

●俄軍在奧境獲勝……俄軍占領奧境道佛那（距蘭堡東八十英里）西十五英里之代迷道喀地方。又於塞爾那維區（白谷維那之首府）捕獲奧軍兩師團。

●法軍占領土耳其海島……土耳其所有之塔索斯島。本日被法軍占領。

●墨西哥近事……墨西哥亂黨柴巴達。率領暴徒。進逼墨京。維拉將軍之部下。頻侵入美國領土。美國徵兵及他種軍隊一千四百名。已奉當局命令。駐屯得撒州。當警備之任。

同 十二日

●德軍在法境獲勝……德軍在法境買士河西面戰場施行強襲。遂貫通法軍之塹壕線。

●希臘發布動員令……希臘王康斯丹汀。向希臘軍隊發布全部動員令。

同 十三日

●墨西哥近事……美國又派增援軍入墨西哥北境。因日來屢有暴徒攻擊美國防守兵也。墨西哥臨時總統略浪石。決定以本年九月四日為選舉議員及總統之日。

同 十四日

●俄軍在奧境獲勝……在奧國境內之俄軍。又獲勝利。已將塞爾那維區與蘭堡中間奧軍之交通截斷。

●聯合經濟同盟會開會……協約國各代表在法京巴黎開聯合經濟會議。本日為開會之第一日。法國內閣總理蒲利安氏。對於到會各國代表述歡迎詞。比國陸軍大臣勃洛克惟爾將軍。代表各國代表述答謝詞。

●美國候補總統之選舉……美國民主黨開大會於聖魯伊斯。選舉現任美國大總統威爾遜及副總統馬舍爾為本黨候補總統及副總統。

同 十五日

●英艦沈沒……英國驅逐艦亞丁號。本日夜間。在英吉利海峽撞沈。

同 十六日

●奧軍撤退要領……在塞爾那維區之奧軍。於本日從該市撤退。

同 十七日

●美墨之交涉……美國派軍艦三艘。前往墨西哥委拉古魯士港。預備載運旅墨美人回國。墨西哥德力維諾斯將軍對於駐墨美國軍隊發布通牒曰。貴軍祇可從墨西哥領土撤退。除此以外。無

論何種舉動。敵國一概認為戰鬪行為云云。美國陸軍總長培加氏及參謀總長斯考德氏目下正在協議對付方法。美總統威爾遜氏召集各州州兵。保護與墨境相接之邊界。

●聯合經濟同盟會閉會……協約國各代表在巴黎開聯合經濟會議。自十四日起。至本日止。所決議之事項。為改訂關稅及戰後之通商條約等。內容極秘密。未曾宣布。

同 十八日

●俄軍占領奧國都市……俄軍於本日占領奧國白谷維那之首府塞爾那維區。同日俄軍又占領奧國篤布諾西南三十英里之拉道曼味洛夫。

●德國名將逝世……德國毛奇將軍。本日午後。代表參謀本部。參列已故哥爾德元帥(本年四月十九日死於土軍大本營者)之追悼祈禱式。忽在禮堂逝世。

同 十九日

●意大利新內閣成立……意大利薩蘭特拉內閣。為議會否決信任案。於本月十日全體辭職後。繼任之新內閣。於本日成立。閣員名單如左。

總理大臣 鮑式黎

外務大臣 松尼那

殖民大臣 谷利西木

陸軍大臣 莫羅納將軍

海軍大臣 毅爾式提督

無任大臣 弼索拉替(社會黨員)

●美墨之交涉……本日有墨西哥兵五萬人。襲擊美國白辛將軍所率之駐墨美兵。(一萬五千人)美墨兩國有將決裂之勢。美國出征軍司令官方斯冬將軍。要求美國陸軍總長培加氏。盡力多派軍隊來墨援助。

同 二十日

●希臘內閣全體辭職

●美墨之交涉……美國政府因墨西哥德力維諾斯將軍十七日之通牒。要求撤退駐墨美兵。特於本日正式答覆墨西哥政府。聲明不能照辦。

同 二十一日

●美墨交戰……本日晨。美國騎兵一隊。與喀浪石軍在離愛爾巴沙九十英里之加利謝爾開戰。

●聯合國與希臘之交涉……駐希臘之英法兩國公使。本日向希臘政府提出聯合通牒。要求解除希臘全體動員令。即日解散國會。另行選舉。警察官須易人。以聯合軍所贊成指名者代之。

同 二十二日

●俄軍占領奧地……俄軍占領奧國之色力得地方。渡色力得河。與奧國防衛軍接戰。

●聯合經濟會議決議案之發表……在巴黎開會之聯合國經濟會議決議案。於本日發表。其內容第一、戰時之措置。第二、聯合國之農工商業海運業恢復期之應急手段。第三、聯合國間互



相獎勵協力以圖永久之措置。

●希臘允聯合國之要求……希臘政府接英法聯合通牒後。已允聯合國之要求。解除全體動員令。

●亞刺伯人作亂……亞刺伯人對於土耳其人作亂。梅得加地方已為叛徒所占領。宣言獨立。

●希臘組織新內閣……以前任總理石意米斯氏為新內閣領袖。閣員名單如左。

首相兼外務大臣 石意米斯

陸軍大臣兼海軍大臣 加爾拉里斯

郵傳大臣 內爾革斯

內務大臣 哈拉倫比士

司法大臣 拿芬拉德

文部大臣 沙度里基

同 二十三日

●俄軍又占領奧國領土……本日俄軍占領奧國塞爾那維區南方約五十英里之丟拉及斯莫辣兩地。同日俄軍越加里西亞邊界。占領克底地方。

●法國議會可決政府信任案……法國議會。本日以大多數可決政府信任案。政府與國會之間。毫無意思疎隔之患。

●厄瓜多國調停美墨之交涉……南美共和國厄瓜多政府。提議聯合聯丁亞美利加諸國。勸美墨兩國和平解決。切勿開戰。

●美墨之交涉……墨西哥駐美大使。本日面謁美國國務卿藍辛

氏。於美兵馳入墨境喀利薩斯市之問題。要求美國政府說明理由。於美兵占領某某兩市之舉動。認為美國對於墨國之敵對行為。提出抗議。

同 二十四日

●俄國運動中立國加入戰局……俄國政府向羅馬尼亞提議。如羅馬尼亞肯人戰局助聯合軍一方面。俄國願以奧境之塞爾那維區為酬。

●俄軍占領奧地……本日俄軍占領奧國察坡倫市。(在白谷維那西南部近匈牙利國邊界)昨日俄軍所占領之克底。為奧軍奪還。

●美墨之交涉……美國駐兵二中隊。在墨境加黎薩爾被墨兵圍攻。死傷被虜殆盡。美國政府要求墨國政府釋放虜去之美兵。

又要求墨國政府陳明以後對於在墨美兵及美國政府之態度。美國陸軍部命中部西部諸州之民兵五千人即日馳入墨西哥平亂。

●德軍占領法國都市……凡爾旦北面三英里之海烈市。為德軍所占領。

同 二十五日

●意奧之戰爭……意軍百十五英里之戰線。猛攻奧軍。占領奧軍陣地十二處。

●俄軍在奧境之進步……俄軍之一部。本日越喀爾巴阡山。侵入得浪西爾佛尼亞。

●英國農務院長式爾蓬卿辭職

同 二十六日

●希臘允諾聯合國之要求……本日希臘首相石意米斯氏與聯合國代表會見。代希臘王聲明完全允諾聯合國所要求之四條件。  
●意軍獲勝……意軍戰勝奧軍。奪還埃爾米安洛及波斯尼亞兩地。

同 二十七日

●美墨之交涉……濟華華之墨軍司令官德力維諾斯將軍。令其部下兵士。將二十四日在加黎薩爾所虜之美兵。押至愛爾巴沙對岸孚華列斯地方釋放。

●美奧之交涉……美國政府因奧國潛水艇擊沈美國汽船貝多羅賴德號一案。特致通牒於奧國政府。其要旨曰。此次奧國潛水艇之襲擊。實屬有意侮辱美國國旗。且侵犯美國市民之權利。奧國應速向美國表明謝罪之意。處罰潛水艇艇長。付給賠款。

同 二十八日

●俄軍占領奧地……俄軍大敗第聶斯特爾、蒲路斯兩河間之奧軍。占領塹壕三道。

●懲辦愛爾蘭之罪魁……愛爾蘭叛亂首謀者凱斯門德氏。本日受死刑之宣告。

同 二十九日

●俄軍占領奧地……俄軍占領奧國谷洛米亞及哇培爾汀兩地。

●希臘撤回動員令……希臘政府本日以勅令撤回全國動員令。

同 三十日

●德軍在法境獲勝……本日德軍侵人情蒙。

七月 一日

●美墨之交涉……美國政府日前致通牒於墨國政府。請表示此後對於美國軍隊之態度。本日墨國回答美國之公文。已寄到美京呈交美國政府。其大旨云。美國斷無駐兵墨國境內之權利。因有美兵駐在墨國境內。反令墨國暴徒攻擊美之邊界愈急。且責備美軍司令官之失信。

●法軍奪回被占要地……昨日被德軍占領之情蒙。本日為法軍奪回。

同 二日

●法軍獲勝……法軍占領三英里長之德軍第二陣地之塹壕及亞爾古爾。又占領弗里斯村落、眉綠庫耳森林、及布斯庫耳、佛拉華庫爾兩村落。

●俄軍又占奧地……俄軍戰勝奧軍。占領谷洛米亞北方數地點。

同 三日

●美墨之交涉……墨西哥政府致公文於美國政府。聲明自能恢復北部墨西哥之秩序。如美軍駐紮於北部墨西哥。則反為使問題難解決之原因。並謂南美各國願任調停。墨西哥政府已允其請。望美國政府亦表同意。但兩國能為直接交涉。必更得良好之結果。

●法軍獲勝……法軍占領白爾劉、培羅亞陸安、彭得爾、愛德爾等地點。

●日俄協約簽字……日俄協約。於本日本在俄京彼得格拉特。由



日本大使本野一郎。與俄國外務大臣薩紹諾甫簽字。其正文如左。

日本帝國政府及俄羅斯帝國政府。為維持遠東永久之平和。決計互相協力。訂定如左之協約。

第一條

日本國不為對抗俄羅斯國之何種政事上之協定及聯合之當事國。俄羅斯國不為對抗日本國之何種政事上之協定及聯合之當事國。

第二條

若曾經兩締約國之一方面承認之他一方面在遠東之領土權及特殊利益而受侵迫時。日本國及俄羅斯國。為擁護防衛其權利利益計。當以互相扶持及協力為目的。而協議應當執行之措置。

下列名者。各受本國政府正當之委任。署名捺印於本協約以為證據。

大正五年七月三日即俄曆千九百十六年六月二十日（七月三日）在彼得格拉特作本約文 本野一郎 薩紹諾甫

同日 四日

●德軍在法境獲勝……在凡爾且方面之德軍。本日又占領情蒙。

●德軍擊破俄軍……德軍在白辣諾未區擊破俄軍。

●意軍獲勝……意軍戰勝奧軍。占領門得克力那、門得哇式、門得耳路喬三地點。

同日 五日

●俄兵侵入匈牙利……本日有大隊俄國騎兵。越喀爾巴阡山。侵入匈牙利。

●俄軍大破奧軍……在奧國之俄軍。本日拆斷台拉汀、谷綠士

美茶間直通蘭堡之鐵路。大破奧軍於特尼安斯得爾河右岸。

同日 六日

●英國任命陸軍大臣……英國政府任命路德喬琦為陸軍大臣。大皮卿為陸軍次官。授伯爵於外務大臣葛雷。

●俄軍占領奧地……在奧國之俄軍。占領格勒奇安、谷眉綠華兩地。

●美墨之交涉……美國政府回答墨西哥政府之公文。已於本日送到。對於喀浪石願直接交涉之語。極表同意。

同日 八日

●法軍獲勝……法軍在弗朗古爾東面奪獲德軍陣地。又占領勃拉宜村。

同日 九日

●德國潛行艇行抵美國……本日晨。德國潛行艇特壹區蘭德號。行抵美國拿福克。該艇中並無魚雷。祇有大砲二門。裝載顏料藥品等物。其艇長喀利克海軍大佐聲言。本艇之資格。完全與商船同等。或謂。艇內尚有信件及德皇致美總統之函件。定於明日駛入白爾帝慕亞港。

●阿根廷總統遇險……本日南美洲阿根廷總統在華拿斯埃伊立斯市練兵場舉行該國獨立百年紀念大觀兵式時。被無政府黨員用手槍狙擊。未中。兇手當場就捕。

同日 十日

●英法大使要求檢查德艇……駐美英法兩國大使。因德國潛水艇特壹區蘭德號行抵美境一事。特於本日正式向美國政府提議。請公推專門家相助。詳細檢查該德艇之內容。以期確定該艇之船性。