

東方雜誌

婦女
美總統羅斯福任內的女人物
禁娼與公娼
◇週期避妊法

中國法治前途的幾個問題
中國聯與中國之技術合作

美國大借款
◇世界和平之危機
現代政治思想之大轉變

世界經濟會議之面面觀
修改和約運動與四強公約

租界與外廠之施行工廠法
印度市場上英日關係的惡化

文
灰色人生……茅盾
◇小品兩篇……侍桁
蘇俄青年……青崖
◇機械的詩……巴金

下學年

用書的指針



復興教科書

- 初級中學用書
- 公民……三冊
 - 代數……一冊
 - 動物學……一冊
 - 外國史……一冊
 - 音樂……六冊
 - 衛生學……三冊
 - 幾何……一冊
 - 化學……一冊
 - 本國地理……二冊
 - 國文……六冊
 - 三角……一冊
 - 物理學……一冊
 - 外國地理……一冊
 - 圖畫……六冊
 - 算術……一冊
 - 植物學……一冊
 - 本國史……二冊
- ▼ 贈閱樣張傳單

小學用書

| 科目 | 初級用 | 高級用 |
|----|-------|-------|
| 公民 | 教科書八冊 | 教科書四冊 |
| 社會 | 教科書八冊 | 教科書四冊 |
| 國語 | 教科書八冊 | 教科書四冊 |
| 體育 | 教科書四冊 | 教科書二冊 |
| 衛生 | 教科書八冊 | 教科書四冊 |
| 公民 | 教科書八冊 | 教科書四冊 |
| 歷史 | 教科書八冊 | 教科書四冊 |
| 地理 | 教科書八冊 | 教科書四冊 |
| 自然 | 教科書八冊 | 教科書四冊 |
| 常識 | 教科書八冊 | 教科書四冊 |
| 算術 | 教科書八冊 | 教科書四冊 |
| 勞作 | 教科書八冊 | 教科書四冊 |
| 音樂 | 教科書八冊 | 教科書四冊 |

| 用書的條件 | 復興教科書的特點 |
|------------|--|
| (1) 適合課程標準 | 復興教科書小學及初中用全套，完全依據教育部頒佈新課程標準編訂而成，現已陸續送部審閱發行，足為推行新課程標準之助。 |
| (2) 注重復興民族 | 復興教科書特別注重於復興民族，故本書全套均以復興民族為中心，在教材上和思想上同樣注意，期有裨於民族前途。 |
| (3) 編制完善 | 復興教科書的教材依據新課程標準規定的作業要項，參照各科目標及教學要點，為適當之編制，且創用許多研究有得的新方法。 |
| (4) 形式優美 | 本書在形式上亦多改進之點，小學書用彩色套印者甚多，自然科四套色精印，完全標本化，初中書的插圖亦別具風格。 |
| (5) 售價低廉 | 本書定價力求低廉，初中各科用書，其教材分級按照課程標準的規定，可以容納於一冊者，只裝訂一冊，以免加重學生的負擔。 |
| (6) 出書齊備 | 復興小學教科書教學法及教本，以及初中各科教科書，現已同時出版多種，在秋季開學前陸續出齊，準備充足，絕無缺乏之虞。 |

商務印書館謹啓

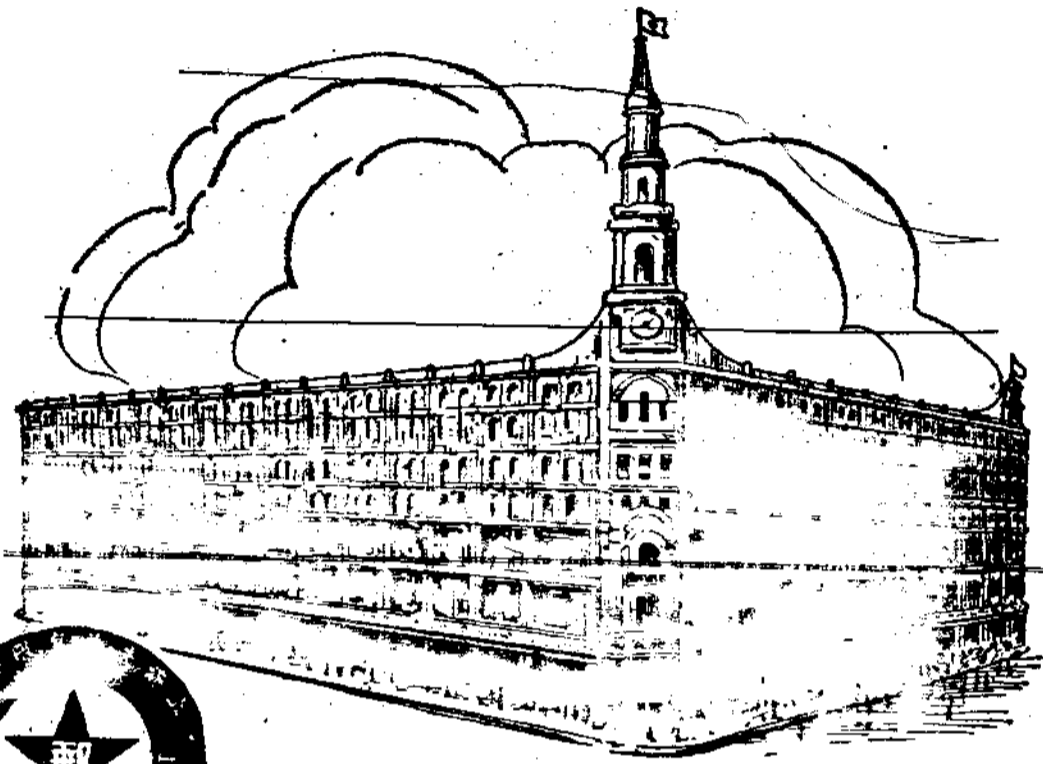

購物便捷 如在上海

本公司以一千萬元之資本，三十餘年之歷史與經驗，搜羅全球貨品，國產精華，無美不備，所有貨品，悉係躉批直接訂購而來，故售價特別低廉，凡在上海者，苟有所需，無不樂向本公司採購，對於外埠顧客，另設郵寄部，凡郵局能寄遞之物，均可函購，售價照上海門市，服務周至，發貨迅速，一書既發，貨物指日可到，穩妥便捷，如在上海。

上海南京路中市

先施公司郵寄部謹啟

郵購章程函索即奉
上海郵政信箱四〇七號

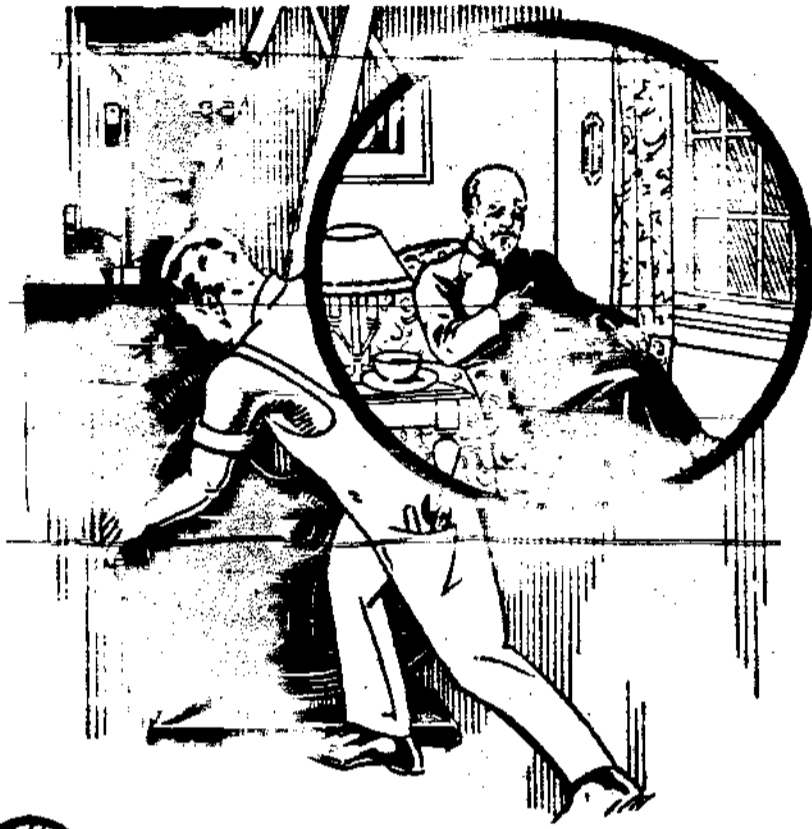

少壯辛勤 晚歲安樂

欲求晚歲安樂。對於經濟問題。不可無充分之準備。本行為謀扶助社會人士。樹立經濟基礎起見。經辦分期儲蓄存款。無論何種貨幣。均可開戶。存數不拘。期限聽君自擇。利息優厚。且每次節省無幾。當君年暮力衰之時。即可獲得鉅款。從容安居享樂。而無飢寒困頓之虞。印有詳細章程。歡迎索閱。



美商美豐銀行

上海南京路廿九號

電話一一三〇〇號

信國華中

調味珍品

味一天

顏色 粉質 鹽份 味感
白 鬆 少 久



每飯不忘



品出廠因味一天
路棠芝所行發路明昆廠造製海上

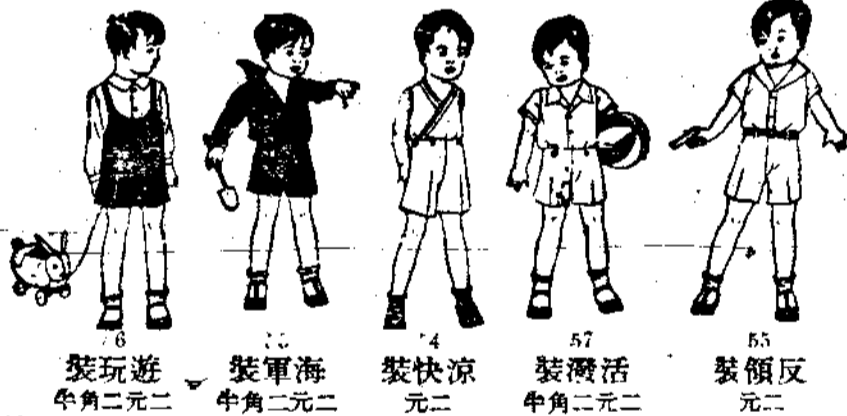

A. B. C. 兒童裝

精美價廉
包不退色

76 裝玩遊
半角二元二

77 裝軍海
半角二元二

74 裝快涼
元二

57 裝潑活
半角二元二

55 裝領反
元二

上海南京路
中國內衣公司
全國各埠均售
完全目錄 承索即奉

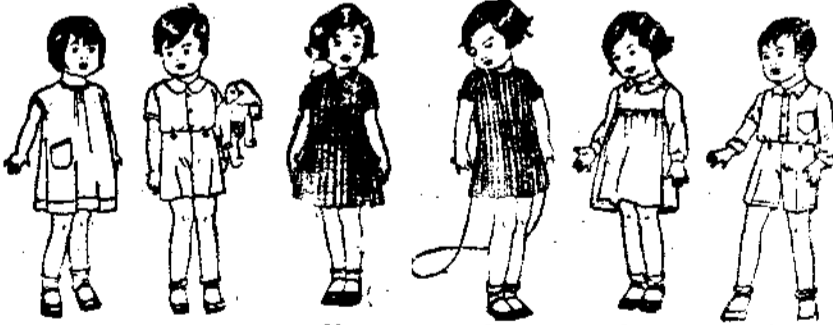

62 裝涼風
半角二元一

59 裝樂快
元二

60 裝麗美
元二

63 裝動運
元二

64 裝由自
半角七元一

58 裝學入
半角二元二

地各及海上

商務印書館

同時舉行



普及學術工具

減輕讀者負擔

同於七月底截止

今春敝館舉行復業紀念廉價，曾提出十大辭典，分組發售預約，現已陸續如期出版，體察界極感便利。茲仍本灌輸知識，減輕讀者負擔之宗旨，更提出學術工具之書及科學、史學、醫學、商學要籍凡十二組四十一種，自六月一日起，在上海發行所及各地分支館同時分組發售特價預約兩個月。（租特價書第4組自六月十五日起至七月底止）各書範圍較前更廣，自小學生以至大學生之修學工具與夫各級程度之補充及參考讀物，無不具備。購者各就所需，以約當半數或不及半數之價，購置最合實用之書，確為不可多得之機會。略述各書特色於次：

- 一、有系統 全書四十一種，包括各級程度適用之補充及參考用書，分作十二組，每組又各自成爲一書；其應用之範圍，分見後列各組「說明」。
- 二、多名著 漢譯生鈔「科學大綱」，韋爾斯的「世界史綱」，及韋伯司脫的「大學字典」均爲世界極有權威之鉅著。本館譯本，各由專家多人分工合作，亦早受國內學界之重視。每出一書，無不傾動一時，茲又同時發售特價預約，尤稱盛舉。
- 三、最廉價 例如特價書第2組包括最通用之中英文辭典四種，從前售去共計十一元三角，現合售五元五角，不及原價之半。又如「少年百科全書」係取材於 Book of Knowledge 一書而編成，原書現售三百五十元，本書預約價僅及三十五分之一。又如「四庫全書總目提要」，增補經義檢査之「四角號碼索引」，現售預約，原坊圖木刻本之售價，不及什一，而精美使用遠過之。

書價後列

預約

商務印書館發售

種十三組七

| 組別 | 1 | 2 | 3 | 4 | 5(甲) | 5(乙) | 6 | 7 | |
|-----|--|--|---|--|--|--|------------------------|------------------|----------|
| 書名 | 國音學生字彙 王雲五小辭典 | 縮本新字典 王雲五大辭典 漢英辭典 漢英辭典 | 華英合解辭彙 英文成語辭典 英文註釋辭典 英文俚語辭典 漢英新辭典 標準英漢字典 | 中國人名大辭典 現代外國人名辭典 歷代名人年表 中國歷年表 | 中國醫學大辭典 縮印辭典 世界各國新藥集 | 內科全書 外科全書 近世婦人科學 近世小兒科學 | 英文商業辭彙 商業統計 商業統計 | 少年百科全書縮本 | 四庫全書總目提要 |
| 冊數 | 一冊 | 一冊 | 一冊 | 一冊 | 一冊 | 一冊 | 一冊 | 一冊 | |
| 著者 | 方設編 王雲五著 | 王雲五著 王雲五著 王雲五著 王雲五著 王雲五著 | 方設編 李雲五著 李雲五著 李雲五著 李雲五著 | 方設編 李雲五著 李雲五著 李雲五著 李雲五著 | 方設編 李雲五著 李雲五著 李雲五著 李雲五著 | 方設編 李雲五著 李雲五著 李雲五著 李雲五著 | 王雲五主編 | 王雲五主編 | |
| 實價 | 七角 | 五角 | 五角 | 五角 | 五角 | 五角 | 十元 | 十元 | |
| 特價 | 七角 | 五角 | 五角 | 五角 | 五角 | 五角 | 十元 | 十元 | |
| 預約價 | 七角 | 五角 | 五角 | 五角 | 五角 | 五角 | 十元 | 十元 | |
| 發行所 | 商務印書館 | 商務印書館 | 商務印書館 | 商務印書館 | 商務印書館 | 商務印書館 | 商務印書館 | 商務印書館 | |
| 說明 | 本組各書為研究 史學所必需 一級參考書 各書均經研究 從事醫學者之 必要參考書 | 本組各書為研究 史學所必需 一級參考書 各書均經研究 從事醫學者之 必要參考書 | 本組各書為研究 史學所必需 一級參考書 各書均經研究 從事醫學者之 必要參考書 | 本組各書為研究 史學所必需 一級參考書 各書均經研究 從事醫學者之 必要參考書 | 本組各書為研究 史學所必需 一級參考書 各書均經研究 從事醫學者之 必要參考書 | 本組各書為研究 史學所必需 一級參考書 各書均經研究 從事醫學者之 必要參考書 | 此書為治國學者 之必要門徑 | 此書為治國學者 之必要門徑 | |

特價

種一十組五

| 組別 | 1 | 2 | 3 | 4 | 5 |
|-----|--|--|---|--|--|
| 書名 | 國音學生字彙 王雲五小辭典 | 縮本新字典 王雲五大辭典 漢英辭典 漢英辭典 | 華英合解辭彙 英文成語辭典 英文註釋辭典 英文俚語辭典 漢英新辭典 標準英漢字典 | 中國人名大辭典 現代外國人名辭典 歷代名人年表 中國歷年表 | 中國醫學大辭典 縮印辭典 世界各國新藥集 |
| 冊數 | 一冊 | 一冊 | 一冊 | 一冊 | 一冊 |
| 著者 | 方設編 王雲五著 | 王雲五著 王雲五著 王雲五著 王雲五著 王雲五著 | 方設編 李雲五著 李雲五著 李雲五著 李雲五著 | 方設編 李雲五著 李雲五著 李雲五著 李雲五著 | 方設編 李雲五著 李雲五著 李雲五著 李雲五著 |
| 實價 | 七角 | 五角 | 五角 | 五角 | 五角 |
| 特價 | 七角 | 五角 | 五角 | 五角 | 五角 |
| 預約價 | 七角 | 五角 | 五角 | 五角 | 五角 |
| 發行所 | 商務印書館 | 商務印書館 | 商務印書館 | 商務印書館 | 商務印書館 |
| 說明 | 本組各書為研究 史學所必需 一級參考書 各書均經研究 從事醫學者之 必要參考書 | 本組各書為研究 史學所必需 一級參考書 各書均經研究 從事醫學者之 必要參考書 | 本組各書為研究 史學所必需 一級參考書 各書均經研究 從事醫學者之 必要參考書 | 本組各書為研究 史學所必需 一級參考書 各書均經研究 從事醫學者之 必要參考書 | 本組各書為研究 史學所必需 一級參考書 各書均經研究 從事醫學者之 必要參考書 |

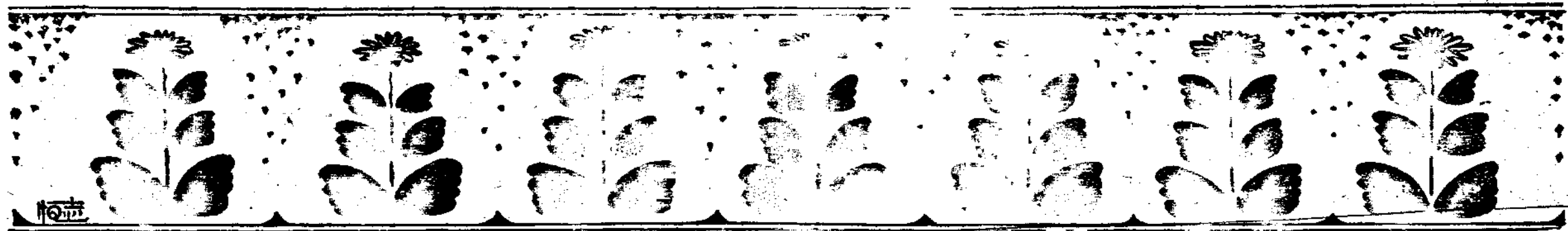

東方雜誌

第三十卷第十三號
民國二十二年七月一日發行

| | | | |
|------------|----|---------------|-----|
| 飛越額非爾士峯之成功 | 一幅 | 浙江畚民 | 五幅 |
| 國內時事 | 一幅 | 東北名勝 | 一〇幅 |
| 馬蘇二將軍之歸來 | 五幅 | 全國鐵路沿線出產貨品展覽會 | 一二幅 |
| 戰區情形 | 六幅 | 蘇聯之五一節 | 六幅 |
| 國際時事 | 一幅 | 畫家劉海粟之作品 | 五幅 |
| 上海之萬國運動會 | 六幅 | 餘興 | 五幅 |

東方論壇

| | |
|---------------|---------|
| 美國大借款 | 良輔(一) |
| 抗日戰爭的清算 | 作舟(三) |
| 英日經濟戰 | 允恭(三) |
| 邊疆問題 | 國綱(四) |
| 世界經濟會議之面面觀 | 鄭允恭(三) |
| 修約運動與四強公約 | 張明養(二) |
| 四強公約與歐洲和平前途 | 劉光炎(六) |
| 世界和平之危機 | 傅堅白(五) |
| 維持世界和平之我見 | 史國綱(三) |
| 漫畫 | 豐子愷(五) |
| 蘇聯國外貿易國營十五年 | 作舟譯(七) |
| 印度市場上英日關係的惡化 | 金則人(吳) |
| 印日廢約問題 | 羅君毅(三) |
| 畚民問題 | 何子星(七) |
| 德國勞動立法之新趨勢 | 西均譯(六) |
| 蘇聯的聯邦刑事法院 | 鄭競毅(七) |
| 中國法治前途的幾個問題 | 阮毅成(六) |
| 租界與外廠之施行工廠法問題 | 陳宗城(八) |
| 世界委任統治地現狀 | 馬存坤(六) |
| 現代政治思想之大轉變 | 馬天則(〇三) |

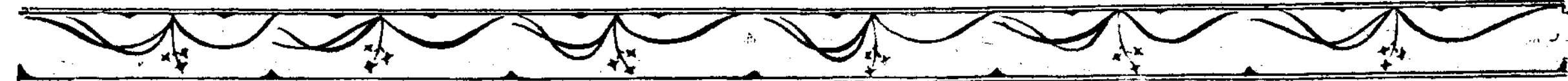



| 白 | 補 | 欄 藝 文 | 欄 庭 家 與 女 婦 |
|--------------------------|-------------------|----------------------|--------------------------|
| 英國女尼得牛津論說獎金.....(一) | 蘇聯之體育.....(七) | 蘇俄的青年.....李青崖譯(九) | 禁娼與公娼.....孟如(一) |
| 南斯拉夫的賢婦箴.....婦(五) | 蘇聯的印刷業.....(一〇) | 蘇俄工人旅歐印象記.....周新譯(七) | 撒帳.....黃華節(七) |
| 男女迷信心理的比較.....婦(四) | 土耳其的現代化計劃.....(三) | 幾個人.....卜之琳(六) | 周期禁慾避姪法.....適隱(三) |
| 國聯婦女調查團主張廢止港滬公娼.....婦(六) | 美國新飛船梅根號.....(六) | 一塊破船片.....卜之琳(七) | 意大利的人口政策及其效果.....呂鑑登(三) |
| 蘇聯名歌女榮受勳章.....(二) | 蘇聯的現代化計劃.....(三) | 蘇聯之體育.....(七) | 蘇聯之家庭觀.....周新(三) |
| 富于音樂天才之蘇聯兒童.....(七) | 蘇聯的印刷業.....(一〇) | 蘇聯之體育.....(七) | 美總統羅斯福任內的女人人物.....馬文元(三) |
| 蘇聯的印刷業.....(一〇) | 蘇聯的印刷業.....(一〇) | 蘇聯的印刷業.....(一〇) | 美國大學女生的新自由.....斐丹(三) |
| 蘇聯的印刷業.....(一〇) | 蘇聯的印刷業.....(一〇) | 蘇聯的印刷業.....(一〇) | 蘇聯的新織物圖案.....月祺(五) |
| 蘇聯的印刷業.....(一〇) | 蘇聯的印刷業.....(一〇) | 蘇聯的印刷業.....(一〇) | 醫事衛生顧問.....程瀚章(五) |
| 蘇聯的印刷業.....(一〇) | 蘇聯的印刷業.....(一〇) | 蘇聯的印刷業.....(一〇) | 灰色人生.....茅盾(一) |
| 蘇聯的印刷業.....(一〇) | 蘇聯的印刷業.....(一〇) | 蘇聯的印刷業.....(一〇) | 小品兩篇.....侍桁(三) |
| 蘇聯的印刷業.....(一〇) | 蘇聯的印刷業.....(一〇) | 蘇聯的印刷業.....(一〇) | 蘇聯的印刷業.....(一〇) |

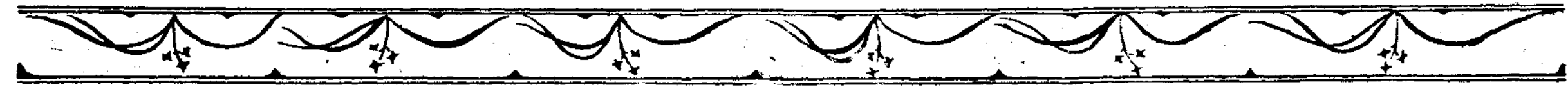

上海商務印書館
新到原版西書

| | | | |
|---|----------|--|----------|
| A League of Minds | 7s. 6d. | McDougall: World Cases. The Res- | G\$1.25 |
| Anderson: Secondary Aluminum ... | 4s. | ponsibility of Science | 16s. |
| Angus-butterworth: Glass and Glass | 8s. | Meyrick-Jones: Commercial Motor | 15s. |
| Manufacture | 15s. | Road Transport | 15s. |
| Bukharin: Historical Materialism ... | 5s. | Michael & Adler: Criminology and | G\$3.50 |
| Chittam: Principles of State Practice | G\$1.00 | Criminal Justice | G\$2.50 |
| Crespi: Contemporary Thought of | 2s. | Michael & Adler: Crime, Law and | G\$1.00 |
| Italy | 7s. 6d. | Social Science | 15s. |
| Dorce: Methods of Cellulose Chemistry | 9s. 6d. | Miller: The Beginnings of To-morrow | G\$1.00 |
| Dye: Heating and Hot Water Work ... | 12s. 6d. | Mirsky: Contemporary Russian Litera- | 5s. 6d. |
| Evans: Lubricating and Allied Oils ... | G\$3.75 | ture | G\$1.00 |
| Farmer & Henley: A Dictionary of | G\$.25 | Petrossi: An Outline of Italian Civi- | 5s. |
| Slang and Colloquial English | G\$.35 | lization | G\$2.50 |
| Fox: Educational Psychology | 10s. 6d. | Plimmer & Plimmer: Food, Health, | 5s. 6d. |
| Garbedian: Major Mysteries of Science | 12s. 6d. | Vitamins | 5s. |
| Gideonse: Balancing the Budget ... | G\$.35 | Reorganization of Education in China | G\$1.00 |
| Greaves Wrighton: Practical Micro- | 18s. | Rose: Outlines of Modern Knowledge | G\$2.50 |
| scopical Metallography | G\$3.00 | Russell, B.—Education and the Modern | 1s. |
| Griffith: Maximal Prophet of Modern | 12s. 6d. | World | 10s. 6d. |
| Europe | G\$3.50 | Russell, L.—An Introduction to Philosophy | G\$3.00 |
| Gunn: Diseases of the Eye | 2s. | Russell, S. F.—History Cost Accounts | 12s. 6d. |
| Harvey: The Mind of China | 1s. 6d. | Taba: The Dynamics of Education | 2s. 6d. |
| Heathcote: Book of the Sunbeam ... | 12s. 6d. | Tanaton: Electrical Contracting, Or- | G\$4.00 |
| Hurst: Spon's Engineer's Table | 6s. | ganisation, and Routine | 1s. 6d. |
| Nyamson: A Dictionary of English | 10s. 6d. | Taylor: Wonders of the Universe ... | G\$2.50 |
| Phrases, Allusions, Catchwords, Meta- | 50s. | Tead & Metcalf: Personnel Adminis- | G\$1.00 |
| phors, Nicknames, etc. | G\$3.00 | tration Its Principles and Practice, Third | G\$1.00 |
| James: England To-day: A Survey of | 7s. 6d. | 1 Edition | 86s. |
| Her Economic Situation | G\$2.50 | Thompson & Ibbetson: Electrical | G\$1.00 |
| Judge: High Speed Diesel Engines ... | G\$2.50 | Tables and Memoranda | G\$1.00 |
| Kettridge: French-English and Eng- | 35s. | Tobenkin: Stahl's Ladder | G\$3.50 |
| lish-French Dictionary of Financial and | G\$2.50 | Von Doren & Lapella: World's | G\$1.00 |
| Business Terms, Phrases, and Practice | G\$2.50 | Best Poems | G\$1.00 |
| 3 vols. | G\$2.50 | Walker: Preparation for Marriage ... | G\$1.00 |
| Knoepfel: Profit Engineering | G\$2.50 | Waterman: The Story of Superstition | G\$1.00 |
| Kohn: Nationalism in Soviet Russia ... | G\$2.50 | Weber: German-English Dictionary of | G\$1.00 |
| Lalou: Contemporary French Literature | G\$2.50 | Technical, Scientific and General Terms | G\$1.00 |
| Laudis: Rural Adult Education | G\$2.50 | Wells: Outline of Humor | G\$1.00 |
| Magnus: A Dictionary of European | G\$2.50 | Wilson: Six Tragedies of Shakespeare | G\$1.00 |
| Literature | G\$2.50 | Woodburn: Political Parties and Party | G\$1.00 |
| Marriett: One-act Plays of To-day ... | G\$2.50 | Problems in the United States | G\$1.00 |
| Max Planck: The Universe in the | G\$2.00 | World Atlas | G\$1.00 |
| Light of Modern Physics | G\$2.00 | World Economic Survey, 1981-92 ... | G\$1.00 |

另印「原版西書月報」承索即奉



原版西書大廉價
展期一個月

▼七月十四日截止 「廉價原版西書」目錄承索即奉

本館積存原版西書，不下萬種，為便利各界購讀起見，爰自五月十五日起大廉價一個月，各書售價，概照原價一折至對折，尚為西書業空前未有之貢獻，茲經內地讀書界紛紛來函，要求展期，特將廉價期限延長一個月，至七月十四日截止，欲得便宜西書者，請速選購，廉價辦法列下：

- 一、廉價西書以備「廉價原版西書目錄」所載各書存數售完為限。
- 一、目錄內廉價項下之價目，已照原幣一折至對折，折合國幣實計。
- 一、學校及圖書館採購廉價西書，恕不另給折扣。
- 一、廉價西書於售出後概不退換。
- 一、廉價期限至二十二年七月十四日為止，以向本館上海發行所或通訊現款購買為限，外埠函購，以發信日期為憑。
- 一、外埠函購廉價西書，郵費及掛號費照價先收一成，有餘不足，另行退補。

上海商務印書館謹啟

商務印書館

新書

出口 一 種

最近歐洲外交史

新時代 史地叢書

高魯編 一冊 三角

歐洲目前之危險局面，殆由大戰告終時締結之條約多欠平允所造成。本書敘述最近歐洲諸國之外交情勢，即以此類不平等條約為起點，歷述其利害關係，及受害各國之困苦情形，是為我國外交借鑑之處甚多。

元朝怯薛及斡耳朵考

箭內互著 陳捷 陳清泉譯 一冊 四角

元朝怯薛及斡耳朵之制，元史雖有記載，未能詳盡。著者詳加研究，始知怯薛為元室親軍中之親軍，待遇極優，文武大員多由此出。斡耳朵（行宮）散布四遠，規模最雄。本書一一詳其地址所在，與其名稱、構造、保管法等，未附察罕廢兒考，於元明時代經過長城各口之驛路軍路，指證明瞭，尤足發人深省。

國學基本叢書

歷代名人年譜

吳榮光著 一冊 一元

清南溟吳榮光撰，共十卷，起漢高祖元年，迄清道光二十二年。此書為表譜體，凡分三格：上格記歷代年號及甲子中格記時事詳實，下格則記名人生卒與享年若干，倘月日可考，亦不遺漏。蓋西各國皆有大事年表，前亦記名人生卒，但皆併入一欄，未若此譜之分析清晰，誠於檢閱也。

國學小學叢書

中國刑法源流

徐朝陽編 一冊 七角

我國古代刑法特為發達，而古代所謂「法」，殆與刑罰同一意義。本書共分四篇，論我國古代刑法中各主要觀念，徵引詳為詮釋，取材宏而考證精，研究中國古代刑法及法制度者，亟宜一讀。

百科小叢書

人事管理

何清儒編 一冊 四角

人事管理為科學管理之最重要部份。著者本其多年的研究和經驗，採取適合我國實用之材料，編成此書。凡人事管理上之基本問題，如職工的選擇、訓練、調劑、升進、考動及工作分析、福利、安全、事業等，均有精確之解釋。實業家用作參考，學校取為教材，均甚適宜。

宋拓

立秘塔

一冊 五角六分

世傳柳營立秘塔，雖骨格具在，然失諸太厚。此本瘦硬通神，備一波三折之意。「一」字「數」字較他本為好，其為北宋拓本無疑。紙質佳，用珂羅版精印，池家富以先睹為快。

商務印書館

新書種

| | | | | | |
|---|---|--|--|---|--|
| <p>——科學叢書—— 自然科學概論 谷神譯 一册 定價一元八角</p> | <p>——師範小叢書—— 公民教育 熊子容編 一册 定價三角</p> | <p>程天綬著 一册 定價三角 種茶法 農學小叢書</p> | <p>許心芸著 一册 定價三角 種薔薇法</p> | <p>——文學叢書—— 意大利現代文學 董家濂譯 一册 定價八角</p> | <p>——國學基本叢書—— 歐陽永叔集 歐陽修著 三册 定價三元八角</p> |
| <p>石原純著 全書說理清晰，取材新穎，如量子新力學，波動新力學，六元向最等最新學理，均加以討論。又社會科學與自然科學之關係及異同等，為他種同性質書中所略者，本書亦有詳細之探討。</p> | <p>先論公民教育原理與公民教育實施方法，以明現代公民教育之狀況。更從中國國際地位、社會現況、黨政立場之種種事實，闡發中國公民教育應有之趨勢。取材豐富，編排適宜。可作師範科教本，亦可供教育行政人員及教師之參考。</p> | <p>本書於茶之栽培方面，詳述選種、育種、氣候、土宜、肥料、管理、採摘、製法。製造方面，詳述綠茶、紅茶、烏龍茶、茶磚等之改良製法。對於我國茶業貿易改良之方針，亦有論列。</p> | <p>本書從學理及技術兩方面，討論薔薇之分類、繁殖、栽培、整枝、花壇之經營、盆栽法、溫室栽培法、切花經營法及病蟲害防治法等，極合園藝家參考之用。</p> | <p>Comanin著 意大利文學在歐洲文學中頗多獨特之點。本書敘述最近數十年來意大利文學之發展及其特色。對於作家之派別及其重要作品，均詳述無遺，並加以深刻的批評，議論有獨到處。譯文亦流暢可誦。</p> | <p>歐陽文忠公集，刊本不一，卷帙叢雜，每無統紀。此取宋紹熙慶元間孫謙益等編校本，凡一百五十二卷，別為附錄五卷，紀公傳、年譜一卷，冠於編首。諸本文字異同，悉附注於下。茲將此文注文概加標點，並訂廉價發售，庶便購讀。</p> |

商務印書館

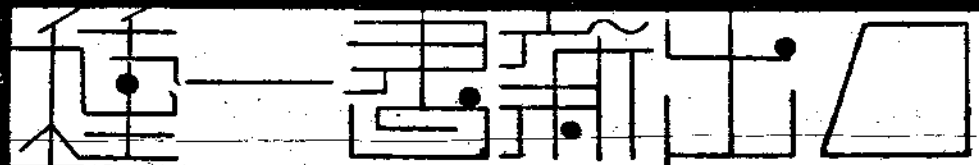

| | | | | | |
|---|---|--|---|--|---|
| <p>生物學實驗指導 大學叢書 鄭作新著 一冊 定價一元七角</p> | <p>日用化學實驗教程 陳文熙譯 一冊 定價二元四角</p> | <p>算學 小叢書 平面幾何學 面積 黃元吉譯 一冊 定價二角五分</p> | <p>漢魏六朝文 學生國學叢書 戚勵餘選註 一冊 定價一元四角</p> | <p>李慈銘撰 越縵堂詩續集 由雲龍編 一冊 定價七角五分</p> | <p>蘇東坡集 國學基本叢書 蘇軾著 三冊 定價三元六角</p> |
| <p>著者以多年教授之經驗編成此書，全書共分五十課，凡各類代表動物及植物之解剖、觀察方法，均有詳細之說明。且所取材料均為常見之本國產物，與編輯歐美作品而成者完全不同。胚胎學及生物統計法等向為他書所忽略者，本書亦有極明確之敘述。實為大學初年級實習生物學者之最佳指導書。</p> | <p>著者以多年教授之經驗編成此書，全書共分五十課，凡各類代表動物及植物之解剖、觀察方法，均有詳細之說明。且所取材料均為常見之本國產物，與編輯歐美作品而成者完全不同。胚胎學及生物統計法等向為他書所忽略者，本書亦有極明確之敘述。實為大學初年級實習生物學者之最佳指導書。</p> | <p>林鶴一 武田登三著 本書分矩形之面積、平面形之面積、計算應用問題、難題、例題解法指針等五部分。舉凡平面幾何面積之理論與算法，莫不應有盡有。參考自修，兩俱適宜。</p> | <p>漢魏六朝，為文學選錄之時代。本編上起漢初，下終陳末，甄錄之，不拘辭散，以其人之先後為次。諸家之同異，時代之升降，均可於此觀之。所選以思深旨遠，骨動氣完，情韻兼至者為主。其賦而近俗，辭而傷雅者，概不列入。文字註釋異同，皆詳慎考正。注釋參酌各家，擇善而從。</p> | <p>李慈銘先生詩，有白華錄附錄十卷。光緒乙亥以後所作詩，迄未刊行。由雲龍君從其越縵堂日記中順次編錄為十卷，以繼白華錄附錄集之後。於是先生生平之詩，殆十得八九。先生於清代夙負才名，詩文皆工。絕至於詩之沈醇典雅，措詞澹雅，氣息醇厚，尤為世所欣賞。自此編出，知必以得觀全豹為快也。</p> | <p>蘇東坡集，世稱寶華重刻本為佳。然訛字脫句仍不可免。本館悉據眉州三蘇祠堂藏刻三蘇全集本，已將其訛誤之字，隨文校正。別將脫字脫句以及誤合二三篇為一篇者附錄卷末，以資參證。全書凡前集四十卷後集二十卷，續集十二卷，奏議集十五卷，外制集三卷，內制集十卷，應詔集十卷，更列宋史本傳，年譜等於編首。正文注文，悉加標點。</p> |

19:24

功成 非除

君安享高壽
君儲蓄以恒
君投資精明
君永保健康
君常有職業

君將何道以往？

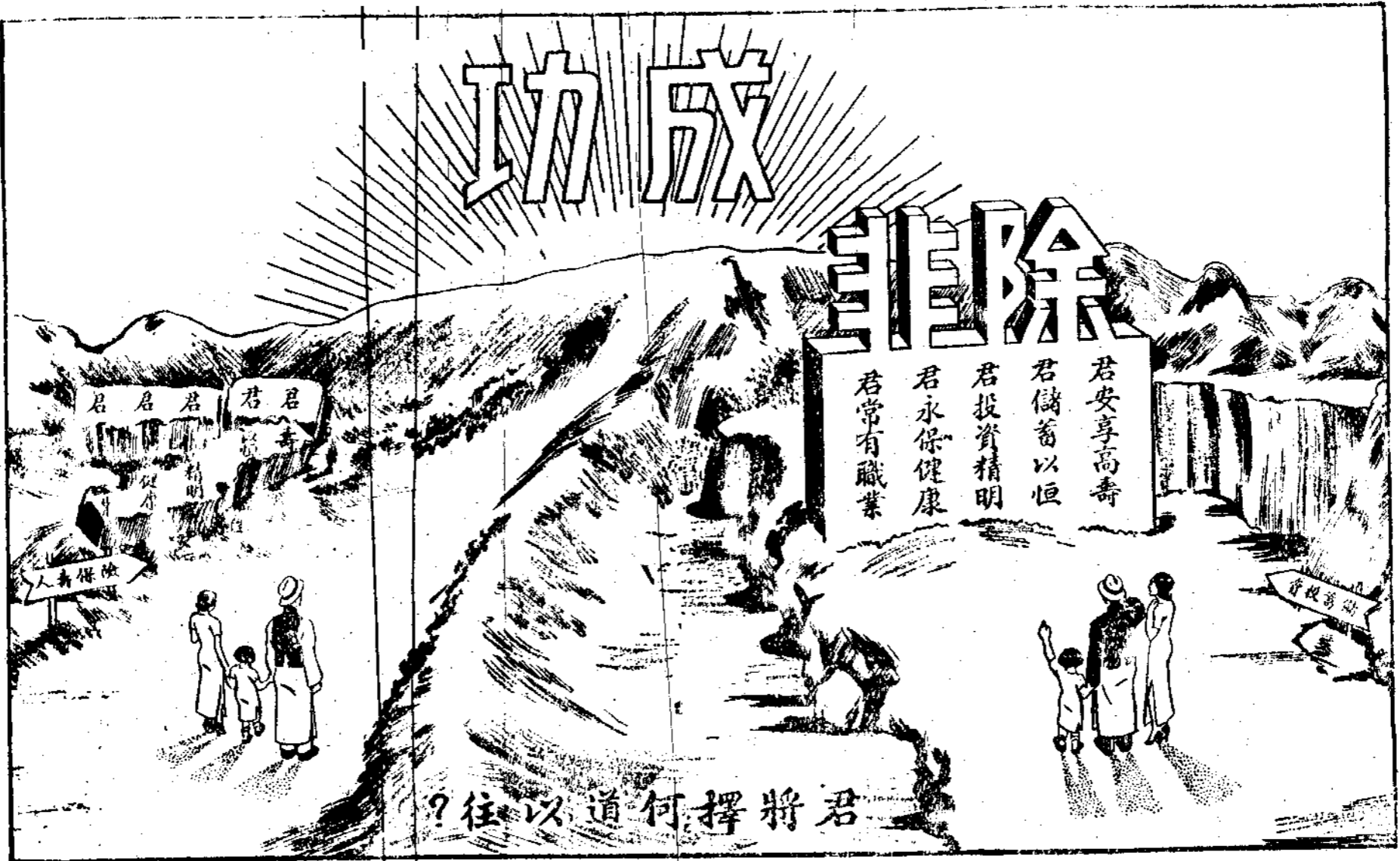

上海安泰路十九號 中華人壽保險協進社



東方畫報



第三十卷 第三十號

四

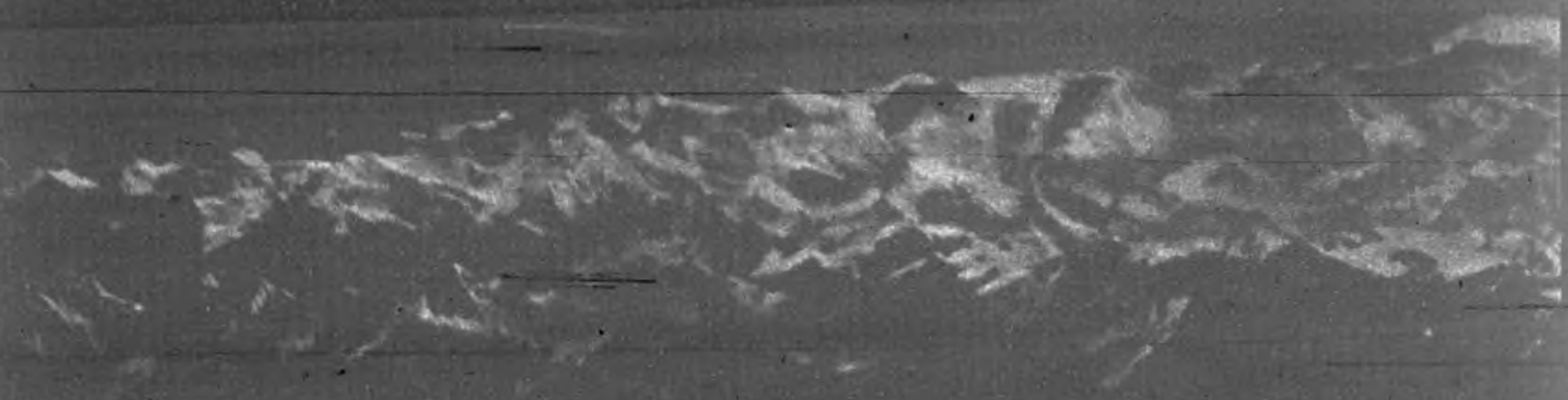

表代方雙之定協戰停北華(右)



(左)雙
方代表
在塘沽
大阪商
船公司
討論華
北停戰
協定時
之情形



(右)
華北
停戰
協定
簽訂
後之
儀式

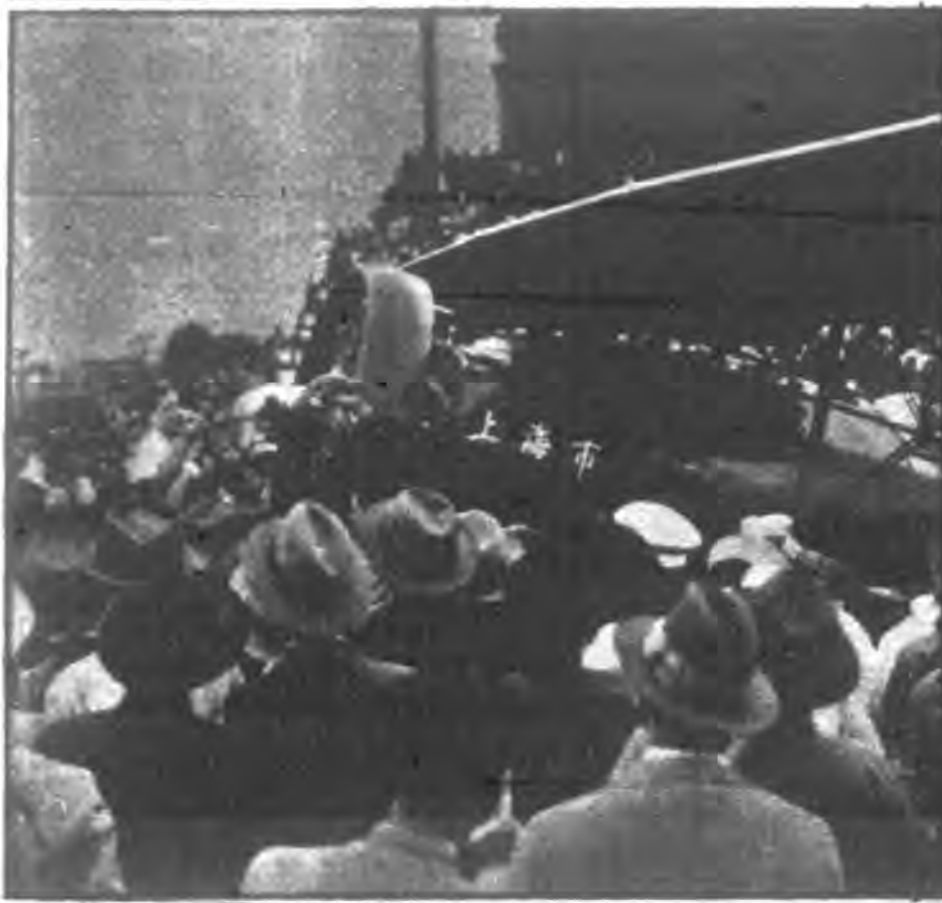

(下)
新
疆
宣
慰
使
黃
慕
松
由
京
出
發

(上)
上
海
第
一
號
飛
機
由
吳
市
長
夫
人
擲
瓶
行
昂
空
禮



(左)舉
行命名
禮後上
海市第
一號飛
機起飛
時之情
形



國內時事



(上) 回民被擊後當派車收埋屍之情形



(上) 新(上) 疆內亂之中迪化被毀慘影
(左) 六月一日舉行上海第一屆健康教育展覽會

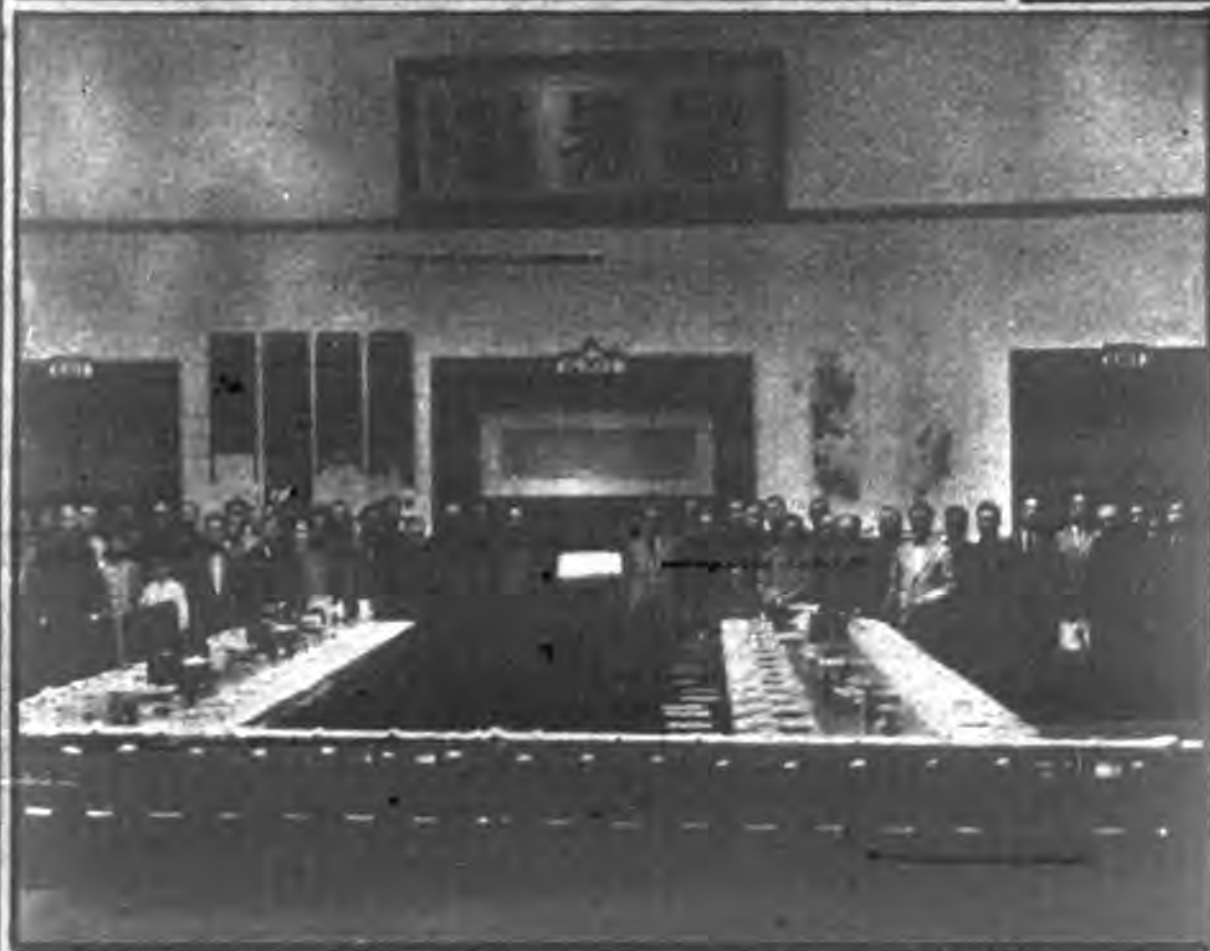

(上) 六月四日世界文化合作中國協會在上海世界社舉行第一次會議
(左) 國際圖書館中國分館於六月四日在上海世界社招待各界並展覽徵集圖書

馬蘇二將軍之歸來



馬蘇二將軍抵香港時攝影



柏林中國使館中之馬將軍



上海新聞記者訪問馬蘇二將軍



(上) 馬蘇二將軍在柏林中國使館與記者談話時情形。自右至左(一)李杜將軍(二)使館參事梁龍氏(三)蘇炳文將軍(四)韓立如氏(五)馬占山將軍

(左) 上海市長吳鐵城氏在陸軍俱樂部招待馬蘇二將軍

戰區情形



軍北東之回退線前(上)



民難之市津集逃(上)
 情形之擠擁車火行開西向北華(下)



(寄俊裕陳)大會抗日聯合軍民縣之赤城(上)



傳抗發團慰視前北爭民張(下)
 單日之所勞察線大讀衆垣



房民之毀擊軍敵被(上)



國 際 時 事

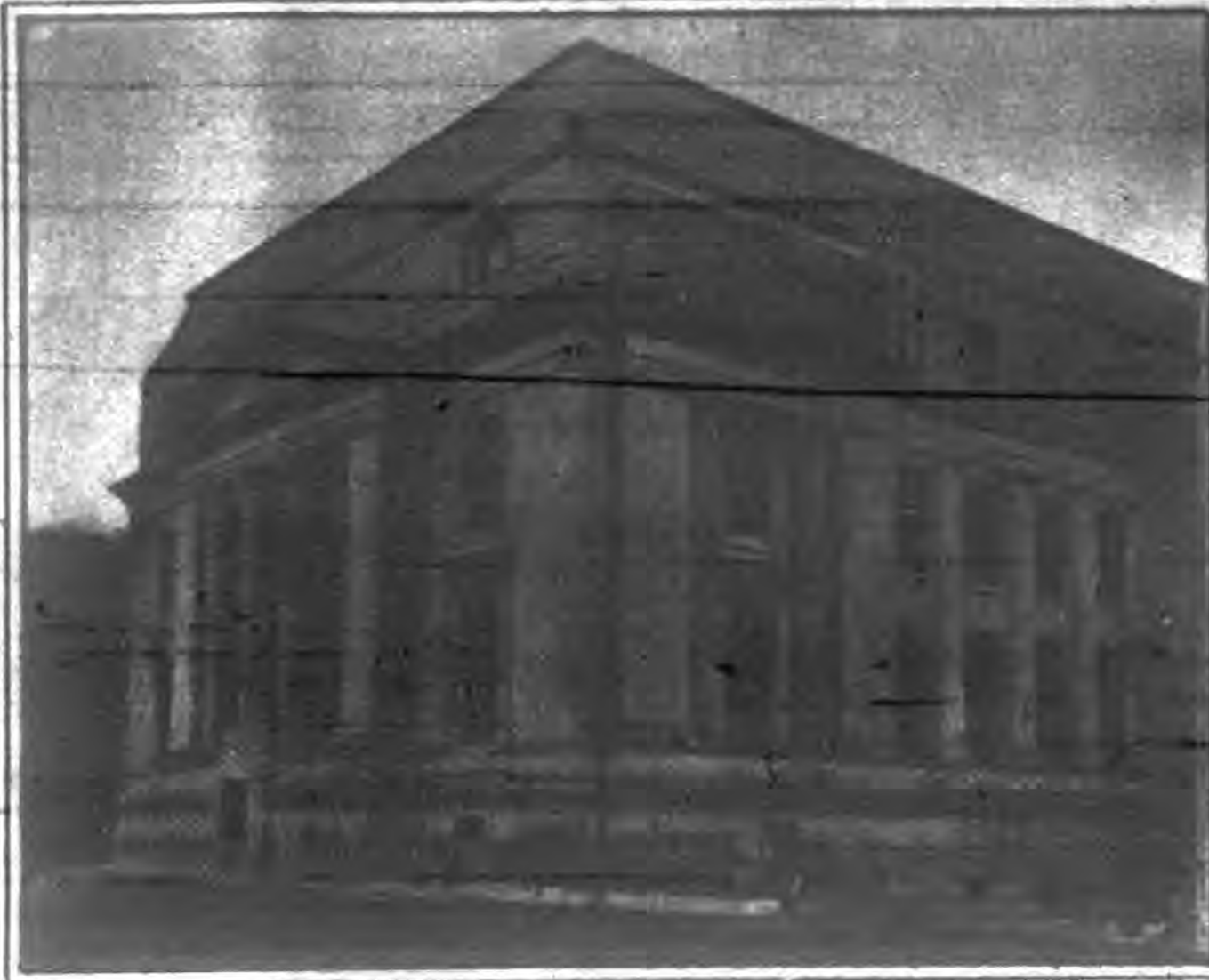

（上）世界經濟會議會場之外觀
 （右）美與羅（斯福）總統之談話
 文氏自（右）至左
 氏之長（一）羅
 公（二）子
 斯（三）福
 氏（四）中
 國（四）美
 公（四）施
 使（四）氏
 操（四）會

（上）致世界經濟會議開會詞之英王喬治第五



（下）新近撈起之阿明飛船之第一部份

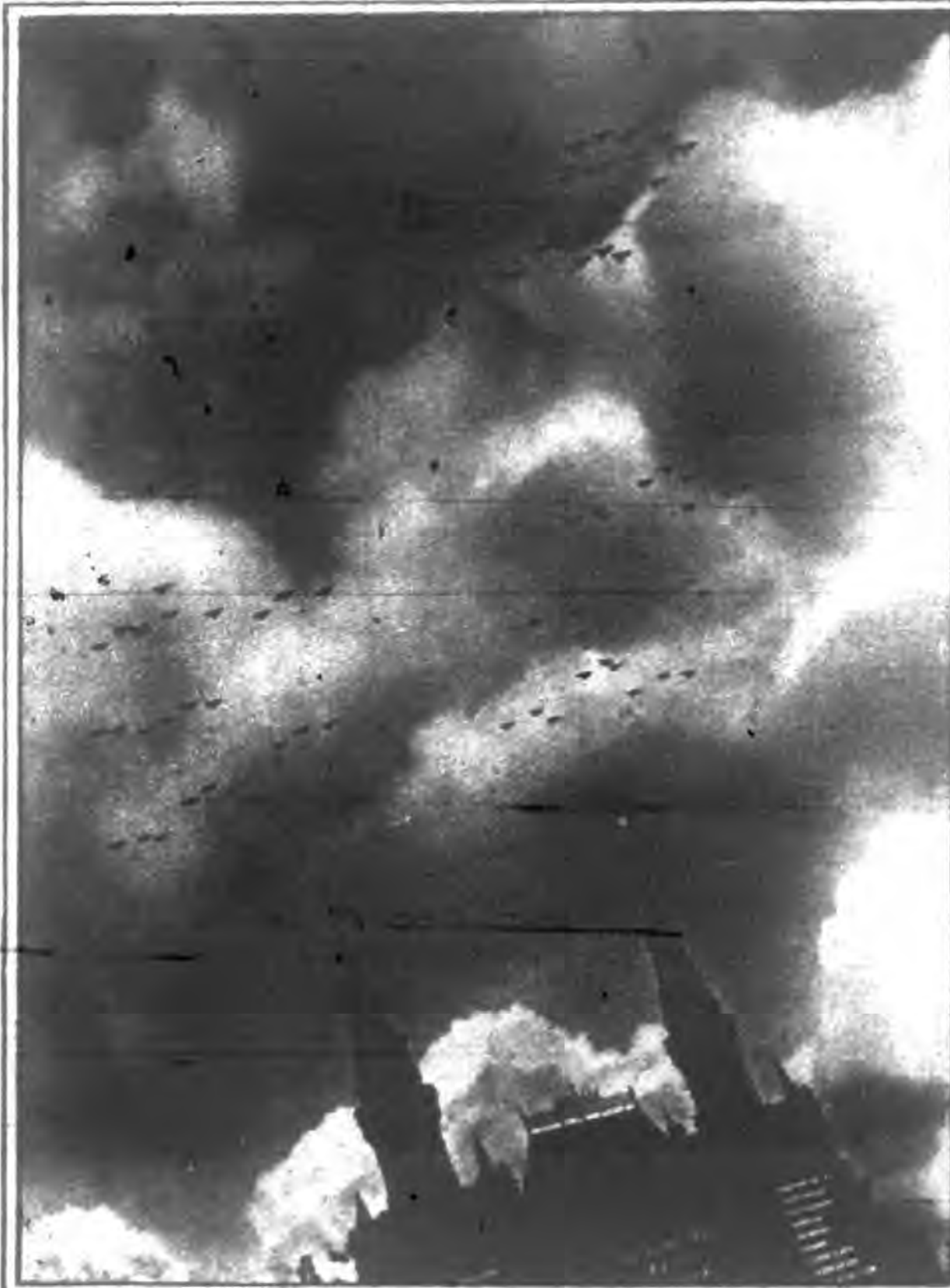

世界最快之戰鬥機係英國製造每小時為二百五十哩 (下)

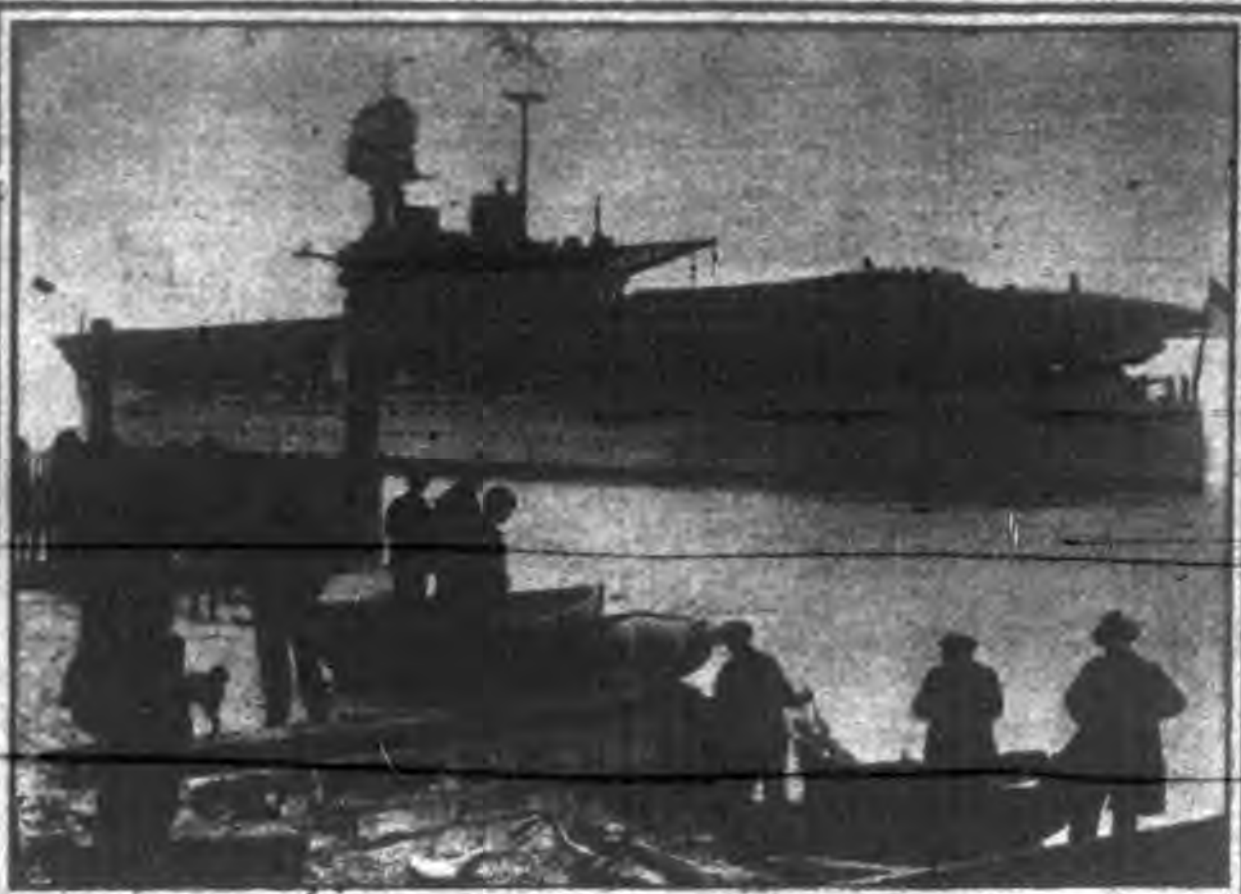
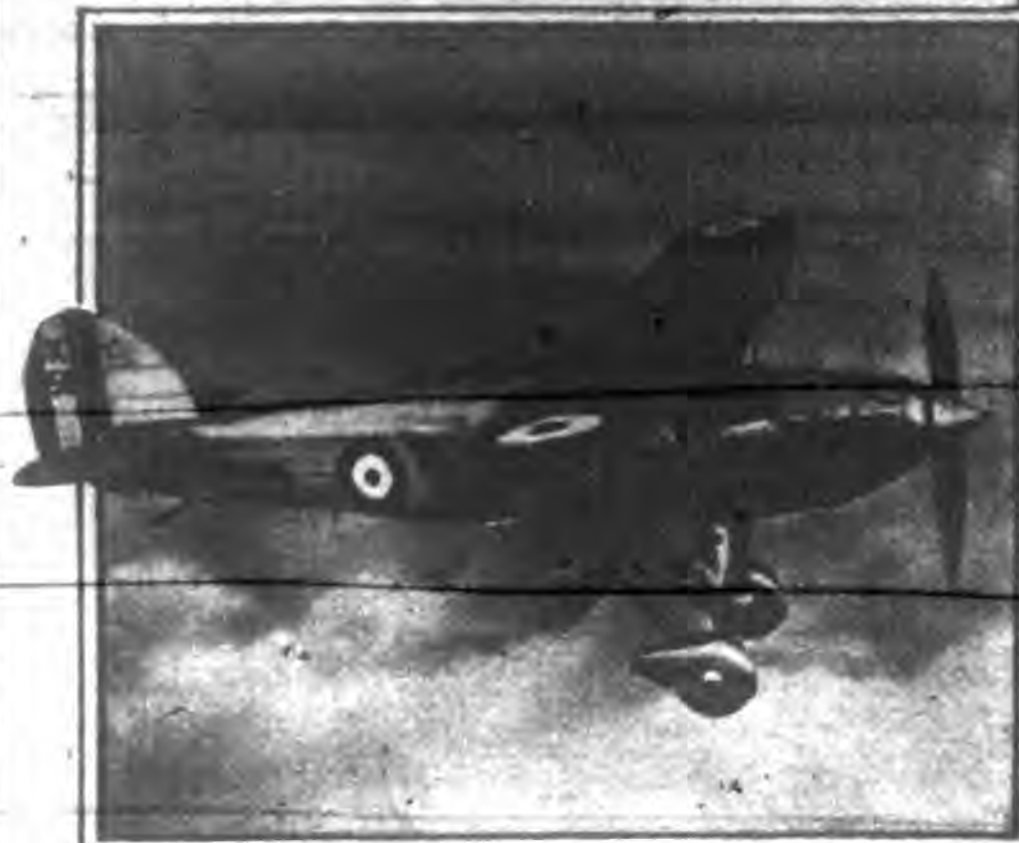

英國飛機母艦開抵香港 (上)

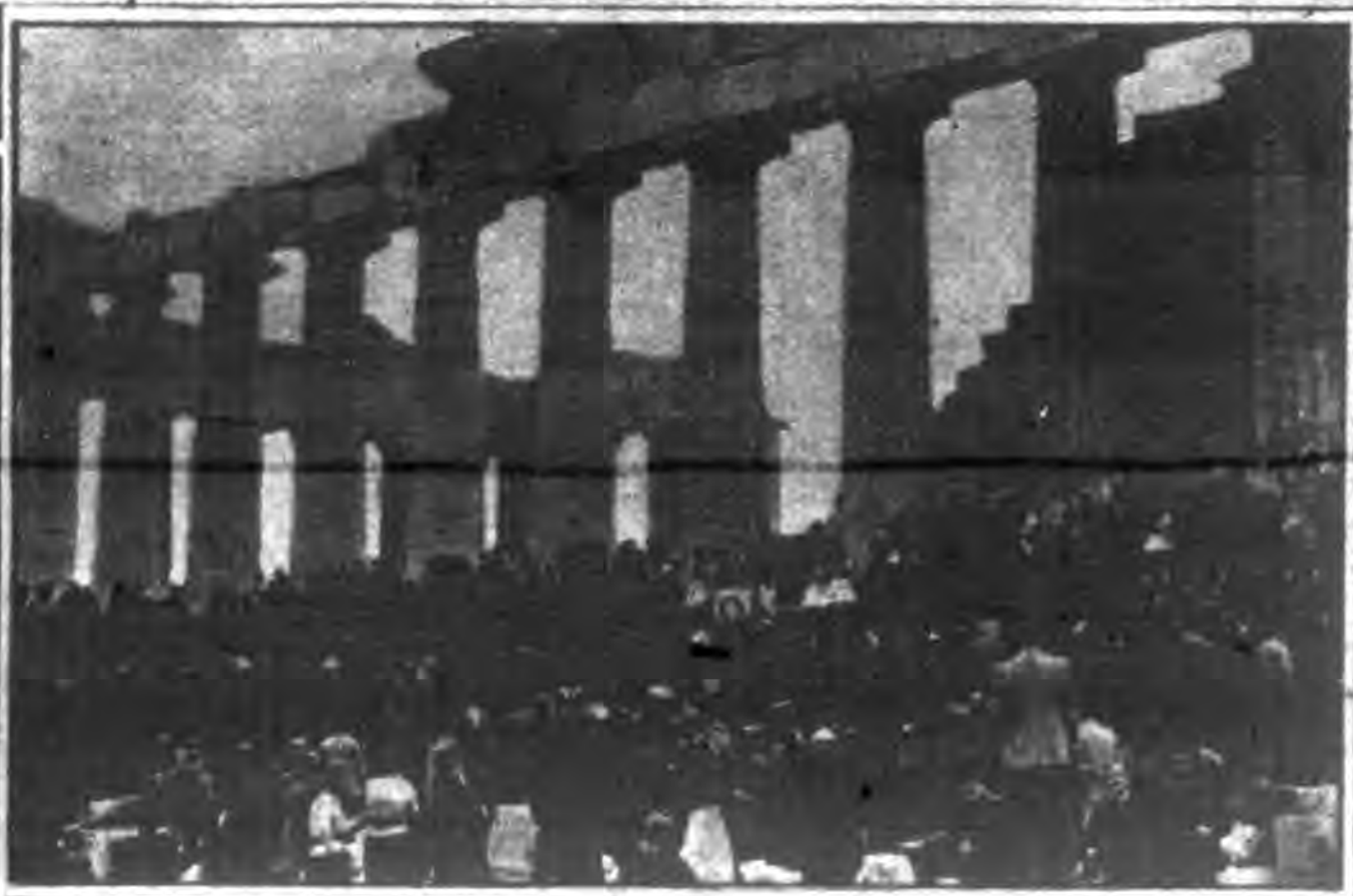

希臘之獨立紀念 (上)



(上) 秦 襲王位 之權而 與平民 結婚之 德廢帝 威廉第 二之長 孫



英國與南美洲阿根廷簽訂商約 (上)

(左) 在德 參觀 容克 飛機 廠時 之王 德林 氏 (X)



海上之萬國運動會

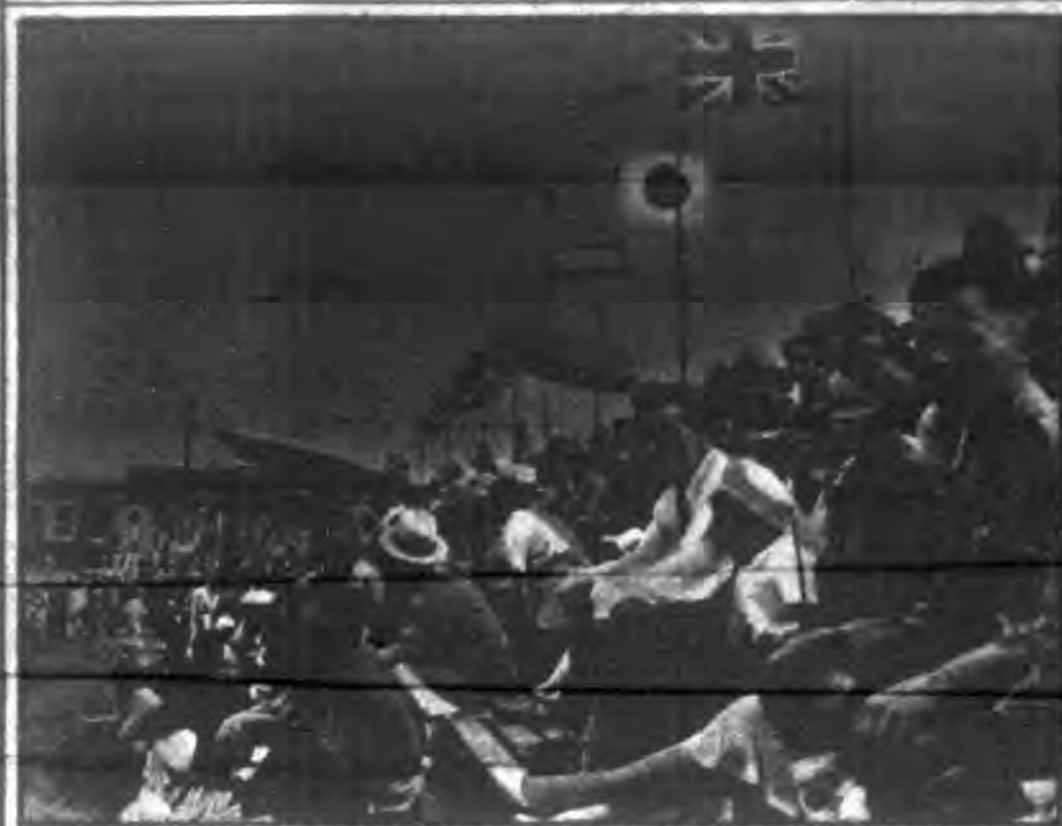

會場中之觀衆 (上)



(上)六月三日之上海萬國運動會開幕式



(左)一千五百米終點

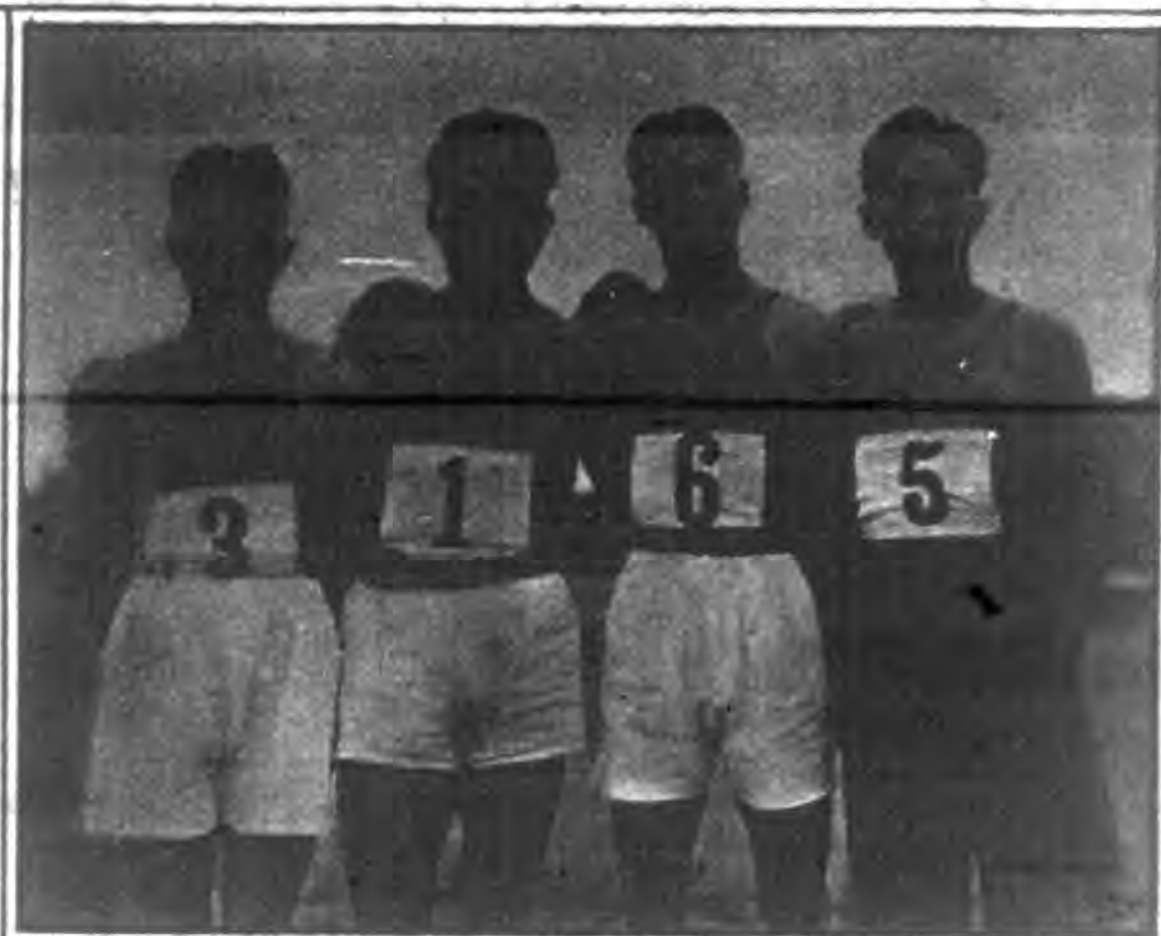

(上)破全國紀錄四百米接力賽第一之中華隊



(左)本屆新添之障礙賽跑



(上)中華隊之子女代表

浙 江 畬 民

(右)關於畬民之詳情，請參觀本期內何子星先生所著之畬民問題。



(上)畬民藍姓之家族。其人大都渾厚，儉耐苦。畬婦頭上所戴之竹筒布冠，蓋本其祖槩，為保護神。

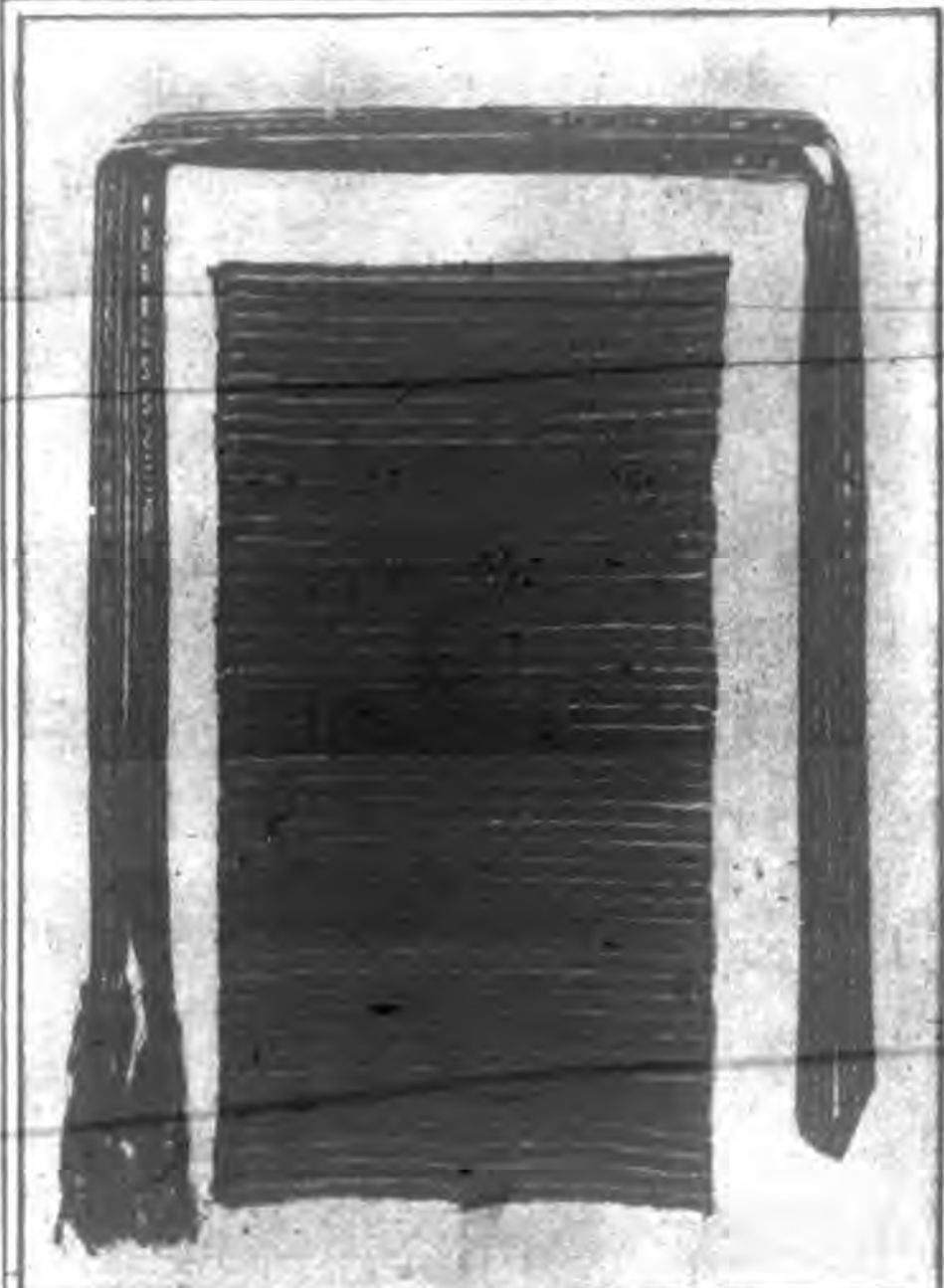

(上)此為畬民手製工藝品。圖中之帶，俗稱畬客帶，其他一布，名為畬客帽布，彼族甚敬重之。

(上)畬民大都依山聚族而居，此為其所居之瓦屋。

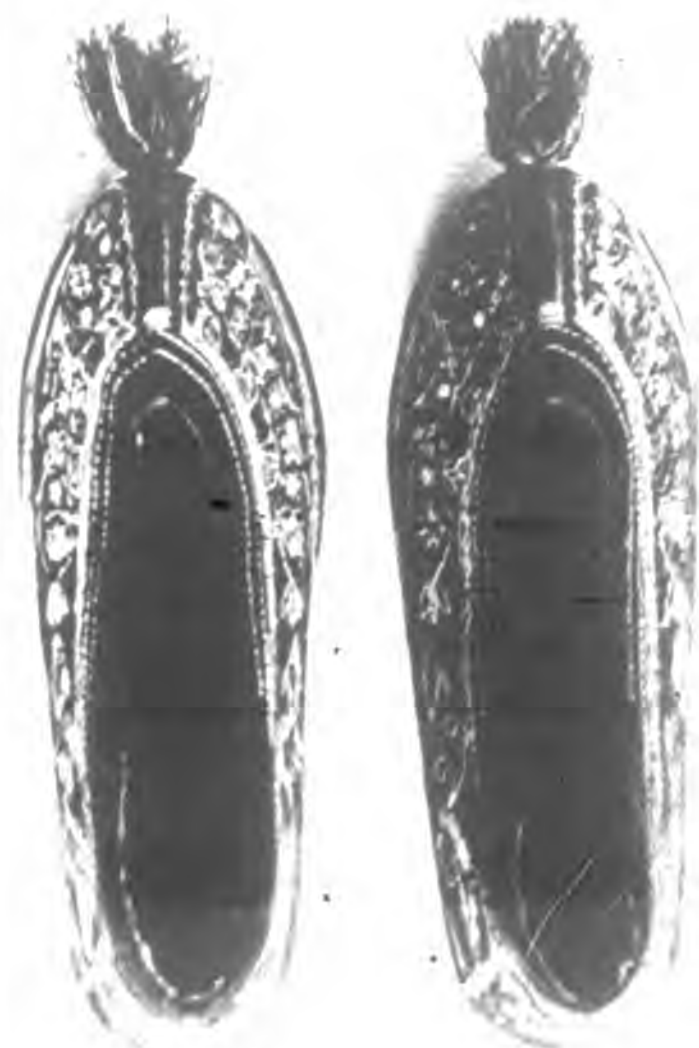

(左)畬民自製之花鞋。鞋面刺繡，頗為精緻。每逢紅事宴會，則用之，非普通所用者也。

(右)畬民之茅屋。



勝名北东

慨其圖觀敵盡河大千失我八九
乎!有者,此手,歸山,好里,地國後,一

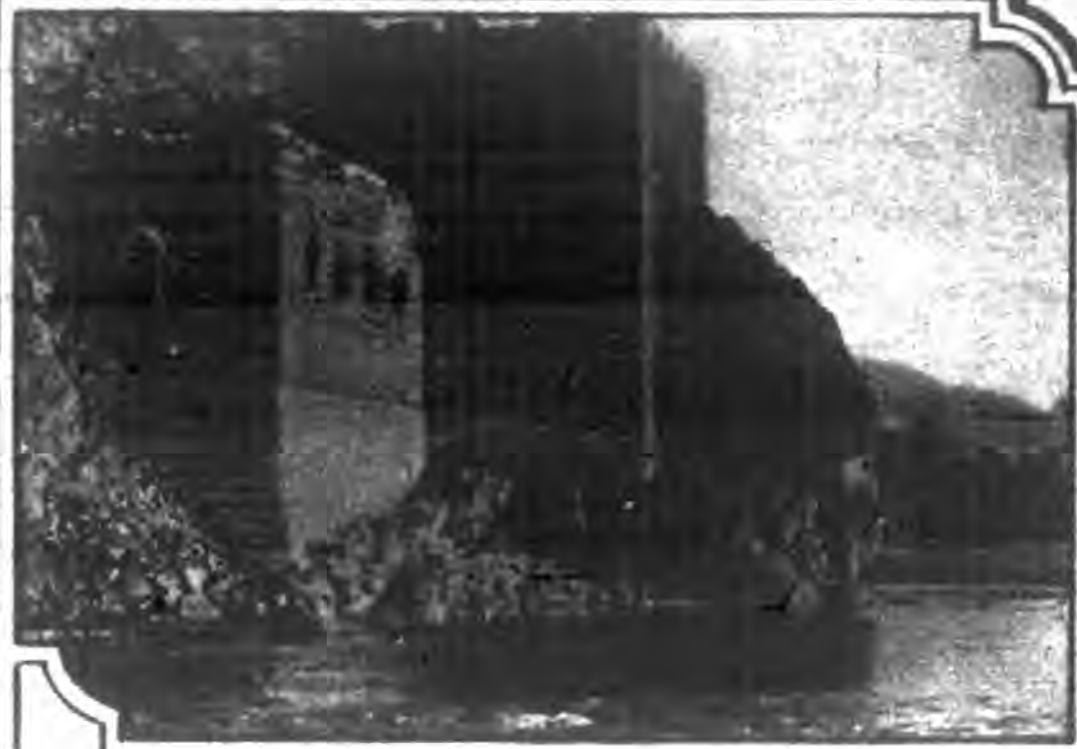

點終之城長近附關海山(上)
寺山角之近附關海山(左)



洞陽玄之近附關海山(上)
山千之南陽遼(左)



(左) 千 山 中 之 無 量 觀



寺 泉 龍 之 中 山 千 (上)

(上) 安奉線橋頭驛之釣魚臺
 (右) 安奉線沿路之風景

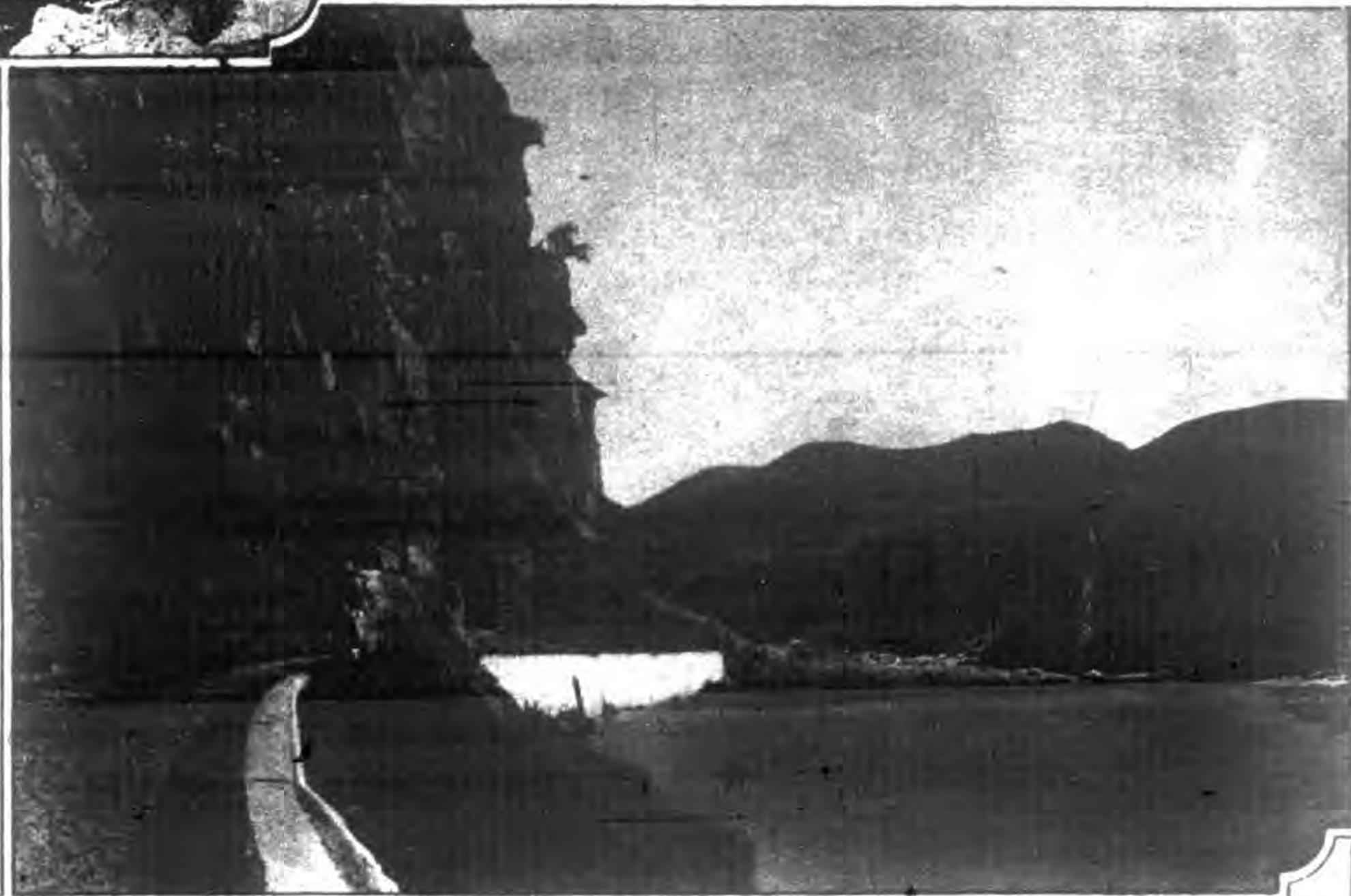

陵 北 之 陽 藩 (下)



門 山 之 前 陵 北 (上)



全國鐵路沿綫展覽會

四月十五日至十月十日
 全國鐵路沿綫展覽會
 舉行政全
 國鐵路
 沿綫出
 產貨品
 展覽會

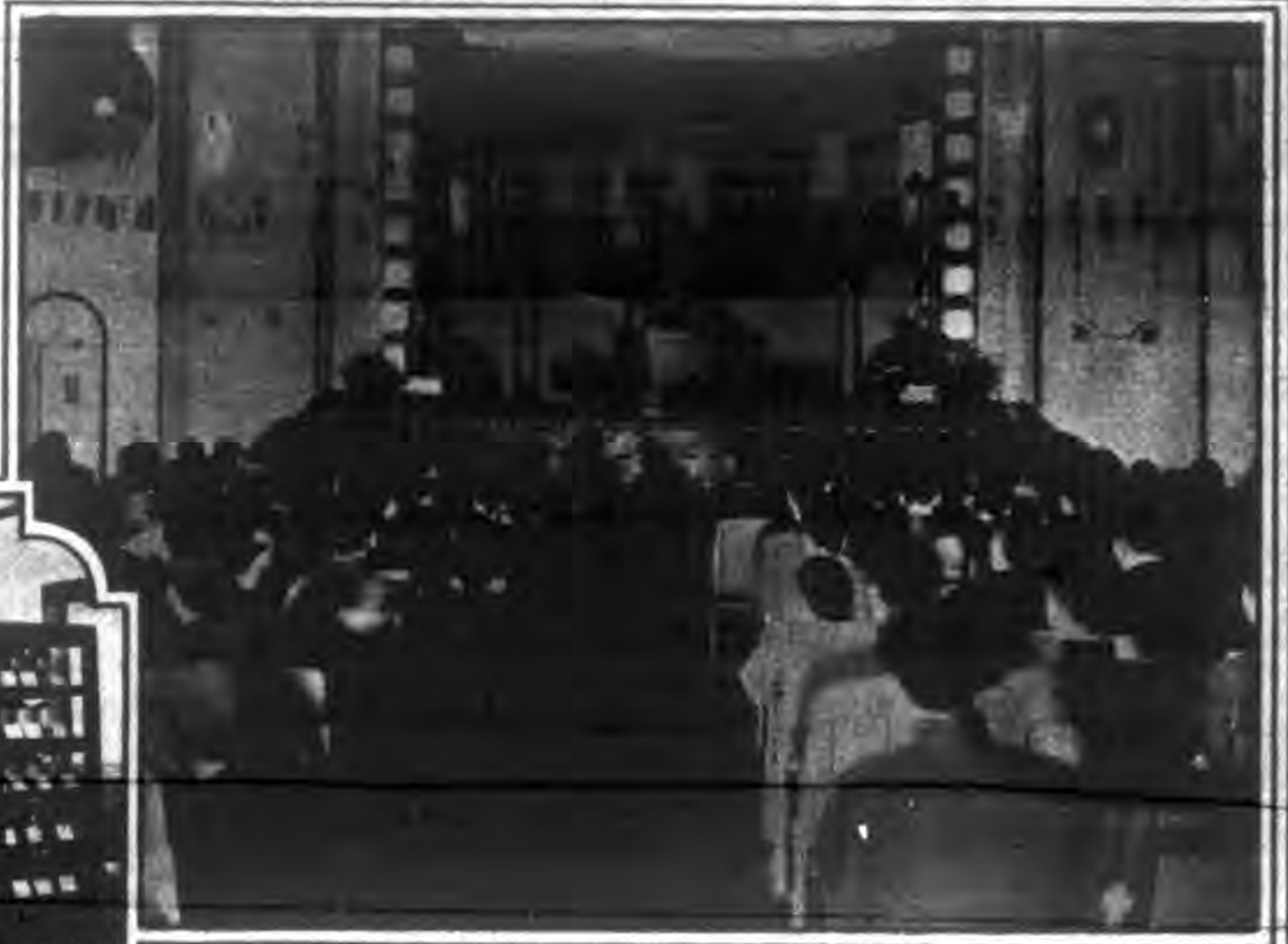

開幕式 (上)
 農產之儀 (左)
 鐵路各 (右)

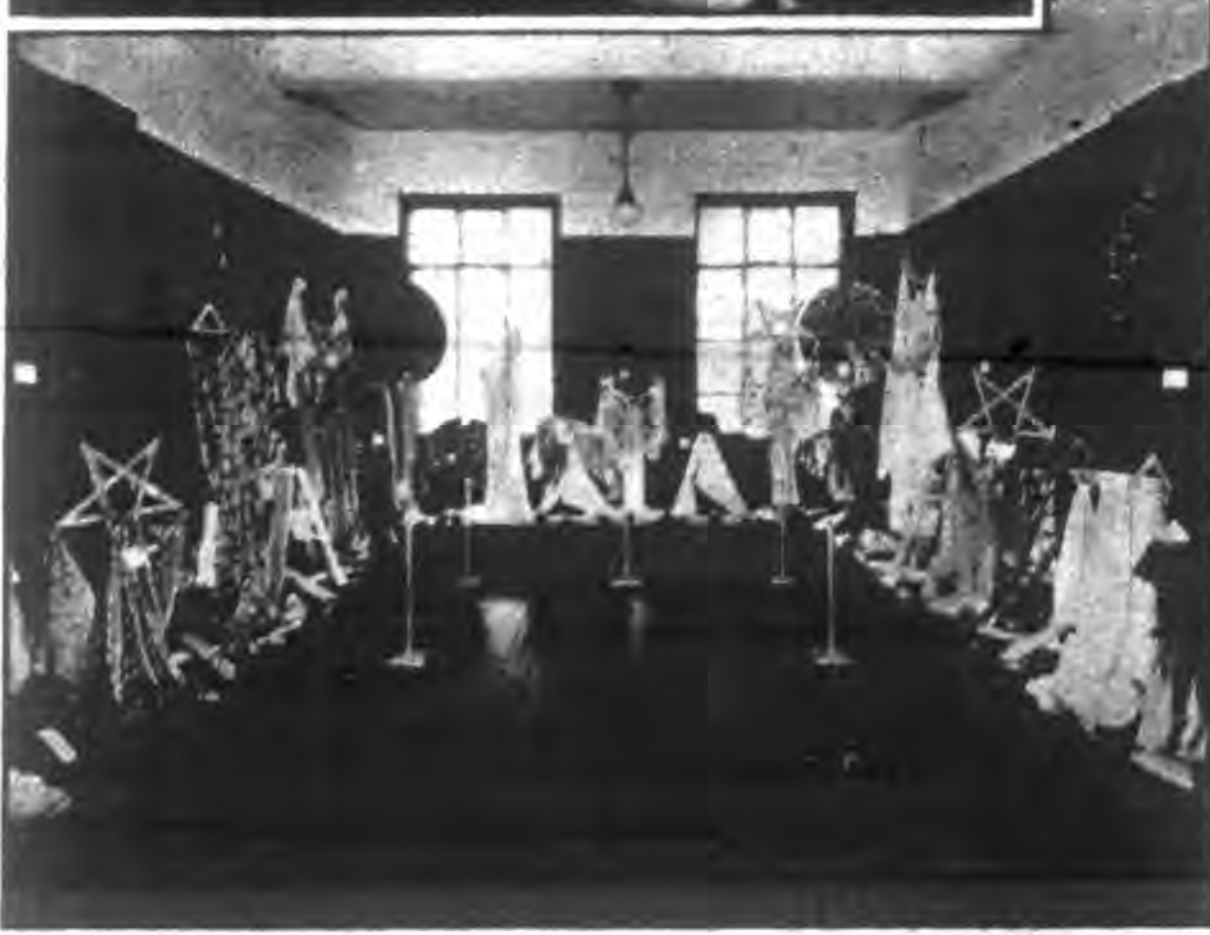

京滬及北寧綫之出品 (上)
 滬杭甬綫之絲網 (左)

各出路之產煤 (下)



隴海之路之仿古物品 (右)



出品展覽會

於上海中華學術社，使全國人士悉各地之出品，乃提倡良策也。



料材築建之線寧北(上)

(上)正太線之陶器



部品食之路各(上)

(右)中央研究院製造之磁器



角一之室列陳(上)部產漁(右)

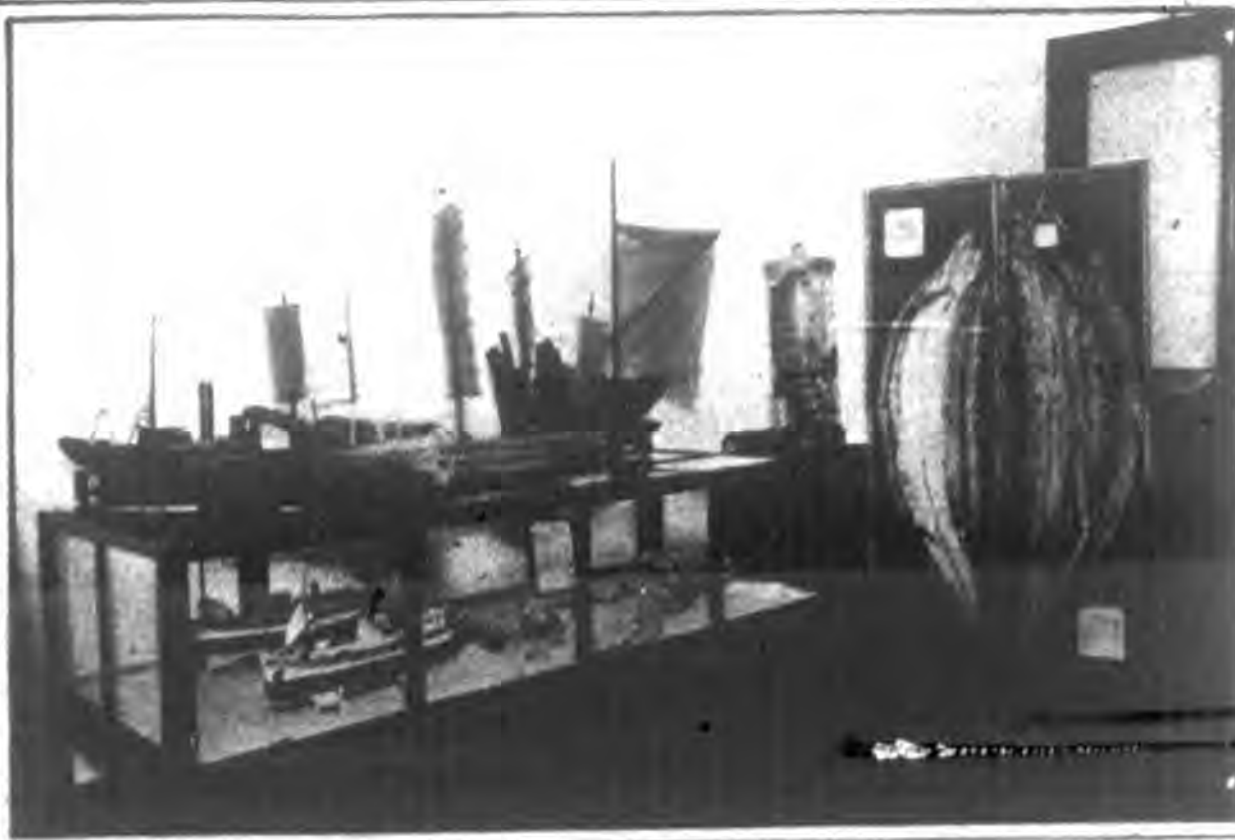

蘇聯之五一節



式兵閱(上)

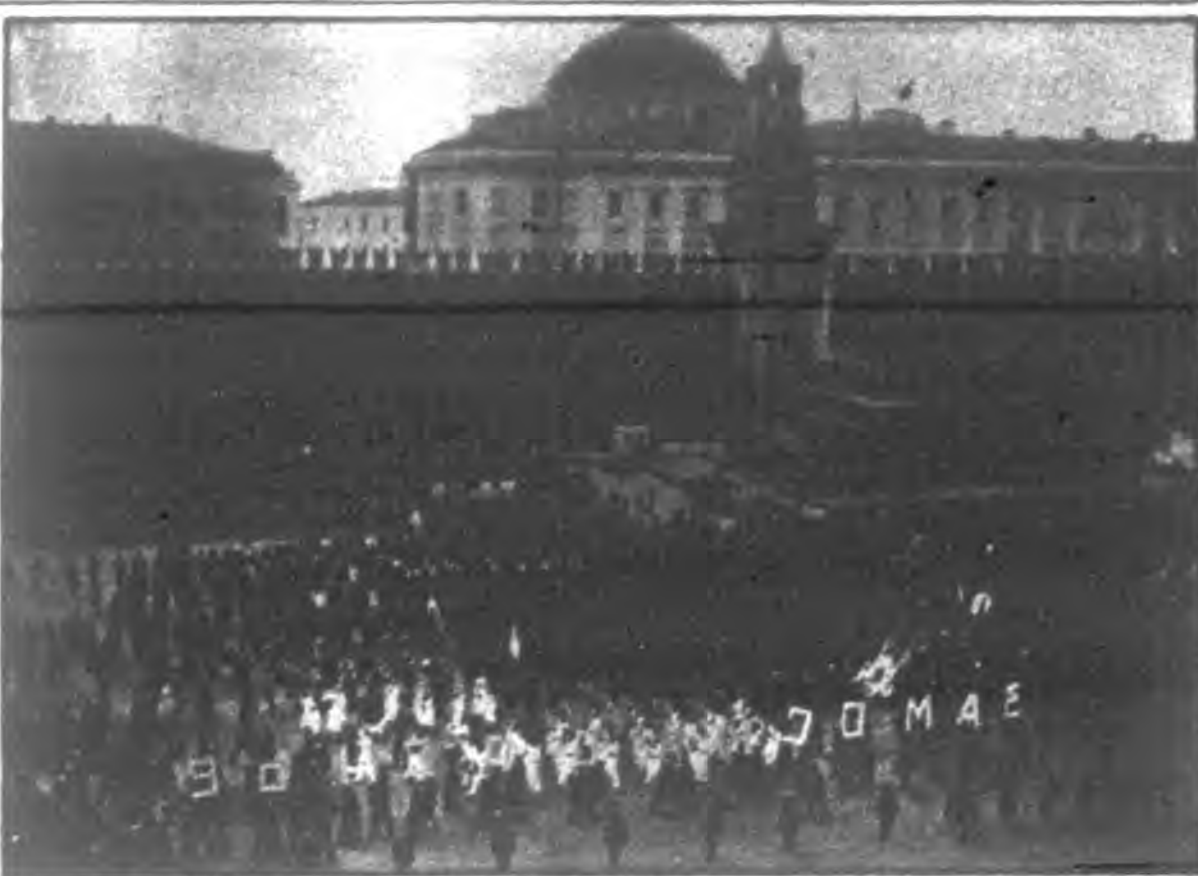

况盛之場方紅過經體團衆民(上)



人要軍紅之上台兵閱(上)



心中樂娛之前場劇家國(上)
工女之舞跳呼歡上街(左)

劉金粟畫家之海軍作品

六月一日
至十日，國
府主席林
森氏在首
都爲劉海
粟氏舉行
近作展覽
會，所收門
券資助抗
日軍及航
空隊。

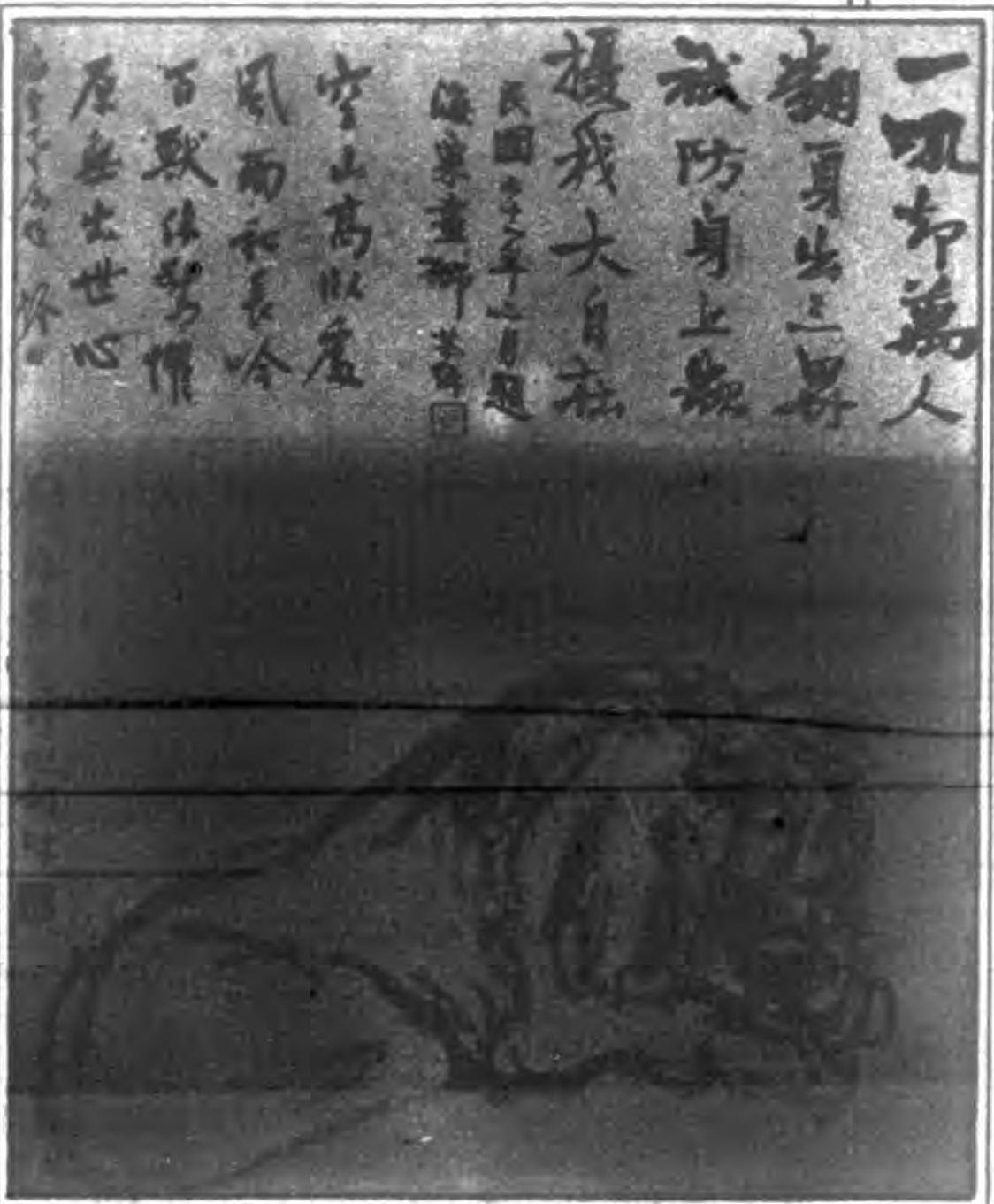

西 (上) 湖之春景
北 (下) 極閣雪景



獅(上) 隱靈(下)

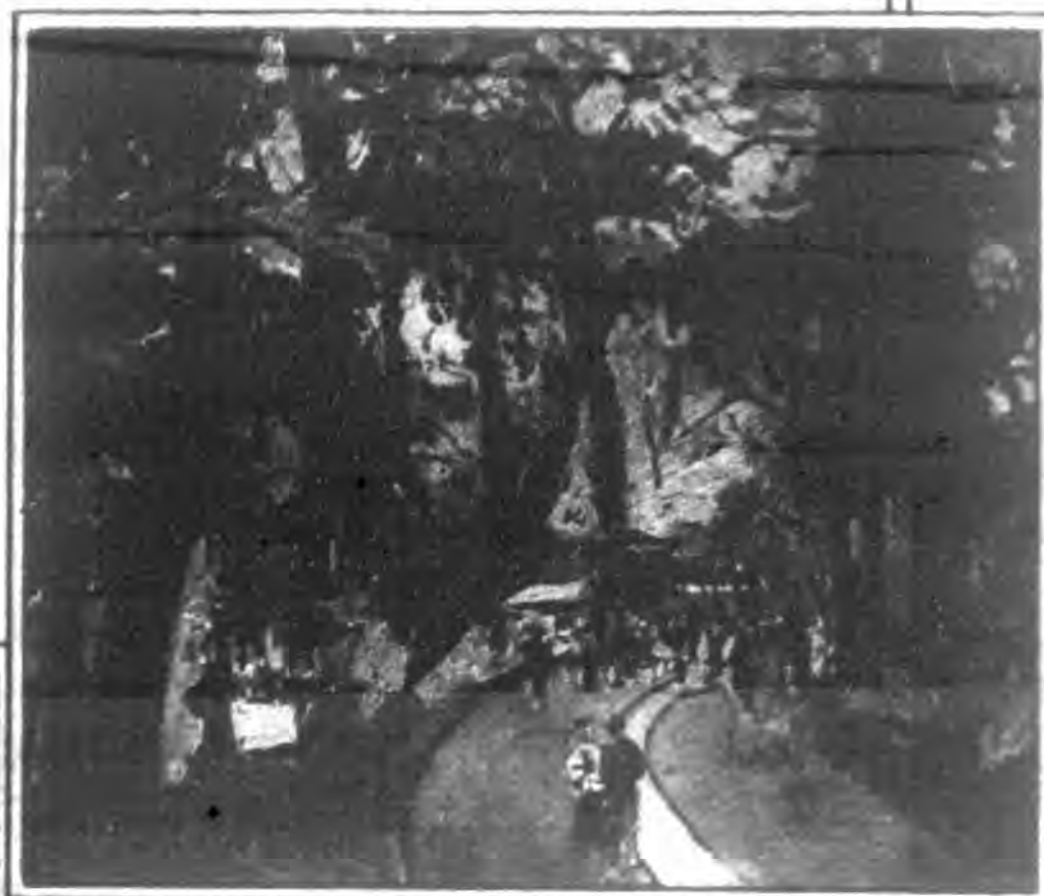

馬 兔 赤 (下)



餘興

(右)德國之希特勒狂——各種磁器上之新裝飾



(上)興高彩烈之唱歌家



(右)狗的不抵抗主義



(右)你相信這是原始人嗎
(左)摩登的貓頭鷹



拜目
大目拜
藥廠

靈藥

之無上特效藥



預防治療痢疾

DCE. B. 9. 22-D

亞力山丁

胃腸病特效藥

主治
一切胃腸炎症即嘔吐腹瀉不論急性慢性均有藥到病除之功因其有極強殺菌作用兼能輔助消化



售出有均房藥各 行洋和禮商德 理經總國中

△CC(5)-22:6

教育部審定

全國學校採用

國常社自算美音

基本教科書

▽初級小學用

| | | | | | |
|---|--|--|--|--|--|
| 語 教科書八冊 沈百英 王鴻文 吳研因 定價各一角二分 後四冊各一角二分 | 識 教科書八冊 計志中 趙景深 定價各一角二分 何炳松 衛聚材 | 會 教科書八冊 計志中 王志成 定價各一角二分 馬精武 | 然 教科書八冊 杜亞泉 許心芸 定價各一角二分 杜燦孫 孫伯才 | 術 教科書八冊 駱師曾 東雲遠 定價各一角二分 蕭滄塵 徐子麟 | 樂 教科書四冊 宗澤誠 何炳松 定價各一角五分 胡敬熙 潘玉書 |
|---|--|--|--|--|--|

▽高級小學用

| | | | | | |
|--|--|---|---|--|---|
| 語 教科書四冊 戴洪恩 吳雅暉 吳研因 定價各一角四分 吳雅暉 吳研因 | 會 教科書四冊 章息子 劉虎如 定價各一角四分 吳研因 | 術 教科書四冊 吳伯匡 黃壯濤 定價各一角四分 顧麟 錢重六 | 樂 教科書四冊 何明齋 沈秉康 定價各一角四分 顧麟 錢重六 | 文 六冊定價 (一)四角(二)三角 (三)二角(四)一角 (五)一角(六)一角 定價一元二角 | 國文教本 六冊定價 (一)四角(二)三角 (三)二角(四)一角 (五)一角(六)一角 定價一元五角 |
|--|--|---|---|--|---|

商務印書館 出版

□本樣書學小閱贈□

研究復興農村問題之參考要籍

| | | |
|-----------|-----------|------|
| 農業政策綱要 | 橋本傳左衛門著 | 七角 |
| 日本農業金融機關 | 上海市計會局農務部 | 三角 |
| 農業常識 | 潘復等編 | 七角 |
| 農村社會學 | 顧復著 | 四角 |
| 農村調查 | 上海市計會局農務部 | 二角五分 |
| 北平郊外之鄉村家庭 | 社會學研究社 | 七角五分 |
| 中國土地制度 | 陳登元著 | 一元六角 |
| 中古田制考 | 謝先登著 | 三角 |
| 土地法 | Walter著 | 一元 |
| 歐洲農地改革 | 皮地製書 | 一元 |

| | | |
|-------------|--------|------|
| 丹麥的民衆學校與農村 | 現代教育名著 | 一元五角 |
| 中國農業教育問題 | 鄧秉文著 | 二角五分 |
| 鄉村教育 | 顧復著 | 三角 |
| 鄉村教育行政與輔導 | 王曉聲編 | 一元二角 |
| 一個鄉村小學教員的日記 | 東南大 | 一元二角 |

(尚有各種在重版中不及備列)

商務印書館出版

止咳

請用此
快爽之
治法

只須含用韋廉士吸入止咳片數枚、咽喉刺激之感覺即止、氣管之炎膜消退、痰化氣順、立見輕鬆矣、因此片作用、本直治患處之原則、故在口中溶化、即發出治療之氣體、遇循環呼吸器全部、而奏速效、試驗之法、可取此止咳片一枚、置在舌上、聽其緩緩溶化、化後行一深緩之呼吸、立覺胸部舒暢、有如在茂林高山、吸一口新鮮之空氣焉、治療喉胸疾病、無論何藥均不能奏此迅速舒適之效果、有如此可以吸入藥氣入肺之韋廉士吸入止咳片也、各藥房均有出售、每瓶一元、或直向上海江西路四五一號韋廉士醫生藥局購備、每瓶二元二角、郵費免收、郵票通用。

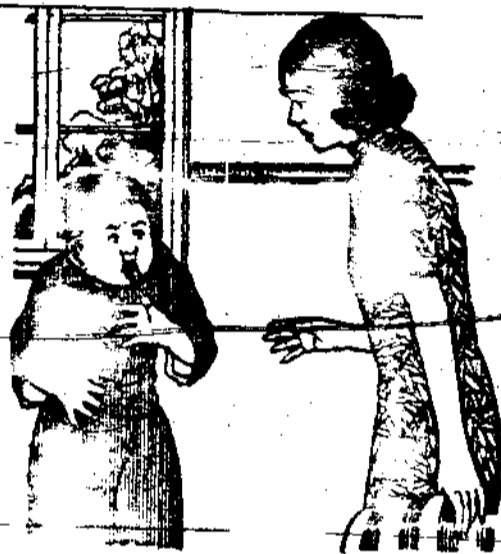
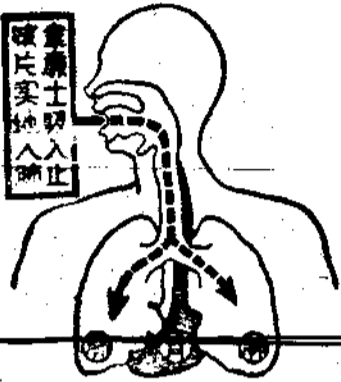

楊君亞勝稱羨如意膏

治愈其面疹迅速而又舒適

楊君亞勝任職於蘇門答臘百加亞攪南通林、為該地著名華商之一、近嘗致書敝局、

楊君書云、鄙人面上生疹、已歷多年、遍試各藥、都無效驗、最後搽用如意膏、成績甚佳、痛癢立止、不久面上紅疹完全消滅矣、

如意膏乃取舊式常用藥膏之長、而加以改良、增益而成、所以無論皮膚斑皮病皮傷一切外症、均神效無比、

各藥房均有出售、或直向上海江西路四五一號韋廉士醫生藥局購備、每盒七角、六盒三元五角、郵費不取。



【生醫的內盒鐵洋】

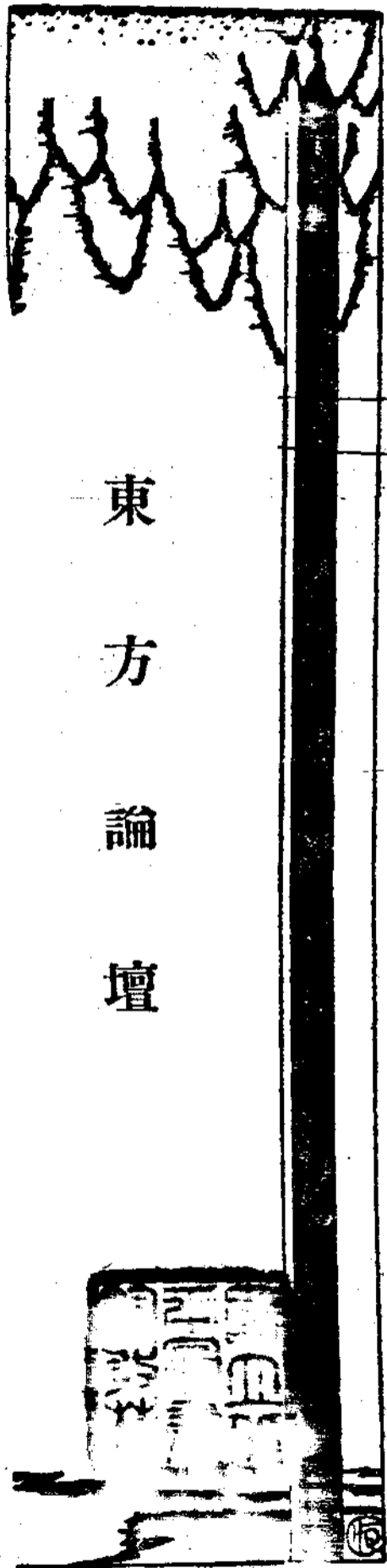

東方論壇

美國大借款

中國出席華府會議代表宋子文氏，於中美談話完畢以後，即與美國政府的財政善後公司成立五千萬美金大借款，約合華幣二萬萬元之巨。此款規定以五分之四購買美棉，五分之一購買美麥，利息五厘，三年還本。其他詳細條款則尚未宣布。

此項借款消息發表後，立刻引起各方面的極大注意。有贊成者，有反對者。贊成者多為金融家及政府方面之人，他們以為中國棉產向來求過於供，每年需購外棉三千萬擔，而此次借款所購之棉亦約為此數。在現在本國棉價過高之時，美棉自可救濟業已衰落之紗業。而反對者，則以為大借款的成立，非惟有害於中國之農產，而且為政府的飲鳩止渴之舉。

平心而論，此舉於美國極有利益，而於中國則害多利小。蓋就美國

方面說，美國近年農業恐慌至為嚴重，農產品過剩，以致價格慘跌，時常

發生農民暴動，故在羅斯福總統上臺後，救濟農業即為新政府重要工作之一。通貨膨脹法案之通過，其主因即為救濟農村之破產。即此次大借款的成立亦莫非由於此故。藉以使美國過剩棉麥大批輸入中國，而提高其國內物價。故美國此次之所以慨然借此巨款與中國者，並非因為中國瀕於破產的信用已經恢復，而是在做做英國輸出信用保障部(Export Credits Guarantee Department)之作用。

再就中國方面論，華商紗業固已瀕於破產地位，而不得不有減工之舉，但華紗價格的慘落並不是因為華棉求過於供，價格高貴之故。紗業衰落的重要原因，是由於普遍世界經濟恐慌的影響，以致銷路停滯，以及政府課以高稅的緣故。本國棉價格高貴不過是一小因。所以當四月間紗廠減工後，紗價並不因出產較少而增加，例如三十二支人鐘紗

現貨平均市價一月份爲二七七·〇〇元，二月份爲二六五·四〇元，三月份二五七·二〇元，四月份二四七·一〇元，五月份二四七·三〇元。是借款一舉並非救濟華紗業之根本辦法，而於中國農業則將發生極大影響。故當借款消息發表後，棉花花衣價格每擔即跌下四五元，小麥每擔僅值一元九角，將來美產大批進口時，已瀕破產之農村更將無復與之望，無怪上海市農會及其他團體已向政府提出反對了。

且美國棉麥因中國之大批購入，其國內價格必然高漲，而輸入中國後，售價尚須包括運費利息以及利潤，將來能否不比國產物爲高，尙是疑問。又現在適當美國放棄金本位從事貨幣競爭之際，此項借款如在三年後償還而逢美國恢復金本位時，那我們豈不是又多一筆損失？美國大借款既不能根本救濟中國紗業而反有害於農產，那末政府又何必多此一舉？這原因是很顯明的，蓋借了外債就可少發一次公債，救濟不過其名。至美國之所以能在目前中國極端困難之時而借以巨款者，蓋尙有國際帝國主義者競爭在華市場之背景在也。（良輔）

抗日鬭爭的清算

「次殖民地」的中國，欲謀民族之根本的解救，進達復興的道路，歷史的事實昭示着：首先必須排除外來帝國主義勢力的侵入。此次抗日鬭爭對於民族的生存含有何等重大的意義，固灼然可見，然而現在事實上已慘痛地結束了。

瀋陽事變後，日帝國主義挾其優勢的武力，不斷地向中國侵入。我

方的對策，初則爲不抵抗主義，繼則爲長期抵抗計劃，及熱河淪陷，又一變而爲抵抗與交涉並進計劃。華府會議美總統羅斯福與我代表宋子文氏談話完畢，發表公報，關於遠東問題，說：「余輩深信此種敵對行動當可立即停止。」是時北平政整會委員長黃郛氏，正奉命初抵北平，戰雲緊急的平津，忽呈和平氣象。其後未及兩週，塘沽之停戰協定便由我代表熊斌，日代表岡村簽定。最近則華北戰時軍事組織均告停止，宋哲元龐炳勳等抗日主軍亦早經復員；而此次日使有吉明赴京結果，東報載雙方將停止從來之政策，而代以日支共榮政策。此幾近兩年來，國民政府領導下抗日的經過。

西南軍政領袖的對日主張，一向是高倡徹底抵抗，而對於中央的政策是深表不滿的。當停戰運動猶在醞釀之際，西南一面致電國聯與非戰公約簽字國，一面致電中央，反對停戰與締結喪權辱國的協定。然及此次停戰協定簽訂以後，經中央解釋誤會，十九路軍抗日先遣部隊遂奉命由郴州撤回，粵桂軍的抗日部隊亦中止北上。最近陳濟棠蔣光鼐等會晤結果，決將西南部隊，注重剿匪。中粵協餉每月三十萬增爲六十萬，對閩軍餉每月五十萬，另給剿匪時期特別費十萬。閩省收入則掃數繳解國庫。西南的所謂抗日，就此結束。

當華北停戰運動正在急速度地進行之際，魯南張家口的馮玉祥忽就抗日軍同盟軍總司令職，通電反對停戰協定，主張積極抗日。馮之發動，事出突忽，有謂與第三國際聯絡者，有謂專爲對內者，有謂實暗與

日本勾結者，致察省風雲陡然緊張。最近馮又發出通電，聲明三點：（一）此次專為抗日，並非對內；（二）與蘇聯毫無關係；（三）決不割據自雄。中央對馮的處置，決委由北平當局就近辦理。大美晚報載：何應欽將軍與黃郛正與馮之代表進行接洽，勸馮以和平手續停止活動；如馮繼續行動，恐日本有所藉口而進擾察哈爾。我們僅根據抗日一點言，馮玉祥的起而抗日，事實上已為抗日的尾聲。

抗日鬭爭到了今日，已達清算時期，我們非但已實行停戰協定第一條的規定「不再前進，又不行一切挑戰之行動」而且自南而北，莽莽中原，連「抗日」的呼聲，亦不可復聞。協定中的非武裝地帶，無異為和製滿洲偽國的金城湯池。國際正義的解決，殆為絕望的期待。昔日東北苦戰抗日九死一生的民族英雄蘇馬輩先後歸來矣，感想如何？（作舟）

英日經濟戰

在世界恐慌之今日，各國力圖自救，咸着目於對外貿易。一面促進出口，一面限制進口，以期國際收支上占有利之地位。然甲國採此攻勢手段，乙國為自衛計，亦不得不採相當手段以報之。此際如甲國不甘屈服，則必更設法加緊進攻。國際經濟戰循此路徑進展，而最近英日之間，即以日印商約廢棄問題，開始經濟戰。

日本歷年與印度貿易，輸入超過輸出，乃去歲一變而為輸出超過輸入。考其原因，則日本利用外匯跌落之機會，盡量將棉布棉紗人造絲織品傾銷於印度市場也。印政府欲特加關稅以限制之，則格於日印商

約最惠國條款之規定。於是英政府根據日印商約六月以前預告之規定，照會日本廢約，遂引起日本棉紡織業者之大反對。

英日之間，不僅日印貿易逆轉而已，即在帝國內其他市場，日貨侵入之程度，亦加速度的增加。據統計所示：本年第一季日貨輸英值一七、一九〇、〇〇〇日圓，而去年同季僅為一四、四二九、〇〇〇日圓；輸入印度者，今年第一季為四七、九一六、〇〇〇日圓，去年為三一、〇七五、〇〇〇日圓。輸入澳洲者，今年為九、九五二、〇〇〇日圓，去年為四、八八二、〇〇〇日圓；輸入南非者，今年為四、八四七、〇〇〇日圓，去年為一、七五八、〇〇〇日圓；輸入東非者，今年為四、七四八、〇〇〇日圓，去年為二、六四九、〇〇〇日圓；輸入紐絲倫者，今年為一、〇四五、〇〇〇日圓，去年為五三七、〇〇〇日圓。英日貿易，情勢如此。故英國工商各業聯合委員會請求政府取消英日商約並在全國設立一種優惠制度，排斥日貨，或竟對於一部分進口日貨設立監督制度。事實上英政府亦已將廢棄英日關於西非洲之商約，通知日本，其餘商約亦將照此辦理澈底排斥日貨。是日日本有與整個的英帝國間進行經濟戰之可能。

日本在此情勢之下，抱如何之態度乎？在政府方面，擬設立複關稅制，施行報復關稅。即對通商條約國適用低率關稅，對無條約國適用高率關稅。凡對於日本廢棄商約而視日本為無約國，設立不當的禁止的高率關稅壁壘者，適用高率關稅。聞擬議中之加稅貨物，為英本國製機概類，印度棉花，銑鐵，澳洲羊毛，小麥，加拿大木料等。一面與英政府商議

分配市場，另訂商約。在民間方面，則棉紡織業同盟不買印度棉花及其他英貨。六月十一日上海日商紡織公會即已接到大阪總會來電，謂應一致拒用印棉以示報復，並應切實勸告僑民，一律抵制勿用其他英貨，不達英國開放貿易自由目的不止云。

英國對日廢約之舉，全然出於哇太華會議之精神，即英帝國內貿易自由，對於外國則採保護貿易也。去歲哇太華會議第三決議案云：英帝國內諸國，今後不與外國訂立有妨相互間特惠關稅之條約，與外國訂有之現行條約而有妨特惠關稅者，應講妥善辦法，脫離該條約上之義務。此項決議案之目的，顯然欲排斥外貨，不使在帝國內各市場與英貨競爭。故英國對日廢棄商約之動機，可謂遠在哇太華會議之時，英日間之經濟戰，英國當局固早已料及也。（尤恭）

邊疆問題

民國十五年，外蒙古宣佈了獨立，自設共和國，加入蘇聯；二十年，東三省被日佔去；二十二年，熱河被日軍佔領；近來則察東緊，新疆屢有內亂，事實上完全等於獨立的西藏，有舉兵侵犯青海的傳說。這樣看來，我國的邊疆，簡直沒有一處沒有危險。

外蒙古的獨立，是由於赤俄的指使，日本要想自己佔據東北一帶，但是暫時吞不下去這塊肥肉，因此設立了偽國，新疆和西藏都有野心者在後面，如不早設法，結果卻不難於猜想的。

現在的中央政府，一方面忙於剿匪，一方面努力於抗日，有時還要

彌補內部的裂痕。在這樣的情形下，對於邊疆問題，自難有餘力去策劃和設計。且我國當局的辦理事情，向抱着事到眼前再設法的態度。對於新疆和西藏，也不會是例外。但最近派了黃慕松去宣撫新疆，進行訂立青藏和約，可見中央對於邊疆，也還不是絕不關心的。

但是我們不能不注意，新疆的大半居民信奉回教，西藏則完全信奉佛教。種族不同，信仰亦異，語言又有差別。要想他們安處於我們的治理以下，那末知識上的溝通，是必不可少的。要達到這個目的，非立刻興辦交通事業不可。其實交通便利以後，對於中央治理方面，也有莫大的助力。不知當局者曾經考慮到這點，並且有相當的計劃否？

新疆的事情，和西藏不同。新疆的行政，直隸於中央之下。該省的執政人員，都由中央派定。因此他們治理的善惡，中央負完全的責任。上次回民的叛亂，確由於該省當局治理的失當。有了這個教訓，那就應當竭力整頓，免得將來人心渙散，願意歸附他國，弄到不可收拾的地步。

我國的疆土，原來有一千一百多萬平方公里。現在已經被人佔領的有外蒙古、東三省和熱河，約共二百九十萬平方公里；等於獨立的西藏，又占了九十多萬平方公里。共總約有四百萬平方公里，超過全面積三分之一。我們目睹了這種情形，真使我們不寒而慄。因此對於已失的土地，固然應該竭力設法收回；而對於有分離危險可能的區域，尤當詳細策劃，努力設計，使牠們不再蹈覆轍。（國綱）



世界經濟會議之面面觀

鄭九恭

一 從經濟戰爭到經濟和平

一切政策應時勢之要求而變革。經濟政策從自由放任而限制干涉，今已入統制計劃時代。國民經濟統制得宜，固可使一國之經濟狀況臻於健全之域。然國民經濟與國民經濟之間，利害休戚，息息相通。一國所行之經濟政策，即可影響到他國。若國自爲謀，彼此不相聯絡，則有利於甲國者，不必有利於乙國，而有害於乙國者，轉可反響於甲國。是故國際經濟之統制，亦猶國民經濟之統制，同屬必要，尤其在舉世恐慌之日，自不得不稱爲適合時勢要求之政策。於此意義，可知標榜列國合作之世界經濟會議，對於人類之禍福，實有重大之關係。

世界經濟會議於六月十二日在倫敦開會。此會議原名爲世界貨幣及經濟會議 (The World Monetary and Economic Conference)，在歐洲簡稱貨幣會議，乃一九三二年七月經濟委員會議決而由國聯發起召集者也。洛桑協定第五條云：爲打開世界恐慌在適宜地點及日

期開世界貨幣及經濟會議。德比法英意日諸國政府各任命專家二名，組織專家委員會，俾得先行研究該會議應行討論之財政經濟問題，並請美國派員參加專家委員會。七月十五日國聯行政院採擇此項決議，並任命組織委員會組織專家委員會。

前項專家委員會由德比英法意印日中美諸國政府委員各派二名，國聯行政院任命專家六名，國際清算銀行任命專家二名，國際勞動局任命專家三名構成。經二次會議後作成報告書 (Monetary and Economic Conference, Draft Annotated Agenda)。其內容分爲二部：一、序論的記述；二、註釋之議題。前者不啻爲世界恐慌之脈案，後者則其醫方也。序論中歷述失業之增加，物價之暴跌，滯貨之累積，生產之減退，貿易之激減，財政之困難，幣制之紊亂等病態後，復闡明病因。略謂：三年間之世界擾亂狀態，阻礙事業之正當發展。在國際貿易方面，進口禁止，進口比額，清算協定，匯兌限制，壓制企業及個人之創業。從自衛的意圖發展到事實上之經濟戰爭。不寧惟是，國際金融關係方面，世界資本

市場方面，國際的合作亦均息影。爲擁護己國之利益，而煩複之限制層出不窮。然如完全而持久的復興能實現，則此等國民經濟間之軋轢，當可消滅。設使各國政府有實行吾人綱領之準備，並有解決本會議範圍外之政治問題之準備，則信用及繁榮，必然可恢復。

要之今日國際貿易上之限制，國際幣制之紊亂，國際資本之停滯，以及政治上之糾紛等，以國際合作的力量排除之，則可克服恐慌，招致繁榮，換言之，即從經濟戰爭到經濟和平也。此實爲經濟會議之使命。

二 議題的檢討

世界經濟會議的議題，據專家委員會的報告，分別解釋如次：

(1) 貨幣及信用政策

國際貨幣制度之恢復，固屬重要。現在既無世界各國均能接受之國際貨幣制度，勢不得不圖金本位制之恢復，並不得不探求藉以恢復之條件。此項條件如下：甲、解決爭執中之政治大問題。乙、設法解決各國間之債務糾紛，恢復商品及勞務之移動自由，庶可對於準備金不足之國給與援助。丙、國內方面應保持預算收支之平衡，創設並維持貨幣及資本市場，防止紙幣流通之膨脹。丁、金本位維持國應實行減輕利息，維持公開市場政策，金之自由輸出，健全的外國投資。戊、金本位脫離國應戒慎匯價跌下的傾銷，並設法穩定匯兌行市。己、匯兌限制國迅行撤廢匯兌限制，保持財政平衡，避免通貨膨脹。庚、金本位制之運用應使中央

銀行不受政治影響。準備金之法定最低限度，減至百分之三三及四〇以下。採用有統制之虛金本位制，增加輔幣以減少流通紙幣。圖商品流通之自由，以保金之分布之均衡。尊重國聯金委員會報告書結論。辛、採用金本位制或於法定準備金中儘量用銀，不足以提高銀價，應設法擴大大銀之用途於輔幣及工業，並統制銀之生產。

(2) 物價提高策

物價之低落，妨礙貨幣及經濟之進展，故須設法提高物價，應採次之方法：甲、減生產費；乙、限制商品之供給；丙、金本位維持國或準備金充裕之國，應設法實現低利供給信用；丁、恢復健全國際投資，扶植資本缺乏國之購買力。

(3) 資本移動之恢復

國際資本移動而不恢復，則正當經濟狀態亦不得恢復。故須將杜絕新投資門戶及拒付外國通貨之匯兌限制制度撤廢。又各國間之債務，應行尊重，債務國實在無力支付時，爲債權債務雙方當事人之利益計，須調整債務。又爲恢復資本之移動計，應改革現行制度，俾長期短期債約之善良債務人不至破敗。創設特別信用機關，以疎暢國際資金並開始國際間組織的行動。

(4) 國際貿易上之限制

國際貿易障礙之匯兌限制，清算協定，津貼制度，原產地標識，檢查制度等直接間接保護政策，應行撤廢。專家委員會雖明知此等限制不

易迅速完全撤廢，然不如是則經濟混亂不能除去。

(5) 關稅及協定政策

提議訂立「關稅休戰」條約，俾得不再提高關稅。更兼用比率減輕制及一律水準壓低制，以期關稅之一律減輕。附稅及手續費亦須考慮。其協定方法，則以一切政府間之共同協定為理想，並希望無條件無限制之最惠國條款，為各國家間通商關係之基礎。

(6) 生產及貿易之組織

各國政府協定統制小麥、木料、煤等生產及交易。又關於海陸河川之運輸機關，亦應協定以圖兼利。

經濟會議議題之內容，大體有如前述。世界經濟癥結所在之賠款及戰債問題，並未列入。此非專家委員會之過，蓋美國以此為參加會議之條件也。然報告書非完全不接觸此問題，前述議題中資本移動之恢復項下，反復提起國際間債務問題，故頗有在會議時討論之機會。所惜者，議題間有矛盾衝突之處，需要解決之問題，非必互相關聯，解決一方，反有妨他方之解決。例如恢復幣制，須防止紙幣流通之膨脹（見第一項），乃供給信用又為提高物價之簡捷方法。既曰供給信用，當然包含通貨膨脹在內（見第二項）。

二 華府談話的戒果

歷來之國際會議，多以失敗閉會者，雖原因有種種，而以少數專家之

籌備會作成草案，提交本會議，確為會議失敗之一大原因。設使在專家會議與本會議之間開預備會議，有責任之政治家開誠相見，交換意思，自可使本會議進行順利。專家委員會有鑒於此，故在報告書中有云：本會議之討論，必然複雜而多方面，若使在本會議前數月間開預備會議，講互相讓步之道，則實際上能成功之望，當更濃厚。

前項預備會議以歐洲政局不穩及對美戰債關係，由美國召集為最適當。然美國深恐歐洲各國關於戰債問題，立於共同戰線，遂巡迴顧及金融恐慌發生，朝野咸覺孤立繁榮之不可能，有國際合作之必要。蓋「金元悲劇」不過為「世界悲劇」之一幕也。於是羅斯福毅然出馬，四月六日發出請帖，邀英法德意日中阿真廷加拿大巴西智利墨西哥與會。

華府談話會中最重要的，為英美法之談話。談話內容未發表，據所發表之共同聲明，均稱「已達滿足之協定」，「意見完全一致」，「語調極樂觀」。據外電所傳，政治問題，戰債問題，貨幣問題，關稅問題，約略如後。

(1) 政治問題

國際政治問題，傳聞英美法三國間已成立諒解。非戰公約之大缺點，在於缺乏制裁條款。為補充此缺點計，準備訂立協商條約。國聯機關一致認為發生侵略行為時，美國亦可參加商議。如美國人與侵略國交易，美國不拘泥於孟羅主義，不保護該國民，並設法禁遏此項交易。證諸五月十六日羅斯福對五十四國元首發出和平申請書，確可相信。該申

請書中要求協定四步驟：(一)應立即採取麥唐納軍縮案；(二)應商定時間及程序以完成全體辦法；(三)在進行各步辦法之際，任何國家不得增加逾越條約規定之軍備；(四)在軍縮時期，世界各國應參加一莊嚴確切之不侵犯公約，再鄭重聲明其限制及減少軍備之義務，在簽約各國能忠實履行其義務時，各允不派遣任何性質之武裝軍隊越出國境。就中第一步驟，麥唐納軍縮案內本有安全保障一章，即為華府政治問題諒解之根本乎。

(2) 戰債問題

戰債問題為世界經濟會議成敗攸關之難問題，且一部分戰債在六月十五日期滿，事機頗急迫。然在華府談話，英美法間未成立何等之協定。美國政府在四月二十七日非正式聲明如左：

美國大總統與英總理麥唐納法前總理赫禮歐間關於戰債問題無何等之協定。美政府期望六月十五日期戰債一億四千四百萬美元照約清償。

法國外交部長彭古五月四日在上院聲明云：對美戰債支付問題，政府願再行通體檢討。據梅龍貝郎其協定，六月十五日期付款中，法國有權要求緩付半數。隱示拒付之意。英總理是日亦在議會中述及關於戰債問題，英美間意見相左。法切切望與美再定戰債問題，而美國無讓步之意，僅議會授權大總統，得用銀收受戰債，以二億美元為度。

(3) 貨幣問題

恢復金本位制，似已確定。至其實行方法，殆未完全一致。傳聞四月二十四日英美間協定如次：

英美間定金元與金鎊之比率，防止匯兌競爭。為確保此項比率起見，改訂單位貨幣中所含之純金分量。純量之改訂程度，考慮他國內事情及國際事情而後決定。

要之求幣價穩定，以恢復金本位為出發點而訂立匯兌協定也。法國則未參加此協定云。

(4) 關稅休戰案

關於關稅問題，互應減輕之原則，已無問題。但減輕到如何程度，尚未入議。在減輕協定成立以前之暫行辦法，則有一「實行關稅休戰案」。法代表赫禮歐在四月二十七日發表云：美法間成立關稅休戰案。二十九日美代表台維斯在倫敦之經濟會議組織委員會提議關稅休戰案。英法諸國均對美答復贊同。

世界經濟會議組織委員會從四月二十九日起在倫敦開會定本會議在六月十二日開會。國聯事務局於五月三日向全世界六十六國發出請帖。各國均以第一流人物為代表，輔以專家，先後赴倫敦。會議之重要，或謂在凡爾賽和會以上，今後之視線，咸將集中於倫敦。

四 主要諸國之態度

各國以如何態度臨世界經濟會議乎？此實為會議成敗攸關之大

問題。試先就美國言，關於戰債問題，美國無退讓之意，有如前述。然歐洲對美戰債不得削減，則歐洲各國對英法戰債亦不能削減。戰債均不能削減，則有賠款義務之國，仍不得不負賠款之重荷。結局歐洲之購買力不能增加，世界之恢復，鮮有希望。其中最成困難者，為德國。蓋洛桑協定不生效力，各國仍將向其追索巨額之賠款也。此際德國無論償付與否，必然遺禍於世界。如償付，則將取償於傾銷，或加重負於民衆。傾銷與經濟會議之目的不合，加重負於民衆，則增進內政之不安，馴致歐洲全體之政治不安。

美國在世界貿易中占重要之地位，在國際收支上常為收款超過國。故在貿易問題關稅問題，美國如不允讓步，則不能緩和目今之貿易戰關稅戰。其餘專家委員會報告書之議題，如資本移動之恢復，海外投資之復活，生產者協定之訂立等問題，亦然。美國如無犧牲之決心，會議之成功，殆不可望。救世即所以救己，吾人切望美國以此態度臨會議，固不僅戰債問題已也。

今轉眼觀察英國之態度。關於戰債問題，英美利害關係全然相反，有如前述。至於關稅問題，英國方面一乘哇太華會議之精神，英國在去歲夏間開帝國會議於哇太華，與屬領諸國訂立互惠條約。其精神所在，一言以蔽之，則「在英帝國內貿易自由，對於他國高築關稅壁壘。」自訂立哇太華協定以來，英屬領增關稅，本國亦然。最近聲明廢止英俄商約及印日商約，均為自由增加關稅之地步。一乘哇太華會議精神之英

國，今與美國並肩支配經濟會議，設非以犧牲精神臨會議，則會議亦難有成功之望。英國果願犧牲哇太華會議之精神乎？

至於法國，關於戰債問題，當必與歐洲諸國合作。此在去歲洛桑會議為然，即在去歲十二月不付到期戰債，亦無不然。然視為對美關係，則亦為經濟會議之障礙。

日本則占據我東北，視東北為禁樹。匯兌協定上，關稅協定上，不願與他國合作。尤其因印日商約廢棄問題，中國抵制日貨問題，對英對我利害衝突，極為明顯。會議中難保不起軒然大波。

五 經濟復興方案

欲經濟會議成功者，應解決次之問題：(一)戰債問題；(二)中日爭案；(三)金融問題——議題一至三；(四)商業問題——議題四至六。戰債問題與中日爭案，尤為經濟會議之先決問題。

戰債問題應行先決之理由，詳見世界經濟之窮途與列國之對策一文（本誌第三十卷第九號）。至於中日爭案，則自東北四省被日本侵占，單就關稅一項而言，中國政府年失三千餘萬元，其餘稅收及實業利權，損失殆不可計算，直接影響於我國之經濟發展，間接影響於各國之商務利權，均亦為促進世界恐慌之一大動力。戰債問題而在倫敦續商，中日爭案亦當提出討論。(三)(四)兩問題，則華脫賴登案 (The Tasks of the World Economic Conference by Sir Water

Layton) 頗有參考之價值。

經濟會議本身之要務，為貨幣及金融組織之恢復與關稅戰之克服。實則金融問題不若商業問題重要。金融止係商業及生產之手段而已。而商業問題中尤以關稅問題為最重要。然以上二者互相聯帶，一方之解決，係於他方之解決。例如金本位維持國主張鑄價動搖，則不能改變已國之商業政策。金本位停止國主張商品及資本移動之自由不恢復，則不能決定通貨之穩定及匯兌之新比率。故目下難開打破之道，在於一起討論之。

(1) 金融問題

國際貿易上之限制，出於國民經濟生活之應急策。故如其經濟上之困難不能除去，則限制亦難撤去。而經濟上之困難，又由於國際通商之破綻，國際放款之停止。然貿易限制本身更誘致國際通商之衰退。於是出超之望受挫，債權國不能收回債款。即令撤去限制，債權國之資本家，仍不信任海外投資。苟能實行健全金融政策，拋棄經濟的國民主義之謬見，則債權國政府及其中央銀行當可慨然出借資金，不待個人投資家之信任恢復以後也。最近歐洲數國保證之下，借款與奧國，已作一先例。此項組織的計劃，恐將為會議中提案之一。

(2) 關稅問題

國際貨幣制度問題，經數年討論之結果，已有方案。至於國際通商

問題之恢復，則尙未聞有斷然改變商業政策之國。以故撤廢高率關稅及貿易限制之計劃，國際間迄無一致之意見。最顯明之提案，為平等低關稅率。然需要保護關稅之程度，因國而異。故欲使各國一律減低關稅，不合理也。其次為互相同意之關稅減低，但此事亦有困難。例如英美國之關稅問題是。恢復繁榮之道，惟有自由貿易政策，不過不能於短期間實現。若世界各國不拋棄高稅主義之觀念，則惟有由共認必須恢復國際通商之國，不待全世界採用自由貿易，自講自由貿易之方案。其最有效者，厥惟設立低稅地域，對於開放市場之國開放此等市場。

華府談話，關於戰債問題，談無結果，中日爭案，更無所聞。至於金融問題及商業問題，所決定者，不過初步之初步，原則之原則，距解決之途至遠。自非以犧牲的精神參與會議，問題必無圓滿解決之望。然觀於各國之態度，不無自私自利之形迹，故會議之前途殊不可樂觀。

經濟會議如能圓滿解決以上之問題，世界經濟可臻復興之境。然如以失敗聞，則其結果亦不難推想。世界各國皆將採自給自足主義之思想，成為集團經濟，或孤立經濟。全世界四分五裂，國際間展開經濟戰爭，損人不利己，世界恐慌將益加深刻，資本主義世界經濟組織或至完全潰滅。故世界經濟之前途如何，將於此會議卜之。

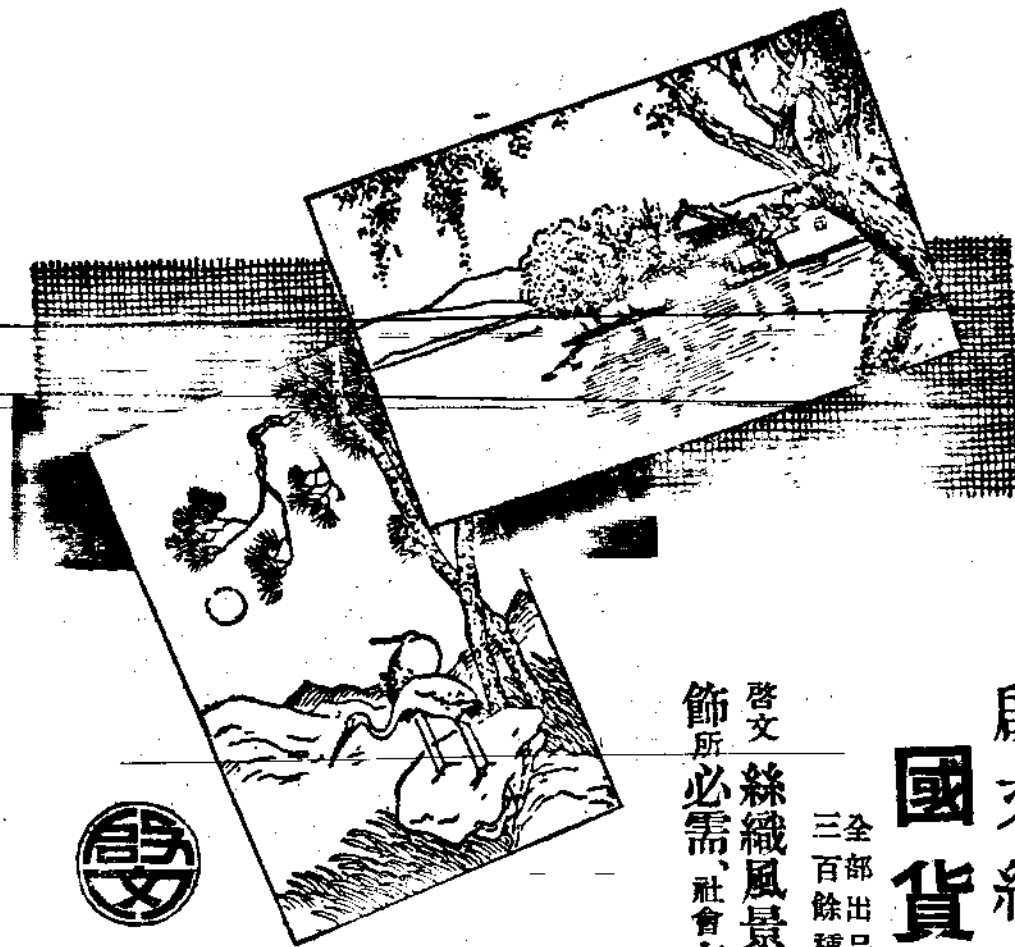

啟文絲織品

國貨年之大貢獻

全部出品 三百餘種 廉價八折 最低價格每幅 祇售二角四分

啟文絲織風景花卉名人字畫像片，高雅華美，為室內裝飾所必需，社會高尚之禮品，茲為國貨年酬答各界提倡國產之

盛意起見特將全部出品三百餘種及自製各式鏡架一律八折廉價發售，至六月底截止（外埠函購展期半月以郵局日戳為憑）剪此告白購滿實洋一元以上者得再減收洋一角，機會難再，尙祈速購為幸（廉價以上海為限）

另印目錄樣張承索即奉

啟文絲織廠謹啟

郵售部：上海西門內淘沙場

發行所：上海北四川路
上海天宮橋市面
杭州會館白新場
香港汕頭廈門
製造廠：上海西門內
杭州內鹽仙巷
杭州武林門內天水橋

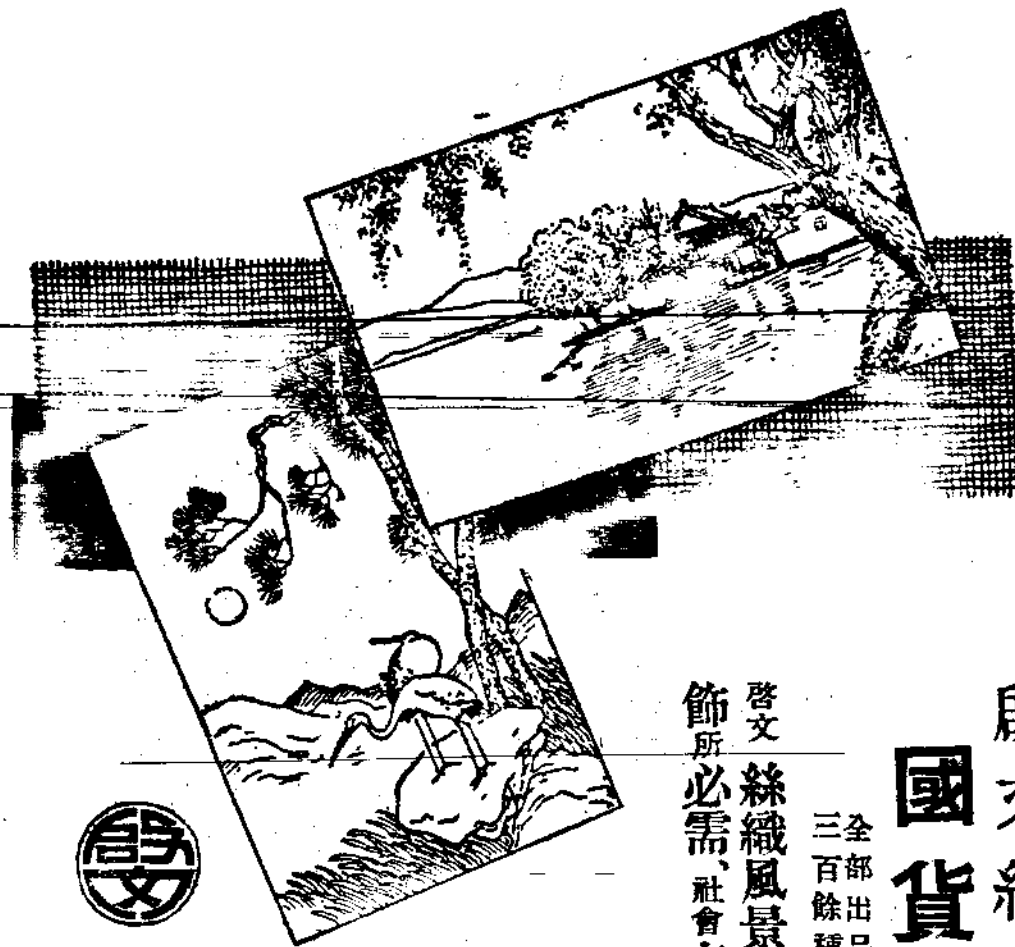

啟文絲織品

國貨年之大貢獻

全部出品 三百餘種 廉價八折 最低價格每幅 祇售二角四分

啟文絲織風景花卉名人字畫像片，高雅華美，為室內裝飾所必需，社會高尚之禮品，茲為國貨年酬答各界提倡國產之

盛意起見特將全部出品三百餘種及自製各式鏡架一律八折廉價發售，至六月底截止（外埠函購展期半月以郵局日戳為憑）剪此告白購滿實洋一元以上者得再減收洋一角，機會難再，尙祈速購為幸（廉價以上海為限）

另印目錄樣張承索即奉

啟文絲織廠謹啟

郵售部：上海西門內淘沙場

發行所：上海北四川路
上海天宮橋市面
杭州會館白新場
香港汕頭廈門
製造廠：上海西門內
杭州內鹽仙巷
杭州武林門內
內天水橋

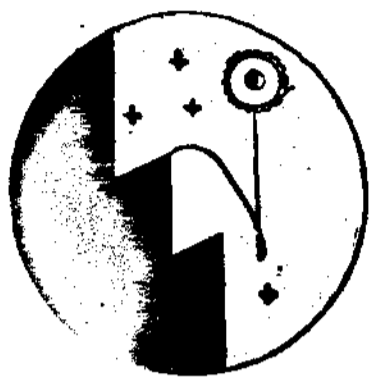

修約運動與四強公約

張明養

一 戰雲瀰漫的歐洲

當一九三三年開始的時候，濃密的戰雲就瀰漫着整個的歐洲。這戰雲之形成，當然有其久遠之歷史上的原因，而使戰雲至現在更為濃密者則為反動的法西斯蒂勢力之擡頭，其為最近法西斯蒂勢力之中心地的則為近年來政局擾攘不安的德國。

德國自從大戰後因為協約國方面的帝國主義國家之無厭的榨取與壓迫，經濟早已破產，政局的不安也已達於極度。在此種內憂外患交迫的環境下，遂造成法西斯蒂主義與共產主義二大極端勢力之急劇的發展，中立的社會民主黨勢力之迅速的衰滅。在最近一次這兩大極端勢力鬭爭的結果，因為右傾各派勢力的大聯合，而終於造成法西斯蒂勢力執掌政權的局面了。

當德國法西斯蒂的獨裁政治開始之後，歐洲的國際政局立刻發生緊張的狀態。因為法西斯蒂主義本以極端狹義的民族主義為本質

的，所以他一方固然與共產主義作了一個死對頭，不惜用極殘忍的手段去殘殺他們，而另一面卻也與他們同一陣營中的其他資本主義國家發生正面的嚴重衝突。當希特勒實行獨裁政制後，他就一方面封閉蘇聯在德國的商務機關，一方面則逮捕僑德英人，並在對外政策上採取強硬的態度，要求恢復大戰後喪失的土地，獲得軍備的平等權利，換一句話說，就是要求廢棄束縛德國的凡和賽和約。

希特勒獨裁後之所以能引起歐洲的不安者，並不是因為德國法西斯蒂勢力的強大，而是因為法西斯蒂主義已成爲國際的運動。爲法西斯蒂主義發源地的意大利固然不必說了，即在中歐與何諸國，法西斯蒂勢力也是極大的。在他們間曾有德匈意三國同盟的傳說，及各國首領在羅馬的會晤。這些法西斯蒂勢力的聯合遂成爲歐洲政治上的絕大勢力了。

首先感受法西斯蒂勢力之威脅的是法國及其所卵翼下的波蘭與小協約諸國。當法西斯蒂勢力開始蔓延全歐時，法國的軍械製造廠

就極力從事軍器的製造了。而小協約國則在法國的指揮下，在日內瓦締結新盟約，使他們間之經濟政治的結合更為密切，藉以對付行將到來的威脅。法國一方面運輸大批的軍火至南斯拉夫，一方面則指摘意大利供給匈國大批軍火，有違背和約的規定。波蘭政府亦進兵但澤自由城，想以武力取得該地的完全統治，而法西斯蒂的民族社會黨亦在該城極力活動，冀在五月末大選中攫取政權。而這二大集團在日內瓦的裁軍大會中的鬭爭更為劇烈，一方要求軍備的平等權，一方則堅持安全的保障，對立形勢之嚴重真是罕有的。（參看下面圖）

在法西斯蒂勢力籠罩着的歐洲之東北隅，則屹然站着社會主義的蘇聯，擁着堅強的紅軍與許多不侵犯條約，以靜待國際反蘇聯戰線的進展。

總之，在一九三三年的上半年，因為法西斯蒂勢力的擡頭，濃密的戰雲是瀰漫着整個的歐洲了。

歐洲的漫瀾戰雲



二 和約所造成的二大對壘

由於這二大集團對立關係而引起的戰雲完全是由凡爾賽和約所釀成的。因為現在在法西斯蒂對外的唯一號召口號是修改凡爾賽和約，和約是他們國家生命的桎梏，非解除之不足以言民族的復興。但是和約是怎樣的桎梏他們的國家生命呢？這我們不能不一翻過去的歷史舊賬了。

當慘酷的世界大戰停止後，戰敗的同盟國方面就被迫而訂立和約，其中最重要的是對德的凡爾賽和約 (The Treaty of Versailles)。此外對奧有聖日爾曼條約 (Treaty of St. Germain)，對匈有脫里安農條約 (Treaty of Trianon)，對布加利亞有紐奕條約 (Treaty of Neuilly)，對土有色佛列條約 (Treaty of Sevres)。

在凡爾賽和約中，德國在西部喪失阿爾塞斯勞倫由坪等地，在東

部與波森與西普魯士的大部土地割與波蘭，但澤劃為自由市，默美爾割與立陶宛，海外屬地則都以委任統治地的名義分割與英法比日諸國。國內軍隊裁減至十萬人，一切重砲潛艇與飛機等均不准設置，賠款數目大得不能以數字來表示。

在聖日爾曼條約中，奧國將東加里西亞割歸協約國，Triestino, South Tyrol, Trieste, Istria 等地讓與意國，並須承認由奧匈帝國脫離而成立之捷克，南斯拉夫，波蘭與匈牙利諸國的獨立。軍隊被限制為三萬人，償付賠款三十年，不准與德國合併。

脫里安條約將匈國的土地人民減至戰前的三分之一。紐奕條約把布加利亞從愛琴海隔斷，把 Strumitza 割與南斯拉夫，賠款九千萬，軍隊裁減至二萬人。色佛列條約把奧托曼帝國完全瓦解了，祇剩下小小的一片土地。（參看所附的地圖）

和約所造成之歐洲

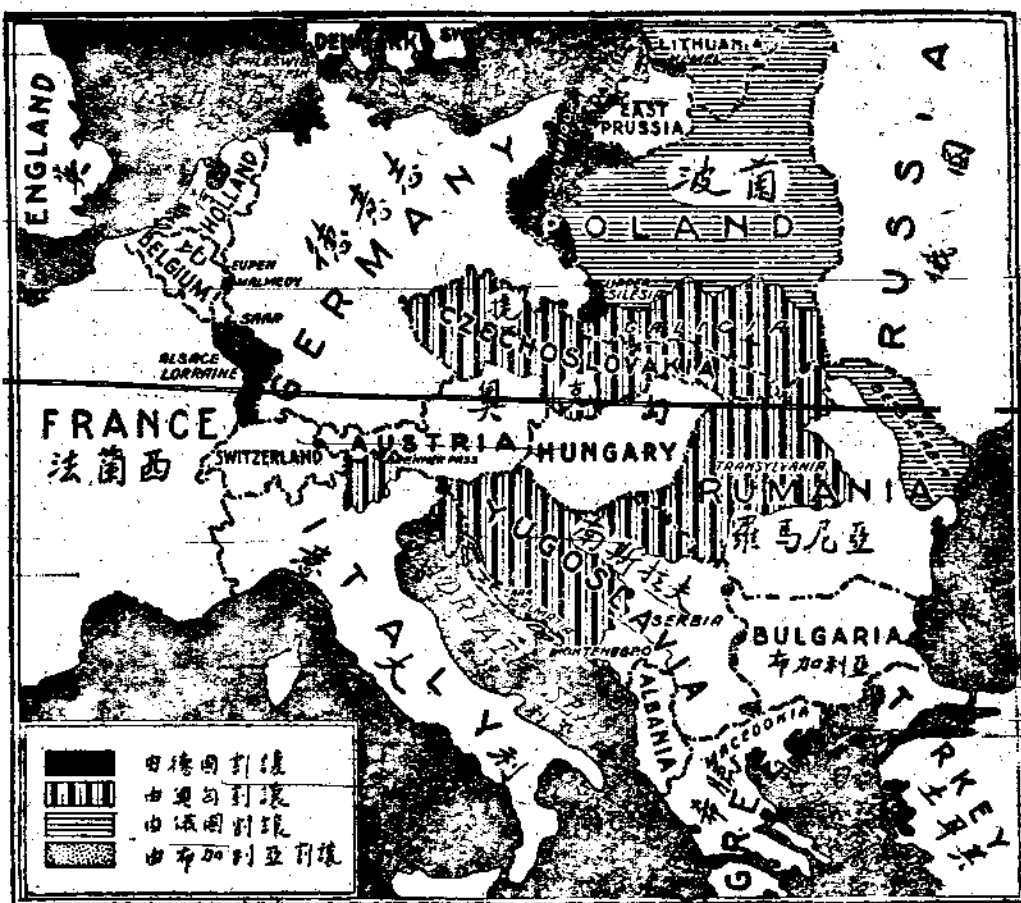

這些被苛酷條約所重重束縛的戰敗國自然是要要求和約的修改。他們中間以德國所受的壓迫為最嚴重，故要求修改之企圖亦更迫切，顯然為這派的領導國；而主維持現狀反對修改條約者當然是那些得到利益的國家。其中得利益最多的當為法國，她本是德國的世仇，歐戰戰勝後滿擬將德國完全消滅以絕後患，她這目的雖然沒有達到，但已將德國置於半死的狀態了。法國一方面在經濟政治上置德國於永遠屈服的情境下，一方面則在同盟國的國土上另行造成許多新的國家，做法國的羽翼，將德國四面圍困住。這些新興的國家為波蘭、捷克、南斯拉夫以及羅馬尼亞（增大領土），她們都是法國的附庸，嚴格的說來，不啻是法國領土的一部。

戰後和約締結的結果使歐洲政治造成了這二大集團對立的局面，一方是和約的犧牲者，一方是和約的得利者。不過在得利者間，現在

也有加入到和約的犧牲者之一集開去的，那就是意大利。意大利在戰前本為同盟國，戰事發生後即脫離同盟國而加入協約國，休戰後各協約國所得者極多，祇有意國所得較少，而其在地中海的利益又處處與法國形成正面的衝突，於是她就加入修約國方面去；現在又以德國法西斯蒂勢力之獲勝，因為主義的相同關係，柏林與羅馬間遂形成更密切的關係，希特勒、巴本與哥林之僕僕於羅馬道上，實不是無因的。

三 修約者的陣營

修改和約派所迫切要求修改的有數點，其中最重要的為賠款問題、軍備平等問題及收回已失領土問題。關於賠款問題，和約中的規定現在已經經過修改了。在最初的規定，德國的賠款數目因為太大而無法規定，遂留待專家委員會討論詳細辦法。至道威斯計劃時，每年的賠款數目雖然規定，但總額則沒有確定，及至楊格計劃實行時，每年賠款數及應付年份都詳細規定了，可是到了去年洛桑協定成立後，賠款的形式是取消了。

第二個問題是現在正在劇烈爭論的問題。在日內瓦的裁軍會議中，德國堅決地要求軍備的平等權利，指和約中之規定裁減德國軍備是國際普遍裁軍的第一步，現在各國如不繼德國而裁減其軍備，則德國將被迫而增加軍備。這問題會爭執很久，到去年十二月二十五日強宣言在原則上承允德國之軍備平等權，但實際平等權的獲得則恐

怕是極不容易達到的。

第三個收回失地問題，那更是無法解決的問題。假如這要求達到了，那波蘭、捷克、南斯拉夫、羅馬尼亞等國，有的就須完全消滅，有的須失去大部土地，這是她們所能容忍的嗎？這問題除非訴諸戰爭是永遠沒法解決的。不過現在各國所要求的並不是所有已失領土的收復，而僅限於若干部分，現在所爭執最烈的是波蘭走廊及海外殖民地，但即這些小部土地也是不易解決的。

尤使修約目的之不易早日達到的，是在主張修改和約的這一陣營中，也像在維持和約者的陣營中似的，他們的意見並不完全相同。德國非惟要收回波蘭走廊，而且要實行德奧合併，這運動德國已進行六七年之久，但德奧合併非惟為法國所堅決反對，亦且不為意國所贊成。在意國統治下的白倫勒狹口 (The Brenner Pass)，雖有二十萬的德人，但意國是不願意此地之歸德管轄的。現在德意二國雖同為法西斯蒂主義的信徒，可是泛普魯士主義卻是與法西斯蒂的國家主義相衝突的。

再就中歐各國說，奧國的天主教徒是不願意受德國的法西斯蒂統治的，匈牙利的民族社會黨雖亦為法西斯蒂的信徒，但不願德國之合併奧國而使其勢力擴張到與匈國接壤。他們對於德國法西斯蒂之文化的統治信條都是不很贊成的。

關於修約派陣營中意見的不同，卡倫特 (Harold Calender)

在四月三十日紐約時報的修改和約一文中曾有深切的觀察，他說：「意國雖因要修改她的東境，對於犧牲波蘭以擴充德國的領土全不介意，但對德奧合併卻是極不願意的；匈牙利雖想要恢復失地，但不願同德國為隣；德國固要和意大利採取共同的戰線，但不願意放棄德奧合併。所以不但在贊成和反對修約二派的中間，現在有劇烈的衝突，即在主張修約的陣營中，對於應該怎樣去修改和約，也沒有同一的見解。」

四 四強公約與修約運動

由於這修改和約而起之二大集團的對立使戰雲彌漫了整個的歐洲。爲了要消散這戰雲之故，帝國主義者不知想了多少的方法，這些方法中之較重要的是三月十六日麥唐納所提出之裁軍計劃，允德國得設置二十萬名的軍額，以緩和德國的修改和約運動；羅斯福總統也放棄了美國之孤立消極的政策，而表示積極參與歐洲政治，幫助歐洲戰雲的消散工作。而其中最重要的企圖則爲慕沙里尼在三月間所提

出的四強公約 (Le Pacte des Quatre Puissances) 由英法德意四國來聯合保障歐洲和平十年，使以德法爲中心的二大集團的尖銳對立形勢暫時消滅。所以在慕氏所提出的最初草約中，曾提及和約的修改藉以滿足德國一部的要求，但此條規定立刻引起法國的反對，小協約國與波蘭的態度更爲憤激。以後經過種種的協商，在六月七日簽字的四強公約，對於和約的修改顯然沒有明確的規定，（關於四強公約內容與歐洲和平前途請參閱本期劉君之文）德國初雖有反對的表示，後終因慕沙里尼的勸喻而接受了。

四強公約的締成當然是英法外交的勝利，他們自此可以歐洲的統一陣線來對付美國，以及社會主義的蘇聯。在未來的十年中法國當可不怕德國等之武力修改和約，而德國之所以簽此條約者，亦以歐洲可保十年的和平，法西斯蒂在此時期內可穩固地改造德國而使之臻於更強盛的基礎上，到那時可不必再空口喊着和約的修改，而逕行以武力解除凡爾賽制度的負擔了。

一九三三，六月十日，上海。

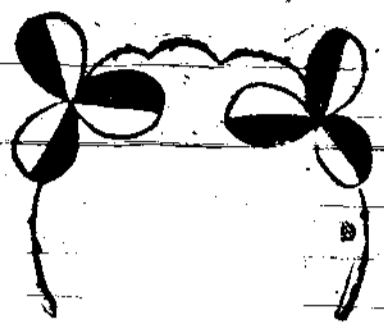

四強公約與歐洲和平前途

劉光炎

一個關於戰後歐局癥結之檢討

「世界的政治，好比海洋，既有波浪浮盪於海面，且有相同之暗流，洶湧於海底。」不過海面的波紋，尚時時因微風之激盪，而轉變其方向；惟有海底之暗流，奔騰終古，非到各種基本環境變遷，總是依著固定的流程前進。所以工程師要濬浚河道，必先考察這河的暗流，研究政治的人，更不能逃此公例。

修約修約，這種呼聲，並不始自今日；發出這種呼聲的，並不限於德國。不過直到近今，經濟凋敝，國際各大問題，均陷入僵局，牠才更為嚴重罷了。同其他政治問題一樣，修約問題，具有悠遠的歷史，複雜的背景，換言之，牠有深遠的暗流。要知道牠的來蹤和去跡，只有從這些暗流上下考察工夫。政治家們口頭的宣言，和書面的文告，只不過是為他們政治的利便，是難以置信的。

要檢討四強公約所表徵的暗流，就先要考察形成這種暗流的基
本條件，換言之，要知道各國的基本利益何在。這只要一觀察她們戰後外交的動向，便可了然。

戰後的歐洲，在國際壇上的確產生了許多新的技術，和許多美妙的口號，但這都各具作用，好比海面呈現的波紋，只要微風盪激，便會變遷。他們的外交政策，卻仍依固定的軌轍前進，其間的內在衝突，且比前分外激楚。英故外相格雷爵士，一九一四年夏會嘆息道：「全歐之明燈已熄，在吾人一生中，將難見其復燃。」這雖然是在戰雲初開時說的話，但列強內心，惑於報復之念，挾褊狹自私的民族成見，事事以極度自私為原則，不顧他人死活，忘却共存共榮的道理。關於經濟社會各端的改造，又急於近功，不謀根本的建設，一以所謂戰時基礎（War-time Basis）做標準。所以這盞燈，至今還未重放光明。他們在黑暗中，造成了凡爾賽和約；在黑暗中，互相盤觸了許多年；直到這次，一方提出修約的

要求，一方堅持保存現存的立場時，大家仍舊是在黑暗之中呵。因為他們太重視了小羣的權利，而未能體認到大羣公益呢。

現在我先講戰後法國外交的動向。

法國戰後的政策，可用兩個字來說明，就是「安全」。而其關於「安全」的概念，又是以全歐為對象。因為她地居歐陸中心，勢當要衝，不比英美有大洋與海峽，來保障他們的安全。歐洲任何地方，發生了變亂，波流動盪，均會直接間接反映到法國政治社會的上面。英美心目中，每以為法國之所謂安全，只不過是法德問題，再不然就是來因河與阿爾卑斯山兩方的保安問題。這種論斷，法國人是不願承認的。

克利蒙梭，是世界景仰的政治家和外交家，但在法人心目中，便差了一點。就是因為他未曾籌出一個保障全歐的偉略。他仍未忘德國的威力，他憧憬到德國復興後的恐怖，他不相信法國有這種魄力，來領導全歐組出一種計畫，因寇德意志。對於威爾遜的計畫，他認為烏托邦式的理想；對福煦將軍所提永佔來因河左岸的計畫，也遲疑甚不敢同意。

不過事實逐漸逼迫。美國先脫離了日內瓦，英國外交傾向，又暗中在改變，法國向所倚以自慰的英美擔保，全部脫空。德國逃脫凡爾賽和約鎖鏈的恐怖，日益嚴重。法國畢竟不能不改採新策略了。這要從克利蒙梭下臺，米爾蘭（Millerand）當政時（一九二〇年）說起。

法國新政策，有三個要點。一是把凡爾賽條約，變成歐洲的法典；二是培養許多與國，造成政治上的霸權；三是乘德違約裁軍，英國財政困

難，從事軍縮時，大規模補充軍備，造成軍權的獨霸。米爾蘭為這個新政策，獲得第一步的成功。他援助波蘭，驅出一九二〇年的布爾雪維克的侵略；幫助波蘭的建設工作，使波蘭成為她的一個生死同盟。一方面她擔保波蘭的安全，一方面她唆使波蘭，窺測德國的東疆，叫日耳曼民族一天不能安枕。這政策的發揚光大，就是小協商的成立。她和捷克斯拉夫，南斯拉夫，以及羅馬尼亞，締結了許多條約，使他們政治上軍事上，都惟法國的馬首是瞻。由此看來，法國此時的「安全」觀念，已不限於維持來因河的現狀，而擴充到保護威斯特拉河（The Vistula）多腦河岸，以至德尼斯忒河（Danister）的安全了。

到白里安登臺，法國新政策，又得到進步的成功，即使國聯完全變成維持歐洲現狀，同時可為法國操縱的工具。國聯之在列強腦府中，這時已將淡忘，他乘機盡全力在日內瓦來活動；把小協商和波蘭，先後拉進來，厚其聲援，復逞著鋒利的舌辯，敏銳的手腕，將他個人造成萊芒湖畔的獅王。然後引誘德意志，加入國聯，讓她瞻仰瞻仰法國的聲威，叫她息了修約的妄想。

法國新外交政策的最後成功，便是征服了英美。這時法國的兵力財力，在歐洲都獨步一時。（法國財政，自普恩嘉實恢復法郎信用後，蒸蒸日上，比戰前更興隆。）恰巧英國的工黨登臺，他們顯然要結束洛加諾會議來張伯倫和白里安向所維護的英法協約。麥唐納與胡佛，隨會議於拉比旦河（The Rapidan）上，討論國際裁軍問題，竟沒有理會

法國對於高傲的法蘭西人，這是如何重大的一個侮辱。泰狄歐就提出反對麥唐納和史汀生的計畫。說：「英美如果能夠締約來保證法國在地中海的安全，法才能與各國討論海軍的限制與裁減。」倫敦的五國會，因以失敗。

這時德外交元老史託萊斯曼已死。德國重新提出修約的要求，並且宣布了與德關稅同盟計畫。法國認定這次的挑戰，是有英國做後盾的。於是拉佛爾起來，先利用賠款的壓迫，使德國放棄了德奧關稅同盟計畫；轉身向英提取大宗存借現款，使英國金鎊的價格，不能維持，突然放棄了多年來慘淡經營的金本位制度，而致工黨內閣於崩潰。法國威榮，已超過了拿破崙和夏耳瑪了。

不過法國仍未得到安全！她所希望的，是德國能自願降服。英美能內心傾向合作。她知道現在歐洲的秩序制度，完全由她一手造成，任何時間，只要一着棋走錯，便可為人打破。她這兢兢業業的心理，在這次四強公約討論的過程中，表現得最為顯明。她末嘗不知道德國這次的讓步，是別有作用；英國的斡旋，也並不是為法國。但是迫於既成的事實，進尚可以暫維殘局，退便全盤瓦解了。熱情的法蘭西人，焉得不盲目銳進呢。

其次讓我們來看意大利的戰後外交。

意大利的戰後外交詳細地說來，便是一部法意鬭爭史。法意衝突

的焦點，又集中在下舉幾個問題上。

(一) 南斯拉夫問題——法國和南斯拉夫，關係密切，財政上軍事上都結有同盟。在意大利眼中，南國好比法國窺伺意大利的替身。就地理上看來，意南兩國，只隔了一道亞得里亞海，東西相望。南國所保有的海岸線，有天然的暗港，可以隱藏潛艇，還可以堵塞意大利經濟上控制巴爾幹的路線。所以早在一九一五年時，意大利對亞得里亞海岸的形勢，已圖奪取。她所以捨棄德奧，加入協約國，就是因一九一五年四月二十六日的倫敦條約中，協約國允許把北達爾馬希亞(North Dalmatia)和沿亞得里亞海岸許多要港讓給她。但是戰事過了，因為法國的阻力，那形勝天然的亞得里亞海岸，仍在南國手裏。意大利所佔有的海島，只有不重要的阜姆(Fiume)和查拉(Zara)。沿海岸一帶，北起威尼斯，南迄布林狄斯(Brindisi)，她也只佔有一個不關重要的安考那港(Ancona)。所以牠拚命地和南國作對，一方煽動南國的內戰，一面要求法國放棄贊助南國的計畫，這是法意衝突的第一點。

(二) 阿爾巴利亞問題——阿爾巴利亞，在南國的南疆，所以南國最恐怖的是阿以意為後盾，來威脅南國的安全。法尤恐意阿聯合，造成經濟上政治上的獨霸南歐。當一九二六年十一月二十九日阿意簽訂狄蘭那條約(The Treaty of Tirana)，由意大利擔保查古王(Zogu)政治上法律上的地位時，法國曾大起恐慌，造為謠說，以惑聽聞。其實意阿的關係，來源甚遠。一九二一年十月的大使會議中，意大利在阿國有

特別利益。意大利有權干涉他國威脅阿國領土主權完整的行爲，這兩點已經英、法、日、南等承認。因此意大利每年放給阿國的債款，爲數不少。（每年約一千萬金法郎，合美金二百萬元。）這宗債款，起初是沒有條件的。不過後來倒欠過多，意大利才企圖與阿簽訂一種關稅聯盟的協定，以資取償。法國又極力反對，認爲危害南歐的和平，此計畫因不能成立。不過法國還在圖謀分化意阿的關係，而意大利也竭力謀與阿打成一片。這是法意衝突的第二點。

(二)海上爭霸問題 倫敦會議所以失敗，是因法意對海權爭持沒有妥協；日內瓦裁軍大會中，法意的爭持，也是一個大障礙。簡明而言，意大利恐怕的是：在海上被法國包圍，所以要求海上軍備，起碼與法國均等。法國則認爲她的海上警備區域，比意大利廣泛得多，不維持相當優勢，便要危及她的安全。她們雙方的理由，都很充分。我們只一按地圖，便可知意大利確有被法包圍的恐懼。意法之間，只隔一座阿爾卑斯山，其次便是法屬考錫加島（Corsica），更次是法屬北海岸。從摩洛哥的大西洋岸起，到突尼斯海岸爲止，這一帶地方，和西錫來島間的航線，時時受到法國的比色他（Bizerta）軍港的威脅。此外在東歐方面，她是處於捷克、波蘭、羅馬尼亞三角的監視之下；在亞得里亞海的方面，南國挾天然形勝的達爾馬希亞海岸，以臨意國。意大利委實在四面楚歌之中。論到法國，則她的海軍，不僅要維持她和非殖民地間的地中海航路，（法國的軍實原料，都儲藏在這兒。）且要防守大西洋海岸和遠東

殖民地，其不能對意均等，無可諱言。

此外還有貿易問題，殖民地問題，都不能解決。內容繁複，不能具述。因上述諸國，意大利的外交策略，遂成功聯德、助奧、結匈、勾西的偉略。而其資以號召的，便是修約。就中勾結西班牙一點，意大利完全失敗。因法國過去六年來外交手段運用之得宜，西已默許不結意西同盟。至於聯德助奧結匈等妙算，則自黑衣宰相呼修約口號時，便已着着進展，且引了土耳其希臘等國，赴其轍下。四強公約，便是由這許多不同而複雜的因素釀成。所以有人說，法意問題，便是歐洲問題。在法意糾紛未解決前，意國的外交，要始終爲歐洲的大患呢。

再次論到德國的外交。戰後的德國，在外交上有一個很巧妙的措施，便是聯俄以自重。德國地當中歐，東爲蘇聯，西接英法，爲社會主義與資本主義勢力的交流點。當戰後經濟凋敝，資本主義的集團，慄慄危懼於不能維持現勢的時候，因德國的傾俄，而致共產主義的侵入，實是資本主義列強所最可怕的事。所以英國對德，便處處寬容。普恩嘉資對德的壓迫，卒因英之不合作，不得及時引退。除了聯俄外，德國更未忘記了美國。在財權上，美是歐洲的債主；在政治上，美隱爲國際的中心。美國說的話，歐洲不能不重視。德國認清了這一點，所以關於賠款問題，美提的楊格計劃，和道威斯計劃，她均一一接受。（雖然她內心是不滿的，所以在實際付款時，她百計狡展。）讓英法和美鬧戰債問題，她卻安然獲得

美國的好感。對凱洛格非戰公約，她不像英法提什麼保留條件。並疏通美國，讓俄亦加入此約，造成國聯團體以外的另一種力量。和法國平分天下。像這樣她竟渡過了戰後初期的難關，躲閃過了法國政治和經濟上的攻擊。

但就德所處地位而論，若俄若美，都是不能與她以實地的助力的。她們只可用為犄角，以壯聲勢。要恢復戰前的地位，德國尚有賴於另一新興的，猛進的，而又利害相同的國家合作，於是意大利，便成她最好的對象。恰好在法意衝突中，德又佔舉足輕重的地位。因以在一九三二年的洛桑會議中，獲得取銷賠款的勝利。在同年末裁軍大會中，得到平等要求的承認。

自法西斯蒂的民族社會黨出而主政，德國的外交，又有新的計劃——不，舊計劃的復活——產生。民社黨人所努力的，是創造第三帝國（Das dritte Reich）——第三帝國，即繼歷史上第一帝國（神聖羅馬帝國）第二帝國（德意志帝國）而建立德國人民的民族國家——所以牠呼出大日耳曼民族的呼聲，謀求德奧的合併，鼓勵羅馬尼亞，南斯拉夫各地的少數德國民族，作歸化的運動。這又是一種因時利器呵。

最後我們來看英國的外交。
戰後的英國，是國際間的和事老。法德的衝突，法意的糾紛，若沒有

牠斡旋，早已釀成大禍。她又與美洲攜手，對世界各大問題，密謀合作；不過今日的歐洲，已是所謂「實際政治」得勢的時代。英首相的演詞，或英外部的法律觀念，遠不如墨索里尼或希特勒的政治來得動人。況且正因為她關係多方，人之責望也亦愈周且密。尤以法責難最甚。而近今德國之威逼，意大利之挾制，更不堪容耐。保守黨巨子邱吉爾會謂：「大戰之起，當不甚遠，英宜堅壁清野，以防萬一。」麥唐納在下院也聲明說：「余將以任何代價，阻止本國牽涉任何歐洲戰爭。」這種表示的意義是什麼，即英國和事老的政策，完全失敗了。

英國顯欲促成軍縮。她所提方案，也經軍縮會承認為討論之基礎。不過人家一定要問英國：「貴國有何犧牲？」當他們發見英志在潔身遠禍時，他們對這提案，必根本失卻信用。更明白言之：墨索里尼看見英將不顧一切戰後的約言，惟遠禍是圖，必將愈加袒德；法的政策，亦必愈頑強；三國關係，必日趨惡化。大不列顛外交家，以慎重見長，也常常以猶疑誤事呢。

像這樣看來，英法德意戰後的外交，與戰前的有什麼差別？四強公約就在這種空氣下產生。無怪有人謚之為新的神聖同盟呢。

二

現在讓我再把四強公約最初提議到近今草簽中間的經過，略述一下。這裏可以看見國際間縱橫捭闔之一幕。至於她是喜劇還是悲劇，

只有請讀者自己去揣摩。

這個關係修改造成歐洲地圖的和約的四強公約，是意相墨索里尼提出的。這事適發生在德國兩位閣員巴本和戈林遊羅馬之後，其已得德方同意，甚屬顯然。英相麥唐納，隨親赴羅馬，與墨氏晤談，羅馬人民傾城相迎，德邦人士，稱他為「白人救世主」。可見他此行，關係歐洲前途甚巨。果然據倫敦 Evening Standard 所載：麥墨兩氏會晤時，對凡爾賽和約提出如次的修正文：

- (一) 把波蘭屬下地，橫切一塊，從西波蘭的城市孔尼克 (Chojnice) 至東普魯士的馬林威達市 (Marienwerder) 一帶的地方，作為德國的屬下地帶，并由德國設設鐵道；
- (二) 羅馬尼亞，把以前從匈牙利割來的特蘭斯瓦利亞 (Transylvania) 和巴納特 (Banat) 兩處地方，讓予匈牙利；
- (三) 南斯拉夫，也把以前佔領匈國的巴納特地帶，凡在多瑙河與特爾斯河 (Theiss River) 兩江之間，在南流交點處，讓還與匈牙利；
- (四) 南斯拉夫，把舊時奧國的克勒茵地方 (Kraunburg) 讓還給奧國；
- (五) 現在南斯拉夫所兼併的克洛提亞 (Crotia) 古國，任其獨立；
- (六) 達爾馬西亞南岸，如赫爾捷哥維亞 (Herzegovina) 門的內哥 (Montenegro) 等地方，須從南斯拉夫分離，而併合於阿爾巴尼亞，并置諸意大利保護之下，而為一緩衝國家。

這案如果實現，德國和意大利，都滿足了紛爭多年的波蘭迴廊，從此不成問題；北非的霸權，和達爾馬西亞海岸的支配權，也歸與意大利。不過在法國看來，這卻是最不能容忍的事。當法揆達達拉第在衆院提出

討論時，右黨領袖馬林起立大呼：「如政府願加入此分裂歐洲的俱樂部，余必立即推倒之。」但前泰狄歐，深恐法國深閉固拒，失卻各方面同情。因在自由報發表一文，謂「時局已趨嚴重，法國有與各方面斷絕之虞。」赫禮歐應衆院外交委員會之請，致函達氏，要求會晤，說明關於四強公約的意見。於是法國態度，突趨冷靜，反對息聲。而小協商抗議呼聲，隨高入雲霄。捷克外長皮尼士博士，正式通知英外相西門：四強公約如簽字，小協商將退出國聯。復在國會演說謂：「惟有用戰爭方法，才能更改國境。」所以一時國際間傳遍了法利用小協商打前鋒的傳說。四強公約，經此打擊，遂暫停擱。

英意忱於法態度堅決，因推專家多人，研究讓步辦法。結果在五月三十一日草成所謂最後草案。其中最要一點，即「關於修改和約，向法國保證，不致影響小協商及波蘭現有地位，及始終經由國聯辦理。」對此法雖已滿所望，但仍提補充四強公約之保障會議錄，原文所列要點凡四：

- (一) 四強公約，不妨害法國與其聯盟國間現有條約；
- (二) 對於提出修改條約所定領土問題之企圖，法國不能同意；
- (三) 一切手續問題，必須提交國際間唯一適宜機關之國際聯合會解決；
- (四) 法國在國聯內，將擁護一致同意之原則，即關係國亦應包含在內。

從這裏可以看出法國政策的兩大要素：一為利用國聯，這本是戰後她所始終維持的武器，一則是不失小協約國的歡心，並且實際將他們拉入，以壯自己的陣容。

不過小協商及北歐諸小國，知道強國的政策，只在謀強國的利益。

他們恐怕受池魚之殃，更不願受人利用，作享祭之犧牲。所以七國公約和波羅的海八國聯盟的新擬議，忽然興起。所謂七國公約，包含小協商三國，及波蘭、立陶宛、萊脫、亞、愛沙尼亞等四國。雖然未具體實現，但在小協商常設委員會中，他們畢竟決定了政治上的共同步驟。尤其在經濟上，他們獲得一共存共榮的默契。一九三一年波蘭所提的歐洲各農業國同盟計畫，迄今一部實現。至波羅的海八國聯盟之說，其中包括的為：丹麥、挪威、瑞典、芬蘭、與波蘭、立陶宛、萊脫維亞、愛沙尼亞等。這是因為希特勒如果向外發展，波羅的海各國，將首當其衝。而且丹麥、立陶宛等同德國在舊屬領土上，又有嚴重糾紛的原故。

如上所述，顯明又是現狀維持派的法蘭西佔優勢。德國自然不滿。不過德國很聰明，她是寓剛勁於柔和之中的。她雖常發驚人論，但這不過是一種策略，實地上的措施，要內量國力，外衡現勢，出之萬全，始無所患。所以在裁軍會中，她為平等要求，不能貫徹，雖一度退席，但到局勢稍轉，便乘勢收帆，重行加入。此次她在四強會的處境，正與去年末她在裁軍會中相同。況且法國口口聲聲說：「德如繼續反對，則四強公約失敗之責，當由該國任之。」英國官方人士，也有英接受四強公約，係以德加入為條件的表示。是德國態度過強硬，不但足資法國的口實，且足損害英國的友情。聰敏的希特勒，遂不願國中輿論，毅然撤回修正案，俾四強公約草押，於七日在羅馬維尼齊亞宮，得舉行草簽。這在法國外交

上，實是一重大的成功。

茲將四強公約確定條文轉錄如次：

四國政府，明知各該國因係國聯會行政永久會員及羅卡洛條約簽字國所負之責任，深信世界不安氣象，非由各該國將彼此聯帶責任，加以鞏固，不能予以消除。對於羅卡洛非戰條約及禁止使用暴力之宣言，願忠實履行，對於國聯會盟約，願按照預定程序，而不加以違反，俾使其完全生效，對於各個國家之權利，予以尊重，因此議定下列條文。

(一) 締約各國對於本身有關各問題，應互相諮詢，並相約在國聯會範圍以內，努力謀使一切國家，為有效之合作，以維持和平。

(二) 締約各國對於本約各條文，盡量發生效力，各種方式程序，提出任何建議，相約共同研究，尤其是關於盟約第十六、第十九各條，必須共同研究，惟採取決定之權，仍以國聯會主管機關行使之。

(三) 締約各國，應盡力謀使軍縮會議成功，並相約在軍縮會議閉會之後，如尚有與各締約國特別相關之問題，懸而未決，則各締約國彼此間應重行加以研究。

(四) 締約各國，對於一切與彼此利益有關之經濟問題，應在國聯會範圍以內，互相諮詢，尤以歐洲經濟復原一層為最。

(五) 本約有效期限，定為十年，實行八年之後，如無廢止之預告，則無期延長繼續有效，但各締約國，仍得於兩年之前，預先通告廢止。

(六) 本約用 國文字繕寫，遇有疑義時，以法文為準，各締約國，應儘早批准其批准文件，交意政府保存，由意政府對每一締約國，繕發證明書，證明批准文件，業已交到，到本約由各締約國批准文件均于交到之日起，開始生效，依照國聯會盟約規定，應送請國聯會登記。

我們要測度這個簡單條約對歐洲和平前途的貢獻，還得把歐洲的現局，作一綜攬的觀察。前文已縱論過英法德意戰後外交的動向。從這裏面，顯然可以看出兩種不同的要求：即一方主維持現狀，故絕對擁護凡爾賽條約，認為歐洲法典；另一方主打破現狀，故以修改為口號。經過了相當時期的演變，這兩個對峙的要求，形成了兩個對峙的集團，各保有其森嚴的壁壘，牠們的領袖，一個當然是法國，另一個則由意德共同擔任。法國領導下的集團，在時間上產生較早，牠包含法、波蘭及小協約。牠的主張是，維護本集團內在大戰中所獲的權利。意德領導的集團，則除了意德以外，還有奧、匈、保加利亞、希臘、阿爾巴尼亞和土耳其。

論到兩個集團的勢力，法國的一方，雖然挾戰勝之威，其團結之鞏固，地位之優越，反不及德意領導的集團。這甚。因為第一，牠（德意集團）的會系聯絡，一貫相通，首尾呼應。雖然中間有兩處為羅馬尼亞和南斯拉夫橫斷，但仍可自意大利繞道阿爾巴尼亞及希臘，以達土耳其和保加利亞，完成牠整個的陣容。這就軍事上地位而論，牠的形勢，極為有利。第二，牠這集團中的各組成分子，利害比較一致，更明確一點說，牠們的目的，都在修約，他們的敵，都為法國。而其內部的政治，又比較健全。這均足使整個集團的力量加大。至於法國的集團呢，有八個字可以概盡：「陣容紊亂，實力薄弱」。第一，講到利害方面，捷克因版圖伸入德境，時有被德包圍之虞，所以認德為最大敵人；波蘭則謂其仇德，毋寧謂其仇俄，波蘭所最恐怖的，還是蘇俄及烏克蘭之進攻；羅馬尼亞，則因貝沙

拉比亞一地領權問題，與蘇俄發生爭執，復因法國謀促成小協商及波蘭之與俄修好，而強逼羅馬尼亞讓步，牠更轉而仇法。所以這個集團中的各份子，可謂同床異夢。再講到實力方面，則羅馬尼亞，經濟非常困難；南斯拉夫，經濟軍力，兩俱薄弱，加以種族紛歧，變亂時生，政治上非常不安定。在歐戰前，她已被認為歐洲的火藥庫，她之對於法國，說是法國的一種擔負，還比較適宜。最後就法國自身而論，應泛一點講，她是現狀維持派的領袖，要維持現狀，便須敷衍各方，對英要拉攏，對美要逢迎，對日也要容讓，國際間關係複雜，焉能面面俱到？狹義一點來說，則他進要與意爭地中海的霸權，退要防蘇俄之附其背。雖然她已和蘇俄訂了互不侵犯約，但不能使絕項的羅馬尼亞，取同樣的步驟。所以 Graham Hutton 有一句話批評得最確當：「法國的集團，實有似剪刀之兩翼，而缺少樞紐。」因為假使法國不能取得海上的霸權，這剪刀的兩翼，便會失去聯絡。照這樣看來，法國一集團，要鞏固起來，到足與對方抗衡的地步，還有英國的加入。不如此，地中海和波羅地海的海權，她是不容易掌握的。

明乎此，我們才知道法國為何總是懷懷危懼，以「安全」為口頭禪。她的處境，委實是不安全呵！

不過上述兩大集團的形勢，雖然惡劣，事實上卻還沒有到不可救濟的地步。只要「白人的救主」的英國，能負起責任，這事便有辦法。

現下一切爭點，都只是和約在作祟，只要修約，便可化除險域。但是又有問題存焉。即牠應該如何修法？修改的範圍如何？其工作何時可以

完成這可以分如下幾種方式來說：

(一)修約的根據 這又可以分作經濟的立場與種族的立場兩種：(甲)按照經濟的立場來修約，那麼自然要打破現存貿易的障礙。換言之，要組成一個歐洲的經濟聯盟。但是第一個不滿意的，便是德國。因為德國有兩個希望，一是南向擴展，一是與奧合併，如此將俱不能達到了。(乙)按照種族的立場來修改和約，則不滿意的更不只德國，還有意大利。因為如此，德既不能收回波蘭迴廊，意更無法保存那用德語的上艾迪支 (Upper Adige)，尤其無法要求達爾馬西亞沿岸各地。

(二)修改的範圍，及何以可以完成 論列應修改的條約，也不只凡爾塞一種。原來構成歐洲現在的政治形態的，有四種和平條約，即凡爾塞條約，聖日爾曼條約，特里亞農條約，和洛桑條約。此外還有里加條約，俄波間締結的協約國間為把維爾那 (Vilna) 給波蘭，和分割上希萊西亞 (Upper Silesia)，以及規定東普魯士疆界的各種條約。這都是改造歐洲地圖的條約。牠們都是息息相關的。要說修改，當從何種先開始？又當修改到何種程度？都是問題。

要說修改凡爾塞條約，來滿足德國修改東部邊疆的慾望嗎？那麼奧國要被牽動，而聖日爾曼條約的修改問題，便會連帶發生。況且匈牙利為何不能要求恢復她從前喪失給捷南兩邦的領土，她主張修約最力，當然她的目標，注重在特里亞農條約的修改。在這樣修約的過程中，關於歐洲的軍事規定條款，自然要被取消或變動，那嗎，土耳其自然會提出重新考慮君士坦丁和韃靼納爾海峽的地位的要求，於是洛桑條

約，也不免要修改。所以修約的事情，一開端，便會無所底止。

(三)修改派陣營中的衝突 況且就是修約派中，也有衝突。德意間最衝突的一點，就是意大利之願任波蘭迴廊或上西萊西亞的一部歸德，是以德放棄合併奧大利為條件；而德對合併奧國，則決契而不捨。德奧之間，則奧國的天主教徒，就最不受民社黨的統制。匈德之間，也不是沒有衝突的。匈牙利雖願恢復領土，但卻不願德國的領土，一直伸到她的邊疆，使她成為德的近鄰。所以普通恆認為列強的衝突，只存在於相反的兩大集團之中，不知道在修約派的集團中，衝突也如此嚴重。因此，這次鬧得滿天星斗的四強公約，結果竟只完成了空空洞洞的六條協定。雖然她的聲明，是不違反國聯盟約，並圖使之鞏固，但就各條文而觀，我們實在看不出其鞏固國聯盟約之道何在。更看不出她的用途。有這次的條約，與沒有牠，似乎完全沒有關係。西門之致羅馬大使函謂：「四簽字國未有威脅他國，或以歐洲盟主自居之意。」彭古謂：「四強公約之成立，確使法意之邦交，獲有進步。」這真是自欺欺人之談。像這樣空洞的條文，只是暴露各締約國本身的弱點，何「威脅」之足言？遑論在「邦交」上，「獲有進步」。所以法國隨致函捷克駐巴黎公使，擔保「法國對修改和約問題之見地，絕不因四強公約而變更，」以安小協約之心。這才是由衷之言。而德國十字報稱：「外國對德國，有種種指責，今德國當局，既強自抑制，而承認四國公約，則外國對德之浮言，可以止矣。」可見德國此舉，純在緩和外國感情，只不過視為外交策略之一。謂為贊助四強公約，維持歐洲和平，不啻夢囈罷了。

國民政府航空公路建設獎券

發行目的 監督機關

發行數目 獎金總額

為籌集經費充作發展航空及築造公路之用

國民政府航空公路建設獎券辦事處負責辦理一應發行事宜

國民政府聘請中外名人組織國民政府航空公路建設獎券委員會

監督一切發行事宜及保管收入券款

第一期獎券共發五十萬張每張十元共計洋五百萬元

獎金總額共二百四十九萬九千九百一十元實售券數無論多少獎金概由財政部保證十足付給獎金之分配如左

| | | | |
|------|------|---------|-----------|
| 一等獎 | 一張 | 獨得洋五十萬元 | 共洋五十萬元 |
| 二等獎 | 二張 | 各得洋十萬元 | 共洋二十萬元 |
| 三等獎 | 四張 | 各得洋五萬元 | 共洋二十萬元 |
| 四等獎 | 十張 | 各得洋一萬元 | 共洋十萬元 |
| 五等獎 | 五十張 | 各得洋二千元 | 共洋十萬元 |
| 六等獎 | 二百張 | 各得洋五百元 | 共洋十萬元 |
| 七等獎 | 五百張 | 各得洋二百元 | 共洋十萬元 |
| 一等獎末 | 四九九張 | 各得洋七十元 | 共洋三十四萬九千元 |
| 二等獎末 | 九九九張 | 各得洋三十元 | 共洋二十九萬九千元 |
| 一等獎末 | 四九九張 | 各得洋二十元 | 共洋九萬九千元 |
| 一等獎末 | 四九九張 | 各得洋二十元 | 共洋九萬九千元 |

券款用途

開獎日期 給獎日期

總共中獎五萬零六百六十五張每十張獎券必有一張中獎
券款由國民政府提出百分之五十內除發行及辦公費用暫代銷手續費外概充發展航空及築造公路經費

七月三十一日開獎如獎券於七月三十一日以前銷完即提前開獎
獎金於開獎後十日憑中獎獎券向獎券辦事處領取

獎券辦事處：上海愛多亞路一八五號

售券處：大運公司 上海四川路十四號 各大商行商店

商務印書館 最新出版

◀ 自然科學 ▶

少年自然科學叢書

- | | | | | | | | | | | | |
|--------|--------|--------|-------|-------|--------|-------|-------|--------|--------|--------|--------|
| 第一編 太陽 | 第二編 地球 | 第三編 空氣 | 第四編 雲 | 第五編 山 | 第六編 物性 | 第七編 光 | 第八編 根 | 第九編 食物 | 第十編 食料 | 第十一編 衣 | 第十二編 衣 |
| 月·星 | 生物·人 | 水·火 | 雨·風 | 川·海 | 力·運動 | 電·葉·花 | 葉·葉·花 | 變·化 | 燃·料 | 烏·行 | 食·住·行 |
- 鄭貞文等編

（第一版）每册六角

上列叢書全套
與一簡
明世評
史合
售特價
五元五角
七月底
截止另
詳廣告

- | | | | | | |
|-----------------------------|----------------------------|--------------------------------|-------------------|-------------------|-------------------|
| 現代科學發明史 (新時代) 徐守楨 (一版) 一册六角 | 幾何及代數之基本 (算學) 鄭太 (一版) 一册四角 | 物理學精義 日本田丸卓郎著 周昌壽譯 (二版) 一册四角五分 | 理論化學 水孔 (一版) 一册一元 | 無機化學 嘉慶 (一版) 一册二元 | 製造化學 著譯 (一版) 二元四角 |
|-----------------------------|----------------------------|--------------------------------|-------------------|-------------------|-------------------|

▲ 史地 ▼

- | | | | | | | | | | | |
|--------------------------|--------------------------|---------------------------|---------------------------|---------------------------|---------------------------|----------------------------|----------------------------|--|--------------------------|-------------------------|
| 到田間去 (東晉) 馮爾和譯 (二版) 一册二元 | 日本一瞥 (少年史) 編松笠 (一版) 一册三角 | 高麗一瞥 (少年史) 鄭次川譯 (一版) 一册二角 | 暹羅一瞥 (少年史) 顧德慶譯 (一版) 二角五分 | 緬甸一瞥 (少年史) 汪今鑾譯 (一版) 一册三角 | 土耳其一瞥 (少年史) 孟瑋譯 (一版) 三角五分 | 德意志一瞥 (少年史) 顧德慶譯 (一版) 三角五分 | 法蘭西一瞥 (少年史) 顧德慶譯 (一版) 一册三角 | 英語會話新大陸探風談 A Trip to America (二版) 一册五角 | 加拿大一瞥 (少年史) 張譯 (一版) 一册三角 | 蘇秦 (少年史) 孫毓修編 (一版) 一册一角 |
|--------------------------|--------------------------|---------------------------|---------------------------|---------------------------|---------------------------|----------------------------|----------------------------|--|--------------------------|-------------------------|

- | | | | | | | | | | | | |
|------------------------|------------------------|--------------------------------|-------------------------------------|-------------------------|-------------------------|--------------------------|--------------------------|---------------------------|---------------------------|-----------------------------|---------------------------|
| 班超 (少年) 孫毓修編 (一版) 一册一角 | 朱子 (少年) 孫毓修編 (一版) 一册一角 | 英文世界林肯 K. R. Green 編 (一版) 一册五角 | Famous Folk Series: Abraham Lincoln | 納爾遜 (少年) 林萬里編 (一版) 一册一角 | 達爾文 (少年) 錢曾修編 (一版) 一册一角 | 加里波利 (少年) 林萬里編 (一版) 一册一角 | 史通 (學生國) 劉虎如選註 (二版) 一册六角 | 新序說苑 (學生國) 莊適選註 (二版) 一册五角 | 兒童史詩 (兒童史) 劉虎如編 (二版) 一册三角 | 西歐中古近代史要 (史地) 查其鑑 (一版) 一册三角 | 俄國現代史 (新時代) 查其鑑 (一版) 一册五角 |
|------------------------|------------------------|--------------------------------|-------------------------------------|-------------------------|-------------------------|--------------------------|--------------------------|---------------------------|---------------------------|-----------------------------|---------------------------|

【註附】本廣 告內 所列 版次 均指 館館 連國 離後 重版 次數

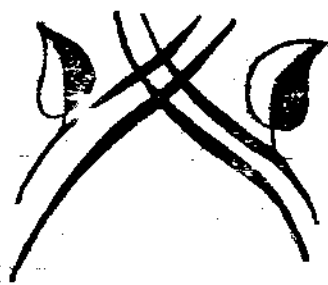

世界和平之危機

傅堅白

自歐戰以還，世界和平問題，爲一般人所注意。蓋戰爭之結果，兩敗俱傷，以戰後十餘年之努力，而各國迄今猶未逃出生產衰退與經濟恐慌之漩渦，故此後欲謀經濟之恢復，世界之繁榮，自非確保世界和平不爲功。否則如南轅北轍，絕難達其預期之目的也。

影響世界和平之因素，錯綜複雜，交互作用。約而言之，則其在歐洲，實視法德之關係爲轉移，而在遠東，則以美日之關係爲樞紐。蓋戰後英法之爭霸，其猜忌程度，遠不若法德之甚，而法意之角逐，亦非若法德之有深仇宿怨者可比。以法德之對立，始促成法國之外交系統，以與戰敗國之德奧匈保相對立。至此遂與意大利以聯絡之機會，而另謀造成一營壘，以與法國所領導之勢力相對抗，此歐洲之危機所在也。其在遠東，則日本自華盛頓倫敦兩次海軍會議後，在太平洋上取得優越之海軍地位，故敢在東亞大陸肆行無忌，致引起美人之憂慮，脫非以世界不景氣之發生，美國金融恐慌之嚴重，恐遠東風雲久已變色，武力衝突當不僅僅以中日爲限也。是故居今日而談世界和平，較與三數年前有風雲變

幻之觀。蓋彼時世人，以凱洛格非戰公約之批准，五強海軍會議之籌備，裁軍公約之草擬，楊格賠款計劃之擬定，及法國之批准戰債協定，方以爲世界和平可期。且法國此時已允將萊茵河駐軍於一年內撤退，而法外長白里安更以歐洲聯邦計劃聲動觀聽，即最具侵略野心之日本，當時亦曾表示忠於國際聯盟，而希望裁軍計劃之實現。故美總統胡佛，於一九二九年十二月，曾謂「世界和平之前途，其光明無逾於今日者。」此大足代表當時一般人之心理，而非徒爲頌揚和平之詞也。惟此種希望不久即成泡影：歐洲聯邦計劃未克實現，楊格計劃行之未滿二年即發生困難，而戰債協定亦連帶發生障礙，以美國交易所風潮之爆發，英德及中歐各國金融恐慌之嚴重，致全世界均陷入經濟衰退之中，而莫能自拔；裁兵前途，至是益覺無望。自滿洲事變發生後，以國聯十數月之努力，全世界輿論之督責，尙不能制止暴日之侵略，世人至此更曉然於國聯之威力，及所謂非戰公約之效力。適於此時希特勒在德國取得政權，法西斯主義擡頭，而國際間遂益覺危機四伏矣。

法德對立之局，戰後久已造成。德人始終未認凡爾賽和約爲公允。自和約簽定以迄於今，國家主義者所領導之廢約運動未嘗一日稍懈。惟在一九二三至一九二九年之期中，在德國有施特勒斯曼 (Stresemann) 執掌外交，彼運用其政治家之手腕，採緩進政策，以漸謀德國賠款負擔之減輕，與國際地位之提高，故國家主義者所領導之運動，一時尙不至橫溢。試舉其重大者言之，如魯爾煤區 (Ruhr Coal basin) 法軍之撤退，洛迦諾條約 (The Treaty of Locarno) 之締結，協約國萊茵駐軍之撤退，道威斯 (Dawes) 及楊格 (Young) 賠款計劃之擬定，及德國之加入國際聯盟等，凡此均爲施特勒斯曼努力之成績。惟此漸進之方法，終難壓足國家主義者之希望。彼等認凡爾賽和約爲違反正義，認德人爲毫無罪過，故對和約所加之拘束有不能一日忍受之勢。而自施特勒斯曼死後，德國在外交上既失去指導之人物，又適值世界經濟恐慌爆發，德人之賠款負擔日益加重，故國家主義者之廢約運動亦益加劇烈，而希特勒派之勢力亦日見擴大。凡此均爲德國內政外交轉變之樞機，故有特述之必要也。

一九二九年之楊格計劃，規定德國賠款分五十九年攤還，不惟以此激怒國家主義者，且大足摧殘德國之信用。而是年十月美國證券交易所之風潮，及繼此而起之產業衰退，更足使情形益加嚴重。在一九三〇年中，德國破產之數極多，而失業人數亦較一九二九年增加一倍。同時希特勒之黨徒亦較前倍增。一九三〇年九月之總選舉，希特勒黨共

得六百萬票，約爲一九二八年所得票數之八倍。吾人對希黨人數之增加，雖不能認其原因爲純屬經濟的，但其爲經濟的環境所助進固毫無可疑也。以希黨之得勢，投資家大起恐慌，紛紛自德國提回存款，致增加德國金融恐慌之程度與失業之人數，使國內民衆益感不滿，而希特勒運動亦益見擡頭。在一九三一年有德奧關稅同盟之提議。自此議因法國及小協約國之反對而取銷後，希特勒強硬外交之論調，益覺確鑿有據。繼德奧關稅同盟而起者，有奧國之金融恐慌及德國之資本流出。至一九三二年三月德國之失業人數增至六百萬。而在是月之總統選舉中，希特勒共得一千一百餘萬票，較一九三〇年之選舉又增多五百萬票。同年夏季德國之經濟情勢益見惡劣，又因洛桑會議及裁兵會議之結果，均未能滿足德國之要求，而希特勒之黨徒乃益見激增。在七月末之國會選舉，希黨共得一千四百萬票。十一月之選舉，票額稍見減少，但仍爲國會中之第一大黨。至本年一月興登堡總統爲打破政治上之僵局起見，遂不得不任命希特勒爲總揆，希黨至此遂得利用其政治地位，以消除異己，改選國會，而希特勒專政之局勢遂以完成。

希特勒組閣後，厲行獨裁，排斥異己，其對內之手腕實至爲嚴厲。顧對外則尙無確切之表示。但吾人如就希黨之政綱及其平日之宣傳論之，則此後德國外交之硬化，及法德關係之緊張，實爲極自然之事。蓋希黨末執政以前，既以恢復舊德意志帝國之光榮與地位相號召，使當政後而對外硬化，則不惟無以對國人，更無以保持其在內政上既得之地

位也。是故自希黨執政後，取銷和約之運動，軍備平等之要求，恢復殖民地，實行德奧聯合及取銷賠款之主張，均置然而起。惟此諸問題亦非有同等之嚴重性。蓋對德和約之大部早已先後變更或取銷。居今日而以某種方式（如委任統治）恢復戰前德國殖民地之一部，亦非不可思議之事。賠款已一再削減，使協約國間之戰債有解決辦法，則賠款之完全取銷，亦非為不可能。故目前最困難之問題，則仍為德奧聯合（Anschluss），波蘭甬道（Polish Corridor）及裁軍三者；更因意大利之崛起爭霸，遂使戰敗國之氣焰益張。此亦即為歐洲和平危機之所在，故有特別申述之必要。

德奧聯合運動久為法國及其與國所反對。蓋自法人視之，德奧聯合之結果，就面積及人口方面言之，遠足以補償德國之戰事損失而有餘。德奧人口合計，約為六千九百萬人，而法國則只有四千二百萬人；且法國人口停頓，而德國則生殖頗速。以目前生殖率計之，則不出三十年，德國將有一萬萬左右之人口，而法國則仍為目前之數；使此預計而能實現者，則法國在歐洲之霸權即不可保。故法國為預防未來之隱患計，在凡爾賽和約中即規定禁止德奧之合併。此限制嗣經一九二二年之洛桑借款協定而增強。而一九二四年之法捷同盟，亦以阻止德奧合併為目的。當一九三一年德奧關稅同盟計畫宣布時，法捷等國大肆反對，並對奧國施以金融上之壓迫，至最後不得不將該計畫放棄，而於一九三二年對奧所締結之新洛桑借款協定中，又重申前禁。凡此均為德奧

合併前途之障礙。近自希特勒當政後，主張大德意志主義，欲聯合德意志民族，以造成第三帝國（The Third Reich）。使一旦實力充分，則是否仍肯遵守條約之限制，甚屬疑問。雖以目前德奧兩國國社黨之聯絡與策動，致德奧現政府間之關係，非如向日之圓滿，而以希黨厲行獨裁政治，使奧人對於合併前途亦不無顧慮。但目前德國國社黨之勢力，實已聳動全奧，使奧國國社黨一旦當權，則德奧合併之時機立至，而法德之糾紛亦將立起，此實為歐洲和平之一危機也。

波蘭甬道問題久已為德波邦交之累。蓋自德人視之，波蘭甬道割裂德國領土，阻礙東普魯士與德國本部之交通，破壞德國經濟之完整，實為和約中至不公允之規定。而自波人視之，甬道區域舊為波蘭之省份，在十八世紀中，始由普魯士之彼得大帝擄奪以去，且該區域之人口亦以波人為多，（目前波人約為全人口百分之九十）故甬道之劃定，並非割裂德國之領土，而實為三千二百萬之波人謀一自然之通海路。雙方之觀點既如是衝突，而波蘭在甬道區之設施，尤足激怒德人。年來波蘭對德人橫過甬道之交通，予以種種之限制及阻撓，對在東普魯士之德國業主與學校，橫加以摧殘與壓迫。因是德人噴有煩言，屢向國聯申訴，而國聯之判定波蘭為越權者，已屢見不一見。凡此種種均足增加糾紛之嚴重性，而使之有危及和平之可能。

與甬道問題相連者，尚有但澤問題，但澤並非甬道之一部，而為一自由市。為欲令波人在波羅的海上得一海港，故使但澤與德分立。年

來但澤船運及商業均較前發達。惟人口多係德人，眷懷祖國，故始終仇視波蘭。而在他方，波人對但澤之種種侵越行爲，如設波蘭郵箱，在鐵路試用波蘭貨幣，及在但澤附近停泊軍艦及屯駐軍隊等事，亦在在足以招致德人與但澤人之疑懼。其尤足使雙方關係惡化者，則爲波蘭在革丁尼亞開一新港，以與但澤競爭，故愈使德人仇波之情感加甚。

因希特勒當政而引起之法德猜忌及德波交惡之危機，更因受意大利外交政策之影響，而情勢益加嚴重。蓋意大利自法西斯當政以來，對外採膨脹政策，鑒於法國在歐洲勢力之雄厚，因亦思自造一系統，以與法國之勢力相對抗。法國及小協約國之政策，在保持現狀，以擁其既得之利益；故意國則以修改和約爲號召，冀博得戰敗國之同情；而德奧匈保諸國，以自身利害所在，亦樂與接近，而法意爭霸之勢以成。戰敗國均係解除武裝之國家，雖有隱痛，不敢輕於發難，惟一旦得意大利之援助，則其要求即不容忽視。最近意相墨索里尼倡議締結四強公約，主張修改和約及逐漸實現德國之軍備平等。此種主張雖以維持世界和平之名義而提出，但實爲意國縱橫政策之具體表現。願竟能博得英相麥唐納之贊同，且向英國會宣稱，謂每個條約均是神聖，惟無條約係屬永久云。此雖爲自明之理，但出自英相之口，則其影響歐洲國際政局者至鉅。使英相所談果爲由衷之言，則實不啻英國此後將贊助推翻現狀之主張也。法國自凡爾賽條約締結以還，即以擁護和約之尊嚴及保持現狀爲目的。此在當年亦自有其理由。但至今則時移勢遷，法國之反對修

改和約與其謂係擁護其自身之利益，不若謂係擁護其東歐同盟國之利益較爲得當。蓋如一旦修正國境，則其受影響者將爲此等東歐國家，而非法國也。自一九一九年後，法國爲防止戰敗國之復仇計，用其外交及金融之勢力，逐漸造成一武裝同盟之新系統。如比利時、波蘭、捷克斯拉夫、南斯拉夫及羅馬尼亞均爲法之與國，以共同維持現狀爲目的。故自四強公約之議提出後，法國及其與國力肆反對。最近四強公約草案，以經法國之修正，雖已經各關係國簽署草押，但法德及法意之對立情勢，經此事而益加顯著。此後德意及其他戰敗國必益將密切合作，以圖打破現狀，而法國及其與國之擁護現狀亦必益力。雙方旗鼓相當，各不相讓，此亦歐洲和平之危機也。

軍縮會議自一九三二年春開會以來，迄無結果。而自德國於去歲夏季提出軍備平等要求以來，各方爭執益烈。其間德國曾一度聲明退出裁兵會，嗣於十二月間經五強協議之結果，始承認德國軍備平等之原則。而本年三月英相麥唐納所提出之軍縮計劃，亦有在歐洲與德國以軍備平等之規定。此計劃得有美總統羅斯福之贊助，有採入將來軍縮公約之勢，但其詳細辦法如何規定，迄今各方猶爭論未決。總之居今之世，而言裁軍，實屬過於理想。軍縮會之討論亦徒使各國間之利害衝突益加顯著，而使世界和平之危機益加迫切而已。

如上所述，在歐洲已覺危機四伏，而在亞洲之情勢則尤爲惡劣。自九一八以來，日本實行不宣而戰，侵奪我國之領土，殺戮我國之人民。其

影響所及，不惟使裁軍前途無望，且足使美日關係緊張。蓋自近世以來，美國即以對華維持門戶開放機會均等為政策。今日日本乘列國經濟恐慌無暇他顧之時，對華肆行侵略，為趁火打劫之計，美國自難坐視不問。故始則通牒中日，提示二國對非戰公約所負之義務，繼更集中海軍於太平洋，且以毀棄華盛頓海軍條約相威脅。而其最重要之表示，則為國務卿史汀生不承認主義（non-recognition doctrine）之宣示。所謂不承認主義者，即不承認違反公約以武力攫得之任何領土或利益。此主張經美國國務卿於一九三二年一月七日，以同樣牒文向中日政府通知，且於三月十一日得國聯大會之贊助，願日方則始終置之不理，而繼續邁進其侵略之行爲。其在國聯方面，以七月之努力，最後不得不承認調停之失敗，其所提出之解決辦法，亦爲日方所拒絕，且以此而聲明退出國聯。最近國聯諮詢委員會方草擬不承認東省偽組織之具體辦法，而日軍早已侵入長城，而將灤河兩岸之土地化爲解除武裝區域。我國以崇尚和平爲名，節節退讓，不惟喪權辱國，且以此造成遠東和平之危機。蓋美日在遠東早已演成對立之局，我國愈退讓，則日人之侵略亦愈邁進，而美日之關係亦愈緊張，最後遂不得不出於武力衝突之一途。是

故我國爲爭國格計，爲世界和平前途計，均不可不有抗日之決心。此後如能有強大之中國，始能有和平之遠東。否則如戰前之土耳其，一任列強之宰割，恐終成爲國際戰爭爆發之媒介物也。對於調解中日糾紛，國聯之努力已歸失敗，其尙未利用者，只有華盛頓九國條約中所設之機構，目前美國對日之所以取容忍消極之態度者，一方固因忙於自國經濟問題之解決，而一方亦實因欲取得列國之協助。華盛頓談話之召集，倫敦世界經濟會議之開幕，各國間關於遠東問題必有相當之接洽。故預料至世界經濟會議閉幕後，美國對於中日問題或有進一步之表示也。

總觀世界和平前途，實覺難於樂觀。在歐洲因德國法西斯蒂主義者之執政，戰敗國之自由解放運動已一發而不可遏；其在亞東，則日人之侵略行爲，方在志得意滿之時，亦甚難制止。處此國際間危機四伏之今日，凡被侵略之民族，亦惟有對內團結，對外奮鬥，始足以圖存。然退觀我國，則日軍已侵入華北，而各實力派尙作閱牆之爭。似此對外屈辱退讓，對內傾軋排擠之民族，而欲生存於今日之世界，亦真真乎難矣。

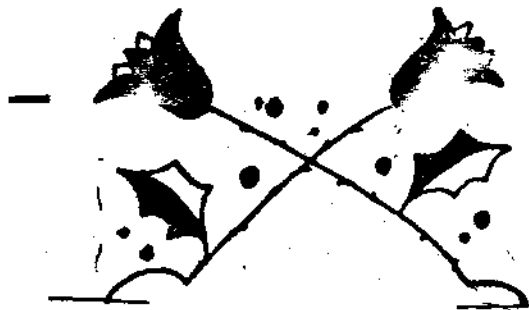

維持世界和平之我見

史國綱

假使世界各國，願稍許犧牲一些自己的主權，組織一個共同的政府，聽從牠的指使，好像美國的各州和聯邦政府的關係一般；假使世界各民族，沒有歧視的觀念，而有共同的信賴，互相視若一家，好像英帝國一般——還沒有享受充分自治的屬地自然不包括在內；那末世界和平的維持，卻不是一個難題。

現在呢，上面所說的情形還沒有實現，而牠實現的時期，看來還非常的遙遠。試看目前的世界，那一處不埋藏着戰機。佈滿於世界的不景氣，使各國的內部都有發生暴動的可能。凡爾賽條約，原來是想解決歐洲的問題，使牠不再受戰爭的蹂躪，那知反把戰後的歐洲，分成了修改者和維持者兩組，變成箭在弦上的局面。威爾遜總統民族自決的主義，起初以為是一個根本解決的方法，但是事實上不能辦到，徒然增加了

國際間的嫉妬和糾紛。變態的國家主義，風行於許多國家，弄得鄰國不寧。還有那班侵略者，不但擾亂了現在的和平，並且還種下了許多禍根，使後世受其災殃。在這些情形之下，會有真正永久的和平，豈不是夢想？

人們對於和平的努力，有很久的歷史。就是在歐戰以後，那一個政治家沒有渴望和平的言論；維持和平的工具，也不知添設了多少。但是直至今年五月，只覺得愈談愈遠。可見解決的方法，還沒有找到。

理想上的空談，與事實上毫無補益。要丟棄舊有的基本，完全建設新的組織，不但消磨時光，還要冒着初次嘗試的危險，因此我們不妨先來討論以前重要的維持和平的工具，再說出事實上能夠辦到的補救方法。

二

說到和平問題，就離不開國聯。在人類的歷史中，這總算是首創的

稍有實力的國際組織。從牠成立以後，解決國際間的爭端，也有許多次了。但是現在祇覺得牠懦弱無力，這是什麼原因呢？

國聯盟約，和各國的憲法一般，要看牠的運用如何，纔能定奪牠的價值。專依條文而論，不能不算完滿。裏面有維持和平的宣言，解決糾紛的條例，懲罰違犯條約者的辦法；況且牠是世界各國所組織的團體，各國都有履行職務的責任，如此總可以解決國際間的爭端。但是牠的長處，恐怕也就是牠的短處。

遇着兩國不能和平解決的爭端，依照着戰前的國際公法，第三國就可以出來和解，——如一八九九年海牙公約所載明的，——而視為友誼的動作。主張一國有絕對的主權論的人，以為這是不合法的。兩國間的私事，那有第三國來干涉的道理。因此得了一個折中的辦法，就是第三國和解的辦法，當事國對於承受與拒絕，有絕對的自由。這樣以後，上面所說和解的辦法，變了空文。那知二十年後，無論國際間的關係增進到如何密切，各國仍不願稍稍放棄主權，以謀國際間的和平。

試看國聯盟約，載明了國聯會員間的糾紛，概視為國聯全體的事，——第十一條；既然這樣，就應當有共同解決的辦法，在無論何種情形之下，不使發生戰爭。但是第十三條裏的辦法，祇涉及幾種的糾紛；第十二條祇延緩了戰爭實現的時日；而第十五條裏所說行政院的勸告，當事國沒有一定承受的義務。因此糾紛最後的解決方法，仍在當事國手裏，這不徹底的地方，是很明顯的。

但是第十六條，好像是一個很大的進步。如若國聯能夠運用這一條，牠可以增加很多勢力。不必有事實上的運用，祇要有這種的準備，就可以和解了許多糾紛。一九二三年意大利佔據科佛島事件，乃是一個很好嘗試的機會；行政院在威嚇之下，不敢有所作為。中日事件，又是一個，也沒有什麼舉動。可見目今國際間的合作，還沒有到這種程度，因此這條又是等於空文。

其實國聯威信日蹙，不是由於處理糾紛的沒有成效，而實在由於不充分行使牠的職務。成立至今，與和平最有關係的第八條，——軍縮，——毫無成績。第十九條裏所說與世界和平有礙的條約，應當修改，也從來沒有過問。怎樣會使人對牠有很大的期望和信仰呢？

還有第二十一條裏，承認了美國的一個外交政策，——門羅主義，而使人有所假借。日本的在我國用兵，不是托辭於實行東亞的門羅主義，維持牠的和平麼？如若沒有絲毫相仿的先例，那會有這種的謬論。地球上強弱鄰接的地方很多，如若承認了這個日本式的局地了解，那就代侵略者添加了利器。現在固然沒有這種趨勢，但是我們不能不及早注意到。

總之，國聯是由各國組織而成，並不是牠們的高級政府。牠所執行的事情，都要得着各國的同意。各國不願依着國聯盟約所指示的路徑進行，牠又有什麼方法？

三

第二個大多數國家聯合起來維持和平的工具，就是非戰公約。牠的要點如下：

- (一) 訂約國不以戰爭為一國的政策；
- (二) 自衛的主權卻不因此而改變；
- (三) 除了和平方法以外，訂約國同意於不用別的方法來解決任何國際間的糾紛；
- (四) 這條約是永久的。

這公約在實際上最有用處的一點，就是無形之中把非國聯會員的美國弄得和國聯接近些。因為凡是違犯國聯盟約的國家，沒有不違犯非戰公約的。因此國聯少些顧忌，而美國有和國聯合作的可能了。

這個公約和國聯盟約一般，也稍許限制了一國的主權。一個國家除非已經用了和平的方法，而和平的方法沒有成效，纔能宣戰；因此國沒有對於宣戰的絕對的主權了。還有一點，更加要比國聯盟約進步，就是牠的永久的性質。犯約的國家，並不因為牠的犯約而就脫離了關係，並且也沒有能力宣告退出。牠對於這個公約的職務，卻是永久的。恐怕就是因為這永久的性質，所以沒有制裁的辦法。訂約國的主權已經有了上面所說的約束，再要牠履行強迫的制裁的辦法，在目前不願稍稍放棄主權的情勢之下，事實上不能辦到。非戰公約遂有這個

大弱點。除非世界上的輿論，有力量使各政府重視這個公約；或者尊重條約的心理，到了可使任何國不敢違犯的程度。那末非戰公約的效用，纔可以完全像我們所期望的了。

就是到了理想的地步，這非戰公約還有牠的缺點。因為牠不禁止自衛的戰爭，實為野心者開了一個方便之門。如若國際公法裏，對於自衛這名詞，有一個定義，弊病還可以少些。現在自衛的定義，都由各國自己定奪。那末實際上是侵略的舉動，強詞奪理地說為自衛，也非難事。

四

人與人的私爭，可以由法庭解決；國與國的爭執，怎麼不能夠呢？一個國家對於處理疆土以內的事情，有絕對的權力。牠可以訂立法律，防止和解決人民間的爭端；而人民對於法律，也有尊重和服從的心理。在國際的社會裏，卻沒有這個現象。

國際常設法庭的創立，卻是達到國際法治精神很緊要的一步；以前也有國際仲裁法庭的設備——例如一九〇七年海牙和平會所訂立的——但是必須當事國互相同意以後，訂立了妥協協定 (Compromise)，然後纔有權力處理。依照國際常設法庭的定章第三十六條，牠有權力處理關於以下的國際間的糾紛：(一) 條約的解釋；(二) 任何國際法上的問題；(三) 任何存在的事實，假使確實了，足以違背國際的義務；(四) 因為違背了國際的義務，定奪賠償的性質和分量。前者尊重

各國的主權，要在當事國同意以後，依協定辦理；後者卻在權力以內，可強使簽約各國，承受裁判。不可不謂一個很大的進步，而使前途有一個很大的希望。

和國聯盟約的目的相同，而毫無關係的，還有新大陸的許多所謂的白萊恩和平條約。這些大都由美國和中美各國所訂立的。裏面最緊要的一點，就是無論何種性質的糾紛，外交的手續不能夠解決以後，各訂約國必須委託所設立的國際委員會來調查，並且做一個報告；在調查和報告以前，大家同意不宣戰或有軍事的行動。這報告自然是公平的判斷，那末就易於有解決的方法，並且破壞和平的責任也有所歸附了。兵戎相見的機會，自然較難發生。但是至於以上各種條約的弊病，牠也不能夠避免；並且和國聯盟約一般，祇遲延了交戰的日期，最後解決的方法，仍在當事國手裏。

還有洛迦諾條約，也是戰後維持局部和平的新約。除了參加的七國同意把一切的糾紛都用和平的方法解決，而不訴諸武力；英意還答應軍事上的援助，以抵抗侵犯法德間的國界者。前者較國聯盟約又前進了一步，因為所有的戰爭，都不許可了；後者更開了維持和平的一個先決問題的——保障——新紀元。要有真正的和平，全賴軍縮；軍縮的先決問題，乃是安全的保障。對於不妥當和不公平的邊界，設法改訂；其餘的都有這種實力上的保障。則侵犯的事情，不易實現；野心者也不願輕於嘗試了。但是這個條約裏的擔保，有一個缺點，就是單方面的換句

話說，有了義務而沒有權利。因此世界各國，未敢效法於英意。

五

看了上文，維持和平的工具，不可謂不多。但是事實上呢，目的還不能夠達到，這大約由於以下的原因：

- (一) 普及的維持和平的工具，都不澈底；
- (二) 澈底的卻不普及；
- (三) 已經有了方法，而不竭力消除和平的障礙物；
- (四) 各國太重視自己的主權，因此少合作的可能；
- (五) 犯約者不受處罰，不能保持條約的尊嚴；
- (六) 國際公法還沒有像一個國家的法律那樣完備，因此不能夠依法解決一切的糾紛。

這些原因，都互相有關係的。不澈底就是由於各國太重視自己的主權；而犯約者不受處罰和不竭力消除和平的障礙物，就是因為國際間的少合作。一方面沒有進步，其他方面也難有貢獻。但是惟其如此，一個有了動力，亦足以推進別個。

最近的發展，使前途放些光明。五月十五日美總統羅斯福氏致五十四國元首籲請保障世界和平書，就見得國際間合作的必要，已經被重視了。素持少問其他大陸的事情的美國，也願開始合作。這就要給國聯不少的勇氣，使牠敢於辦理所當辦的事情；軍縮會議因之也有成功

的希望。

六月七號在羅馬簽字的四強公約，第二條裏說，凡是使國聯盟約的第十一條，第十六條，和第十九條發生效力的建議，訂約國必詳加考慮。這樣對於和平的障礙，——大都是凡爾賽等等和平條約留下的禍根，——可以開始進行消除的工作。那末國聯盟約的第十九條，也不會等於虛設了。第十六條裏制裁方法的實行，乃是當今的急務。如若有些舉動，實足以撲滅侵略者的野心，而使破壞和平者有所畏懼。這不是維持和平的好方法麼？

在很短的時期內，對於和平的維持，居然有這兩個大貢獻。使現有的工具復有生氣，能夠向前進行。祇要不再中止，那目的的達到，不過是時間上的問題。

六

現在我們知道，雖然有許多國家的舉動和言論，足以破壞世界的和平；但是大部份的國家，仍是在和平的康莊大道上進行。因此祇要一方面改進維持和平的工具，使牠完善；一方面阻止那些具有野心的國家，使牠們不能得其所欲。這樣以後，和平的目的就可以達到。

關於改進方面，有以下的期望：

(一)最近羅斯福所建議的不侵略公約，要使牠實現。這個條約的實現，可以補救國聯盟約和非戰公約的不足。以上兩個條約的大缺點，

就是沒有說明侵略者的定義；因之對於制裁的辦法，不能立刻實行。假使有了關於國聯盟約第十六條的運用，至少可以近一步。並且羅氏還說過遇着有破壞和平可能性的國際糾紛，願加入諮詢，這增加了不少合作的精神。祇要有了合作，難題是很容易解決的。

(二)要使最近簽字的四強公約，立刻成立，而訂約國得忠誠地履行這個條約裏的職務。這個條約簽字了以後，英國雖然申明不擴大她的義務，祇使以前的各種條約有完全的效力。只要如此，已經很足夠了。國聯盟約的第十九條發生了效力，就可以消除世界上許多的戰機。洛迦諾條約有完全的效力，就可以保持歐洲的和平。國聯盟約的第十六條有了效力，就可以使侵略者喪膽。而各種別的條約有了效力，就可以增加條約的尊嚴，不易發生違犯條約的事情。使以前的發生效力，再設法補充牠們所不足的地方，這是最好的辦法。

(三)專說不用武力，而沒有替代武力的方法，這是不能消除世界上不公平的事情的。因此必須要使仲裁條約變為普及的，而國際常設法庭的權力也得增加。現在所有的仲裁條約和國際常設法庭的範圍，都很狹窄的。假使能夠使各國了解，凡是用了武力解決糾紛以後所得着的利益，遠不如用和平方法。那末無論各國如何重視牠的主權，也願稍稍退讓，擴大以上兩種解決和平的機關的權力了。還有關於國際公法，編纂成爲法典的工作，須得努力。以前關於國籍法等等，業已製定，但是所成就的祇是很小的部份，其餘必須使牠早日實現。因爲有了法庭，

沒有法典，政治的勢力就容易侵入，而對於法庭有不滿意的地方了。

(四) 這次普及的軍縮會議，必須使他成功。這次成功了以後，不但現在有增無減和足以破壞和平的軍備，受了限制，而保障的問題，也有了結果。祇要有首次的成功，以後的努力，就很容易進行。看了現在的情勢，恐怕不會另生枝節。關懷世界和平的人，不是有了一個極大的安慰麼？

關於阻止侵略方面，有以下的期望：

(一) 說到這點，我們不能不表示對於凡爾賽條約的不滿了。這條約的目的，在建設以後的和平。因此為免除以後的戰爭起見，就懲罰侵略國，而使德國擔任極大的戰事損失。這意義是很好的，可以警戒以後的侵略者。但是專說德國是侵略者，而什麼是侵略，卻沒有說出，弄得本意消滅殆盡。假使當時說德國違犯了條約，應當擔負這個損失，對於後世，就要有效力多了。還有一九三三年的意大利侵犯科佛島事件，也應該很大膽的說意大利違犯國聯盟約，當受處分。以上的兩次機會都已錯過，不能不設法補救，以維持條約的尊嚴。所以我們應當在這條路上努力。這次中日事件，又是一個機會。如若有制裁日本的辦法，必須說她

違犯了條約，而受着當有的處罰。那末以後對於條約，各國可以尊重，無蔑視的心理，而不使條約等於廢紙。

(二) 因中日事件而發生的史汀生主義，應當使他成為國際公法裏的原則。這主義的要點，就是不承認違犯和美國有關的已經訂立的和有效的條約而引起的事態，條約和協定。這是明明對日本說的。這個主義，國聯也採用了。在二月十六日給日本的通牒裏說，凡是蔑視國聯盟約第十條而引起的領土安全的侵害和政治獨立的變化，不能認為有效。但是這個主義的成立，全視國聯處理中日事件的結果。我們希望國聯所說的，不是空話。如若真的成為事實以後，那末這次日本的侵略，結果要弄得毫無好處。這樣以後，就沒有國家敢嘗試侵略的行爲。

總之，關於維持世界和平的問題，我們已經有許多工具，並且知道了牠們的弱點和改進的方法；那末祇要對症下藥，本着合作的精神，敢於作為，不畏縮，不敷衍了事，目的是很易達到的。要知道現在的國際關係，非常密切，局部的安危，能夠波及全世界。各國要免了間接得着的害處，祇有合作起來，共同維護國際間的和平。況且合作以後，決不會遇着失敗。這是很明顯的道理，各國又何必有所顧忌呢？

豐子愷

漫 畫

下橋



上橋



東方雜誌 第三十卷 第十三號 漫 畫

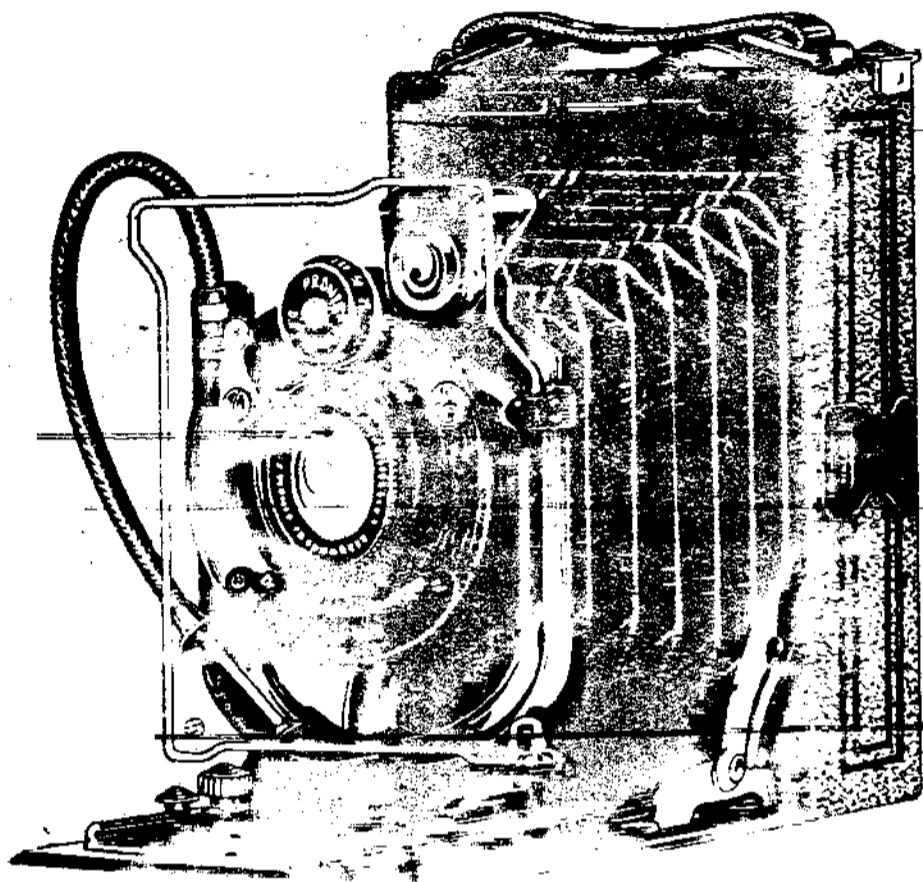

柯達恩加鏡箱

柯達恩加鏡箱，計分十四號及廿八號兩種，裝用柯達散葉軟片乾片或軟片包，十四號者可拍二寸半×三寸半照片，廿八號者可拍九×十二生的米特之照片，對光可用磨沙玻璃或對光尺，箱身外蒙真皮，堅固耐用，上圖為柯達十四號恩加鏡箱，裝 F. 6.3 鏡頭及「潑朗托」快門，每具祇售洋五十一元。
(連軟片包暗匣一具，乾片暗匣三具)，尚有裝其他鏡頭及快門者，可供選購。

美商 柯達公司

上海 香港 天津

派克
自來水筆
不費腕力
億萬人士
一致樂用

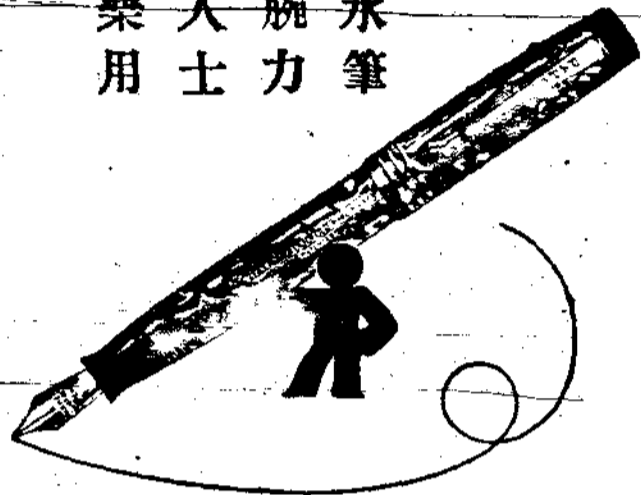

派克自來水筆

易寫省力。力足以備者請即購之

各處高等文具商店均有出售

派克快乾墨水

乾燥甚速。無論何種字跡均可更佳。墨跡無滯。歷久不退。並有可以洗去之藍色墨水備學校家庭應用



PARKER
DUOFOLD

怡昌洋行獨家經理

上海廣東路三號

商務印書館出版

蘇俄制度·汎繫制度與資本制度

Counts 等著 林光澈 于樹生 王元春合譯 一册 定價七角

書分四章：前三章分述蘇俄制度、汎繫制度及資本制度之根據、組織及特徵，而尤注意各制之發展近況。第四章討論現在世界國際之合作狀況及將來之經濟改造計劃，以促進和平消弭戰爭為宗旨。對於最近世界之危機，尤能痛下針砭。末附美國威爾遜總統政治學各專家之演詞，將一般人士對於各制之疑點，一一詳加剖明，使讀者更易了解此近代三大制度之內容。

蘇俄之歐洲國際關係

徐韜 著 一册 定價二角五分

遠東局勢緊張，蘇俄外交迄無明白表示，個中究竟，至足玩味。本書編者之動機，即在道破此神祕而矛盾之關係。內容分兩編，先將七百年來之德俄關係提要說明，次就歐六國關係，說明蘇俄種種佈置國防之因素。凡蘇俄對外政策之轉變，與夫今後國際形勢之推移，均不離於此中視之。



蘇聯國外貿易國營十五年

作舟譯

去年十二月中蘇復交後，我國對蘇貿易政策便成爲重要問題，國營民營官督民營官民合營至今尚無具體決定。本篇係本年四月二十三日蘇聯國外貿易人民委員會十五週紀念大會席上國外貿易委員長洛羅柯爾茲（Rosenholz）的演辭，全文發表於同月三十日的伊赫維斯太報（Investin），對於蘇聯國外貿易國營的發展，中間所經歷的苦悶，給與社會主義建設的助力，及其最近與各國貿易的趨勢，均有首簡意賅的敘述，爲研究蘇聯國外貿易的貴重資料，而於我國對蘇貿易政策的決定，亦大有足資參考之處。因節日譯文而重譯之，日譯文見五九四期國際通訊小冊。——譯者

一 國營貿易是蘇聯的利器

離今正是十五年前，列寧與史太林簽定了關於國外貿易國有化的這一個命令。這命令爲蘇聯國外貿易獨佔制度的端緒。直到現在，我們所經歷過的進程，表示着這命令之全世界的——歷史的職能，也表示着無產階級獨裁及社會主義建設的實現上偉大的意義。

這命令與依照這命令所創設的國外貿易獨佔制度，爲列寧的社會主義建設計劃之重要的部份。一九一七年十二月十日列寧在論財政經濟領域內社會主義政策的實施這一備忘錄中，列舉無產階級獨裁經濟政策的九大根本問題，其第三即爲「國外貿易的國家獨佔。」史太林與美國勞動代表團會見之際，對國外貿易獨佔作如下的說明：

「一面立在接受蘇聯的立場，一面要求國外貿易獨佔的撤廢，這樣的團體，在想像上亦是不可能的。何以故？因爲國外貿易獨佔是蘇維埃政府「立場上」最重要的基礎之一。何以故？因爲要求撤廢國外貿易獨佔的團體，不能成爲蘇維埃政府的同志。何以故？因爲這種團體一定對於蘇維埃制度抱着深刻的敵意的團體。」

依照列寧的意見對於「應該完全依從基礎的產業計劃之要求」

的國外貿易獨佔，被賦與着下面的兩種根本任務：

A、對於社會主義建設最大限度的協力；

B、在資本主義諸國的經濟攻擊下，確保建設中的社會主義經濟。

國外貿易獨佔，擊破了——而且今後還應該擊破——欲深入我

們社會主義國家內部的資本主義世界的一切企圖。史大林在第三國際執委會第七次大會演辭的結語中說：「我知道西歐的資本家們爲欲擊穿我國外貿易獨佔的鏡，已經不知有多少次橫衝直撞地向我襲來過。國外貿易獨佔對於我們初期社會主義的工業，是盾，也是防壁，這是世間都知道的。」

國外貿易獨佔也擊破了蘇聯內部的資本主義分子謀與外部的資本主義社會接觸的企圖。

蘇聯的國境，對於外國可能的干涉，由赤軍守衛着，對於間諜與白衛軍的窺伺，由G. P. U. 諸機關守衛着，對於資本主義之經濟的侵入，由國營的國外貿易守衛着。

然則國營的國外貿易不但在資本主義諸國的經濟干涉下，保護着建設中的社會主義經濟，而且是建設社會主義事業之有威力的武器。

我們國外貿易的根本任務之一，爲促進社會主義建設之預定計劃的實行。在我國，輸出的必要，不過爲了購入國民經濟所必需的生產手段。別一方面，輸入完全從屬於社會主義建設事業的諸任務。這一點，

對於我國的輸入並我國的整個國外貿易，給與了尖銳的社會主義不屈不撓的精神。

二 對於國營國外貿易的鬭爭

列寧一再極力申說，帝國主義諸國對蘇聯封鎖的中止，其意義並不是對蘇聯鬭爭的終了。鬭爭不過移到了新的階段。從前他們想用干涉手段在戰場擊破我們。但是資本家們沒有成功。他們於是決心在經濟的舞臺，想在貿易的角力場中，擊破我們了。

這樣，國外貿易就形成了基礎的戰線之一，在這裏，有資本家們對蘇聯的攻擊，有對無產階級專政、社會主義建設的鬭爭。

在這鬭爭中，爲戰略方針之一的，是欲把蘇聯引入於世界經濟之中，使蘇聯爲資本主義世界的附屬物，使蘇聯爲工業高度發展着的資本主義諸國之農業背後地。當時資本主義世界的指導者，常有這樣的一種意見，以爲藉了經濟的要素，可使鮑爾雪維克主義者覺悟，會放棄建設社會主義這個「幻想的」的企圖。

對於國外貿易國營的鬭爭，資本主義國從來不曾中止過。資本家們與資本主義諸國，努力謀與我國內部資本主義分子的殘黨設定商業關係，想把我國推入資產階級復興的路上。這鬭爭在種種的發展階段上有種種的形態。就是用金及信用封鎖，正面拒絕我國外貿易國營等爲始，直至我通商代表部的搜查，對於蘇聯傾銷政策之中傷的非難，

關於蘇聯強制勞動的使用之故作謠言的流佈，對於蘇聯商品輸出之金輸出禁止的施行等。

但是我們階級敵人此等一切的嘗試，什麼效果也沒有。所謂金封鎖者，就是外國銀行拒絕作為支付手段的蘇聯金的受理，但是這問題到了現在僅不過幾個國外貿易史研究家略具興味，多數的人簡直早已忘卻了。

我們的敵人關於國外貿易國營一點，非但得不到我們絲毫的讓步，而且資本主義諸國在與蘇聯締結通商條約時，不得不明白承認應基於我們的國外貿易國營政策了。

三 對外依存關係的解除

在資本主義的環境之中，建設社會主義，造成我國經濟的獨立，這從確立蘇維埃政權的當初，即為無產階級獨裁的經濟政策的基礎之一。為解決這任務，不得不以凌駕資本主義發展的最速的那樣速度邁步前進了。我們比之資本主義的發展，五年乃至百年的落後着，而不得不於五年乃至十年間突破這距離。何以故？因為我們的面前只橫着一條路，「若不成功，便是滅亡」——（史太林。）在解決這問題時，國外貿易分擔了例外地重要的職責。

蘇聯由帝俄資本主義經濟如遺產般的繼承了破產的國家。那就是自己沒有機械工業，對於資本主義諸國顯然是依賴的國家。假設無

產者不於最短期間內自己負擔起創設本國重工業的任務，又假設不會將這任務靠着國民經濟，尤其是國外貿易，無產者怕不能清算這悲慘的遺產罷。這就是我們不得不把整個輸入政策建立起來作為幫助蘇維埃國家之工業化。

列寧說過，「對外經濟關係的展開與適當的商品流通的設定，為了我國國民經濟大復興計劃，為了必要的機械之盡力早早購入，這是必要的。我們越能趕速成就此舉，我們對於資本主義諸國之經濟獨立性的基礎就越大。」我們的輸入計劃是依照列寧的這指示而建立的。一九〇九——一九一三年的輸入中，生產手段的輸入為七二%，其中原料及半製品居五二%，機械設備居二〇%。在一九二五——二六年，生產手段的輸入為八三%，其中原料及半製品居五九%，機械設備居二四%。一九三二年，即第一次五年計劃的最後年度，生產手段佔輸入總額九〇%，其中原料及半製品居二八%，機械設備居六二%。

我國為欲建設社會主義，諸事可緩，第一卻不可不先創設重工業，尤其是造成機械工業。（帝俄時代，這部門大家都知道是最最落後的。）為欲完成這任務，我們於最近十年間從國外輸入了約三十億盧布的鐵、其他金屬及各種機械設備，其中二十億盧布是最近四年間的。

這種輸入，最短期間內對於機械工業的發展給與了很大的援助。其結果，在一九三二年，我們的機械工業比之戰前竟達成了十倍的生產額。

在一九三二年以前，機械設備的輸入額雖然不絕地增加，但在我國諸企業內，國外機械所佔的比例卻逐漸縮小了。這意思就是國內的機械生產已經凌駕過國外機械的輸入。關於這點，一九三二年四月十日國民經濟統計本部編過冶金用機械的國勢調查的統計，依據這統計，蘇聯有二十二萬七千架的冶金用機械活動着，其中六萬八千架，即三〇%，是革命前裝置的，十五萬九千架是在蘇維埃政權下裝置的。

當然僅僅舉了這數字上的對照，還未充分。我們須注意帝俄時代所有的是生產力低小的機械，而蘇聯所裝置的是生產力高大的自動機械，或半自動機械。蘇維埃政權時代所裝置的機械中約有十萬架是從國外輸入的，其中約七萬架為第一次五年計劃之間所輸入。這樣輸入額雖然增大，但蘇聯自製機械的比例卻逐漸增多。即在戰前，國產機械不過居總數的二二%，在復興期（一九二六——二七年）增為三〇%，在改造期（一九二八——三二年）則達三八%了。

現在第二次五年計劃開端，蘇聯已有着具有威力的電機工業，農業機械，礦山冶金用機械工業。許多工業部門我們已凌駕歐洲而上之，不過僅落後於美國。蘇聯靠了輸入最完備的機械設備的技術，現在已能用自己的手造出最複雜的機械或綜合機械。

工業化的進展與農業之社會主義的改造告成，其結果，蘇聯自己的原料亦急速度地成長着。這事實具有怎樣重要的意義，那一看蘇聯於過去十五年間對於原料及半製品的輸入，約支付三十二億金盧布

一事，就可明白。此次第二次五年計劃開始，我們向來從西歐輸入的棉花，人造肥料及其他輸入完全中止了。

四 第二次五年計劃輸入的展望

第一次五年計劃，把蘇聯從產業之決定的部門之對外依存關係中解放了。今後我們輸入事業的展望，與這相關聯着。

第一次五年計劃為謀極迅速的實現，而且當時必要的半製品與機械設備等連僅是所要數量的生產品全然不可能，所以我們往往不得不在資本主義諸國極不利的條件下，買入此等必要的生產手段。我們不得不同意於締結比較的短期信用借款，或支付各種必要以上的高價。

從前是這樣的。但是在現在，情形完全不同了。現在，原則上我們已沒有像那時對於輸入急迫的必要，對於國外市場也沒有像那時這樣的依存關係了。

第二次五年計劃國外貿易的期望，我們要大大變更蘇聯定貨分配上之財政及金融的條件，或者延長信用借款的期限，又或者不變更信用借款的形式，為了向已經創設此等信用借款的諸國再行購入，要以利用的目的，把此等信用借款從商品信用借款改為金融上的信用借款，否則我們當不會增大輸入罷。

並且，還要除去從前公然隱然因極端提高信用借款利息所致必

要以上的高價支付，否則蘇聯也不致增大輸入的罷。我們在這情形下，深深考慮到各國對蘇聯輸出所加的制限，也深深考慮到正則的通商上政治上關係的存續。若具備了此等一切條件，我們則可增加購入，對於對手國的經濟上則亦足增加多量非常重要的因素。反之，若不具備此等條件，蘇聯輸入當然減縮了。

蘇聯對輸入的興味顯然低下了。無論從那一點來看，比較蘇聯定貨的售主即資本主義諸國對於蘇聯定購的興味，要低下了。這都是第一次五年計劃的結果，我國產業之基礎的決定的部門已經從對外依存關係解放了的結果。

五 蘇聯的支付是正確的

經濟恐慌漩渦中的資本主義世界愈益近於財政的破綻，最大托辣斯與銀行等的破產亦愈益普遍於一切資本主義國。不但許多都市破產了，即國家自身，亦有許多自認為破產者，而停止支付。

一九三二年末，世界的對外負債總數估計在二千億馬克以上，這巨額債務的大部份，現在凍結着，不能清算。現金當然連利息也不能支付。一九三二年九月初，美國市場上發生停止支付的債券總額達三億盧布以上，這事實就可充分地說明這關係。

不但如此，國家本身也未嘗履行債務。許多國家設定「緩付辦法」，施行本位貨幣的制限。其結果，此等國家的市民不能償還自己對外的

債務。

在這全般的財政破綻之中，我們蘇聯債務償還的正確與調整，最確實地曝露着蘇聯敵對階級勢力的一切攻擊。

他們對蘇聯的鬭爭：信用封鎖，相競不落人後。交易所不承認對蘇聯債券的行市，許多大銀行直到最近不肯受理蘇聯票據的貼現。有幾個言論機關，每日用了中傷的記事，驚嚇希望與蘇聯信用交易增大的人們，什麼蘇聯已在破產的前夜，什麼蘇聯到處已停止支付，什麼蘇聯的票據已被拒絕貼現。一羣白色色彩濃厚的白衛軍人盤據着的伯明罕的研究所，還想「科學的」證明蘇聯的支付停止是不可避免的事。胡佛總統竟早早預言過蘇聯的破產。

但是現實的事實痛快地曝露了此等一切愚劣的中傷。此等資產階級新聞自己也不得不承認自己預言的失敗，不得不承認蘇聯最正確地履行着債務，蘇聯的經濟方面，一天一天強化了。

現在我們要取得我們所可以受諾的信用借款條件，已逐漸容易，這就因為我國財政的安定已為資本主義世界所週知。最近一年半間，我國對國外諸交易團體的負債（發行票據與交接未清的商品之債務）減少了三億金盧布以上。

六 關於與各國的通商關係

德國 與德國的貿易，基於一九二五年的通商條約及其後各種

協定，極正常地發展着。對蘇聯貿易，這期間成了德國經濟界最重要的因素。一九三一年，我國在德國總輸出額中佔第四位，一九三二年卻進到第二位了。但是與德國的貿易，一九三一年以後，顯然變了支付賬。最近三年間，我國對德國貿易支付超過額達五億五千萬盧布的巨額。這事實，在許多國家用了種種方策努力來求對外支付平衡的今日，是應提及的。下表表示着德國各種機械製品對蘇聯輸出額所佔的比重，由此可以明白德國工業界各部門對蘇聯貿易的興味。

| 品目 | 一九三〇年 | 一九三一年 | 一九三二年 |
|-----------|-------|-------|-------|
| 壓榨機及鐵箱 | 三二% | 五七% | 九四% |
| 各種唧筒 | 一八 | 四一 | 五四 |
| 擦別機洗滌機及其他 | 二二 | 六五 | 八二 |
| 起重機 | 一〇 | 二八 | 五〇 |
| 通風機 | 九 | 二七 | 四六 |
| 電機器具類 | 五 | 九 | 二二 |

最近德國勵行農業保護關稅，這本質的妨礙了蘇聯的輸出。在德國的蘇聯各機關，尤其是「台洛普」德國團體的或個人的加以襲擊，是與此為同一方針發動的。

但是我希望與我國通商相互利益上具有興味的德國財界能與德政府合同採取把通商關係放在正常地位的方策。

意大利 我國與意大利的通商，向着相互利益的路上發展着。兩者通商關係基於一九二四年的通商條約及其後各種協定。

數年前，意大利市場，從我國對外定購的分配率來說，差不多蘇聯是不曾明白的。國外貿易人民委員會及其他各種人民委員會當事者為欲明瞭意大利工業的輸出能力，曾費了很大的努力。我們對意大利發了大批定貨單，購買球承 (Ball bearing)，電氣機關車，發電機，其他船舶及各種機械。其結果，我國對意大利輸出與由意大利輸入的關係，發生了顯著的變化。戰前俄國對意大利有着輸入額四倍半的輸出，但最近四年間，這關係如下表所示的變化了。（據蘇聯的關稅統計。單位百萬盧布。）

| 年次 | 對意輸出 | 由意輸入 |
|------|------|------|
| 一九二九 | 三三 | 八 |
| 一九三〇 | 五三 | 一一 |
| 一九三一 | 四〇 | 三〇 |
| 一九三二 | 二六 | 二七 |

現在我國與意大利政府之間，關於國外貿易諸問題，及追加協定的締結，正在交涉中，但此等協定將把兩者的通商協定，與以更深一層的強化。

法國 法國與我國的通商關係一向沒有可期望的狀態。其原因由於沒有通商條約及法國的對蘇聯定貨金融關係之不能十分強固。妨礙對法通商關係正常化的，是從來法國諸內閣的立場，此等內閣對蘇聯的輸出，公然採用原產國標記法。最近，尤其是不侵犯條約締結以來，情形已有若干良好的轉變。兩國於最近期內不可不力求通商關係

向着共存共榮的方向發展。

美國 與美國的貿易，在一九二〇——三一年以前，不絕地增加着。我國輸入額，一九三〇年爲二億六千四百萬盧布，一九三二年爲二億三千萬盧布。蘇聯的定貨，在美國佔着極重要的產業部門，無疑地表演着很偉大的功能。但到了最近，蘇聯製品的對美輸出遭遇了若干障礙。由美輸入的支付，我國所發出的蘇聯的金，事實上是存在金輸出禁止的狀態。加之，對我國定貨的金融方面，我國在美國比之在歐洲只能受着更短期的融通資金。

與美國之間無外交關係的存在，在通商關係無正常的法律根據，這也不得不影響到我國對美貿易。

其結果，在一九三二——三三年，我們不得不大大縮小對美定貨。一九三二年我國的由美購入，比之前年減少了七·五分之一。我們一向爲了想生產像靠美國輸入的那樣機械類，曾痛感到須極力努力於蘇聯內部企業建設的必要。但是這意思並不是說，現在我們已經不要再向美國購買什麼，反而且有發展對蘇聯輸出之潛在的可能性者，沒有像美國的這樣國家。又，美國亦可成爲蘇聯商品的一大販路。但是，欲達到這地步，當然須有必要的前提條件。

土耳其 我國與土耳其的通商關係，基於一九三一年三月十六日所締結的通商條約及一九三二年四月十六日的補助協定，向着相互利益的方向發展着。在各個重要品目（羊毛、家畜）我們佔着土耳其

其輸出額之七〇——八〇%。

足以證明我國與土耳其通商關係的發展的，是一九三二年的協定，那協定約定由我對土，設定對其工業建設的長期信用借款。這協定現在已逐漸實行。

與瑞典、挪威、丹麥及希臘的通商關係，現正在常軌地進行中。

與芬蘭及波蘭的通商關係，也可以看到某程度的活況。尤其是波蘭實業界與蘇聯產業當事者之間，更可以看到商業上密切的聯絡。與立陶宛及愛沙尼亞的通商關係亦正常地進行着。與萊多維亞的通商關係最近則很注目的減少下去了。

英國 關於與英國的通商關係，我不得不詳細敘述一番。一九二七年英國保守黨政府所斷絕的英俄外交關係，一九二九年復活了。而且自一九三〇年四月十六日締結暫行通商條約以後，我國與英國的貿易，就急激的發展，蘇聯在英國輸出總額中於一九三〇年居第十六位，在一九三二年即進爲第七位。

近來英國的輸出額已達二倍以上，其中在一九三二年，蘇聯爲增加由英輸入的唯一之國。我們對英銷售他們必需的原料（以木材及石油爲主），從英購入主要的如機械類、鐵及鐵製品。據蘇聯的關稅統計，我國由英輸入的主要品目如次（單位百萬盧布）

一九三一年 一九三二年

機械器具 二五·一 四五·九

| | | |
|----------|-----|-----|
| 電氣機械及其他 | 三〇〇 | 四二二 |
| 鋼鐵、銅及銅製品 | 八〇〇 | 五二一 |
| 鐵類 | 五九 | 九七 |
| 機械零件 | 六四 | 四七 |
| 雜項 | 二四 | 二九 |
| 合計 | 五〇八 | 七二七 |

蘇聯的定貨對英國工業界的極重要諸部門分擔着何種職能，看下面的統計即可明白。一九三一年英國輸出總計三千三百萬鎊的機械類，其中蘇聯佔四百四十萬鎊，一九三二年英國的機械輸出總額二千九百五十萬鎊，其中輸入蘇聯的部份是七百五十萬鎊，即佔二五%以上。

其結果，英國的工業全體雖然愈陷於悲境，但機械工業，其生產能力的七成仍在。就業的狀態，蘇聯於一九三二年佔英國電器機械及汽鍋輸出額中第一位，此等在機械類的總輸出額中佔一百二十萬鎊，即當於二五%，這數字至可驚異的。

雖然，現英政府對廢棄四月十六日的暫行通商條約，已認為必要。不但如是，現英政府對於蘇捕英僑事件，以橫加壓迫這一名目之下，禁止蘇聯重要輸出品之輸往彼國。這種方法若在從前，因各國的情形不同，也許可以有所為而為之，但在現在，英政府明明失了現實的感情。無論如何，由英政府造成的局面，英政府乃至英國全體，到底得了什麼利益，我們不能無疑，又其結果及於英政府的影響，恐怕無疑地必為否定的。

其次，關於與東洋諸國的貿易關係，簡單地說下去罷。

日本 我國對日貿易，大體是滿足地發展着。日本對於蘇聯製品表示着興味。他方面，我國對日有着可行購入的一定可能性，尤其是爲了極東地方有着可行購入的可能性。

中國 因爲長期間與中國斷絕了外交關係，與中國的通商交易顯然發生了減少，但蘇聯與中國通商的增大，是可以期待的事。

波斯 與波斯的通商關係，基於一九三一年的通商條約進行着。由這條約發生效力的第一年，兩國的貿易非常正則地發展起來了。可惜，一九三二年以來，這雖然不是蘇聯的過錯，但在與波斯的通商關係之中，發生了糾紛，妨礙着正常的發展。

阿富汗 阿富汗與我國之間，並無通商關係。兩國的貿易被局限於國境交易，僅在狹小的範圍內行着，這在向着相互利益方向得能發展的貿易上亦強烈地反映着。

七 結論

最近八年間，蘇聯的輸出品，從五十項增大到八百項，其中第一次五年計劃末期的許多輸出品目，就是他那初期的輸入品目。其次農工生產品輸出率的變化，如下表所示：

| | | | |
|-------|----------|-------|-------|
| 農產品 | 一九〇九—一三年 | 一九二六年 | 一九三二年 |
| 工業生產品 | 三〇% | 五四% | 六四% |
| 農產品 | 七〇% | 四六% | 三六% |

我們的前面，有着極力提高輸出產品品質的任務。又在輸入方面，國外貿易機關有着極重要的任務。這一點，第一應注意的是對於企業減低購入商品的價格，有發生一大變化的必要。我們又具有排除障礙，避免提高信用借款的利息，極力改善輸入品品質之客觀的可能性。

蘇聯在世界中最最能支付正確的國家，而且一向付了比較的高價購入此等商品的，所以今後一定能夠由適當的契約條件購入或接受品質十分優良的機械半製品及其他輸入品。

二十二年，六月，九日。

蘇聯之體育

過去五年中蘇聯參加某種形式運動之人數，自一九二八年之八十萬增加至一九三二年之六百萬。在一九二七年蘇聯全境共有體育隊一三、八〇〇隊，每隊人數自十五至二十五人。迄一九三二年末，體育集合隊總數為二五、八〇〇，每隊人數自五百至三千，每集合隊又分若干從事各項運動之小隊。在五年前蘇聯全境自十五歲至四十五歲之人民中僅有百分之十三參加某種運動，一九三二年則達百分之五十。蘇聯體育運動之進展在一九三一年最為顯著，是年參加運動者竟自一九三〇年之一、一〇〇、〇〇〇人激增至三、八〇〇、〇〇〇人。一九三一年始規定「為勞動與國防而準備」之考試。欲得此項名譽者必須熟練跑步、跳躍、擲重、滑冰等技術，並須具備衛生救護等之常識。如考驗合格，即給一上刻「為勞動與國防而準備」之銀質獎章，並可得「第一流體育家」之稱號。此種考試在工人中已極普遍，現時通過此項考試者已達五十萬人，另有二百萬人正在接受訓練以應考試中。至對於一部分願深造之運動家，現在另訂更高之測驗標準。蘇聯體育之發展乃取十分科學之途徑。現蘇聯有體育研究所五所及有生徒五千人之體育技術處二十所。本年復擬增設研究所及技術處各二所，並擬在醫學及師範學校中另組體育部分云。



印度市場上英日關係的惡化

金則人

世界經濟恐慌擴大與深入的結果，不僅每個資本主義國家內孕育着一般危機的日趨嚴重——如生產過剩，失業增加等，同時也製造了各帝國主義國家間猛烈的競爭與刺戟。各帝國主義國家為挽救其本身日趨於嚴重的危機起見，則大施其所謂「保護政策」，高築起關稅壁壘，以防止外貨的侵入；同時又為肅清其過剩的商品起見，則又採取所謂「傾銷政策」，企圖衝破他國的封鎖。即一向以自由貿易自誇的大不列顛帝國，自從純粹的工黨政府解體後，成立了所謂「舉國一致」內閣時，即大唱其保護政策的必要。於是乃有哇太華會議的產生。在這個會議上，大不列顛帝國主義決定了防禦的和進攻的戰術；但其競爭者自亦不甘示弱。於是各國關稅的壁壘乃亦相繼築起，以增其各自防禦和進攻的戰鬪力。而整個的世界市場上便亦殺聲震天，日趨混亂了。

廣大的東方市場——中國、印度等，便成了英日兩帝國主義肉搏的陣地。在中國市場上，十餘年來經日本帝國主義不斷的努力經營，大

有日新月盛之勢，而英帝國主義的對華貿易則轉趨低落，特別是紗布業對中國的輸出幾為日本所奪。自九一八事變爆發後，日本帝國主義以武裝侵略的關係，似乎失去了中國人的好感，遭受了中國人「抵制日貨」的影響，所以對華輸出趨趨惡劣。同時英國的對華輸出也稍稍轉佳。但是日本帝國主義決不肯放棄中國這個廣大的市場，乃是顯而易見的事。日本帝國主義正是為着更積極的取得中國這個廣大的市場，以與其他帝國主義競爭起見，纔不斷的施其武裝侵略。目下的日本帝國主義祇不過是採取着「暫時忍痛，冀圖將來」的政策，在活動着罷了。何況中國人的「抵制日貨」在日本帝國主義看來並不算一回事哩！

日本除開積極的以武裝侵略的方法企圖整個的獲得中國的市場以外，同時也還不斷的想侵入到中國以外的其他東方市場上去。這其中主要的便是印度了。但是印度這個地方是大英帝國的殖民地，這是誰也知道的事。不消說，日本帝國主義之向印度市場上的侵入，必然

的將引起英日兩帝國主義正面的衝突，也是毫無疑義的事。年來日本將其商品——其中特別是紗布——的價格極度的降低在印度市場上傾銷，引起了英帝國主義非常的注意。時至今日，英國政府竟宣佈印日通商條約的有效期間將終止，便是英日兩帝國主義在印度市場上的關係日益惡化的表現。

在印度市場上，自從一九〇四年印日通商條約訂定時起，日本商品一向是受着最惠國的待遇。（第一條）但是，本年四月十二日印度立法會議上竟通過了印度商務長官威廉氏所提出傾銷防止法的議案，同時英外相西門氏則照會日本政府聲明一九〇四年所訂定之印日通商條約的有效期間至本年十月十日終止。就是日本貨此後不能再在印度市場受最惠國的待遇，印度政府可任意增加關稅了。如此看來，這一傾銷防止法的通過，與西門氏的聲明，不啻是醍醐灌頂，使得日本帝國主義大吃一驚。

傾銷防止法的內容是：一、授權印度政府對足以危害印度任何實業生存之逾格廉價外貨加徵入口稅，藉以抵制之；二、政府加徵關稅之布告將於兩個月內提交立法會議核准；三、本法將有效至一九二五年三月十一日。

威廉氏在提出此案時，並稱：「印度政府採此步驟，並非對某一國家有何惡感，也不是對內地產業施以保護，祇完全為緩和足以破壞印

度工業之特別情勢之自衛計畫如貨幣跌價、貨物低價、傾銷等等。」在這附帶的說明裏，雖然是詞句說得十分婉轉動聽，但其中所謂「某一國家」則不消說得指的是日本。

印度政府之傾銷防止法的對象，既然明顯的是日本商品，那末日本商品中之最受打擊的，不消說又顯然是棉織物。單就一九三二年日本對印度輸出總額的一九二、四九二、〇〇〇圓中，從各種商品所佔的百分比上看來，棉製品幾近半數，其重要可知。

日貨對印輸出各品比率表（東洋經濟新報）

| | |
|----------|---------|
| 棉織物 | 四一·九〇% |
| 棉紗 | 七·四五% |
| 人造絲製品 | 一一·七二% |
| 絲織物 | 五·四〇% |
| 玻璃及玻璃製品 | 三·四八% |
| 陶磁器 | 二·一三% |
| 鐵製品 | 一·八〇% |
| 黃銅 | 一·七三% |
| 裝飾用品 | 一·五五% |
| 木材 | 一·〇八% |
| 玩具 | 〇·七八% |
| 水門汀 | 〇·七六% |
| 紙類 | 〇·六八% |
| 合計（內含其他） | 〇·六〇% |
| | 一〇〇·〇〇% |

關於傾銷防止法的提議，實不自今年始，在去年秋季，印度的紡織業團體便已高唱着修正（提高）關稅的要求了。這次不過是趁着今

年三月印度立法會議上討論預算案的機會更其昂奮罷了。然而印度政府竟於現行關稅法未加以絲毫修正，依然延長其實施期間的當兒，對於上述的要求與以印日通商條約的廢棄，此舉不能說不是出之於最大的決心，而同時也表示着挑釁的態度。雖然條約的第四款上規定着「兩締約國若一方表示有停止履行該條約之義務時，則自表示之日起六個月內該條約得依然有效」，依此，日本商品至本年十月十日為止，當不得課以特殊的關稅。

印度政府之所以出此非常手段者，不消說是因為日本的棉織物在印度市場上傾銷得太厲害的原故，而受影響最大受打擊最重的當然是印度的和英本國的紡織業資本家，特別是蘭開夏的紡織業者。現在我們為省略說明起見，不妨用兩個統計表來做一個實證。前者是最近三年來英日兩國的棉製品對印度市場輸出的數字，後者是日本棉紗布輸出業同業公會所調查之一九三二年度英日棉布輸出地別的比较。在後面的一個表內，雖沒有明白的表現出日本棉布輸出業如何大大的發展的傾向，但祇就一九三二年度日本棉布輸出較英國約少三萬萬平方碼，而一九三二年度僅及其差之半，由此可知在整個世界輸出的市場上，日本是漸趨於超越英國的形勢。

棉製品對印度市場的輸出（單位千磅）（自四月一日起至一月三十一日止的十個月內）

| 市場 | 一九三二—三三年 | | | 一九三一—三二年 | | | 一九三〇—三一年 | | |
|--|----------|---------|----------|----------|---------|----------|----------|---------|----------|
| | 英國 | 日本 | 比較 | 英國 | 日本 | 比較 | 英國 | 日本 | 比較 |
| 棉紗 | | | | | | | | | |
| 日本 | 一六、八四一 | 五、一三〇 | 六、〇六五 | 一一、五八四 | 九、五二二 | 八、六八五 | 一一、二二〇 | 一一、五三六 | 九、二九〇 |
| 英國 | 一一、七二〇 | 二七、四二一 | 二四、二〇三 | 三九、七〇七 | 二七、四二一 | 二四、二〇三 | 三九、七〇七 | 二七、四二一 | 二四、二〇三 |
| 總計 | 二八、五六一 | 三二、五五二 | 三〇、四六八 | 五一、四一四 | 五四、九五七 | 五二、八八八 | 五一、四一四 | 五九、一五七 | 五八、四〇六 |
| 原色棉布 | | | | | | | | | |
| 日本 | 二一四、三一九 | 一五四、三六二 | 一八九、九四五 | 八四、五八六 | 四八、一九六 | 一三六、二六〇 | 二九九、六九七 | 二〇五、五〇八 | 三二六、一九七 |
| 英國 | 二一四、三一九 | 一五四、三六二 | 一八九、九四五 | 八四、五八六 | 四八、一九六 | 一三六、二六〇 | 二九九、六九七 | 二〇五、五〇八 | 三二六、一九七 |
| 總計 | 四二八、六三八 | 二〇八、七二四 | 三二六、一四五 | 一六九、一八二 | 九六、一五二 | 二七二、五二〇 | 五〇五、三九五 | 四一〇、七一六 | 六五二、八五七 |
| 漂白棉布 | | | | | | | | | |
| 日本 | 一〇四、二五〇 | 五二、二二六 | 五二、〇二四 | 二三〇、八〇七 | 一六六、七三四 | 一六三、四七三 | 一〇四、二五〇 | 五二、二二六 | 五二、〇二四 |
| 英國 | 二三〇、八〇七 | 一六六、七三四 | 一六三、四七三 | 二三〇、八〇七 | 一六六、七三四 | 一六三、四七三 | 二三〇、八〇七 | 一六六、七三四 | 一六三、四七三 |
| 總計 | 三三四、〇五七 | 二一九、九五二 | 二二六、四九七 | 四六〇、六一四 | 三三三、五〇七 | 三二六、九四六 | 三三四、〇五七 | 二一九、九五二 | 二二六、四九七 |
| 染色棉布 | | | | | | | | | |
| 日本 | 一八七、五〇二 | 七九、一三九 | 六〇、九五四 | 一六四、七四五 | 八六、七六八 | 一三一、八八九 | 一八七、五〇二 | 七九、一三九 | 六〇、九五四 |
| 英國 | 一六四、七四五 | 八六、七六八 | 一三一、八八九 | 一六四、七四五 | 八六、七六八 | 一三一、八八九 | 一六四、七四五 | 八六、七六八 | 一三一、八八九 |
| 總計 | 三五六、二五〇 | 一八二、三七六 | 二二四、〇九四 | 三二九、五〇〇 | 一七三、五三六 | 一九五、七七八 | 三五六、二五〇 | 一八二、三七六 | 二二四、〇九四 |
| (Manchester Guardian Commercial, Mar., 18) | | | | | | | | | |
| 一九三二年度英日棉布輸出地別比較表（單位千平方碼） | | | | | | | | | |
| 市場 | 英國 | 日本 | 比較 | 英國 | 日本 | 比較 | 英國 | 日本 | 比較 |
| 中國 | 七二、五九七 | 二九一、三八六 | 二一八、七八八 | 五九九、二八五 | 六四四、五六八 | 四五、二八三 | 七二、五九七 | 二九一、三八六 | 二一八、七八八 |
| 英領印度 | 五九九、二八五 | 六四四、五六八 | 四五、二八三 | 五九九、二八五 | 六四四、五六八 | 四五、二八三 | 五九九、二八五 | 六四四、五六八 | 四五、二八三 |
| 香港 | 五二、八六六 | 二二、四〇八 | △二九、四五八 | 五二、八六六 | 二二、四〇八 | △二九、四五八 | 五二、八六六 | 二二、四〇八 | △二九、四五八 |
| 暹羅 | 九、四九九 | 三四、三九七 | 一四、九三七 | 九、四九九 | 三四、三九七 | 一四、九三七 | 九、四九九 | 三四、三九七 | 一四、九三七 |
| 菲列賓 | 五、〇九四 | 二一、四〇九 | 一六、三一四 | 五、〇九四 | 二一、四〇九 | 一六、三一四 | 五、〇九四 | 二一、四〇九 | 一六、三一四 |
| 蘭領印度及英領東印度 | 四三、八六八 | 三五二、一二八 | 三〇八、二五九 | 四三、八六八 | 三五二、一二八 | 三〇八、二五九 | 四三、八六八 | 三五二、一二八 | 三〇八、二五九 |
| 海峽殖民地 | 三七、三四三 | 八二、一六五 | 四四、八二二 | 三七、三四三 | 八二、一六五 | 四四、八二二 | 三七、三四三 | 八二、一六五 | 四四、八二二 |
| 澳大利亞洲 | 一六六、五四二 | 三七、一六二 | △一二九、三六九 | 一六六、五四二 | 三七、一六二 | △一二九、三六九 | 一六六、五四二 | 三七、一六二 | △一二九、三六九 |
| 埃及 | 八一、九一三 | 一九五、五〇三 | 一一三、五九〇 | 八一、九一三 | 一九五、五〇三 | 一一三、五九〇 | 八一、九一三 | 一九五、五〇三 | 一一三、五九〇 |

| | | | |
|-------|-----------|-----------|----------|
| 澳洲 | 三三五、四八四 | 二〇六、六七一 | △一二八、八一二 |
| 巴拿馬 | 五七、四三七 | 四二、二一五 | △一五、二二二 |
| 南美 | 二〇四、〇五一 | 二七、九三五 | △一七六、一一五 |
| 亞拉伯波斯 | 二六、八三五 | 六一、三三九 | 三四、五〇四 |
| 其他 | 四九五、六六六 | 二二、四七八 | △四三七、一八七 |
| 總計 | 二、一八八、四三五 | 二、〇三二、七七〇 | △一五五、六六五 |

(錄自本年三月三日東京朝日新聞)(比較欄中有△者與日本少於英國)

從上面這兩個表內的數字上看來，一方面表示着在印度市場上，日本棉織物大部分是超過了英國；而另一方面則表示着不僅印度市場而已，即一向為英國棉織物活動範圍的世界市場——大半是英國的殖民地，也被日本所侵入，且有被奪的危險，這對於英國的紡織業不能不說是一個嚴重的威脅，而這個威脅必然的要引起蘭開夏與日本的對立。所以在世界市場上，特別是在印度，握有支配權的英國系資本的孟買棉業關係者反日本的聲浪最高，而且最近這種聲浪是愈唱愈高了。當印度中央立法會議於本年三月間討論預算案時，孟買的某棉業資本家（自然是英國人）訴說着印度棉業的窘況，其中特別提到關於日本的競爭：

「日本近來以大批的棉布輸入印度，諸位可知道是怎樣的價格？簡直是和棉花同樣的價格。他們（指日本）一方面買進一磅棉花，另一方面仍以同樣的價格將同樣的棉花所製成的商品賣出去。他們簡直寧願犧牲生產一磅棉布所需要的五安拿至六安拿的勞動費來和我們競爭。」

「這是目下的現狀。然則我們產業界又將如何方足以與之對抗呢？我的朋友們問我究竟日本人為什麼要這樣的？有人回答說，這是因為日本的圓價暴落，所以纔使得日本有將棉布向印度市場上傾銷的可能。這在某種程度上講，自然是對的，但是我卻不敢相信任何什麼人可以將棉布用棉花的價格賣出去。日本國內一磅棉花也不生產，一切棉花都是從印度或美國購入的，他們將這些棉花運往本國，不花運費和碼頭費用以及保險費嗎？況且製成棉布運出，也還要花運費和保險費等，然而他們竟以棉花的價格售出。」

「假使日本製成一磅棉布需要五安拿的成本，加上印度政府課以五安拿又四分之一的關稅，則最後的價格便是十安拿又四分之一。孟買的工場也是以同樣的價格購進棉花。他們在十安拿以下究竟難以生產，因為其餘的五安拿要作為織布的費用。為什麼日本可以以這樣的價格——以五安拿的價格輸入棉布，我就莫名其妙了。我也是一個紡織業者，然而假使不是以魔術的方法將棉花變成棉布的話，那末我就不懂他們究竟是怎麼幹的。這便是棉業的現狀。」(Manchester Guardian, April 3rd.)

時至今日，這種運動是漸見具體化了。英國不僅欲以廢棄印日商約以防止日本的傾銷政策，且欲更進一步的聯絡其他國家，「如欲與法比意等國締結協定，分握殖民地之市場，並當與美國作更密切之聯絡」(英國保守黨議員海末斯在下院的發言)以排斥日本之侵略。

由此可見，英日的衝突是如何的尖而且銳了。

至於日本方面，經了英國的這次排斥以後，不啻是受了一個嚴重的打擊，而且將日陷於愈益困難的地位。本來，整個世界的市場已經是日漸狹小了，而日本是一向在世界市場上沒有固定的勢力範圍。雖然自前年「九一八」後取得了中國的東北數省，然而這塊地盤如果作為原料的來源倒頗有價值，但如果作為商品的銷售市場，其意義便微乎其微了。況且自「九一八」以來，整個的社會狀況日日在戰爭之中，人民戰爭的擔負自然是奇重，而購買力也必然大大的降低。在這樣的情勢之下，對於日本商品的消費當然成為問題。中國這個主要的市場，也因自「九一八」事變後，日本帝國主義不斷的積極侵略的結果，引起中國人的惡感也自然是毫無問題的事。雖然日本已在進行着「強制貿易」，但是效力總不如從前，而要受相當的影響。牠的出路，惟有侵占或奪取別國的既有市場。如今受了英國這樣的排斥，日本的商品也可謂到達了「走頭無路」的境地了。觀於最近日本貨棧中商品如山似的堆積着，便足以證明了。

| 年 月 | 存 貨 (件數) | 值 (單位圓) |
|----------|-----------|------------|
| 一九三二年三月末 | 四、二九四、二四〇 | 六一、一七六、五九〇 |
| 一九三三年二月末 | 四、三〇五、五四五 | 六九、七四六、二五二 |
| 同 年三月末 | 四、六九二、六五三 | 七三、〇〇〇、九二一 |

(日本棉業公會調查)

日本帝國主義者自己也承認「假若印度要徹底的施行日本商品防止法的話，則對於我國的貿易的確是一個嚴重的打擊。根據一九三二年的貿易統計，我國總輸出額之中，對印度輸出所佔的比率，棉織物為二七·九%，棉紗為六六·六%，人造絲織物為三七·二%，絲織物為二〇·七%。近來，我國棉織物自在中國受排斥以後，即以印度為主要的市場。可是最近在比較次要的市場如英領印度、埃及、法領印度支那等地已經受了提高關稅的影響而日趨減縮。如這種在世界政治上日本孤立的立場，產生了世界經濟上的孤立，當然是可憂慮的事。」

(日文世界經濟)

自從這次印度政府聲明印日通商條約行將廢止以後，最受影響的自然就是日本的紡織業資產階級，所以此輩近來對於這個問題也就最感到興趣。他們鎮日價的考慮着將何以對付的方法，於是「不買印棉的報復論」便也甚囂塵上。查日本棉花的消費約佔印度棉花輸出總額中四八%，而在日本棉花輸入的總額中佔二〇·五%。若日本真的採取這個報復手段，自然將與印度棉花生產者以一個大大的打擊。但是在印度生產棉花的是印度的農民而不是英國人的資本家，所以受打擊的倒是印度的勞苦農民大眾。日本紡織業者如果真的抵制印棉的話，倒反而給與英國紡織業資本家以一個賤價購買原料的機會，使得他們在將來的競爭上更加有利，想來日本的紡織業者也不願出此於已不利的下策。況且日本的印棉輸入，向來與日本郵船會社訂有

獨佔和水脚折扣的「印度棉花運輸契約」這不僅是運費低廉並且是日本紡織聯合會多年以來嘉秋爾會員的統制上有力的武器，在競爭的意義上講來，便是日本棉業組織上一個強有力的基礎。如果不用印棉，則祇好採用美棉，但是美國的海運當局對其管轄內的船舶是不許締結如這一類獨佔的契約的，換句話說，如果購買美棉是取不到這種特惠的。至於另一方面的巴西棉代用說，以及朝鮮滿洲等地棉花自給論，到底有多少可能還是不能不懷疑的事。

日本方面除不用印棉論以外，一部份意見便是企圖將這個問題提交世界經濟會議解決。但是我們知道在世界經濟會議中，除開各國為着自身的利益激烈口角一番並且愈增糾紛以外，對於解決世界經

濟恐慌以及由恐慌而發生的各帝國主義間矛盾的調和是不會有什麼效果的。那末英日的衝突也祇有愈趨嚴重而已。

不過對於這個問題，值得我們中國人注意的地方，便是日本既然受了英國的排斥，（注意，決不是由於履行什麼公約而對日本施行什麼經濟封鎖）在印度市場上喪失了牠的活動，其必將另尋出路，乃是當然的前途。這個前途除開牠將在國際帝國主義間作必死的競爭以外，勢將更積極的侵略中國，取得中國的市場為其商品的去路，日本亦將獨佔中國市場以為英國獨佔印度市場的報復。故今後在中國市場上，帝國主義的競爭將愈激烈，而瓜分中國的危機也必隨而嚴重也。





印日廢約問題

羅君毅

一 緒言

今日印日廢棄商約問題，已喧傳吾人之耳鼓矣。此舉而果實現，則直接受其損害者，因為日本，而間接影響於吾國棉業者，關係極鉅。蓋日本棉業海外重要市場，就歷年貿易價值數量觀察，當以印度居其首位，依次而及於中國、荷屬印度、埃及各地。自世界經濟恐慌發生以來，日本對外貿易額，尙未至如英、美、德、法等國遽爾減少者，全恃棉織品出口之增加。苟日本對印棉織品貿易市場，因廢約而漸次縮小，則今後唯一出路，勢將利用我國低率關稅，益增其對我傾銷之野心。以素無關稅防禦之我國，究將何以自處，實為目前急宜研究之問題，深冀國人勿以為日英或日印間單純之事件而忽視之也。茲將日印廢約之顛末，及其對於日本對外貿易之影響，述其梗概如次，於此可見資本主義國間，爭奪殖民地市場，以求和緩其本身經濟上危機之一斑。

二 印日商約廢棄之經緯

印度貿易市場，久為英日兩國所角逐，顧英國輒藉殖民地特惠關稅之保護，常居於有利之地位。但自日本停止金本位以來，對外匯價暴落，昔日之特惠稅率，已失其保護之效力，而受其嚴重打擊者，厥為英國蘭開夏之紡織業。

當一九三二年七月間，印政府議決增設棉業保護附加稅，命關稅調查會，詳細調查。後印政府根據該會報告，即於是年八月三十日發表下列修正稅率案：

「凡英國以外各國輸入之棉布關稅，本色洋布，徵收從價稅五成，又從量稅每磅五安拉四分之一，其他各種棉布，一律改為從價稅五成，即日實施，以一九三三年三月三十一日以前，為有效期間。」

當上項修改稅率決定以後，印度方面，仍以爲未足，據各方意見，

(一)今後印日匯兌，倘繼續(降至八十六盧比)低落，則該項修改案即難望有充分之效力，擬以低落市價為基礎，再提高四成，蓋即主張設立以匯兌市價為基礎，而能自由伸縮之傾銷關稅；(二)若以僅對日貨提高關稅，難免感覺條約上之不便，則無妨取消印日商約；(三)日本採取報復手段，抵制印棉運動，完全為表面上一種威嚇，事實上殆屬難能。迨至本年四月十日，印度政府特通告日政府，從本年十月十日起，廢棄明治三十八年八月印日簽訂之商約。據印度商務官宣稱：「印度擬欲舉辦傾銷稅，但該稅與最惠國條款相抵觸，故廢棄印日商約，與對手國并無何等之惡意。」按印日商約最惠國條款第一條云：

「凡日本國皇帝陛下版圖以內生產，或製造物品，輸入印度時，當與其他各國同種類之物品受同樣低率關稅之待遇。」

最近印度對英國棉布進口，則較其他各國減低二成五分之進口稅，日本因被列於其他各國之內，不能與英國受同一待遇，乃根據印日商約第一條記載提出抗議，卒被英國以英印同屬於帝國組織範圍之理由加以拒絕，終未見有若何之效果。

三 日印貿易狀況

此次印日廢約問題，倘照原案實行，任意提高關稅，則日本對印輸出貿易，將蒙極嚴重之打擊，而日本全體經濟界遭遇之困難更不難推測，就中尤以棉業界或將因此而受致命之損害，至其他有關係之各種

商品，縱有程度上之差別，要皆感受非常之困難，固可斷言也。

吾人研究印日廢約後及於日本貿易之影響，首當注意者，即為印日間實際貿易之狀況，依此可以明瞭何種商品，影響最重，何種商品，影響最輕，實言之，即尋求兩國通商上之基礎資料，而後易於診斷。以下根據兩國貿易統計，藉以窺其梗概。

(一)最近五年來日本對印貿易額(單位日金千元)

| 年 | 出 | 入 | 出 | 入 |
|-------|---------|---------|---|---------|
| 一九二八年 | 一四六、〇〇七 | 二八五、四六八 | 入 | 一三九、四六一 |
| 一九二九年 | 一九八、〇五七 | 二八八、一〇八 | 入 | 九〇、〇五一 |
| 一九三〇年 | 一二九、二六二 | 一八〇、四二四 | 入 | 五一、一六三 |
| 一九三一年 | 一一〇、三六七 | 一三三、一六五 | 入 | 二二、七九八 |
| 一九三二年 | 九二、四九二 | 一一六、八六五 | 出 | 七五、六二七 |

據上表觀察，日本對印輸出入貿易，自一九二八年至一九三二年之五個年間，日本發生極大變化。即日本對印度輸出貿易，漸見增加，印度對日本輸出貿易，則漸見減少。因此日本對印度貿易，遂由入超一變而為出超。細察印日貿易所以發生此種劇烈之變化者，不外由於日金匯價之暴落。蓋自近年以來，日本對外貿易總額，因九一八及一二八事變，日本在華市場，遭受極大之打擊，復因世界經濟為不景氣所籠罩，對其他各國之輸出亦見減少，大有一落千丈之趨勢。然以匯價暴落之故，致對印貿易，得收良好之效果。日本對印輸出，一九二八年，雖僅佔輸出總額百分之七，而一九三二年，則一躍而達百分之二三，幾達二倍之鉅。

輸入則由百分之二三降至百分之八。二故日本之視印度市場，無異第二生命線。據此尤足以證明印日廢除商約，日本所受之影響為獨重。然而印度方面之所以竭力防止日貨運動者，亦不外乎為奪回業已喪失之貿易額而已。

(二) 日本對印輸出與總輸出額之比率 (單位日金百萬元)

| 年 | 輸出總額 | 對印輸出額 | 對印比率% |
|-------|-------|-------|-------|
| 一九二八年 | 一、九七二 | 一四六 | 七.四〇 |
| 一九二九年 | 二、一四九 | 一九八 | 九.二一 |
| 一九三〇年 | 一、四七〇 | 一二九 | 八.七八 |
| 一九三一年 | 一、一四七 | 一一〇 | 九.五九 |
| 一九三二年 | 一、四一〇 | 一九二 | 一三.六二 |
| 一九二八年 | 二、一九六 | 二八五 | 一三.九八 |
| 一九二九年 | 二、二一六 | 二八八 | 一三.〇〇 |
| 一九三〇年 | 一、五四六 | 一八〇 | 一三.六四 |
| 一九三一年 | 一、二三六 | 一三三 | 一〇.七六 |
| 一九三二年 | 一、四三一 | 一一七 | 八.一八 |

一觀上述日印貿易關係之變化，就日本方面言之，當然處於極端有利之地位。但在印度方面，既由出超變為入超，當然不免相反。

茲更就印度對日貿易統計觀之，有如左列狀態：

(三) 印度對日貿易之比率 (單位千盧比)

| 年 | 輸入總額 | 由日本輸入 | 百分比 |
|----------|-----------|---------|-------|
| 一九二八—二九年 | 二、五三三、〇九五 | 一七六、七六七 | 六.九八 |
| 一九二九—三〇年 | 二、四〇七、五九九 | 二三五、九二六 | 九.八〇 |
| 一九三〇—三一年 | 一、六四八、二一九 | 一四五、一二〇 | 八.八〇 |
| 一九三一—三二年 | 一、二六三、四〇八 | 一三三、三五二 | 一〇.五五 |
| 一九三二—三三年 | 一、〇一八、五五二 | 一五九、五四〇 | 一五.六六 |
| 一九二八—二九年 | 三、三〇一、二七九 | 三四四、二五七 | 一〇.四三 |
| 一九二九—三〇年 | 三、一〇七、九九二 | 三二二、七六八 | 一〇.三九 |
| 一九三〇—三一年 | 二、二〇四、九二六 | 二三七、三四九 | 一〇.七六 |
| 一九三一—三二年 | 一、五五八、八七九 | 一三九、五〇六 | 八.九五 |
| 一九三二—三三年 | 九六四、一九六 | 七五、四八三 | 七.八三 |

(註) 有X符號者表示至三二年十二月底為止計九個月。

印度由日本輸入額一九二八年至二九年，尙未達總輸入額百分之七，迨一九三二年至三三年，竟增至百分之二一。在此時期，印度對日輸出，則由百分之一〇降至百分之七、八以下。印度對日輸出，逐年減少，而日本對印輸出，則逐年增加，其輸入總額，愈見膨脹。茲為便於參考起見，特將英本國占印度貿易比例觀之：一九二八年至二九年，為百分之四二、八，而一九三二年至三三年，則降至百分之三五、八，論金額由十億三千萬盧比，約減去五億盧比，此即英國主張廢棄印日商約之動機也。再觀第三表，由日本輸入印度之金額亦見減少，一九二八至二九

年爲一億八千萬盧比，一九二九至三〇年由二億盧比降至一億三千萬盧比，與第一表日本對印輸出日金價值相對照，則完全由於日金暴落之結果有以致之，亦即日本對印輸出驟增之根本原因。今依數量方面觀之，其激增現象，實堪驚人。素佔日本對印輸出半額以上之棉布，若以一九二八年與一九三二年相比較，棉紗則由五萬二千擔增至十五萬三千擔，達三倍之巨。棉布由三億六千萬碼，更增至三十億三千萬碼，增加五倍以上，幾達六倍。其他如人造絲織物及綢製品，均有猛烈之增加。

四 廢約後及於日本貿易之影響

印日商約廢棄以後，印度任意提高進口稅率，而日本商品所受打擊究竟如何，當先觀日本對印輸出之物品何者爲最重要，日本對印輸出商品中，以棉織品居最重要地位。一九三二年，日本棉織品對印輸出計八千六百五十萬元，佔對印輸出總額百分之四二。再加入棉紗爲百分之四九，恰佔日本對印貿易額之半。其次爲人造絲織品，佔百分之二，綢製品佔百分之五。四，織布製品，佔百分之三。五，合計紡織製品，實達百分之七〇。此皆日本產業之中心，是其所受打擊，自不可與其他商品相提並論也。而此等商品對印輸出，在總輸出額所佔比率極大，例如棉紗佔百分之六七，棉製品佔百分之二八，人造絲織品佔百分之三七，綢製品佔百分之二二，織布製品佔百分之二五。故印日商約廢棄以後，

日本對外輸出貿易，必然驟減。除紡織品以外，受影響最重者，則爲陶磁器、玻璃、銅、鐵器、紙類、洋灰、木材、玩具等類。再就日本由印度輸入方面言之，日本由印度輸入商品當以棉花一項佔最重要之地位。

(四) 重要商品對印輸出入比率 (一九三二年)

| 輸出入 | 對印輸出入額 | 占對印輸出入各品比率 | 對總額百分比 |
|-------|-----------|------------|--------|
| 棉紗 | 一四、三四三 | 七·四五 | 六六·五七 |
| 棉製品 | 八〇、六五四 | 四一·九〇 | 二七·九四 |
| 綢製品 | 一〇、四〇三 | 五·四〇 | 二〇·九六 |
| 人造絲製品 | 二二、五五四 | 一一·七二 | 三七·二五 |
| 織布製品 | 六、六九九 | 三·四八 | 二四·八七 |
| 裝飾品 | 二、〇七一 | 一·〇八 | 三八·一〇 |
| 紙類 | 一、一六一 | 〇·六〇 | 八·二八 |
| 洋灰 | 一、三〇七 | 〇·六八 | 一五·二九 |
| 陶磁器 | 三、四六三 | 一·八〇 | 一五·一〇 |
| 玻璃及製品 | 四、一〇六 | 二·一三 | 四四·四 |
| 銅 | 二、九九〇 | 一·五五 | 七九·九五 |
| 鐵器 | 三、三二 | 一·七三 | 二二·四一 |
| 木材 | 一、五九 | 〇·七九 | 一三·五〇 |
| 玩具 | 一、四六六 | 〇·七六 | 九·七〇 |
| 其他合計 | 一九二、四九二 | 一〇〇·〇〇 | 一三·七二 |
| 輸入 | 一、四〇九、九九二 | | |
| 輸出 | 一、四〇九、九九二 | | |

| | | | | |
|--------|---------|-------|-----------|-------|
| 豆類 | 一、三〇一千元 | 一、一一一 | 四二、〇六九 | 三、〇九 |
| 革類 | 一、四八四 | 一、二二七 | 三、六一八 | 四一、〇二 |
| 棉花 | 九一、七四九 | 七八、五一 | 四四七、四〇一 | 二〇、五一 |
| 其他植物纖維 | 三、六六九 | 三、一四 | 一七、一〇二 | 二一、四五 |
| 鐵礦 | 一、一〇七 | 〇、九五 | 一六、四七九 | 六、七二 |
| 鉛 | 三、〇二八 | 二、五九 | 一二、一七四 | 二四、八七 |
| 錫 | 一、八六七 | 一、六〇 | 九、九七三 | 一八、七二 |
| 油餅 | 二、〇四八 | 一、七五 | 三四、五九九 | 五、九二 |
| 其他合計 | 一一六、八六五 | 〇〇、〇〇 | 一、四三一、四六一 | 八、一六 |

棉花輸入額為九千二百萬元，佔百分之七八·五，其次為麻及其他植物纖維佔百分之三，銑鐵金額則特別微細，僅佔百分之二·六，若加入鑽石，亦僅佔百分之三·五，油餅佔百分之一·七，鉛佔百分之一·六，至革類豆類等，幾不足言。但各類商品對各個輸入總額之比率，如革類佔百分之四一，銑鐵佔百分之二五，鉛佔百分之一九，亦均有其相當之重要性。

(五) 由印度貿易册觀察日本重要品貿易之比率

| 輸入總額 | 由日輸入額 | 日本所佔之百分比 |
|-----------|---------|----------|
| 棉紗……(千磅) | 三五、八七二 | 一五、六三五 |
| 棉紗……(千噸) | 三〇、三四三 | 一三、七一一 |
| 棉布……(千噸) | 九四四、三〇一 | 四六一、七一七 |
| 棉布……(千噸比) | 一六四、三二〇 | 六三、一八九 |
| | | 四八、九〇〇 |
| | | 三八、四五〇 |

| | | | |
|------------|---------|--------|--------|
| 綢製品……(千噸) | 二四、九三四 | 一八、九六八 | 七六、〇七 |
| 人造絲製品(千噸) | 一三、〇六一 | 五、四六〇 | 七二、四三 |
| 人造絲製品(千噸比) | 九五、九五四 | 八八、二二二 | 九一、五六 |
| 輸出總額 | 二二、八二三 | 一九、四三一 | 八一、五六 |
| 對日輸出額 | 一九、四三一 | 八一、五六 | |
| 對日百分比 | | | |
| 棉花……(千噸) | 一九七、四四二 | 九一、三〇五 | 四六、二九 |
| 鐵礦……(千噸) | 一四、二六〇 | 三六、四五三 | 三一、八九 |
| 錫……(千噸) | 五、〇八〇 | 一、六一八 | 三一、八九 |
| 鉛……(千噸) | 八八四、九六〇 | 八八、四八九 | 一〇〇、二四 |
| 其他合計 | 一一、一一一 | 一、一三八 | |

(註) 本表為自一九三二年四月到十二月九個月累計

印度由日本輸入之商品，其中如棉布一項，論數量，則佔百分之四九，論價值，則佔百分之三八。綢製品人造絲製品，則佔百分之八〇·九至九〇，反之由印度輸出日本之商品，其中如棉花佔總額百分之四六·八，銑鐵佔百分之三二，此等商品，以日本為重要市場。

五 結論

印日商約廢棄之後，日本對印度增稅問題，現正急謀補救之策，然綜其大要，可分兩點：其一，為利用政治及其他方式，消極的阻止印度增稅之實現；其二，為講求各項實際方法，積極促進擴張日貨在印度銷售之市場。今後英日兩國對於印度市場之爭奪戰，殊可注目焉。



Isochrome

Roll-Films & Film-Packs H & D 1300

使君鏡頭加速三倍
所攝景物清晰逼真

矮克發迅速分色軟片

為攝影家所必需因該

片質料精優分色玲瓏

能免除返光暈光露光

限度又極寬容且銀粒

甚細放大後至為清晰

誠攝影之至寶也

說明書函索即奉

各大照相材料店均有經售

上海四川路六十八號

矮克發洋行謹啓

矮克發

軟片



此軟片一千一百

迅速感

包片



三民主義與人口政策

(中國經濟學社叢書) 陳長蘅著 (二版) 一冊三元
本書於中山先生的人口理論，有新穎的分析；於中國人口的數量與密度有精密的估計；於中國民族的橫逆淘汰與人類改良，有詳細的研討；於中國民族的新生命及新使命，有靈敏的發揮。

中國古代法理學 (小叢書) 王振先著 (一版) 一冊二角

小學社會科教學法 (師範) 沈百一著 (一版) 一冊三角

智力測驗方法與實驗 (師範) 吳清之著 (一版) 一冊三角

Richardson 著 黃希聲譯
小學課程研究 (師範) 朱曾賢編 (二版) 一冊四角

學校園林 (小叢書) 學卓君編 (二版) 一冊三角

英文 歐洲文學史綱

R. D. Jameson: A Short History of European Literature

(二版) 一冊八元
本書計分五卷，即四十五章，上起希臘羅馬與希伯來文學，中述中古及文藝復興時代，下述十七十八十九世紀，以迄現代。凡英美德意俄西牙葡葡牙以及北歐中歐諸小國之文學，無不詳盡委詳加敘述。

英文中國外交史研究

Studies in Chinese Diplomatic History
角四元三冊一 (版一) 編總管夏

簡明世界史 (H. G. Wall) 著 樊仲雲譯
本書與「少年自然科學叢書」全套合售特價五元五角。本年七月底截止另詳廣告。

愛爾蘭小史 (少年史) 金鳴 (一版) 一冊三角五分

外蒙古 (少年史) 劉虎 (一版) 一冊三角五分

安徽省 (少年史) 胡去非編 (一版) 一冊三角

江西省 (少年史) 周際編 (一版) 一冊三角

甘肅省 (少年史) 陳博 (一版) 一冊三角

湖北省 (少年史) 陳博 (一版) 一冊三角

爪哇一瞥 (少年史) 李誠 (一版) 一冊三角

作文基礎

周服著 (二版) 一冊五角

古詩源 (學生國) 傅東華選註 (二版) 一冊八角

方姚文 (學生國) 莊適選註 (二版) 一冊五角

陶淵明詩 (學生國) 傅東華選註 (二版) 一冊五角

日本文學 (百科) 謝六逸著 (二版) 一冊四角

精選英文短篇小說 (H. Bunnicliffe) (二版) 一冊二元

灰色馬 (文學研究) 俄國 Ropsin 著 (一版) 一冊一元

羅縵羅蘭 (Stellan Zveag) 著 (一版) 一冊一元

悔錄

卷上 一冊二元八角 (版一)

J. J. Rousseau 著 李獨譯
本書不僅是法國文學上一大傑作，其內容與價值實是無可比倫的。一部書，處處自己說：「這是一部良心的歷史。」在這裏，讀者無掩飾地表白出來，要研究虛假思想的人可由本書得到其背景。

【附註】本廣告內所列各版均係館復裝後之版數

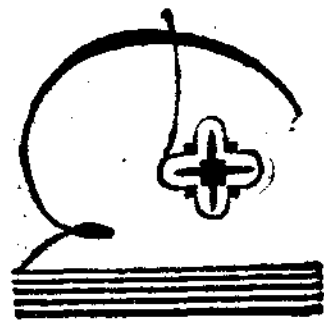

畬民問題

何子星

「吾鄉佃作，強半屬畬客。遺種傳瓠瓠，派衍五姓（雷藍瓠瓠）巖嶺巨茅會，火耕劇難，辛勤事土著，躬身僻處，墾樂部及與丁，往往供驅役。婦女帕蒙首，高冠小石，鬻薪入市，隆冬雙腳赤。人生重本務，耕作有餘積，嗟此五姓人，操業實勞劇。男女盡力田，倘被飢寒迫，徒使井兼家，倉箱日充斥。往者大吏奏，俾獲通仕籍。其空頑靈姿，俊秀珍難擇。乃知大道風，厚海因懸隔。等茲林總嘆，獨令偏隔。習實民者，曷由歸莊席。」

吳世漁

閩浙的畬民，原為徭民的一支（其源流，另文詳論之。）相傳瓠瓠遺種，是徭民中最進化的民族。他們大都依山聚族而居，因為怕異族的欺負，不願和漢人雜處；而漢人對之亦常存輕視之心。他們男女操作耐勞，自奉又儉；經濟生活，大多艱苦。近十餘年來，畬民生息蕃衍，分布越廣。就浙江一隅而論，他的分布區域，幾佔全省七分之二，其同化於漢族的，猶未普遍。從教育方面看來，他們受過高等教育的，僅二三人；受過中等教育的，亦不過十餘人。所以大多數人的智識，還很低落。這是一個急待解決的問題。至說畬民的社會習慣，與漢族殊異，而其道德觀念，乃為獨優。吾人應設法施以積極的教育，求其精神生活的解放。「愚」「窮」

問題的解決，使他們完全向化於我們，同躋於「民族一律平等」的地位。這非特是畬民之幸，也是中華六族共和之福了。現在且把畬民的神話，及其分布，社會組織生活，教育等等問題，分別申論一下。

一 畬民的神話及其圖騰主義

畬民，亦稱畬徭，出自徭民，宗瓠瓠為祖。（瓠，作盤，或作搬。）隋書地理志云：「長沙郡又雜有夷蜒，（案：蜒，亦作蠻，不通。）名曰莫徭。自云其先祖有功，常免徭役，故以為名。」（按：徭，說文作僇，亦通作徭。）范成大桂海虞衡志云：「徭，本瓠瓠之後。」檀萃說蠻云：「蠻始五溪，出自瓠瓠（一作弧），蔓延楚粵，稱徭。當日以有功免其徭，曰莫徭，後譌為徭。」據此，則徭民就是瓠瓠的種落。明謝肇淛五雜俎云：「吾閩山中，有一種畬人，相傳瓠瓠種也。有藍雷三姓。」范紹質徭民紀略云：「汀東南百餘里，有徭民焉……呼其名曰畬客。」福建通志云：「畬客，即徭人。」藍氏族譜，藍氏源流序亦云：「三姓，乃是徭人。」鍾雷兩姓的族譜，均有同

樣的記載。可知畜民的始祖，亦是槃瓠，即爲徭人之一種。究竟畜民是怎樣的？殆無史實可考，只有傳說上的史料，可資推尋。據畜民口說：

他們的始祖，是盤大——槃瓠。在上古的時代，高辛王元后耳痛三年，後從耳中取出一蟲，形像如蟹，育於盤中，飼以黑飯，忽而變了一隻龍犬，名光顧，遍身錦繡。高辛王見之，大喜，賜名龍期，號爲槃瓠。那時大戎入寇，國家異常危急。高辛王就下詔求賢，謂有能斬大戎將軍的頭來獻的，必把公主嫁給他。龍期便挺身前往敵國，啣了大戎將軍的頭報命。欲求高辛王踐他的前首。高辛王嫌其不類，頗有難色。龍期忽作人聲曰：「你將我放在金鐘內，七天七夜，就可變做人。」到了第六天，公主怕他餓死，揭開金鐘一看，則全身變成人形，惟頭尚未變。於是槃瓠着王大衣，公主戴了犬頭冠，兩相成婚了。槃瓠攜妻入山居住，生三男一女，長姓盤，名叫自能，次姓藍，名叫光輝；三姓雷，名叫巨姑；女婿姓鍾，名叫智深。

這一段口傳，可說是畜民的神話史。會族中人人言之不諱。再就筆傳方面去觀察，亦可互相參證。所謂信史的後漢書南蠻傳云：

昔高辛氏有大戎之寇，帝患其侵暴，而征伐不克，乃訪天下有能得大戎將軍頭者，賜黃金千鎰，邑萬家，又妻以小女。時帝有首狗，其毛五采，名曰槃瓠。下令之，槃瓠遂衝入頭道關下，軍臣怪而給之，乃與將軍首也。帝大喜，而計槃瓠不可妻之以女，又無封爵之道，議欲有殺，而未知所宜。女聞之，以爲帝皇下令，不可違信，因請行。帝不得已，乃以女配槃瓠。槃瓠得女，翼而走入南山，止石室中。所處險絕，人跡不至。帝悲思之，遣使尋求，輒遇風雨，使者不得進。經三年，生子一十二人：六男六女。槃瓠死後，同自相夫妻，纏繞麻皮，染以草實，好五色衣服，製織皆有尾形。其母後歸以狀白帝，於是使迎致諸子，衣裝如鸞，語言侏儻，好入山壑，不樂平曠。帝順其意，賜以名山廣澤。其後滋蔓，號曰蠻夷。今長沙武陵蠻是也。

范曄此傳所述高辛時代槃瓠的歷史，絕不能認爲真確的史實。黃

金，古以斤計，至秦才稱爲鎰（二十兩爲鎰）。三代以前分土，而萬家之封，始見於漢。又將軍周末之官，其吳姓，亦自周命氏。凡此均爲高辛時代所未有。其失於史實，很爲明顯。昔杜君卿羅泌辨之甚當。吾人既確定南蠻傳爲非史實，而牠的所本何在？應加以深考。案山海經：「其東有犬封國，犬封國曰大戎國，狀如犬。」郭璞注：「昔槃瓠殺戎王，高辛以美女妻之，不可以訓，乃浮之會稽東南海中，得三百里封之，生男爲狗，女爲美人，是爲狗封之民也。」郭氏玄中記云：「高辛時代，大戎爲亂，帝曰：有討之者，妻以美女，封三百里。帝之狗，曰槃瓠，去三月而殺大戎，以其首來。帝以女妻之，不可教訓，浮之會稽東海中，得地三百里封之，生男爲狗，女爲美人，是爲犬封氏。」其說和郭注相同，或疑玄中記即郭璞所撰。復據應劭風俗通義：「高辛之犬，槃瓠討滅大戎，高辛以小女妻之，封槃瓠氏。」可知漢代已有槃瓠滅戎的傳說。郭璞等之言，皆本於此。干寶搜神記又曰：「高辛氏有老婦人，居王宮，得耳疾，醫爲挑治，得一物，大如繭，婦人置之瓠中，覆之以槃。俄頃化爲犬，因名槃瓠。」寶自撰晉紀又云：「武陵長沙廬江郡夷，赤脾橫裙，即槃瓠子孫。槃瓠憑山阻險，每每爲害。糝雜魚肉，叩槽而號，以祭槃瓠。」范曄乃綜應劭干寶等家之說，影撰爲南蠻傳。所以南蠻傳只可視爲傳說上的神話了。再就畜民口說，藍鍾三姓族譜考之，其內容所載，要亦不外乎是，而取之於干寶者獨多。一般畜民口唱的狗皇歌：「當初出朝高辛皇，出來遊嬉看田場。皇后耳痛三年在，醫出金蟲三寸長。變作龍，孟二丈長，五色花斑盡成行。五色花斑生得好，皇帝聖

旨叫金龍……」其描述槃瓠始末甚詳。畚民又有畫像，以為祭祖時所用。像後有圖解一篇，也同樣地說的很詳盡。（其圖解，以限於篇幅，不能備述。）現就口傳筆傳畫傳三點作個綜合的檢討，可以斷定畚民的由來，只有神話上的根據，實在找不出一點史實來打破他傳說上的謬妄。神話本是初民思想和生活的反映，亦可說是原人心理的產物。我們不能因其事涉妄誕而排斥牠。畚民神話中半人半獸的「槃瓠」是個「殺敵護國」的忠勇王（槃瓠之尊稱）——英雄。畚族因為具有崇拜英雄的觀念，就本其幻想作用，托出槃瓠來作為他們崇拜的對象。甚至奉他為一族之神。現今畚民雖漸漸地開化了，而這種神話，卻依舊的口傳着。

神話中常常表現出來的宗教相，就是圖騰（Totem）。大凡原始的或半開化的民族，都用一種和他崇拜觀念或其他最有關係的獸類或物品以作代表。這種獸類或物品，即為他一族的圖騰。而這族人乃認定圖騰為其羣體的保護者，便尊牠為一族的祖先。Sakliva 人以黑雄牛為其種族的保護神。Boniatas 人，則以鵝鳥為其祖宗。臺灣生番，亦有牡丹檳榔諸社名，蓋以植物為其各部族的圖騰。吾國古代社會多以動物為圖騰。夏后嚳龍，則龍當為夏族的圖騰。（案：明堂位：夏后氏以龍勺，夏后氏之龍饗饗。其宗廟器具，亦雕刻為龍形者。此即圖騰之遺跡歟？）「天命玄鳥，降而生商。」則玄鳥便為商族的神。現在湖廣等地的徭、苗、閩、浙的畚民，乃奉他們所最崇拜的槃瓠，為其種族的圖騰。即以所奉之

圖騰為保護神，為一族之祖。今在舊處屬一帶，尚見畚婦頭上戴着布冠竹筒，這就是畚民尊崇種族圖騰的遺形呢。

二 畚民名稱的確定

畚民之稱，始見於明代（見明謝肇淛五雜俎）亦因徭民由粵徙閩而始有畚民之命名。浙之畚民，來自閩，名稱相沿，沒有二致。畚民亦稱畚民，畚民有的土人把畚字改作「番」字。因其不以美名稱呼畚民，認為他們自番而入，遂捏造一「番」字而譏笑之。這種輕視種族的心理，最為失當。有的主張畚民的「番」改從「那」字。其重要的理由，以謂「那」字含有音生的意義，甚合畚民自稱槃瓠遺種之說。凡是一種文字上的表示，均足以引起異族的反感。這種持論，也不免雜有種族的偏見，殊屬非是。

「番」或作唵。類篇：番，亦書作唵。則「番」和「番」亦可通用。「番」字，有刀耕火種之義。集韻：番，詩車切，音奢（與蛇音略同），火種也。韻府式車切，燒榛種田也。廣韻：九麻九魚均有「番」字。三歲治田，亦曰番。李商隱詩云：「燒畚曉映遠山色。」劉禹錫竹枝詞：「山上層層挑李花，雲間煙火是人家。銀鋤金鋤來負米，長刀短笠去燒畚。」所謂「民以番名，以其善田者也。」義本於此。雷藍族譜均云：「凡有山田火種，耕續相伴，屬稱徭人。」又云：「只望青山刀耕火種，自給自足。」（案：畚民於春初播種時，則先伐其草木，縱火焚之。俟其成灰，即佈種於田間，以代糞料，入

土甚肥，所收必倍。漢人種山田者，亦類此。殆即周官柞氏之法歟？綜此所說，則畬民之取名，有所自，於情於理亦甚切當。不容參以偏見，把牠的原義改變掉才對。復次，把畬民的俗稱連帶的說一說。

土人俗呼畬民爲畬客，或稱爲客家人，爲客民，或稱爲畬客人，或稱爲畬家人。福建汀洲人或呼畬客爲搖子。土人往往借用畬客兩字，護人的惡意劣點。所以畬民不喜人稱爲畬。相見必諱稱「畬」字，並諱稱「客」字，而曰你邊人，我邊人。俗稱畬婦爲畬客婆，對面相呼，則曰阿嫂。而他們稱土人，叫做明家人。

三 畬民的種姓及其分布

畬民，畬民，均屬槃瓠種族，（獾狼等民，皆爲畬之別種，亦歸此種族。）初僅槃、雷、鍾、四姓。後添荷、婁、胡、侯、四姓（現此姓甚少。）復又加一劉姓（聞浙江雲和畬族有此姓。昔漢高祖以婁敬策都關中，賜姓劉氏。婁劉本同姓也。畬民中其以婁劉爲姓者，要亦本於此耳。）近又新增林李兩族（廣西浙江平陽畬民有之。）綜計畬族至今有拾姓矣（或不止於此。）其族姓既明，就進而說一說他的分布概況。

顧亭林天下郡國利病書云：「徭，本槃瓠之種，產於湖廣溪峒間，即古長沙黔中五溪之蠻是也。其後生息繁衍，南接二廣，右引巴蜀，綿亘數千里。」又云：「徭人，楚粵爲盛，而閩中山溪高深之處間有之。漳徭人與虔汀潮接壤錯處，亦以槃雷爲姓。」湖南通志云：「徭民產自湖南溪

峒，先入廣西，蔓延至廣東。」廣東通志云：「徭，本槃瓠之種，由楚蔓延粵之新寧增城曲江樂昌乳源東安連州等七州縣。」李宗昉黔記云：「徭人，黔無之。雍正時，自廣西遷來清平貴定獨山等處。」陳重生西行隨異記云：「西康東部，定鄉之西南境，有苗民者，相傳爲太古槃瓠之後。楚粵黔等省，均有之。居滇之曲靖昭通東川者，佔極少數。而此地又極少數之少數也。」又藍雷鍾三姓族譜所載，均說：「原籍廣東潮州，後徙福建。復由福建遷至浙江處州。」總此所舉方志等書記述看來，可以略知槃瓠種族的分布，是由長沙武陵出發的：一方面到贛（今在贛，此族已絕）粵黔滇閩浙；一方面，則向西北，川邊，西康等地發展。近有顏君復禮等的廣西凌雲搖人調查報告，及中山大學語言歷史研究所的連陽八排徭民的調查。（該地徭民，槃姓最多。）此外，散見於報端刊物的，概屬雜亂的材料。因爲這種調查材料的缺乏，關於湖廣黔滇一帶徭民分布的實情，不能作個精詳的敘述。要之，本節所論，重在閩浙畬民的分布。但爲明瞭閩浙畬民之來踪去跡的歷史線索，不得不把他相關的徭民——槃瓠種族的擴張，略爲連帶說及。

（A）福建畬民的分布

前已說過，徭民本產於湖南。先入廣西，到了明朝，就蔓延到廣東。當明之末，徭亂猖獗，以廣西大藤峽徭叛爲最甚。嗣經韓雍王守仁蔡經先後平定。該地徭民，自受明軍征服之後，便多流離散徙到廣東各地去了。久而久之，復由廣東分布到福建。據雷藍宗譜序：「……始遷廣東潮州

府揭陽縣。至五世，人丁盛矣，而子孫再遷福建漳州府南靖縣」之記載可知。（有謂畬民係元人之苗裔。其根據毫無，不足置信。有謂畬民與寧紹之鹽民丐戶相類。原鹽民丐戶，為漢族中之特殊民族——賤民。其源流根本相異，不容視同一系。今以限於篇幅，不能細述，日後當另文發表。）現今福建畬民分布的區域約佔二十縣：

- | | |
|------------|-----------|
| 一 連江 | 二 羅源 |
| 三 古田 | 四 福安 |
| 五 仙遊 | 六 永春 |
| 七 龍巖 | 八 龍溪（舊漳州） |
| 九 南平 | 十 順昌 |
| 十一 閩清 | 十二 永泰 |
| 十三 建陽 | 十四 寧德 |
| 十五 政和 | 十六 壽寧 |
| 十七 長汀 | 十八 南靖 |
| 十九 晉江（舊泉州） | 二十 松溪 |

其人口總數，尚在調查中，日後再行刊布。

（B）浙江畬民的分布

處州舊府屬各縣縣志，均稱：「順治十八年，由交趾遷瓊州，由瓊州遷處州。」要皆沿訛襲謬，未可徵信。交趾只有獠獠，非畬裔之屬。此其誤一。瓊州只有黎民，而無畬裔，是其誤二。有此兩誤，其不足據為處州畬民來源的確證，彰彰明甚。乾隆四十七年，藍氏宗譜序稱：「洎乎前明（前明，疑係前朝之誤。）耿逆一亂，郡盜擄掠，有始祖千字七十一公（案雷姓分大小百千萬五字為行次，藍姓則添一念字。）自福建遷至處州。」

耿精忠造反，始自前清康熙十三年。有的畬民因為遭受了這種人為的壓迫，就分遷到處州內地。是處州之有畬民，則始於康熙時代。此較為近理。再藍氏宗譜亦云：「其族自福建移徙處州。」就其流徙「時」地「兩方面而言，則志書所載，完全失實。現在浙江畬民，生齒日繁，分布愈廣。其分布之區亦佔有十六七縣之多：

- | | |
|----------|-------|
| 一 景寧 | 二 雲和 |
| 三 麗水 | 四 遂昌 |
| 五 松陽 | 六 龍泉 |
| 七 宣平 | 八 慶元 |
| 九 青田 | 十 泰順 |
| 十一 平陽 | 十二 龍游 |
| 十三 蘭谿 | 十四 湯溪 |
| 十五 建德 | 十六 壽昌 |
| 十七 金華（？） | |

聞安徽徽州陽源地方，亦有雷姓畬民。如果屬實，則浙江畬民又擴張到安徽去了。民國十九年，浙江省政府曾有一度畬民人口的調查。然其調查範圍，只限於處州舊屬十縣。其人口數字上的統計，大都不確。據我新近調查所得，計慶元男女共四百五十四人；宣平男三千零五十四人，女二千六百八十一人，共五千七百三十五人；松陽男一千五百三十六人，女一千三百八十八人，共二千九百二十四人；建德男四十一人，女三十人，共七十一人。其他，尚在調查中。全浙畬民，以景寧（佔全縣人口三分之一）麗水遂昌泰順為最多。有的估計浙畬總數，有二十餘萬人。有的說十餘萬人。我未得切實調查的統計，絕不敢隨便下個糊糊塗塗

的估計。

四 畬民的社會組織

無論是非開化或開化的民族，都有其社會組織而營社會共同的生活。其社會共同生活，必繫以羣體公認的行為規則。這種行為規則，就是社會制度。

(1) 婚制

畬民的婚制，是父系的，父方的，父母平權的。普通行其一夫一妻制，外婚制，及介於族內族外間之過度婚姻制度。畬女出嫁，被迎到夫家，是居於「客人」的地位。這種婚姻，則稱為父方的。其系嗣，乃於父親一線中，擇一以為計算嗣續的標準。這種系嗣，亦和漢制相同，稱為父系之制。不過他們男女絕對平等，父母平權，不若土人父權單面的膨脹。畬民普通採一夫一妻的單婚制。南方貧苦漢民，尚染招夫養夫，典妻之異俗。而畬民家境雖艱，卻無這種習慣。畬族之間，彼此不濫通婚姻。在五服外，可以同姓結婚。中表亦可成親。其男女婚配，多經媒人介紹，由父母主持。所謂「父母之命，媒妁之言」，亦是畬民婚姻的規則。聘禮甚賄，不若土人婚姻論財之甚。女家多以鋤刀、笠、簪、衣等農具為奩具，深寓重農之意。

(2) 喪制

小斂，大斂，掛孝，送喪，擇日，卜葬，與漢人略同。惟亡人入斂，不舉哀，乃以歌代哭。畬民把「祭祖」看得很重。父已而祖，子必祭祖。如不祭祖，則

其父死，不得為孝子治喪。必延請已經祭過祖的，代做孝子。再已經祭過祖的，死後，必做功德。如功德不做，其人即不得出葬。謂大不吉也。從前，其俗盛行火葬之制。人死，須停棺於野間，經數年而後舉火焚化，將其灰燼貯一瓶內，埋入土中。現在漸採漢人土葬，火葬的很少了。

(3) 家庭與宗族

畬民家庭組織的狀況，和漢人無大差異。他們一家庭中的組織分子，無論男女，均得同等享受財產繼承權。畬族行之很久。其男女平等思想，實較漢人為進步。如無子而有女者，則招他人之子為婿。（俗所謂畬客有女即有子也。）如無子而亦無女者，則養他姓之女而贅婿。以其所贅之婿作為己子。被贅者又必改從贅者之姓，而登譜入族，始得女家家律的承認。其在家庭的地位，視同親子，並得享受財產繼承的權利。這又是他們的特點。浙江畬民，雷藍兩姓最盛，鍾姓次之。他們亦富有宗族的觀念，大都聚族而居。近年來，因受漢民同化的影響，在其居住區域內，多沒有各姓祠堂，以謀氏族的擴大，而求種族內部的團結。其團結的精神，則基於社會道德的培養。我們自誇自大的土人，對之究作什麼感想？查他們有所謂盟兄弟會的組織。其宗旨，莫非是「聯絡感情，以友輔仁。」此外，沒有什麼秘密的結社。

(4) 社會制裁

周應枚畬民詩：「人人自有義皇律，不識官司與法臺。」畬民自有紀律，悉聽公議或尊長制裁。其一族之間，彼此發生糾紛，則請親族和解，

很少涉訟。如其爭執難解，則由畬長或尊長憑公審斷，依理處罰。雙方沒有不服他的制裁的。如有破壞風化者，其所受處分，特別嚴厲。彼族婦女均在外工作，設於山中田間，發見誘姦吊膀等等情事，女則削沒首飾，男則剝奪衣褲，甚至全村起而驅逐之。再一般畬民內，均立有家規。其最重要的規條是：「男子或奸盜滅倫，而壞祖宗，以至執拗下賤等事者，合族公議，除削行第。」他們執法頗嚴，如有犯規，必經公議制裁。有的畬民，就其居住境內立一公約：一、如忤逆尊長，則罰跪賠禮；二、與人爭罵相打，則賠償名譽；三、盜竊他人財物，則罰火礮油焜等等；四、其他均有罰則的規定。於此亦可概見畬民自治立法之一班，他們信守心強，違約背紀，殆不多見。

(5) 宗教和迷信

畬族崇拜祭瓠，尊其為一族之祖。此謂之尊祖教。又信佛教，亦有受洋人宣傳的影響而信基督教的，然甚寥寥。周應枚畬民詩云：「九族推尊緣祭祖，一家珍重是生孩。」他們最重祭祖。（祭祖，號為醮名，一作醮明。）每一姓始祖，刻一龍頭（即祭瓠的首像。）子孫祭祖，則供龍頭羅拜之。其級分的尊卑，一以祭祖次數的多少為準。祭有三次，則稱進士，衆聽約束，儼然是個尊長了。再父親死了，做兒子的沒有祭過祖，不得為父治喪。他們把教儀看得這樣鄭重，亦是一種民族信奉宗教的常度。

畬民信佛極重，深受神權的支配。遇有疾病，輒指為鬼犯神責，專事祈佛問卜。有的人病了，便延巫師招魂事畢，書符封門，禁閉七日，往醫

不及施而亡。至於夜未深，雞啼，則降童問神。雞狗打架，亦須做木頭卦，以卜吉凶。其迷信程度，視漢民為甚。

五 畬民的道德觀念

道德的涵義，有二：一為社會道德，一為個人道德。畬民的道德觀念，具有這兩面優長之點。茲就浙江七縣畬民調查報告，關於道德觀念一項，擇要的分舉出來：

(1) 因愛族類而互助團結，其美德也。深居山中，一切如義皇上人。其樸質純厚之風，尤非漢人所及。

(2) 重義信，能然訥，親愛同族，頗勝漢人。

(3) 勤儉忠實，為漢人所不及。

(4) 居心淳正，絕無為非歹之事。故道德觀念，較之漢人，實為高尚。

(5) 謙讓忍耐，是其最高道德觀念。

(6) 勤儉，合羣，服從，為其美德。

(7) 和平，誠實，耐苦，互助，為畬民獨具之德性。

綜上所舉看來，可以知道畬民的道德觀念，是一、互助，二、合羣，三、儉樸，四、忠厚，五、信義，六、謙讓，七、忍耐，八、和平，九、勤勞，十、刻苦。我曾到一地，遇見一家畬民，正在興造房子，大家互相為助。有的助木料，有的助木皮，助瓦，有的助人工，共同協力建築。這是他們互助的真精神，漢人對之，能不

愧然！他們具有這十種德性，誠然是一種優良的民族啊！不過畬民富於保守性，固陋性，這是莫大的缺點。至於怎樣把他們的優性培養起來，劣的根性剷除掉，這是涉及教育的問題了。

六 畬民的生活問題

畬民男女均以耕田種山爲業，而經營工商業的，卻是很少。他們的生活，可以說是「日出而作，日入而息，擊井而飲，耕田而食。」——山野自足的生活。畬婦最勤操作，較男子爲勞，管理一切家務而外，還要上山下田去耕作。甚至有小孩的，亦要乳負去做。在浙東遂松一帶，隨時可以看見他們施施於於，負未負薪於青嶂綠野之間。有的一對夫婦，胼手胝足，在田裏耕耘，伴着清歌相和，其樂融融，真的使人羨慕啊！他們是接受了「田爾田，食爾力」的思想，不愧爲「各盡所能，各取所需」的勞農了。現在，一班所謂摩登婦女，每天不是整裝打扮，到跳舞場去和男子擁抱；就是呼朋引類，在深閨裏關起門來「抄抄馬將」；玩的不亦樂乎，連孩子都怕得養了，這種日事分利的寄生蟲，簡直是社會的廢物，相對之下，能不媿死！

畬民的工作既勞，而生活又是很苦。其人生要素——衣、住、育問題，暫且不談外食的問題，是其生活的中心問題。普通之家，整年吃食蕃薯、玉蜀黍、麥子，罕得米飯入口。凡屬草木本根的根莖葉柔嫩而可吃的，如土茯苓、粽子根、葛繩根、芭蕉根等類，均採爲食品。而其淡食，以辣椒

壓味。他們所過的生活，是何等的艱苦（最少數的小康富有之家，是個例外）。惟其他們窮而又懦，更易受漢人的欺負；或施以經濟的壓迫，或加以勢力的凌詐。土人放龍洋一元之債，要取畬戶每年七八角之息，這種重利盤剝的高度，已達了極點。遇有漢畬與訟，畬方每多喫虧。這在法律方面，畬方又受了司法的壓迫。他們所感受的刺激，正如喫了黃連說不出苦呢。這般可憐的畬民，處在此種黑暗情境之中，過着非人的生活，我們應有人類的同情心，設法把他們解救出來。第一、要嚴格取締土棍的欺壓；第二、要積極調查畬民的生活狀況，改進他們種種生活的內容，並予他們生活上切實的保障；第三、對於畬民，無論在法律方面，政治經濟方面，要切實奉行公平的原則，予以絕對平等的待遇。這是畬民個人生活的要求，亦是我們漢畬共和同化的根本要求。

七 畬民的教育問題

畬民有沒有文字？這是一個疑問。就說他原有文字，則其文字亦已早絕了。如今，他們所採用的，純是漢文。從前，漢人把畬民看做化外民族，低等階級，連學考都不准他們參與。直至乾隆年間，福建畬民，編圖隸籍，始享得漢方考試的權利。嘉慶八年，阮元撫浙，會同學使文寧咨准雲和麗青諸邑畬民參與考試。其族漸摩風教，皆有列名費序。至於散居泰順的畬民，於道光六年，援例求考，那時，當局階級觀念很深，以爲他們身作輿臺，不准與考。他們的精神生活，就沒有得到平均的發展。自民國成立

後，一般畬民所受我方種種的羈絆，名義上，算是解放了。實際上，他們的痛苦，非但沒有解除，而且是一層深一層的增加起來。現就松陽一隅而言，畬民學童，計有三百一十一名，入初級小學的，卻寥寥甚少。其原因，不外是：（一）管理教育的當局，施政無方，對於他們家長不加以誠意的勸導。（二）教育當局，只求自享清福，不謀小學教育的推廣。（三）有的學童入校就學，一班土棍橫施詐財，大敲其竹槓。（許多畬民直接對我說：子弟入校讀書，要被當地土棍勒索大洋五元或十元之數！他們懦弱成性，敢怒而不敢言。當局諸公，其亦顧及否？）（其他各地，不免都有類此欺壓的情形。）他們因為受了這種欺壓，不願把子弟送到學校去唸書。於是合一村的畬族聘請塾師掌教。因為塾師頭腦冬烘，不能直接授以適合社會生活需要的知識，其所採用的課本，只是些求簿記應用的「雜字」，千字文，百家姓以及祭祖等法書而已。其已完全同化漢族的畬民，固有二三十數子弟受過高等中等教育；但大多數學童青年，廢書不讀，蓋蓋然皆是文盲了！畬民原是德性優長的種族，若再加以教育溥薄的啓導，誠然，可以養成一種健全的民族了。我們不談畬民教育則已；欲談畬民教育，則必求其積極的進展：一、要把妨害畬民教育發展的種種障礙澈底的掃除掉。二、要一視同仁，予他們以教育機會平等的切實保障，使其教育效能盡量地增加。三、就地方情形酌設小學及民衆補習

學校。對於畬民父兄，要善爲勸導，使其子弟（學齡兒童及失學青年）個個入學校，人人能讀書。四、對於畬民入校求學的子弟，要給以相當的優待；其成績優良者，則特別優待之，以示獎勵，而求畬民教育充分的發展。這是畬民社會生存的要求，亦是我們漢畬共和同化的根本要求。

八 漢畬同化問題

少數畬民同化於漢族的，不能算是漢畬整個的同化。漢畬同化問題，可就幾方面來解決：

（1）心理方面 漢人對畬民要根本去掉民族的偏見——藐視、欺侮、凌弱的心理。

（2）通婚方面 漢畬雙方絕對相互了解，拋卻因襲的觀念，而互通婚配，以求血族根本的結合。

（3）教育等方面 畬漢同享政治經濟法律教育平等的權利。

（4）社會習慣方面 漢畬互取其長，互去其短。

果爾，上述諸點，都解決了，這非特畬民之幸，亦是中華六族共和之福了。我們所懸的理想，應積極求其早日實現啊！

一九三三於亦那知非軒



德國勞動立法之新趨勢

日本津曲藏之丞作
西均譯

突破了封建社會的鎖枷而產生的資本主義社會，是在不斷壓榨勞動者階級的過程中而成長着。在初期的資本主義社會裏，每一個工人被強迫在極度不衛生的工廠中，作長時間的工作，而所得的是極低廉的工資。這樣經過長久的歲月，工人們爲求解除自身這些痛苦而開始奮鬥。在資本主義發達最早的英國，勞工運動發達亦最早。這兩方面的對壘所形成社會的不安，國家不得不想出一個解決的辦法，勞動立法的產生便基於此。十九世紀初葉英國皮爾內閣所制定的工廠幼年勞工保護法，是英國勞動立法的開始，也是全世界勞動立法的開始。在德國已比英國遲多了，可是自一八三九年普魯士的兒童勞動法起，勞動者年齡法，幼年勞工時間法，幼年勞工夜業禁止法等已次第創立。特別自一八六三年勒蘇林的一般德國工人聯合會的創立，李卜克內西和陪陪爾等的「勞工同盟」的創立，一八六九年的「社會民主工

黨」的成立，并一八七五年以柯達綱領爲根據的兩黨合併之後所展開的勞工運動，形成了濃厚的力量。這力量明白威脅了資產階級，制定了許多勞動法：一八八三年的疾病保險法，八四年的災害保險法，八九年的殘疾及養老保險法等等之社會保險法之制定。以及一八九一年所修正的工業條例，規定星期日休業，最長工作時間之限制，危險產業部門之保護，工作秩序，兒童工人的保護，工人委員會的設立等，這些都是勞工運動所得的代價。

這些立法之基礎的理論是和社會主義對立的所謂勞資協調。這種態度是站在超階級的利益的立場，即所謂從人道主義的立場來講的。這種社會政策的勞動立法，雖然是由勞工運動而獲得的，但不能超出一定的範圍之外。這界限固然在限制資本家非人道的壓榨，但卻給資本家在所謂合法的範圍內，得以充分的發展。與孟徹斯坦學派對立而成立的「一德意志社會政策學會」（一八七三），對於社會立法，極力主張着人道主義的倫理主義，他們希望這立法成爲在資本主義

社會的基礎之下除去他的弊害的一種政策，而歡迎超經濟的國家的干涉。這恰與幻想着資本主義的生產能夠改良一樣。反之，那位鐵血宰相俾斯麥，卻率直地宣着：社會立法是建在因資本發展所不可避免的基礎上的。他一方面彈壓社會主義運動；一方說明勞動立法的機能：「社會的弊害之救濟方法的社會立法，不僅積極助長工人的幸福；而且是壓服社會民主主義之放恣的跋扈。」換句話說，社會主義彈壓法與社會立法，不過是資產階級對無產階級所用的戰術，俾斯麥比之那「社會政策學會」實已更正直地宣着了。

這壓迫無產階級的戰術，許多德國已往的內閣都應用着各種社會立法，或者工作時間，工作年齡之限制；或者社會保險制度之訂定，婦人童工工作之統制，安全保健法之制定等，這些立法，一直進展到戰前為止。可是此等政策是不過有緩和或壓迫在資本主義發展過程中組織勞動力之機能，而有利地展開一個社會的設施。資產階級政治家，有時以這彈壓政策，有時以懷柔政策，即適當地使用鞭與糖，永久確立自己支配之維持與發展。法西斯主義亦是這資產階級對無產階級的一政策，不過這是由國家行動的彈壓政策罷了。在戰前資產階級的極巧妙戰術，並非就是法西斯主義。法西斯蒂這名詞，是在以後纔產生的。

二

社會立法經過世界大戰而轉換一極大的方向。世界大戰是在資

本主義高度化下，企圖克服獨佔資本之危機之資本競爭的必然的要求之表現。社會民主黨在「防衛祖國」的名義下，承認了在世界戰爭中所謂「非常時」的勞動立法之休止。這自一九一四年八月的勞工使用限制除外令起，多少勞動保護的規定被撤廢了。同時爲了壓迫「非常時」中的勞資爭議，一九一六年制定「補助勤勞法」創設勞資委員會制度，開勞資爭議仲裁之端。

可是世界大戰的結果，在俄國成立了一個無產階級的政府；而各資本主義國卻引入產業恐慌之路，這是因市場的消滅，支付能力之需要的減退，而造成產業部份的破滅，接着招來國家財政的危急。而且勞動力之不斷的過剩增加，並生產能力與消費能力之間的矛盾擴大，使戰後資本主義直接孕育全部恐慌而陷入廣範圍的一般的危機。

特別從世界戰爭的深淵裏逃出來的德國，戰爭給以最嚴重的生產的破壞與社會的動搖。欲克服這社會的混亂，德國的資產階級用盡全力和所有的方法，他們爲要懷柔進攻的無產階級，將所有政權讓渡於社會民主黨。在這裏自一九一八年秋社會民主黨與獨立社會民主黨相結合而掌握了國家的政權。這民主黨的任務，第一便是阻止急進的無產階級的運動和確立標榜自由的資產階級的支配權，爲了維持這支配權，社會民主主義會廣泛的嘗試了各色各樣的社會立法。社會民主黨先基於國民委員協議會的要求，實行了八小時工作制，廢止僕婢法，團結禁止之撤廢，限制官業勞動者之集會結社的廢止等。一面企

圖從戰時經濟轉換到平時經濟，將兵士移入平民經濟生活中，而作為經濟的復員之一。以工會作中心，不僅組織了工人，更設立使用人工會與官公吏工會，同時勞動協約顯著的發展起來。更承認了工人對於企業的協定權而產生了經營協議會法，這是新憲法第一六五條所規定，所謂使工人參加工銀及其他工作條件的規律，並生產力之全部份的發展，由這條文而發展為經營協議會法的。基於一九一九年三月公佈的新憲法，是制定統一勞動法的宣言。

同時，公法和私法方面都起了社會化運動；根據雇主與被雇者協同的設立，產出產業上並立法行政事項之共同解決的機運。在關於煤，加里，電氣，鐵，硫酸經濟的立法，及外國貿易統制，住宅，佃農，家產的立法中，充分表示出社會化的精神。

這些社會民主黨的政策，是不過將戰後的暴風雨的社會運動導入高度資本主義統制的一種手段。這是使獨佔化的大工業得抵抗戰後的危機，使戰後的復興事業躍進平坦之道。因此，必然的增大資本的需要和強固銀行團的地位，使資本得集中。同時，加強國家企業的發展與國家的統制，增高了金融資本與國家統制的接近之度。社會民主黨的這種努力是使戰後德意志的資產階級得救了；一方卻給無產階級及小資產階級莫大的打擊。

可是這種政策，因為增大了生產能力與消費能力的不平衡，使戰後資本主義不得不跌入恐慌的暴風雨（一九二一）之中。爲了要克

服這恐慌，資產階級極度利用着那獨佔經濟下所有的機能，於是所謂產業合理化運動被提倡了。特別在德國，因為想由發見新市場並再瓜分舊市場來救這一危機，實在做不到，這產業合理化政策便是他們挽救危機唯一的政策，在那合理化的美名之下，努力減低工資，延長工時，加強工作效能以抵償利潤率低下的損失。由工作組織的變革，機械的採用，使工作簡易化，由工作行程的短縮，強制工作效能的加強，這都是資產階級給勞工階級的擔負。

這強迫的勞動政策，在德國是以一九二三年十月公佈的權限賦與法開端。在同法的基礎之下，對工作時間法所規定八小時工作，承認了許多的例外，關於解約告知限制的規定加以緩和，用法律確認了加強工作的效能。更制定老使用人解約告知期間法，產前產後之母性保護法，勞動介紹法，失業保險法等。同時因加強工作效能並成羣的失業工人作後盾，對勞資爭議，修改了過去以民法上的和解方法來解決爭端的調停法，在一九二三年制定新調停法，以強制調停開勞資爭議的高壓制度。

這些加強工作效能的產業合理化政策，自一九二三年至二七年，引導德國走入合理化景氣之路，可是因這合理化景氣，增大資本的集中，使中產階級日趨衰落，同時因合理化必然的結果，失業大軍之構成，使市場極度狹隘化，這結果，所謂合理化的景氣之夢，以一九二九年美國股票市場的恐慌發端而更趨於惡化。資本主義社會現在全部立於

恐慌的暴風雨之中，誰也不知道這恐慌到何時纔能終結。

在這恐慌期內德意志的社會立法，是以緊急命令停止勞動法的實施，例如一九二〇年七月二十六日白魯寧內閣為確保經濟財政的緊急命令，及以後同內閣於同年十二月一日，三一年六月五日，同年十月七日，同年十二月八日繼續發的四次緊急命令的實施。這以後巴本內閣成立後，根據這緊急命令的政策，繼續於同年六月十四日，六月三十日，九月四日接連發幾個緊急命令，救濟燃眉的恐慌。這些緊急命令中關於勞動立法應該特書的事項是：對個別的雇傭契約並勞動協約得附帶一定的通知期間予以解約，并且否認違反這命令的約定並法規的拘束力，爲了防止利潤率低下，賦予資本家以自由解雇工人的權限，使失業增加更加容易。同時國家承認對工人及一般勞動者的工資予以強制的減低，更以國家權力規定勞動協約的效力，此外並規定關於工作時間的特別法。這樣，資本家方面極力將恐慌的打擊加在工人階級的身上；同時，數次修改失業保險，實行保險額的減低。因此最近的恐慌，資產階級爲防止利潤率低下而強制勞動立法，并且減低支給對於由合理化所必然產生的失業者的保險金，將失業負擔轉加在勞工階級身上。他方對勞資爭議製出強制調停的法規。例如一八九〇年七月二十九日公佈的工業審判廳法以國家機關的和解局對勞資爭議採取任意調停制度，加以和解，中間經過一九一六年十二月五日的補助勤勞法，至一九二三年現行調停命令的制定，便確立了強制調停制

度。基於這制度，當事人對於調停局仲裁的決定苟不承認時，調停官以拘束性的宣言，使其承認，法律賦予調停以拘束力，來強迫解決勞資爭議。而且調停委員會由勞資雙方選出代表並中立的議長組織而成，調停官由勞工部長任命，以這樣的機關來解決勞資爭議，要是當事人不合意而和解不成立時，國家機關便出以強制解決的方策。更自一九二六年十二月二十三日的勞工法院制定後，對勞資間的權利爭議採取強制的解決方法，以國家機關強制解決勞資間的紛爭。以後關於勞工法院改正令並關於公益事業的調停命令之公佈，國家對於勞資爭議的彈壓益加露骨。那末戰後的勞動立法對於工人階級的抑壓化，特別是應該注目的。

基於這勞動立法之推移，關於勞動理論亦捨去向來法外的要素——社會化（即社會政策與經濟政策分離的態度），現在在法自體內產出勞動法理論。這是基於遜巴爾等的主張將社會政策概念融和經濟政策的法理論。即將從來站在社會的倫理的立場上的勞動法理論轉爲基於經濟的原理的社會立法。換言之，在法之全體系之中產出構成社會立法的要求。這樣的勞動法理論是由社會化轉向產業合理化，更轉向國家統制經濟政策的方向的一法理論。這又是以歐洲大戰後資本主義之強度的發展，即金融資本之寡頭支配達頂點的大集中形態的獨佔資本主義作基礎。這是一面以民族主義、關稅障壁、本國產業保護主義的頑強的國家主義；他方以勞動強化的立法化爲戰後的

恐慌救濟策。因此勞動立法已除去從來根據法外的要求的理論，而在法自身體系內建立根本概念。換言之，不過爲了擁護資本主義，努力將根深蒂固的工人組織，積極置於自己的領域之下罷了。

三

在勞資間這樣對立的戰後資本主義社會裏，中間階級的趨向是不得不特別注意的。原來在資本主義社會裏，是以資產階級與工人階級這兩大階級對立爲基本的，可是在這兩大階級之外，還有藉薪金生活的職員，官吏，自耕的農夫，小資產階級，小地主等許多的中間階級存在着。不過到現在這許多的中間階級自身已不占主要的地位，不必說他自身的運動，結局還是和基本的兩大階級合流而形成傍系的作用。他們畢竟不過佔了浮動的地位。

可是在戰後獨佔資本主義時代，這些中間階級的衰落過程特別顯著。這中間階級的動搖，一方爲了欲從不安定的生活中脫出而反對大資本；一方對於急進的無產階級運動亦加以抗爭。這抗爭，結局是成了資產階級對無產階級壓迫運動之大衆的基礎，這便是目前成爲問題的法西斯蒂運動。

因此法西斯蒂是獨占資本主義時代之特有的產物，這不過是瀕於衰落的都市之小資產階級，農村之小地主，自耕的小農夫，都市之知識份子等的中間社會層，在資本主義社會的動搖之中，假想着自己是

獨自的支柱而助長大資產階級統治化的運動。資本主義曾以社會民主黨作寶筏而渡過他的危機，現在更廣範圍的吸引中間層，而且奪取意識落後的工人份子。換言之，即利用法西斯蒂的形態來壓制無產階級。這壓制，用抽象的名詞言，便是強固資產階級的支配。換言之，法西斯主義是跟着戰後一般危機的深刻化而來，是成爲資產階級之末期的支配形態。

在德國，這小資產階級的法西斯蒂，即希特勒所領導的國家社會黨。同黨在一九二八年僅有十二人當選爲國會議員，至一九三〇年增加到一〇五人，一九三二年七月更增加到二三〇人，可是在十一月選舉，又減至一九五人。這是表明着他的勢力暫時衰退。不過對於這猛烈發展着向急進的無產階級進攻的暴力，在今日我們決不能輕視。

但是在德國，這小資產階級的法西斯蒂運動，究竟還只是金融資本主義在這全般的恐慌中作爲壓迫無產階級的工具，這和社會民主主義之轉化爲社會法西斯蒂，絲毫沒有異樣，因此事實上在法西斯蒂還沒有握政權的時候，勞動立法已經法西斯蒂化了。

四

勞動立法之法西斯蒂化，前面已經說過了。這更舉出最近德國勞工法院的活動，以作證明。從這勞動政策之具體的考察中，也可以看出法西斯蒂全體的真相。

現在先極簡單的說一說德國勞工法院的構成。現在德意志的勞工法院法，係一九二六年十二月二十三日訂定，從二七年七月一日起施行的。該法院的權能，並非擔負前面所說的調停工作，是根據法之適用判決勞資間的爭執，他的內容是確定和實現權利主張，形式是訴訟，審理，判決，執行。審理的對象是關於個勞動契約，徒弟契約等的爭執事項，及與此等契約相關聯的不法行為，契約之履行，契約成立不成立問題，關於工人參加工廠經營事項，此外經營事人合意而提起的事項等。

這法院是由國家委任的法官及由勞資雙方選出的陪審員組織而成。這法院如何具體的活動，及其判決中如何解決勞資間的爭訟，這里更舉出審判官的話，俾可明其真相。

五

據柏林地方法院審判官費路依德博士之言：「審判的本質，說是對於某事實的法之適用，不如說是對於某事實的法之創造。這樣的法律並不存於已制定的法規之中，而是存於經濟的社會的感情的感情之中的。因此審判非徒然適用形式邏輯的法，而是求誠實信義與善良風俗之社會的正義之實現。特別勞工法院的機能是應該這樣的。不過指導審判官理解社會正義的原動力是什麼呢？這是特定的政治的態度，例如蘇維埃政府強制保護無產階級的利益，而法西斯蒂政府則要

求發展國民經濟的利益。因此法西斯蒂問題不僅考察如意大利那樣事實的狀態；更須考察那社會的體制，例如意大利政府在一九二六七年的法令中關於勞工法規的部份。換言之，應從社會政策的立場批評考察法西斯蒂之法。尤其法西斯蒂是與向來自由、保守、團體主義所生的傾向不同的新傾向，他主張用國家經濟代替經濟的自由主義，且根據國家的利益和要求，使社會鬭爭斷根為目的。並且如團體主義者們主張勞資雙方聯合；而這卻以壓服階級鬭爭為目的。因此法西斯蒂是為求資本主義經濟的強化與國民生產的利益而主張勞資間的平和的連帶主義。這並不是站在個人的立場，而是站在國家的立場。」

這位費路依德博士所說的法西斯蒂的構成並觀念，決不能便信以為真。我們應該知道他是用了巧妙的措辭來掩飾他壓迫無產階級的罪惡。只要看在勞動立法中所表法西斯蒂化的形態便可以明白。法西斯蒂立法是基於：（一）國民的生產之追求；（二）超階級的統制經濟之生產利益之完成；（三）國家的工人保護。因此便產出：（一）勞資爭議之禁止；（二）個人的工作關係之統制化；（三）國家對個工人的社會的保護。

德國勞工法院的每一件判決，都是根據這「資本主義經濟強化與國民生產之利益」的原則的。因此使德國的失業成千萬的增加，因此使大衆流入飢餓的深淵。因此演出許多悲慘和流血的事。誠然，希特勒在歌誦着他的勝利；而大衆呢，卻已到了一個最危急的關頭了。

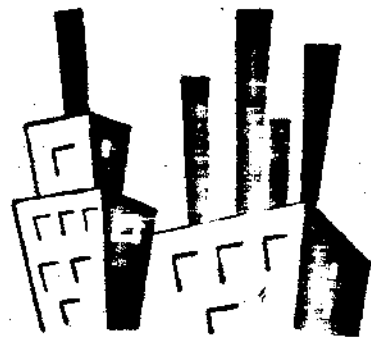

蘇聯的聯邦刑事法院

鄭競毅

一 引言

蘇維埃社會主義共和國聯邦 (U. S. S. R.) 是由七個共和國先後加入組織而成。各個共和國都有她們自己司法機關的獨立存在。(註一) 在聯邦政府直接管轄下的只有一個號稱為聯邦最高法院的，專事管轄法定內的民事刑事和軍事的案件。我們通常所奉為特別審判機關的軍事法庭，在蘇聯內乃分設於各軍區各軍團和各師團中，而散佈於各處；但是並不受任何共和國之其他法院的管轄。其最後審判權和最高監督權，則屬於聯邦最高法院的軍事部。本篇所述，僅專就聯邦最高法院的刑事部份，和所屬各級的軍事法庭。至於民事法院則不在本文的範圍。

聯邦政府本身（除軍事法庭外）既然沒有直接管轄的下級法院之設置，那麼她所發布的法令究竟是由什麼機關去執行呢？不消說這是各個共和國的責任。例如由聯邦中央執行委員會所制定的法令

——反革命的行為或軍事犯罪等，都已經正式地由蘇俄 (R. S. F. S. R.) 把牠全行吸收於刑法典（一九二六年）之內，即在其他各個共和國，亦先後分別併入法典中。

聯邦政府直接管轄下的法院，嚴格分之，計有下列二種：（1）聯邦最高法院。（2）軍事法庭。

二 聯邦最高法院

這是根據聯邦憲法所創設的唯一的法院，她的設立、組織、和管轄權，以及對於聯邦其他各機關，並對於各個共和國的彼此相互間的關係，都在聯邦憲法內制定了一種大綱的條文。（第四十三——四十七條）其詳細則另以法律依上述之憲法為根據，而加以補充的規定。這是就一九二九年所頒行的最高法院法（The Supreme Court Act of 1929）

聯邦最高法院雖然是由院長、副院長和三十個推事組織而成；但

她的職務，則由下列四個機關分別執行：(1)院長，(2)高級會議，(3)刑事部及刑事特別審判機關，(4)軍事部。

(1)院長 院長握有巨大權力，負有重大責任，為全院各部份活動的指揮者，並且直接的監督全行政事務。在院中高級會議召集時，為當然的主席，在刑事部（民事部亦同）審理案件時，並得自行兼任審判長，如果常任推事或審判長因事故缺席，他還可指派院中其他推事，代行審判職務。

如遇到各個共和國內最高法院的裁定和判決侵犯了聯邦的一般立法，或對其他各個共和國的利益予以妨害時，院長得要求各該共和國最高法院院長將是項裁定和判決移送於聯邦最高法院內各相當機關，實行審核及予以監督。同時他還可向聯邦中央執行委員會主席團聲請將該裁定或判決令予停止執行。

院長復享有召集高級會議的職權，且得參與院中其他各部機關的一切會議和審案。院內事務依法必須經過聯邦中央執行委員會主席團最後決定時，關於該種事件的報告和解釋的責任，均由院長擔負。

(2)高級會議 (Plenum) 高級會議除依法處理法定事務外，其最大目的是在和聯邦中各個共和國切實合作。會議會員是十六個推事，裏面包含着院長，副院長，三個部長（刑事部、民事部、軍事部）和其他四個推事，這九個會員都是由聯邦中央執行委員會主席團任命，其餘七個會員則由七個共和國的最高法院院長兼任。這種制度是雙

方並顧的，務使聯邦政府方面的威信，和各個共和國方面的利益，都有相當的代表人員。此外各個共和國最高法院的檢察官，或其助理員 (Assistants) 亦得參加高級會議。這亦是聯邦和其構成份子的共和國之密切合作的一種極有力的證明。

高級會議分通常和特別兩種。前者每兩個月一次，後者則於必要時由院長召集之。如遇到聯邦最高法院或各個共和國最高法院的檢察官的請求，或有會員三人以上的請求時，院長應立即從事召集臨時會議。出席之法定人數在原則上為全體會員五分之三，並且內中須有各個共和國最高法院院長至少三人的出席，方可開會。議案的表決方法，以多數定之。假如因同數不能取決時，那麼就應呈送聯邦中央執行委員會主席團經其最後的決定。

高級會議在事實上是聯邦的最高司法機關，她的權力比較地是和其地位相稱，可以用決議方法以最高法院的名義監視聯邦憲法和其法令關於適當的執行，和受着適宜的認識。所以高級會議在一定條件之下，有頒布訓令的權限，或應各個共和國最高法院的請求，或應聯邦最高法院或各個共和國最高法院檢察官的提議時，有解釋法令的職權。就是由她自己自動的頒發解釋例，亦為法律所許可。此外如由聯邦中央執行委員會主席團命令，或由聯邦人民委員會的請求，高級會議亦應從事於法令的解釋。

高級會議並得自動的對院內各部或各特別審判機關所制定的

規則，或宣告的決定或裁判，加以審核（Review）及撤銷。就是對院長的動議，或檢察官的控告，亦得行使審核及撤銷的職權。此外關於裁判的審核，如係由於從事宣告該項裁判的審判長的動議，或由參與核審的檢察官的控告，高級會議亦得為之。

高級會議對於被審核的案件，有時批令再審，有時則予以變更。除某種案件須再經聯邦中央執行委員會主席團的批准外，概有最高的拘束力。

高級會議復有審核聯邦或各個共和國之中央立法或行政機關的法規的權限；但以該項法規和聯邦憲法或聯邦一般的立法發生牴觸而被攻擊時為限。又對各個共和國最高法院已經確定的決定和裁判等，亦得行使審核的職權。

根據上述，有人說蘇聯聯邦最高法院在法律上和事實上，都與合衆國的聯邦最高法院的性質相似。這種觀察，未免錯誤。因為蘇聯聯邦最高法院的一切裁判和意見，並非完全具有最後的最高的拘束力。有的尚須經過聯邦中央執行委員會主席團的批准。依蘇維埃政府的制度，聯邦最高法院僅係整個聯邦政府的一個附屬機關，而且不過是她的一個法律專門委員會。蘇俄憲法第四十三條明明地這樣規定：

「……在蘇聯中央執行委員會中設立一個最高法院……」
所以她是附屬於中央執行委員會的一個機關，秉承該會的主席團執行一切職務。和合衆國聯邦最高法院之絕對的獨立行使職權，

完全是沒有區別的。

(c) 刑事部 (Criminal Judicial Department) 刑事部推事的任免，操諸聯邦中央執行委員會的手裏。全部的組織為一個部長和一個常任推事（均由中執委主席團特別指定）並且每年由高級會議就全院中推事指定三人充任推事。部長除為部中的領袖外，如經高級會議議長（按即最高法院院長兼任）的同意並可任命院中其他推事，充當首都以外所另設之刑事特別審判機關的審判官。

刑事部審理案件或關於部中行政上會議舉行時，均由三個推事（部長亦在內）擔任之。其中的一個得以由聯邦中央執行委員會主席團所任命的專供最高法院辦理特種案件之用的二十九個陪審推事中的一人充任。（註二）

刑事部所管轄的案件如下：（一）關於聯邦中央執行委員和聯邦其他高級官吏，在執行職務期間內犯罪，或政治犯與經濟犯的刑事案件。（二）對於聯邦或二以上的各個共和國特別重要的刑事案件。（註三）審理案件時，均適用該審案件之犯罪所在地的法律。所以刑事部對各個共和國的司法機關，實際上很有接觸聯絡的機會。又聯邦政府和各個共和國所轄屬的各種機關，依法都必須奉行刑事部關於執行的命令和請求。這都是為着便利而設的。

除上述之刑事部外，尚有一種刑事特別審判機關，她是在聯邦中央執行委員會主席團指揮之下所組織，而從事於審理特別刑事案件

的一種機關。置三個推事（審判長在內）均就全院推事中選任之。如有候補推事，亦可就其中選選。每次開審為推事三人的合議制。惟其中的一個為陪審推事，係由高級會議所指派。

刑事特別審判機關的管轄權，僅限於牽涉一個或數個共和國的利益之刑事案件，和關於控告中央執行委員或其他高級官吏的某種刑事案件。所適用的實體法和程序法，則以各該審判開庭之所在地的法律為根據。

(4) 軍事部 (Military Department) 軍事部的推事，是直接地由聯邦中央執行委員會主席團派定，這是和刑事部不同之處。內部的構成份子是一個部長和六個推事，都在聯邦最高法院直接監督之下執行法定職務。其管轄權亦僅限於由聯邦中央執行委員會主席團或聯邦最高法院高級會議所指定的特別重要的案件。此外對於某種高級軍官受刑事的控告時，亦有管轄之權。

一九二六年頒布之軍事法定法施行以後，軍事部遂為全聯邦中的最高軍事裁判機關。對各個地方的軍事法庭，掌握着最高的監督權，並享有撤銷各該軍事法庭所為之一切決定和裁判的最後權力。

軍事部開審上訴案件時，由部長一人推事二人出席。其中的一個推事，須由受審案件發生地之共和國的最高法院的代表充任。審理時須有檢察官的特別助理人參與，並且應於提起上訴一個月之內開審。如係關於死刑的案件，則應在提起上訴一星期內開庭審訊，不得任意

拖延。

在這裏有一件最堪惹人注目的事，就是軍事部長對於各軍事法庭已決或未決的任何案件，有權命令將其移送軍事部，予以監督或審核，而且在此期間內已決案件的執行，當然暫時停止。這種移轉的權力，在聯邦最高法院院長，檢察官和其助理員，亦都享有之。

除上述以外，軍事部對於死刑的案件，雖經確定判決，亦得下令停止執行。即該項案件未經當事人呈請上訴時亦同。軍事部權力的廣大，於此可見。

(5) 檢察事務 聯邦最高法院內檢察事務的範圍，不僅是單就代表國家提起公訴一項，並且同時還是具有極大監督權力的一個機關。檢察官和其助理員均由聯邦中央執行委員會主席團任命。對於呈送聯邦最高法院一切待決問題，檢察官有提出意見書的權利和義務。如果最高法院高級會議和他所提意見發生衝突時，檢察官可以將這種事項呈訴於聯邦中央執行委員會主席團，表示抗議的意思。並且高級會議對於檢察官的意見不予贊同時，仍要附有理由書詳細解釋。可見檢察官的權力亦是非常巨大。此外檢察官所提各種問題，聯邦最高法院高級會議有加以審議的義務。各個共和國最高法院的裁判，聯邦檢察官得向聯邦最高法院提議加以審核。高級會議如遇檢察官提議召集時，院長應即依法從事召集特別會議。聯邦最高法院開審案件，或舉行關於處理院內行政之集會，都要請檢察官出席參與。凡此種種，皆

爲檢察官權力之廣大的顯例。

還有更爲重要的，就是他們對聯邦國家政治局——即聯邦極有權力的秘密政治組織——的一切舉動之是否合法，亦負有監督的職權。並且特別的指定一個資深的檢察官助理員，專任此職。又另外再派定兩個資深的檢察官助理員，一個從事於聯邦最高法院軍事部和其他軍事檢察事務的監督，還有一個則專充院中關於司法方面的監督。

按聯邦最高法院在形式上是一個最崇高的司法機關，其實除去軍事部是一個完全的最高審判機關外，其餘各部都和「最高」的名稱不相符合。在各個共和國內，她們的最高法院都享着比較完全的最後審判權，以此例彼，真是有天淵之別！所以在一九二九年的最高法院法沒有頒布以前，就發生了一種改造的運動，極力主張充實聯邦最高法院的內容，和增加法院的權力；可是另一方面，因爲各個共和國最高法院的院長，同時是兼任着聯邦最高法院高級會議的會員，都不願意這種改造運動的實現。因此雙方的爭議引起了蘇聯立法家的注意，遂有一九二九年最高法院法的制定。在這裏面，最高法院的權力推廣了許多。本篇所述，都以這種新法爲根據，究其權力比較前此雖稍增加，但依然還是聯邦中央執行委員會的一個附屬的法律專門委員會。有人說蘇聯的中央執行委員會爲蘇維埃政府制度中一切權力的集中點，非共產主義者的國家之分權論，與蘇維埃制度是立於相反的地位。我們如果將分權論的見解去解釋牠的制度，當然是牛頭不對馬嘴，所以

我們儘管批評牠，說牠的聯邦最高法院實際上是一個附屬中央執行委員會的一個專門委員會，在她那種集權的政制之下，當然是要這樣才能名副其實。

至於檢察官的偉大權力之賦與，其原因亦無非是基於集權制的採用。甚至把那極有權威的國家政治局，亦放在檢察官監督之下。這雖不過是循着「檢察官爲國家代表提起公訴」的老調，然而素爲人人所憎惡的國家政治局之行動，亦不能不稍有顧慮到牠的行爲之是否合法了。蘇聯的此種規定，也許是採用 Check and Balance 的原則罷。

三 軍事法庭

軍事法庭分設於各軍區各軍團和各師團內，不論屬於那一級，其內部組織都是一樣的。裏面設置庭長副庭長各一人和推事若干人。至各庭推事的額數，則另以由聯邦最高法院軍事部呈經海陸軍人民委員會長之許可而制定的規則確定之。每個軍事法庭審訊案件時均用一個庭長和二個推事的合議制。至推事的任免權，概操在聯邦最高法院軍事部的手裏。所以各級軍事法庭都受軍事部的隸屬，而爲聯邦刑事法院之一種。

軍事法庭的管轄案件爲軍事上的犯罪。蘇俄刑法上曾有列舉的規定，一共有十九條。此外如反革命罪，某種官吏的犯罪，及某種妨害財

產罪，均依照各個共和人的刑法典，或與刑法典類似的法規的規定；但觸犯上述各罪，須以現服兵役者為限，而且這種犯罪行為須係顯有破壞或喪失紅軍的威力，或通常軍事上的信條時，才可適用。此外非軍人而在戒嚴區域內犯上述各種罪名時，亦應受軍事法庭的裁判。

軍事法庭雖然是一種特別的司法機關；但並無特別訴訟法的制定，所以應適用各個共和國刑事訴訟法典內關於省法院之訴訟程序。如某種軍事案件發生於某共和國領域內，那麼便應採用某共和國的刑事訴訟法。

在各級軍事法庭內同時還握着特殊的軍事檢察事務 (Special Military Prosecution) 的職權。這種職務和通常檢察事務一樣地具有廣大的公訴權和監督權。至於軍事法庭的決定和裁判，其最後的決定

權乃屬於聯邦最高法院的軍事部。高級會議不得過問。即聯邦中央執行委員會主席團亦無權干涉。所以前面已經說過，只有軍事部才真是一個名實相符的「最高」審判機關。

(註一) 其最重要者有三種：一為人民法院；一為省法院；一為最高法院。

(註二) 所謂陪審推事，在俄文為 Narodni zasudaki 英語應譯為 People's co-judger 或簡稱為 Co-judge 中文應譯為人民的推事，或陪審推事。俄國現行法制，刑事廢止前此之陪審制。Jury system 但改由人民選出之推事與法庭常任推事共同審理案件，不過任期有限耳。惟其所享權利與所負義務，在任內和常任推事毫無區別。

(註三) 第二種的管轄案件非絕對的，所以須有聯邦中央執行委員會主席團的命令，才有管轄之權。

富於音樂天才之蘇聯兒童

在莫斯科音樂廳教授指導之下，若干富於音樂天才之蘇聯兒童，接受普通與專門之音樂教育，且已有深大之造就。最近舉行之莫斯科演奏會，有二兒童參加，一為鋼琴師加柏蘭，一為環璣琳師戈爾特斯汀，加柏蘭能奏巴哈之意大利合奏曲，蕭邦之第四華爾次，裴多芬之優柔曲。戈爾斯特訂年僅十齡，奏樂之嫺熟，幾與成年音樂家無異，莫斯科著名音樂教授俱譽之為未來之著名音樂家云。

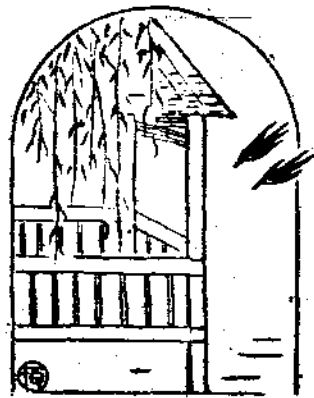

中國法治前途的幾個問題

阮毅成

我國正式修訂法律，始於滿清光緒二十八年，是年四月初六日上

諭說：

「……現在通商交涉，事益煩多，着派沈家本、伍廷芳，將一切現行律例，按照交涉情形，參酌各國法律，悉心考訂，妥為擬議，務期中外通行，有裨治理。俟修定呈覽，候旨頒行。」

從光緒二十八年到現在，正是三十年。這三十年來，我國法律數量之多，變更之快，內容之雜，規定之奇，均足以豪一世。歷年政府公報，法規時佔去半本，而所謂法律彙編，現行法規太全等，尤每每是煌然巨製，應有盡有。以三十年之素養與訓練，再加以如許成文美法，中國早已應成爲一模範的法治國家，而不料到現在還要研究法治的前途問題也。

中國法治的基礎未能確立，一般人都只歸責於外國領事裁判權的未能撤廢，軍人不遵守法律，法院辦案的遲緩與畏葸，人民法律的智識不善及其實，原因還不只是如此簡單。即以這些原因而論，一般人所論述的也都是表面之詞，非精到之論。我以爲中國法治的前途，有無

確立的希望，是憑着下面幾個問題，有無解決的辦法：

- 一 法律與國民感情的調節
- 二 司法與行政的調整
- 三 政府及輿論對於法院的尊重與信任
- 四 法治人才的訓練

現在分段說明如下：

一 法律與國民感情的調節

胡次威先生，曾在法律評論第四四九期及第四六六期兩次撰文，討論法律與國民感情的矛盾問題。胡先生當時係以朱淑德案、陶思瑾案、譚蕙芳案及鄭繼成案之事實爲證，指出：「刑法之最大效用，原在改善犯人，豫防犯罪，然必刑法與國民感情不至絕對背馳，始足以達其目的。」

考我國現行法律，多半繼受他國，其得之於本國固有民情風俗者，

數量甚少。然「法律不外乎人情，法律與人情不符，自難得人民的信仰。而一國的法治精神，便在人民能信仰，并能遵守法律。我國法律與國民感情不相調節的地方，固不僅如胡先生所舉一年中四大名案而已。通常法律中與訴訟中，實在在可見。其一如刑訴法只許配偶代刑事被告人上訴，而刑事被告人父母爲之，則不認其爲當事人自己之行爲；其二如友人自內地來，謂獲盜不供，又無現行犯證據，上訴後，高等分院宣告無罪，於是鄉民憤司法之不公平也，又加以逮捕，梟首送縣政府，甘願當殺人罪名；其三如有友人往參觀某地監獄，見有一十六歲之女犯，詢諸管獄員，謂原爲他人之童養媳，尙未成婚，因拒絕乃翁通姦，用刀將乃翁斫死，竟被縣府以殺傷尊親屬論罪，判處無期徒刑。地方人士，咸爲不平，而此女又不知上訴，終身陷於囹圄。

以這樣與國民感情不合的法律，作爲推行法治的基礎，自然是南轅而北轍。蓋我國三十年來，改革法律，只分別抄錄他國成文，未遑顧及他國成文的歷史的與社會的因素；即幸而有其學理上的理由，亦未能顧及事實上的成績；加以掌司法者，每任職過久，頭腦凝結，智識偏倚，罔恤民困，即在法律範圍中，可以顧全人民利益之處，亦不設法應用。如和解案件，證據本可當庭領回，但定須發回原縣，使其非向縣中差役運動，不能領到。又如已經交保的被告，第二次再交保，本可即交原保，亦必令其重行取保，多費手續。以致人民只覺法律的苛細，而不覺國家司法機關的可親。

有人說：中國新經革命，則法律自應亦隨之革命。革命者，自有一最高理想；而人民又大多可與樂成，不可與觀始。爲求法律革命化起見，則對於若干暫時與民情不合的地方，也得強迫人民以容忍。這一種說法當然是有理由的。但是我們看中國的法律革命化了沒有呢？并不皆然。現在與國民感情不合的，是否都是經過革命的法律呢？亦難承認。革命者總應當承認人民可以愛國的吧！但鋤奸團團員已屢次被處徒刑了。

我以爲苟不設法將法律與國民感情，加以適當的調節，法治的前途是無從說起的。若欲使其調節，則下面的四種方法是最切實，也是最基本的：

其一，法律本身係屬合理，而用之者不得其當的時候，則當依其他法律範圍內的方法，加以救濟。

其二，法律本身係屬硬性，而又無其他範圍內方法可以救濟的時候，則政府與法院應當隨時調查，用例外的方法辦理。

其三，法律本身確屬不合民情而可以修改的時候，則應加以修改。其四，應竭力使人民參與司法權之行使，以期上下之間，不致壅隔，而愈趨愈遠。

但是，還有一點不得不附加聲明的，便是所謂民情，其中實包含有兩個概念：一個是公平正直的法律概念；一個是善良和慈愛的道德概念。法律不合於人民的公平與正直的概念的，可以用修訂法律的方法

來救濟。至人民的道德概念，則毋庸訂入法律。因為無論如何，法律是有制裁力的，而道德是沒有國家的制裁力的。用法律規定道德的標準，已經表示出道德的衰落，何況不附以制裁力，則法律亦等於虛文，又焉能望人民之逐漸重視法律，以造成法治精神呢？

二 司法與行政的調整

法治基礎的第二要件，便是執行法律的法院，有獨立的完善的組織。我國之有獨立的司法機關，迄今尚不到三十年。此三十年中，政治糾紛，同使行政機關凌亂紛擾，失其作用。即司法機關亦復迭受牽制。滿清末年初改組獨立司法機關的時候，未自最下級着手，儘先成立中央及各省都審法院，以飾外觀。民國初年，三權分立之說甚盛，於是各省乃先後皆設地方審判機關，但自袁世凱摧殘新政後，地方審檢所被裁，各縣司法仍由縣知事兼理。國民政府成立以來，各省雖間有增設若干縣法院的，但通觀全國，則最關重要的第一級審判，最大多數縣份仍由舊貫。上級法院雖則可以任免承審員，并命令縣長，然承審員究為縣府中之一員，而非獨立資格的司法官。司法部方面也認為：須任承審員五年，方可取得法官資格。縣長的直屬機關為省政府，又究非上級法院所能完全節制。縣長以案件審判而為治理地方的出入工具，勢所不能免；而對於上級法院的命令，延擱敷衍，尤屬常事。

袁世凱時代，各省高等審判廳，須受省行政長官之監督。現在監督

的辦法，雖已取消；但各省司法經費本列入國庫收支的，今咸改為省預算的一部份。民國十六年時，各省置司法廳長，由省委兼任，為一省的司法行政長官。出席會議，參與省政，與其他各廳委之地位相等。故省府財廳，在支配款項的時候，司法廳長為參加分配的一員，司法經費不致拖欠，或受偏枯不平等的待遇。其後司法廳裁，司法行政亦屬之於高等法院院長，但高法院院長既非省委，又不得出席省府各種會議，參與整個之省政，於是各省司法經費之能否按期撥付，或與各種經費平均發放，乃咸視高法院院長個人與省府財廳人員情感何如以為斷。欲求情感的增進，則法院院長又不得不從事政治上活動與酬酢。現在各省鑒於此制的缺點，已准高法院院長列席省府會議，但此僅為中央一紙命令所承認，而於行政法規及法院組織法中，兩無根據。并且又僅限於列席，并非對於一切議案有發言權與表決權。

現在攻擊法院者，多謂辦案滯緩。其實現在法院審案已較昔日州縣衙門迅速數倍，而其中尚有不免滯緩者，亦係因司法與行政失其調整的緣故。民國三年一月法律週報第一期社論謂：「自司法機關成立，地方紳士，請托不行；行政官吏，失其威福，於是詭譎叢興……論者每謂司法機關案件積壓……然從前繁劇州縣，每逢三、八期收呈，恆有百餘張之多，一月六期，即有六百餘張，雖其中續審催詞，居大多數；新案姑作十分之二計算，亦有百起。究可審結若干，向無明確統計（日報多係偽造。）然如清同治七年，江蘇省例所定，凡三個月內原報二十起以外，訊

結十成，（每月約該結七起。）三十起以外，訊結九成，（每月該結九起。）五十起以外，訊結六成以上，（每月該結十起。）一百起以外，訊結五成以上，（每月約該結十七起。）均記大功一次。又光緒十五年，江蘇省例：一月審結徒流以上案件至三起者，記功一次。五次者，記大功一次。（常功至六次，大功至三次，署事人員註冊，首先拔署一次；實缺人員，調署優缺一年。）是每月結刑事案五起，民事案最多約結十七起，最少約結七起，即可得記大功之優獎。然從前州縣之因結案而記大功者，殊屬罕觀。（間有幕友代為偽造審結詞訟案件記功，亦多為抵銷記過起見。）則其案件之積壓可想。……一試以近年司法報告與此相比較，足見法院審案并不緩滯，況現在訴訟案件較前增加，手續較前繁重，而法院并未擴充呢？

即使法院果有緩滯情形，行政須負大半責任。蓋各縣司法既咸由縣長兼理，則關於囑托調查履勘等事，自必須命縣長辦理。而縣長每每拖延復拖延，方行辦理呈報。而刑事上訴案件，關於人犯的解遞，因遞解費用無從取償，為縣長者莫不視為畏事。故案件上訴已久，法院早經準備開庭判結，徒以人犯未到，不得進行；這不但交通不便之處，遞解人犯，動須一二月之久，就是交通便利的地方，也非左催右逼，不得起解。因為各省的遞解費用，有以禁烟罰金抵充的，有以司法經費動用的，各不一律，而為數都很少。從前州縣官最畏犯人士訴，恐上訴後供詞全翻，或發見新事實與新證據，須負冤獄責任。現在兼理司法的縣長，雖已無冤獄

責任，但因遞解費用的關係，也甚不願意犯人士訴。

刑事被告人即屬已經起解之後，又只一縣解至鄰縣為止，而非直接送於受訴的上級法院；因如須直接解至上級法院，路愈遠，費愈大也。這在昔日交通不便的時候，遞縣遞解，自然也是一種慎重的辦法。但在今日新式交通器具通達的地方，車站碼頭多在城外或距城較遠。於是本可車輪一日到達的，亦必須到縣下車下輪，解往城內縣府，按文交清，而後再由此縣派人押解出外，遞往前縣，解回時也是如此。此中時間的消耗與刑事被告人精神的痛苦為何如？但其責任并不在司法方面。

以上略列舉因為司法與行政的不能調整，而阻礙法治前途的幾種情形。兩者不能調整的情形，當然并不只這幾項，即就這幾項而論，已足見其妨礙法治進行的影響，是如何深切。要解決這一項問題，須隨時觀察不能調整的原因，而由政府設法消除。譬如承審員的地位應該提高，如縣長蔑視司法，辦案失平，或延擱上級法院命令事件，承審員均得逕呈省府及高等法院報告。省司法行政長官應由省委兼任，或當然需兼省委，則縣長的任命，既須經其參與決議，而司法經費，又不致受不平等待遇。

三 政府及輿論對於法院的尊重與信任

法律與國民感情不合，是人民不信任法院的致命傷；司法與行政不能調整，是司法效能不能充分發揮的致命傷；政府與輿論不尊重不

信任法院，是法院無法可以推行法治的致命傷。

近年以來，政府及輿論不尊重不信任法院的表示，最主要者，約有以下數端：

其一，在法院未判決前，任意發表主張。去年牛蘭案審訊的時候，各方輿論議論，胡長清先生，即在法律評論第四五二期，加以批評道：「……往往某種案件，本極平常，第因犯罪者有相當地位之故，於是報章雜誌，不惜對於犯罪事實，盡量渲染，或更進而為感情上之批評。彼職司審判之司法官，常於不知不覺之中，為其言論所暗示。審判公平，遂不可期。」牛蘭案既已由法院進行審理，無論何人皆應暫守緘默，而報章雜誌，每故為渲染犯罪事實，以為推廣銷路之具。且有利利用報章雜誌，以為反宣傳者，不聞主管官署對於此種不法行為，有所取締。而在一般人，對於極通常之事，尤好發為議論，且其所言多屬皮相感情之見，而於該事件之真相如何，始終茫然。準此三者，直接足以淆亂社會之觀聽，間接即足以妨礙訴訟之進行，與審判之正確……」

其二，行政干涉司法，視為故常。行政干涉司法，在干涉者認為當然，在輿論方面，亦有認干涉較不干涉為直截痛快者。其實，五權分立，界限判然。法治國家與非法治國家，亦以此為一極重要的分際。我國遠者如山東高等審判廳長張志案，徐樹錚案，邵飄萍案，德人阿圖漢孫案，俄人郭斯特羅烏莫夫案，均曾為調查法權委員會，藉為不能撤廢領事裁判權的口實。近者則各省均時有發生，不勝枚舉。

其三，對於法院之量刑，隨便指摘。經法院判決的案件，一般人每指摘其辦案不嚴。對於懲治盜匪，尤每每責其不及從前州縣能殺人不眨眼。其實「從前州縣治盜，獲犯數人，處死刑者不過一二，餘均代為捏造臨事不行，處以徒流……且舊律（大清律例）死刑雖多，除立決者外，監候者入秋審時，分別情實，緩決，可矜三種。可矜者即可減等（改流）；緩決者數次後亦可減等，惟情實而經皇帝判決者，始執行死刑。然當時州縣官及刑幕，狂於救生不救死之說，於定案時輾為開脫，代造供詞，試舉秋審舊案之看語，即可見一斑……」

政府因每以為法院辦案太輕，於是屢屢頒佈特別刑事法令，如最近之懲治貪污專庭辦法所規定情節重大者處死刑或無期徒刑，即其一端。貪污二字，雖迄未有具體定義，但總不出刑法上瀆職侵占兩章的規定，如果政府能將一切貪污人員，都送法院根據刑法懲治，即可以肅官常而整吏治。蓋法律貴乎能行，不貴加重。我國現在的缺點，在法之不能行，并不在刑之不夠重。

其四，因不信任法院，於是專庭林立，而法權日益破壞。因誤認法院辦案緩滯，與量刑過輕，便急欲將司法置於行政之下，或由行政參與司法。各種專庭的設立動機，不外乎此。前者如中央及各省特種刑事專庭，近者如各省臨時軍法會審處，與行將設立之懲治貪官污吏專庭。為事設庭，已覺設不勝設；甚至為人設庭，如孫殿英軍隊盜竊清帝陵墓案，長蘆鹽綱案，一一二二慘案，均或由軍，或由黨，或由政派人主持，但結果

拖延時日，不了自了，徒然破壞司法權，而增加人民對於法院的輕視與不信任。

其五，對於外國人，予以過分的優容。在華有領事裁判權各國人民，不受中國法律支配，係因不平等條約的結果，而不平等條約，固為政府及輿論所努力企望廢除的。但在另一方面，對於外國人在法律上地位，卻又過分子以優容，造成兩相矛盾的現象。譬如說外國人在居留國雖有言論自由，卻不能組織政治言論機關，發行報紙。如意大利一九二三年命令第一條，且謂外國人不得為一切報紙，或其他定期刊物的代理人或負責編輯。土耳其一九一〇年（西歷一三二五年）七月十六日法律，亦謂所有日報及定期刊物，均須各有一土耳其國籍之負責代理人。即在准許外國人發行報紙的國家，亦大都採用放逐方法，以為制裁。如奧國一八七一年七月二十七日法律，法國一八四九年十二月三日法律，意大利憲法第十三條，土耳其一九一六年（西歷一九三二年）三月二日法律第五條，都規定顯與本國政治，行政，秩序，或公共治安有抵觸或危險言行的外國人，立即可以驅逐出境。而我國則向於中國報紙及新聞記者，束縛甚嚴，對於外國人，不獨許其發表政治言論，并且從不加以制裁。

又如律師，是司法三職之一，直接或間接與國家法治有關。故各國莫不規定惟本國人方得執行律師職務。如法國一九二〇年六月二十九日命令第二十二條，挪威一九一五年八月十三日法院組織法第二

一八條，羅馬尼亞一九〇三年九月二十七日最高法院判例，波蘭憲法第九十五條，捷克一九二二年一月三十一日律師法，土耳其一九二四年四月三日法律，且均以明文禁止外國人在境內業律師。我國以各國向在境內有領事裁判權之故，故對於事實上存在的外國律師，無法干涉。但是德奧俄放棄領事裁判權以後，先有無領事裁判權國律師出庭章程，繼有上海兩租界法院協定，與管轄在華外國人實施條例，都仍許外國人在中國業律師。以致外國訴訟人或藉外國律師以自重，而外國律師或曲法以妨礙訴訟之進行。如去年牛蘭案的軒然大波，即其一例。以上五端，都是政府或輿論不尊重不信任法院情形的笨笨大者。此後如不改弦換轍，實難圖法權的完整，法治的推行。我希望日後一切案件，都能交法院審判，在判決前，別人不妄加主張，在判決後，不亂加指摘，少訂特別法令，少設獨立專庭，并能對於法權範圍所及的外國人，採取各國通用的辦法，取消原有的優容。則風教可樹，視聽一新，法治前途，方始有望！

四 法治人才的訓練

要確立國家的法治，一方面要有能施行法治的人才，一方面要有能了解法律的人民，缺一則不可。現在頗有人主張中國法學院學生，已嫌過多，於國無補，是不可以不辯。

依據十九年度大學統計，國內大學生選讀法科的為一萬另六百

人，而工科只三千四百人，農科只一千人，醫科只一千二百人，讀法科的似乎太多，工農醫誠然太少。但要知道工農醫之少，并非因為法科過多之故，而要增加工農醫學生，亦并非要減收法科學生。法科教育不能生產，工農醫教育亦不能生產。生產與否，須視學校以外的社會設備，如社會上無工廠，醫院，農場；工農醫教育所造成的人才，仍不能有生產方法。況通常之所謂法科，其中包有政治，外交，經濟，銀行，會計，統計，簿記，監獄，指紋等在內。每年大學畢業生總數約三千五百人，其中即以三分之一係法科學生計算，亦只一千二百人弱。我國下級法院尙未普設，依理要樹立法治，下級法院是應先予以健全的。全國共有一千七百餘縣，每縣如皆設法院，即至少需要院長，推事，檢察官，書記官等共五大。則共需一萬人。此一萬人如現在不加培植，則到何年何月，始預備全國真正司法獨立與法治推行。

再，大學法學院的目的，本不專為造就司法人才而設。另外尚有兩種：一是供給一般人民以求得法律智識的機會，如已在社會服務者，向習他項學科者，均可因以再了解本國法律實況。二是造就法學的研究者。因為法律之學，變動最多，進步亦最快。法典，條文，制度，思想，都每年有新的因素，法學院不但在造就學生，亦在能養成教授學者。故國家不要確立法治則已，要確立法治，必不能停止訓練此等人才。

現在法學院學生的出路，集中於任法官與業律師兩途。關於法官的任用，因為我國法院有限，調動又少，資格又嚴，故被任命的機會甚難。

至於業律師，則現在又認為需行取締，而取締的理由，普通都說是可以因此減少法院中的訟案。殊不知律師與訟師不同，內地的民間訴訟，無不有人為之畫策，代撰狀詞，但以無法院的地方不許律師出庭之故，故在第一審縣政府中提起訴訟的，大都由訟師在後鼓動，另加土劣朋比包攬。我國各縣未設法院的地方，比已設法院的多至十一倍。則大批的第一審訴訟，何嘗與律師相干？訟師的技術在圖准不圖審，一方面恐虛偽的狀詞，一經審訊，便不免敗露；他方面則在延長時日，以便開銷訴訟人的費用。訟師土劣，日與衙署胥吏消磨於茶肆酒館之中，不使訴訟人資力告罄不止。而律師則不然。律師是公開的職業，公開的事，其弊病總比秘密的少。又因為是公開的關係，需要競爭，也就需要名譽。律師的公費有法律及律師公會會則明白規定，非案件辦結，不能取得全數，故律師莫不希望速結。

因之，要救濟內地民間訴訟當事人的痛苦，應當准許律師在縣政府也可以出庭。是則律師人數不必限制，尚須盡力培植，方可使縣縣均有律師。——綜上所言，我國法治人才，現在尙感不足，不能立刻就停止訓練的。

* * * * *

以上四個問題，是中國此後要達到法治的基本問題。而據我的分析，其解決之理由與方法，適大都與一般的見解相反。故敢不揣簡陋，貢其一得之愚於讀者。



租界與外廠之施行工廠法問題

陳宗城

一 所謂租界內工廠檢查權問題者

近日報章所載關於上海租界工廠檢查權之一問題，甚囂塵上，而對於該問題之新聞輿論述，多不勝數。但驟然看來，本問題之真相，仍不免有令人模糊莫測者。著者以為吾人每研究一問題，必須一方面將事實觀察清楚，然後再將該問題之本身分析考慮，務求對於該問題有整個之真確認識；如此然後有尋出解決辦法之可能。否則如解亂線球然，若不先認明應着手之處，則結果適與目的相反而已。

本問題之起源，則因中國官廳欲根據工廠法檢查租界內之工廠，而租界當局表示反對，由來甚久矣。回溯一九三一年之初，國際勞工局中國分局，因希望中國政府與租界方面會商妥善辦法，曾為介紹雙方負責人，在上海大華飯店交換意見。用意所在，為避免事趨極端，以至結果工人最受損失。該次談判，雙方意見尙稱融洽。於是國際勞工局中國分局與實業部磋商電請日內瓦之國際勞工局，派專員來華，建議組織

工廠檢查事務；並同時希望對於租界內檢查工廠等問題，可以連帶加以研究，協助解決。該專員等來華後，曾提議再次召集中國政府、上海公共租界及法租界當局之各負責人員，討論上海租界內工廠檢查一事。屆時開會兩次，列席各人承認以下各種原則：

(一) 上海工業區內之各部分，祇應有唯一之工廠法規。

(二) 關於工廠檢查之辦法分三點：

(a) 公共租界與法租界當局，願意僱用中國政府所訓練及所任命之檢查員；再前項之工廠檢查員，應受中國政府中央工廠檢查局之監督。

(b) 租界內之檢查員，應按時向中國政府及租界當局報告工作狀況。

(c) 上海市政府、公共租界及法租界之工廠檢查員，應每月集會一次，藉以交換意見及協商進行辦法。

上項數點議決案，雖未經各方簽字，然亦可證明各方誠意合作，更

證明該問題非絕無辦法可尋。該專員等以行期總總，未及進一步研究。本問題之其他諸點，再該專員等本為工廠檢查事務而來，因是特別注意本問題之工廠檢查方面。

自一二八事變發生以來，本問題延擱至今，未有相當之解決辦法。去年秋間，上海市政府之社會局，開始初次檢查中國地內之華廠，先實行觀察工廠，勸填表冊，並執行種種呈報請求之手續等工作。至本年初，社會局有意開始檢查租界內之工廠，而租界方面仍表反對。所令人莫測者，乃前所列舉之數種辦法，各方面均不願正式承認，而同時又無提出其他方法代替。照著者本人所知，則公共租界當局，曾有意贊成上項議決之辦法，法租界亦非完全反對。速彼等對於該數種辦法之解釋，或有過於獨斷之處，恐難得中國方面同情而已。茲各方面既無以該種辦法為根據之意思，故亦無將其再加詳細討論之必要。

同時本年春間，上海公共租界之工部局，欲設法自身取得該租界內之工廠檢查權，以實行檢查工廠。因此工部局乃召集公共租界之特別西人納稅會，請求其修改洋涇浜章程附則之第三十四條。蓋謂非此，工部局無權辦理此事也。今將此甚囂塵上之上海公共租界修改洋涇浜章程附則第三十四條之作用與情形，略述如下。按該第三十四條之規定，乃租界之內，如有人開設條文中所指定之各種營業場所，須向工部局領取執照，而工部局可於執照上訂立各種條件，令其執照人遵守。倘有違背，每次得罰一百元以下之罰金，而更得於違法之時間內每

二十四時科罰二十五元，或執行其他規定之處罰。上所謂各種營業場所，該條本有明文指定，如唱曲所，戲館等等是，但無工廠一字。本次租界工部局之修改案，即於該條加以「工廠」等字樣。如此則凡租界內開工廠者，須領執照，而工部局乃得於執照上訂以條件，保護廠中工人。（租界當局目前計畫，大約只從事於工廠之安全與衛生。）如此則租界當局，可得有權檢查租界中各廠，俾知其是否適合於執照上之條件。倘若不合，即可以處罰。所謂修改洋涇浜章程附則，對於本問題而言，其作用大概如此。至於該修改案是否另有其他作用，則非本題所欲討論。按此種修改案，依照洋涇浜章程之第十一條，須得有約各國之領事官與駐華公使大多數之批准，及納稅西人會之通過，然後有效。直至今日，該修改案已獲得西人納稅會之通過，及有約國領事官之批准，但尚未得有約國各公使之批准。蓋正在考慮中。中國官廳方面，已聲明反對，謂檢查租界內工廠乃中國之主權，工部局不能用修改章程方法而攫取；並謂該洋涇浜章程之是否有效，已成問題，修改附則以取工廠檢查權，更屬違法。同時聞上海市政府已着手與租界當局交涉，俾得圓滿之結果，目前仍在進行中。此為事件經過之大概情形也。

二 其實問題在那裏

自上海公共租界之當局意圖獲取工廠檢查權之事發生，社會上之一般輿論對於工廠檢查問題，格外注意。其原因或別有所顧慮，然有

不得不說明者。即租界內之檢查權問題與施行工廠法問題，距離尚遠，不可混為一談；而更須認定者，乃施行工廠法為最終之目的，而工廠檢查則達此目的方法之一而已。換言之，即使公共租界當局目前不顧一切，獲得此項權利，吾人毋須悲觀，而謂租界內施行工廠法，至此乃絕望；反之，假使租界當局結果不能獲得此項權利，吾人亦不宜過於樂觀，而謂從此施行工廠法於租界，必一帆風順。著者並非謂對於租界當局修改洋涇浜章程附則之舉，不應反對，不過謂該事件之於實施工廠法問題，不過全部問題中之一面。吾人不可耗費全份精神應付此一事，而置本問題之他方面於不顧。如此則不免有捨本求末之譏矣。

夫所謂整個的租界內工廠法施行問題，乃首先在該法施行上法律之劃一，而最低限度，亦須事實上之劃一，是為不可少之條件。今欲研究該問題，至少須分析為：（一）立法，（二）行政，（三）司法三點，以觀察之。而且更須分華廠與外廠，蓋其連帶之問題有不同也。今先就華廠而觀察。其發生之問題極多，茲舉其大者如左：

（一）立法：（一）租界內之中國工廠，是否應受中國政府之法律管轄？換言之，即中國政府現在與未來所頒佈之工廠法，是否應無條件的施行於租界？（二）倘若不然，而中國工廠法必須租界當局接受，然後可行於租界內之華廠時，則究竟租界當局於目前實行之工廠法，是否應全部接受？倘若不然，則擬接受何一部份？（三）嗣後中國政府每次欲實行或添加與修改其已實行之工廠法中之某一條文，倘若

事先必須與租界當局磋商妥穩，則障礙之多，何可言喻。此種障礙，是否有法避免？（四）倘若租界當局必須自己另立工廠法，以施行於租界內時，其與中國之工廠法出入之處，應如何辦理，使全國之受擔負者與被保護者均得平等之待遇？諸如此類之問題，其重要可知。

（2）行政：（一）租界內之華廠，其施行工廠法時，（無論其為中國的與租界的全部的與部分的）應屬何機關執行：中國官廳乎？抑租界當局乎？（二）倘租界只承認合作，則合作中之最高權限，即對於檢查員之任免權，懲戒權，命令權等歸中國乎，抑歸租界乎？（三）倘若各不願將最高權限屬於對方，則應如何辦法，始能完成上海工廠檢查事實上之統一，而更與中國他處之施行工廠法無礙？

（3）司法：（一）無論施行之法若何，執行檢查之機關與人員若何，當適用制裁時，起訴權究應屬誰？按照工廠檢查法，雖無明文規定，但照吾人之推測，其權或屬市政府。但按照上海特區法院之協定，則除關於中國刑法第一百〇三條至第一百八十六條之案件外，（內亂罪等），中國之檢察官無權起訴；而起訴權屬於工部局。（法租界亦然）（二）倘若該項事件不屬特區法院管轄，則應屬其他何種機關管轄？（三）倘若該項事件應屬特區法院管轄，則須如何修改該協定，俾起訴權與強制執行權，不盡落在租界之手？蓋中國政府對於司法方面，若完全無權過問，則即得檢查權，又有何用？

上列問題，不但將發生於上海之公共租界，且將發生於上海之法

租界；而其他各工業城市之租界，亦將有大同小異之問題發生。由此吾人已可見該問題之複雜與廣大，非祇一上海公共租界工廠檢查權之得失之能將難關打破者也。

不止此也。上所言之租界內之華廠而已。依吾人見解，問題之最難解決點，向不在此，其最棘手者，則為享有治外法權外人之工廠，無論其在租界內與外也。以立法方面而言，則享受治外法權之外人，不受中國法之支配，（事實上亦有參照當地習慣者；然無論如何，法權在彼。）以行政而言，彼等工廠不准中國行政官吏入廠檢查；以司法方面而言，則彼等享有領事裁判之權，不特不肯受中國審判廳之裁判，而且所謂特區法院亦無如之何也。吾人所應明瞭者，乃租界之華廠係一事，租界內及租界外之享受治外法權國人民所有之工廠，又係一事，不可混為一談。且依著者見解，前者問題較後者易於解決。何則？蓋租界之組織與權能，迄今頗少，法律上之根據，而多為環境所造成。因此中國政府與之交涉，詞強理直也。反之，享治外法權之外廠，有條約作根據，非普通交涉能了事者。故謂難關在此，而不在彼。竊念吾人之欲實施工廠法於租界者，欲該法之負擔與享受者利益平均，而權行劃一耳。是以租界內之華廠，固應適行工廠法，而租界內外之外廠，亦應同時就範；此理之至明者也。

綜前所述，吾人可知（一）本問題之成為問題，不止檢查一方面，立法、司法等諸方面均須顧到。（二）研究本問題，不可將租界與外廠混為一氣，各有不同之性質，而各發生不同之困難。（三）吾人須知上

海不止公共租界，而尚有法租界；而他處如天津等處，尚有租界。

三 解決本問題有何辦法

所謂解決本問題者，乃使工廠法於租界及外廠施行無阻，以便全國劃一，俾全國工人受同樣之保護；而全國廠主，受同樣之擔負。吾人必須先認定目標，然後可從事研究妥善之辦法。

方法中之最簡便者，莫如自動取消治外法權與廢除租界。誠如是，施行工廠法，自然全國各廠一律，絕無問題。然以今日之時局觀之，誠恐數年之中，中國無此希望。然則既無此簡捷辦法之希望，則將工廠法東之高關，以待來年乎？吾人咸知此非辦法。然則尚有何辦法？曰：辦法在與各關係國交涉。（一）務使其對於治外法權讓步，俾促成施行工廠法立法上行政上及司法上之劃一。（二）務使租界內之華廠，完全入中國政府之權力範圍。照吾人上者所說第二點，當不甚難；所難者第一點。蓋治外法權，有條約為根據故也；然亦非絕對無辦法。吾人於對方可持以下理由：（一）吾人目前所要求各關係國，並非立即取消其治外法權。此為另一政治問題，與實施工廠法無關。吾人所要求者，乃限於施行工廠法，給我國以便利，不致因治外法權之存在而工廠法不可行。此種要求，不具政治性質，至為明顯。外人不得謂我另有用心。（二）外人每謂治外法權之來由，乃基於中國法制之陳腐腐敗。然今工廠法者，新法也，效法歐西者也。中國前此無此制度，今欲使之與西國制度相同不甚

難。(三) 外人之享受治外法權者，不用中國法，則用外國法。今外人在華之工廠，果能用其本國之工廠法乎？倘若不然，而又不接受中國之工廠法，則是爲無法。夫處二十世紀，何以僱用工人，而同時置身於一切保護勞工法律之外。是人道所不許，亦即各競爭國所不願者也。凡此種種，均有充分之理由，可促成交涉之成功。

當一九一九年國際勞工大會在華盛頓開第一次大會時，曾討論中國施行勞工法問題，結果通過一報告書。該報告主張「大會與各關係國交涉，使其在華享有之租界及租借地內，仿照中國政府已定之勞工法，採取同樣辦法；或由該關係國等決定凡中國政府所頒行之勞工法，得由中國政府在租界及租借地內執行。」本議案雖似乎只言租界，而不言享受治外法權之外廠，然此係字面上之缺點；其實該案之用意，當包括外廠在內。惜一九一九年時，中國尚無所謂勞工法規，故根本上無從「交涉」。殆至一九二九年，第十二屆國際勞工大會開會時，中國政府代表曾提相似之一案，包括較前者爲廣。其主意係「外人在華工廠，應服從中國政府之勞工法與勞工行政之監督。」本提案雖以不足法定人數而未通過，但得同情票亦不少。可見將來此問題，非絕無希望者。當時大會如英法等國之批評本提案者，理由大約有二：(一) 疑本提案有政治作用，目的在取消治外法權，而不在于施行工廠法；(二) 則謂中國政府當時尚無適合之勞工法與勞工行政之組織。

此事擱至今日，未有重提。然著者以爲最近實業部計畫，將該問題

再提出國際勞工大會爲適當之辦法。且第一次國際勞工大會，已有通過之議案，可作根據。但吾人同時須知者，即欲求此事之成功，至少須具兩條件：(一) 即吾人在國際勞工大會上，並不要求治外法權之全部立即撤消；此另一問題。倘吾人欲求撤消，吾人當提出於國際聯盟之大會。此時吾人所希望者，乃關於施行工廠法方面，其享受治外法權國家與租界當局，得給以通融，俾中國施行勞工法中之立法，行政，司法等之問題，能權行盡一。吾人若根據此目的，直接與各關係國交涉，或請國際勞工局代爲交涉，當不難得良好之效果。此條件之一也。(二) 所謂第二條件，乃中國須立即整理工廠法，與積極組織工廠檢查制度，並確定進行之計畫。(a) 夫中國固有工廠法，工廠法施行條例等。然工廠法雖於民國二十年八月明令頒佈實行，而實際上除上海方面，曾做實行之準備工作外，其實並未實行。至於該法本身之實行可能性，則不但社會中一般人士多謂該法不能立即全部實行，即政府中人亦承認此點。果係如此，於是乃有倡逐漸施行之議者。吾人以爲倘若將法之全部勉強執行，其結果或至工業受損過大，工人反受其害；且當此國家經濟危窘之際，似不宜出此。故主倡逐漸施行者，不無理由。但如謂逐漸施行，則須有逐漸施行之合法手續，不能不確定之。更不能使自身無立法權之機關或人員隨意決定今日應施行法之某一部，明日應施行又某一部；如此則將令人無所適從，而法律之尊嚴喪失。其正當手續，當請國民政府明令決定某幾條應立即施行，某幾條遲若干時施行等等；或同時將

次要事件授權於行政機關，在一定條件之下，有權頒佈施行細則。誠如此，則無煩而不行之法，政府法令之威嚴可保存。而所決定應立即實行之部分，既詳細指定，於是與該法有關係之人，知所適從；對於其權利義務之範圍，無所疑忌。此立法形式上整理之需要也。(b)不但此也，執行該法各機關及檢查員之權限，似應詳細訂明，如廠主違法時起訴權屬誰，而處罰權又屬誰等等，理應明定，以免含糊，以防專斷。此立法內容上整理之需要者也。(c)對於檢查人才方面，政府早已顧慮及此，是以兩年前有工廠檢查人員養成所之設立。然畢業者多未為各省市所雇用。且該工廠檢查人員養成所，停辦已久。然則所謂我國工廠檢查之人才之培養問題，固向應顧慮及也。且對於衛生及機器等極專門之檢查人才，非練習數個月畢業之生員可能辦理。此項人才，或須另設法聘任，然尙付缺如。此所謂檢查制度，須再積極組織之謂也。近聞實業部將設立中央工廠檢查局，吾人竊以為慶此實不可少之計畫。

夫外人之不欲受我國之法權管轄者，以下種理由為其藉詞：(一)我國法律凌亂，不確定，不劃一；(二)缺乏施行法律之人才；(三)司法不獨立，每每行政權專斷一切。夫此種理由，至今成為老生常談，可於一九二六年之調查法權委員會之報告書中見之，亦普通西人之論調也。夫以理論而言，外人住華，即須受中國法律之管轄，固無爭議中國制度之餘地。然不幸而中國國弱，乃有治外法權等事發生。今既無強力一筆抹煞此種不平之辱國條約，則只有積極改良人所批評我者，免其再振振

有詞，此為合理之辦法。其實對於實行勞工法方面之改良事業，當不甚難。蓋倡設一新制度，無須做剷除根深蒂固惡習慣之費力工作也。

總之，(一)我國應即速從事工廠法之形式上與內容上之整理，與執行人才之培養，俾外人無詞可藉；並同時博得世界輿論之同情與援助。(二)立即用明晰切實之提案，請國勞大會與各關係國交涉，務使中國之勞工立法，行政與司法，不分外廠或租界，必得施行畫一為止。

四 暫時辦法

前者辦法，固屬根本辦法；然時間恐至少須一二年始克成功。在此一二年間，固不能將此問題停擱。蓋極窮極苦之中國工人，急須保護也。然則暫時之辦法若何？以吾人見解，暫時過渡辦法，乃不可少者。我國政府應即與關係國之代表及租界當局等磋商之。但即使找尋過渡辦法，亦宜注意以下數點：(一)須與對方討論問題之全部；(如上所述)而不能只討論檢查事務。其餘立法，司法等，以及華廠、外廠等問題，應同時討論；否則徒費時日而已。(二)前時雙方接洽已有眉目之點，似應特別注意，以免前功盡廢。(三)須明白表示此為過渡辦法，對方無妨退讓；且本問題為純粹的施行勞工法問題，並不涉及其他。並表示立即進行前述二種根本辦法，以圖最後之解決。

吾人之研究此問題，第一主張認識問題全部之真相，第二應處處替工人着想，以工人之利益為前提。工廠法之主旨，本在此也。至於本問題之連帶問題，亦有堪注意者，但不在本篇題目範圍之內，故不及之。

大體育家乃 造就而成 非天生而成

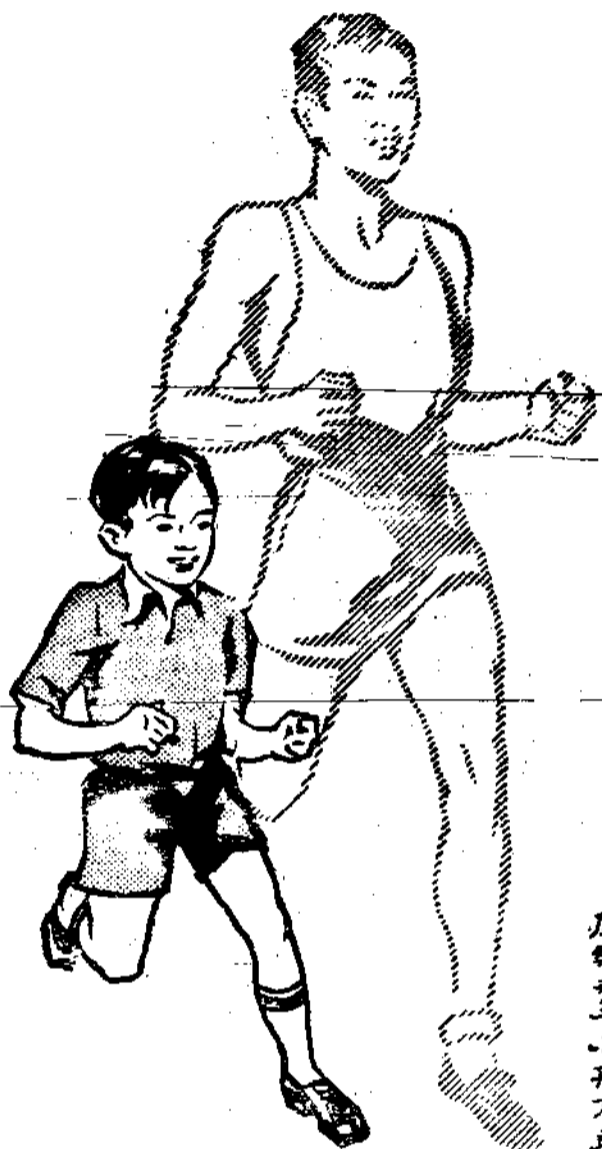

凡欲以體育見長者。必資適當之食品。以營其體格。故日常所進之食品。最為重要。桂格麥片。為天然配合得宜之穀類食品。足以形成強健之骨骼。堅韌之肌肉。而供給豐富之精力。凡青年助長發育。維持健康。所必需之一切元素。幾盡含有。欲得最大之補力。每日宜按種種方法進食。桂格麥片。或製為羹。或煮為粥。或雜餅乾餅。餚中食之。二分半鐘即可煮熟。省時省事。省費多多。

各地商店均有出售

請向美商桂格麥片公司索閱
康樂永年小冊不取分文

上海郵政信箱
一四一五號

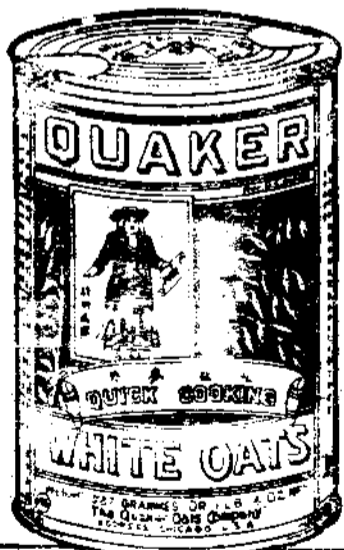

二分半鐘即可煮熟
時開
如長
亦便
君

桂格麥片

Quaker Oats

(六)

嬰兒強壯之路

哺以人乳化之代乳粉
按年齒而更換

嬰兒最佳之食料，首推人乳，若乳母乳水缺乏，則必須以人乳化之代乳粉哺養嬰兒。愛蘭百利代乳粉，其成分與母乳相仿，富含嬰兒最需要之維他命D，能養成嬰兒強壯之身體，結實之骨格。目共有一號二號三號三種，可以依次分餵初生時三個月及六個月後之嬰兒。

贈送育嬰寶鑑
請寄封文，要寶鑑者，請去函，不取費，至下列地址為荷。此致
上海北京路二號
愛蘭百利有限公司
姓名
住址



愛蘭百利有限公司
上海北京路二號

△AH(1)-22:8

阿墨林

腳趾濕癢 一滴即靈



腳趾濕癢乃一種葡萄狀菌作祟，癢時即搔愈搔愈癢，久之起泡，易使膿液流出。若用「阿墨林」一滴，此菌即斃，因其殺菌力收斂性極強。

上海北京路九六號 百昌行經理

各處藥房均有出售

去濕 止癢 殺菌 消毒

△RTC(1)-22:8



世界委任統治地現狀

馬存坤

一 總說

委任統治地散佈於亞非澳諸洲，陸地與海島俱有，而受委任，則有英、法、比、澳、南非聯邦、新西蘭、及日本等國。該項統治地，包括一百三十萬英方里面積，大小約當美國版圖五分之一，不為不廣；人口約有二千萬，亦不為不衆；每一方英里合十五個人之人口密度，尙可移民開拓，惟其中各個委任統治地以文化之程度不同，天然環境之各異，就前者言，有已具近代國家之組織與文明者，如甲種委任統治地是；有尙未完全開化者，如丙種委任統治地是；介乎二者之間者，如乙種委任統治地是。就後者言，一方面有人口殷闐之區域，如耶路撒冷、巴格達、貝魯特（Beirut）及達馬斯寇（Damascus）之近東各城市是。另一方面，如阿刺伯敘利亞，及美索波達米亞，有荒涼之沙漠，及曾未開拓之熱帶森林，僅就委任統治地之範圍言之，其情形不啻整個世界之縮影也。茲將各委任國所統治之區域面積及人口表述如左：

| 委任國 | 面積、單位一方英里 | 人口 |
|------|-----------|------------|
| 英 | 六〇八、〇〇〇 | 九、二二八、〇〇〇 |
| 法 | 二六〇、〇〇〇 | 五、四四〇、〇〇〇 |
| 比 | 二〇、〇〇〇 | 五、〇〇〇、〇〇〇 |
| 澳 | 九三、〇〇〇 | 四〇四、〇〇〇 |
| 南非聯邦 | 三三二、〇〇〇 | 二七五、〇〇〇 |
| 新西蘭 | 一、二〇〇 | 四四、〇〇〇 |
| 日本 | 八〇〇 | 七〇、〇〇〇 |
| 共計 | 一、三〇五、〇〇〇 | 二〇、二六一、〇〇〇 |

二 英受任統治地

(一) 伊拉克

政治沿革——伊拉克(Iraq)位小亞細亞之東南，舊屬亞洲土耳其之一部，其地位較爲特別，於洛桑條約第十六條，土耳其宣言：「對其所有權利與名稱，將來必須由當事者雙方同意解決。」英國於一九二

○年接受委任統治，並草成委任統治條款，迄一九二三年英國與伊拉克進行締結現已失效四年之協約，如一九二三年之議定書所述者。一九二四年英國向國聯陳述伊拉克已按發展而至盟約第二十二條之程度，堪以自立，行政院據此批准協約條款，英國此種諒解，即係使盟約第二十二條發生實效，為後來者倡，該項協約完全出於誠意，毫無強迫其間。一九二六年國聯為解決土耳其與伊拉克邊疆問題（Turco-Iraq Frontier Question），英國被邀與伊拉克成立新約，該約中明定：在此時期以前，除伊拉克將來被認為國聯會員國外，委任統治權繼續有效二十五年，此約由英國諒解，得行政院批准。是約係於一九二六年一月十三日作成，同年三月十一日由國聯行政院批准。最後於一九二七年十二月十四日英國與伊拉克基於「平等條款」又成立新約，以代前約，於該約中，伊拉克被承認為「一獨立主權國」與各國並列於協約中，自是伊拉克已非昔日委任統治地可比，一變而與被保護國相類似；惟有區別者，此種保護關係，係源於盟約第二十二條，在聯盟治理之下，其保護者並須經由委任統治地委員會製作報告，送請審查，國聯行政院及其他聯盟會員國對該地有所諮詢時，並須詳為答覆。伊拉克人民地位之異於他國者，係由英國負保護之責，伊拉克國王不對外代表，而由英國之高級委員（High Commissioner）長官代表之。迨乎今日，伊拉克已為自治之國，君主名費塞耳（King Feisal）英國並已承認其為國聯會員國矣。

面積境域及氣候物產——伊拉克之面積合十七萬七千方里，人口約有二百八十五萬，南接波斯灣，東界波斯，西接敘利亞，北界庫爾狄斯坦，地勢為狹長之三角形，境域為一大平原，底格利斯，幼發拉第兩河合流於其間，土壤膏腴，物產豐盛；是地冬季頗溫暖，夏季炎熱殊甚，惡疫流行，然穀類果實之產不少，兼事畜牧，稱為西亞細亞最富生產之地；此外礦產，以摩蘇爾（Mosul）之煤油礦產量為最豐，亦即世界最富油田之一，居底格利斯河上游，近為英人所占有，洛桑會議時，土耳其提出摩蘇爾一省，應歸還土國，英國以欲發展美索波達米亞之水利及實業，未能放棄。

（二）巴勒斯坦

政治沿革——巴勒斯坦（Palestine）為戰前亞洲土耳其領土之一部，昔為猶太國之根據地，戰後委任英國統治，英設高級委員會主其事。委員會所宣布之施政方針為：（一）異種民族受同等之待遇（二）使猶太人民得返故國，惟為當地猶太人利益起見，其返國之期須待該地實業發吸收移民之時。英方會經努力為其組織一個立法院，以代表各級人民，唯以此地為阿刺伯人與猶太族雜處，而兩族以宗教信仰及其他種種關係，積不相容，時起爭鬪，英國為之調和兩族感情，煞費苦心，以此地為聖地耶路撒冷所在，保護聖地，即屬長官職權之一。

境界與面積——巴勒斯坦位於美索波達米亞之西，阿刺伯半島之西北，地中海西岸，其北為撒馬利亞（Samaria），地當商路孔道，自加

加利海 (Galilee) 之南至埃斯得累倫平原 (Esdarelon) 或至漢法港 (Haifa) 皆以此為必經之地。黎巴嫩山 (Lebanon) 位其北。猶太高原 (Judea) 當其南。自來外力之侵入巴勒斯坦率以此為要衝。而猶太不及焉。巴勒斯坦面積約一萬方英里。人口約一百二十九萬五千人。其壤地福小。然其精神勢力——耶蘇——至偉。橫貫全球。莫不被其影響。信徒奉拜聖地者。如川流之歸於海。

地形及物產——巴勒斯坦中部為猶太高原。兩側皆低地。西南低地。屬海岸平原。廣十五哩。表百哩。土地饒沃。灌溉便利。東面較陡。直抵郭爾窪地 (Ghor) 亞丹河 (Jordan) 死海 (Dead Sea) 瀦其中。自郭爾窪地東向。為敘利亞沙漠。間為邱脈隆起。而劃分之三區。則較饒沃。該地絕無礦產。惟能為大農業之發展。自低海面八百五十呎之亞丹河谷。以至拔海二千五百呎之加利 (Galilee) 與拔海四千至五千呎之黑門 (Hermon) 盛產橄欖。黎巴嫩山 (Lebanon) 亦同。次之。巴勒斯坦尚產多量葡萄。大麥則為該地主要的產物。

(三) 坦干尼加

1 政治沿革——坦干尼加 (Tanganyika) 舊為德領東非洲 (East Africa) 大戰後。和會委任英國統治。改為今名。初。德國之經營非洲屬地。其目的有二。每年德人之移殖海外者達二十五萬人。希望非洲屬地為容納移民之所。一也。發展農業。雇傭土人。以開闢富源。二也。德屬非洲於國內工業之貢獻。以油為最。棕油尤多。食物之產出。德人亦甚

注意之。故德人銳意經營。但大戰後。海外地盡失。坦干尼加不過其一耳。人口與面積——該地產物豐饒。人煙稠密。為德屬地之最要者。橫於英領東非洲之南。自烏摩巴河口。至南緯十度四十分。海岸雖有港泊。而內地高原峻嶺相連。有基利滿若羅峯。高六千八百米。西有坦干尼加湖。北有維多利亞安薩湖等。面積三十八萬四千方哩。大於德國本土一倍。土人八百萬人。其種族頗優秀。習於農耕。此外印度人。阿刺伯人一萬五千人。白人五千三百人。

氣候與物產——本區海岸一帶。其價值較微。自北而南。漸漸開擴。其幅廣自十哩以至三十哩。熱症流行。雨量多而鮮灌溉之利。西部地方。接內陸高地。有峻峭水流。為天然之分界。氣候有顯著之乾季。產物以地勢之複雜。種類亦至不一。植物沿岸地方有拜阿拜布樹。椰子樹。曼格洛夫樹。頗為繁茂。動物山地有羚羊。水牛。麒麟。獅子等棲息。又有米。玉蜀黍。甘蔗之產。輸出品喀四烏克。係鑿。咖啡。象牙。皮革等。經濟上亦能自給也。

(四) 瑙魯

瑙魯 (Nauru) 為太平洋中之一島。適當赤道之南。東經一百六十七度之交點。出產物最富磷礦 (磷酸鹽) 為農業上重要肥料。當一九一九年國聯委任新西蘭政府暫時管理薩摩阿 (Samoa) 時。新西蘭又要求瑙魯島。澳洲政府亦欲爭得之。結果。卒以該島之管理權。由大不列顛。澳及新西蘭聯合統治。對於礦產之分配。英澳各得百分之四十二。新西蘭得百分之十六。據調查。此島磷礦總量。共有四千二百萬噸。依近年

出產率，足供未來二百年之開採，無怪澳、新西蘭、兩政府咸欲得之而後快也。惟該島僅有八方哩面積，二千六百八十四名人口耳。

三 法國受任統治地

(一) 敘利亞

敘利亞舊時屬亞洲土耳其領土之一部，歐戰前法人早植其勢力，戰時原為英軍所克復，嗣讓防於法軍，法軍即佔領之，和會後由國聯委任法國統治，並為甲種委任統治地，茲將該地沿革、境域、面積、人口、種族及政治上經濟上種種情形分述於左：

歷史上之重要性——敘利亞問題異常複雜，考其原因殆有二端：

(一) 敘利亞土人（大半為阿剌伯人）對於法人之惡感。(二) 敘利亞境內英國之勢力與法國利益頗有衝突，或者謂「敘利亞為世界有最長歷史之最狹地帶，而其軍事史可代表世界大侵略家之傳記。」蓋自埃及之托司米斯 (Thothmes) 蒙古之帖木兒 (Tamerlane) 以至法之拿破崙 (Napoleon) 皆曾侵及其地也。

法國勢力之開始侵入——法人在敘利亞之勢力，不自近代始，耶穌紀元以前，腓尼基人經商之時，馬賽即與敘利亞有商業往來，歷數千年，至今不衰。當十字軍東征，恢復聖地時，法人實為領袖，故其入於法人掌握亦意中事。是以安提阿 (Antioch) 與的黎波里 (Tripoli) 會戴法國君主，耶路撒冷，則有法人為王。法國既於聖地有功，故有「教堂長女」

之名，法王則號曰「東方耶教徒之保衛者」該地有法國式之堡壘，馬賽與此地建設政治經濟之關係，以與熱那亞、威尼斯相競爭。

地形與人種之混雜——於土耳其帝國中，敘利亞為人口最密之處，其地為一狹長海濱地帶，長三百哩，闊五十哩，整個面積約為六萬方哩，人口三百萬，其中三分之二為回教徒。基督教徒僅五十萬人，信德魯則茲 (Druses) 教者十二萬五千人。以人種論，敘利亞血統最雜，主要者有喜泰 (Hittites)，埃及，希臘，羅馬，阿剌伯，土耳其，亞述諸人種之後裔，黎巴嫩山谷中，與中央敘利亞為好戰之德魯則茲人所居，此種人與黎巴嫩山中之馬洛奈 (Maronites) 人常有衝突。隣海之山坡草地，則居有安沙利來伯 (Ansariaks) 人。在昔土耳其統治下時，土耳其人居於此地者甚少，社會上血統上均與敘利亞無何等關係，故目下土耳其人失去該地之政權，該地政治上經濟上並無重要之變化。明乎此，故各色帝國主義者之侵略弱小民族，除政治經濟等侵略外，每挾文化及人口之侵略而俱來，用意之深刻，蓋可思過半矣。

政治經濟中心所在地——達馬斯寇 (Damascus) 城居敘利亞之中央，小黎巴嫩山脈之東麓，二千二百六十四呎之高地，人口二十五萬以上，該地與西邊可耕地間，隔一小沙漠帶，原以距離海岸較遠，不居商業通路上，惟以其地為沖積地層，有小川東流，灌溉百五十哩之土地，因此得不變為沙漠，而成敘利亞最古最大最富之城邑，歷史上為必爭之地，因政治上關係，其城遂亦變為商業要地，以交通增進，市況日繁，遂

爲敘利亞之第一都會，亦即政治經濟之中心所屬者也。

法國之文化侵略——法人既於敘利亞佔有政治上商業上之勢力，於大戰歸其統治後，近復於此地廣設學校，以法人之思想與法人之生活，灌輸敘利亞人，期有以同化之，舊土耳其版圖中，法國學校，較其他各國爲多，可見法人之用心，而現在之形勢，敘利亞及近東各處，如欲排除紛亂與回教，而代以所謂西方文明，則借助於法國者實多。

敘利亞人之反法與達馬斯寇宣言——敘利亞人反對法人，要求獨立，可以一九一九年七月達馬斯寇所舉行之大敘利亞會議證之。此事爲近數年來敘利亞政治最緊要之舉動，該會所發表之達馬斯寇宣言，其概略如左：(一)政治完全獨立。(二)行君主立憲政體，同時須尊重少數人之權利。(三)由美國於財政上工藝上予以補助二十年。(四)反對建造猶太國，以其將不利於大多數之人民。(五)黎巴嫩與巴勒斯坦，不得與其餘之敘利亞地分離。(六)美索波達米亞完全獨立。(七)取消以前英法間所訂關於瓜分敘利亞或建造猶太國之協約。

敘利亞人第二步舉動，即在一九二〇年三月，更於達馬斯寇地方舉行敘利亞會議。結果，宣佈敘利亞獨立，而以愛米爾菲賽爾 (Emir Feisal) 爲敘利亞王，其獨立宣言概要如次：(一)敘利亞天然境界內，北起托魯斯山，南至西奈半島，東自敘利亞以至於海，建設獨立國家，不受任何外國之保護，代管或別種干涉。(二)以愛米爾菲賽爾 (漢志國王之子) 爲敘利亞國王。(三)行強迫徵兵制。(四)通知各國代表及巴

黎和會。

當時英法與阿勒伯人之爭執未畢，而愛米爾菲賽爾之強硬，竟引起法人以武力壓迫，強使就範，法人之氣量，似遠不如英人之於伊拉克也。

現在政況——敘利亞現仍在法人委任統治之下，法國於該地設高級委員會，其指導監督管理等權，操在高級長官及其僚屬之手。敘利亞現爲共和國組織，總統任期五年，國會四年。

敘利亞之將來——敘利亞各部能否統一，以成一更大之敘利亞與否，當以英法之態度爲準；同時敘利亞能否完全獨立，尤以法國之觀念爲衡。英法如一日不願拋棄其在敘利亞之勢力，即敘利亞一日不能統一，而各區宗教之歧異，亦無從消滅；法國一日不願拋棄其傳統壓迫政策，敘利亞尤無獨立之可言。今者敘利亞人之思想，頗注意於政治方面，故其政治家頗欲利用之，移其精神於統一事業及經濟事業之革新，欲藉此以摒除宗教上界限，其獨立之要求，內心上當尤爲迫切，二次運動爆發之期，不過時日問題耳。

(二) 黎巴嫩

政治沿革——黎巴嫩於一八六一年脫離土耳其，名義上由歐洲六大強國保護，而以耶教總督治理之。其地人民大部爲馬洛奈人，與天主教關係頗密切。自爲國際管理後，情況一新，免除軍役，減輕賦稅，開道路，植果樹，富力大增。今其地人口共二十萬，每方哩合百六十人。敘利亞

其他各部人口密度僅三十人，遠不如此地之繁盛。此地之舊教徒與馬洛奈人贊成法人管理或保護。彼等所言黎巴嫩，常包敘利亞以外之大黎巴嫩而言。至於回教徒，則完全要求政治上之獨立，而同時由美或英予以助力，境內之德魯則茲人亦反對法人。

一九二〇年九月一日，谷洛特將軍 (General Gouraud) 宣布黎巴嫩自治，以貝魯特 (Beirut) 為國都，其境域南起巴勒斯坦，北達克比耳 (Kebir) 河。

法國在黎巴嫩之經濟地位——法人在敘利亞最大之利益，即在鐵路與絲業。敘利亞之鐵路除漢志一線外，皆由法國資本造成，境內惟一之工業為絲業。敘利亞之絲廠，蓋由法人經營，年產值百萬鎊，皆輸入於法國。而貝魯特亦輸出葡萄酒及果品，商業尙稱繁盛，稱敘利亞之要港焉。

四 英法共同受任統治地

(一) 杜戈蘭

政治沿革——杜戈蘭 (Togo land) 大戰前屬德領，位於英領黃金海岸。法領達荷美 (Dahomey) 之間，海岸線三十二哩，占奴隸海岸之一部，羅美 (Rome) 為其重要之港，大戰告終，一九一九年，英法兩國訂成關於杜戈蘭之協定，英得西部，其面積為一萬三千方哩，人口約二十七萬五千。法得東部，其面積為三萬三千方哩，人口約七十三萬，合而

言之，面積四萬六千方哩，人口約百萬以上。英法兩國之協定，且向國際聯盟會聲明，共握杜戈蘭管理之權，由聯盟承認兩國共同受任統治該地。

經濟上之價值——在昔德國曾欲於此獲多量之棉花，以供國內工業之需要。椰子煙草，產量亦豐。棕油，與其他非洲西岸各地，同稱富饒，惟海岸無良港，運輸不便可憾耳。

(二) 坎米隆

政治沿革——一九一六年二月英國受法國之提議，以坎米隆 (Cameroun) 分屬英法兩國，並約定如有第三國欲割分此地時，杜阿拉 (Douala) 英人願放棄之，此大戰中英法之不正當分割舉動也。戰後，對德和約，申明於此地施行代管制度，以英法兩國為代管者。除坎米隆山幹脈西一小部歸英外，其餘由法代管。計英代管地之面積為三萬四千方哩，人口七十萬。法代管地面積十六萬六千方哩，人口一百八十七萬七千餘，合計全地面積為二十萬方哩，人口二百五十萬餘。多為土著白人僅千百餘名。而卑亞 (Buea) 則其首府也。

經濟上之價值——此區物產有紅木，橡皮，棕油，椰子，咖啡，及微量之煙草棉花，內部牧草甚豐，惟不易登臨。橡皮出產，以有東印度與之競爭，難望發達，以一九一三年後，東印度地方之橡皮，產量大增，且低減其售價，非人採取之法不良，終不能與之競爭也。

五 比利時受任統治地——魯安達烏蘭第

魯安達烏蘭第 (Ruanda Urundi) 位於德屬東非之西北，人口甚繁密，大戰前屬德，戰後劃歸比利時剛果 (Congo) 代管，其餘德屬東非由不列顛代管。

六 南非聯邦受任統治地——西南非洲

政治沿革——德領西南非洲之爲要區，非以其人口之稠密，以其位置，足以保障南非聯邦也，其地多沙漠，面積共三十二萬方哩，人口當一九一四年，土人二十五萬，白人十五萬，由鐵路或由海道皆可與南非聯邦相通，大戰後，改屬南非聯邦代管。

境域與地勢——東及南接南非洲，北界荷領，西臨大西洋，包含南自荷蘭日河，北達喀乃奈河之地，沿岸雖概低平，海多沙礫，廣自五十哩以至八十哩，其中沙邱高至數百呎，係西南風所積成者，雨量甚少，大部之地，年不及一吋，多蒸霧，係沿海寒流所造成，海濱島嶼，有鳥糞積成之肥料，蓋其地與南美西岸之亞他加馬，大拉巴哥 (Atacama, Tarapaca) 沙漠甚相類似，內部雨量，以地勢高度及方向爲準，地高而向風者，雨量較多，牧草亦較豐，東部喀拉哈里 (Kalahari) 沙漠，水流多注於鹽沼，亦有沙邱，略產各種植物，威得荷克 (Windhuk) 爲其政廳所在地。

經濟上之價值——一九一三年，此區輸出物品，以銅、象牙爲大宗，佔總額百分之九十五，此外亦有金剛沙，人民之主要職業爲牧畜，共有牛二十萬頭，羊一百萬頭，惟氣候乾燥，不能有所發展，復以寒暑劇變，不

適健康，其草地亦少，不足供養多量之牲口，將來人口，固難望其增多也。

七 新西蘭受任統治地——薩摩亞

政治沿革——薩摩亞 (Samoa) 諸島，一名航海諸島，位於南緯十三度半至十四度，西經百六十八度至百七十三度，由大小十四島嶼而成，該羣島原爲王國，一八八九年，以英美德三國柏林會議之結果，認爲有獨立政府之中立國，至一八九八年，依美德二國之協定，依西經百七十一度之線，將羣島二分之一，此線以西，即薩瓦伊 (Savaii) 烏卜盧 (Upolu) 及其屬島，爲德國所領，即名德領薩摩亞，大戰告終，一九一九年，國際聯盟會委新西蘭政府暫時管理，面積約一千方哩，人口約三萬三千餘，中以薩瓦伊島爲最大，烏卜盧島次之，亞皮亞在烏卜盧島之北岸，瀕半圓形之灣，爲薩摩亞政廳所在。

新西蘭代管以後——薩摩亞於新西蘭政府代管之下，其執行事項，如奴隸之販買，軍器酒類之貿易，強迫之工作等等，除公共事業外，皆在禁止之列，並不得建置陸海軍備，此皆爲盟約第二十二條所明定者，唯從來此島工人之來自中國及所羅門 (Solomon) 羣島者，多不加禁止，新西蘭對此將如何解決，尙屬問題也。

八 澳洲受任統治地

(一) 新幾內亞

政治沿革——新幾內亞 (New Guinea) 初為荷蘭人所佔居，嗣英德二國又來競逐。一八八四年德人掠取新幾內亞之北岸，遂領有其地，而名之曰凱撒威廉領土 (Kaiser Wilhelm's Land)。一八八三年英之苦因斯蘭 (Queens Land) 已掠有新幾內亞東部之南半。其後德又併吞畢斯馬克 (Bismark Archipelago) 羣島，大戰時是地為英軍所佔，和會告成，凡此德領新幾內亞諸地悉由英屬澳洲暫時統治。而畢斯馬克羣島更名為新不列顛 (New Britain) 羣島，計德之損失，有土地九萬方哩，人民七十萬口。

(二) 赤道以南太平洋羣島

赤道以南太平洋羣島 (Pacific Islands South of the Equator) 係於一九一六年大戰方酣之時，日本抱開拓太平洋羣島之野心，乘機竊發，與英訂約，瓜分德屬之太平洋羣島，日得赤道以北諸島，英則得其南部，然此種瓜分政策及秘密協約，悉為美總統威爾遜宣言所反對，巴黎和會開幕，即分別用國聯名義委任各國統治各島，赤道以南諸島，以地接澳洲，遂由澳洲暫行統治焉。

九 日本受任統治地

日本之機會——日本以海外商業突飛猛進（尤於大戰時為甚）與夏威夷斐律賓僑民之增多，拓地之心，油然而生，當斯時也，適歐洲大戰爆發之期，日本表面以英日同盟關係，援助協約國，乘太平洋德軍力

薄之機，出兵攻下膠州及德屬馬沙爾羣島 (Marshall Islands) 喀羅林羣島 (Caroline Islands) 馬利安羣島 (Marianne Islands) 設臨時防備司令部於曲拉克島。此次大戰，日本所耗者至微，非若昔時日俄之戰，日本糜費至十億元（美金），喪師至二十三萬人可比。

日本受任統治諸島——大戰告終之前六日，即一九一八年十一月五日美總統威爾遜氏代表協約國宣言「十四點」(Fourteen Points) 請德國於某種條件之下休戰，委任統治制度，即於該項宣言中奠定基石，經德國接受，巴黎和會開成，決定德土所屬領土及殖民地，委任文化較高，資源較富，經驗充足及地理上鄰近之各先進國，且須樂於接受者統治之，日本此時非正式取得德屬南太平洋諸島之統治權，經一九一八年（大正七年）十二月十七日國聯理事會，公佈委任各國統治各該地之結果於世界後，一九二〇年委任正式成立，日本始正式取得南洋羣島之統治權，但以雅浦島問題，美國堅決反對日本此項統治，直至華盛頓會議時，美日英法訂立四國條約，而美日又單獨成立新協定後，美國始附條件的承認日本統治南洋羣島，至此日本對於南洋羣島之委任統治權，始完整無瑕。

統治機關——南洋廳——諸島自戰後撥歸日本統治，一九二二年即日本大正十年三月，日本公佈南洋廳官制，旋於四月設立南洋廳，總掌羣島行政，南洋廳長官受內閣總理大臣之指揮監督屬地政務，有公布廳令，特別委任，一年以下之刑法宣判，及出兵請求等權，是無論行

政、司法、軍事諸權，咸操於該廳長官一人之手，與英法對於統治地所設之高級委員會長官之職權相似。南洋羣島之下，設六分廳，其下復有村長，村長介於分廳與島民之間，承宣命令，收解稅款，其事務甚簡單。充任村長者概係會長或有會長資格之士民。村長之數共有百餘人，此外南洋廳所屬機關，尚有郵務局七所，醫院七所，恩客島燐礦採礦所，貝琉島產業試驗場，及沙本與坡納伯島二分場；司法機關設有地方法院三所，高等法院一所；教育機關有收容日本人兒童之小學校九所，收容島民兒童之公學校二十二所，公學校亦為小學程度，此日人統治羣島機關之概況也。

境域與地形——南洋諸島，大都位於北緯零度至二十二度，東經百三十度至百七十五度之間，東西橫互二千五百哩，南北延長一千三百哩，水面之廣大，略與澳洲大陸相匹敵。陸地面積約等於琉球羣島數通稱為六百，但計算極小之島，則有一千四百五十餘之數，該羣島，日本人稱之為「裏南洋」以別於華僑雲集之「表南洋」。西洋人則稱為密克羅內西亞羣島 (Micronesia)，意譯為渺小羣島，極言其島嶼之小。渺小羣島區域，位於赤道以北，一百八十度以西，其東赤道以南，一百八十度以西之島嶼，總稱為美拉內西亞羣島 (Melanesia)，意譯為黑人羣島。在百八十度以東，南北兩回歸線中之島嶼，總稱為坡里內西亞羣島 (Polynesia)，意譯為森多羣島，極言其島嶼之多。黑人羣島為黑人所居，森多羣島與渺小羣島同為黃種馬來族所住。上三大羣島，於地文上

各有特色，據澳洲新金山大學伍特教授 (Wood) 謂：太平洋諸島可分為三大類，一曰大陸島，黑人羣島屬之；一曰火山島，森多羣島屬之；一曰珊瑚島，渺小羣島屬之。此種分類法，不過為表現其特色耳，未可嚴格格科之，如在渺小羣島中，雅浦島 (Yap) 之巖石，代表附近大陸之殘片，可稱之為大陸島，火山島則不計其數，最北一島名幼蘭喀司 (Ulreag) 者，島影恍若日本富士山，為整然的圓錐形，至今噴煙未絕。羣島附近海水深度約在四千公尺以上，在關島 (Guam) 東南，海深突破九千公尺，可見浮露此處之海島，若干年前，實為凌駕萬尺之高峯。至於珊瑚島，原是大陸島或火山島之附屬物，並不能單獨存在也。

渺小羣島除東南角之吉爾伯特羣島 (Gilbert Islands) 屬於英國外，其餘千餘島嶼，俱為日本統治區域，其中僅有最著名之關島屬於美國。該項千餘島嶼，依其分佈情形，又可分為三組：一曰卑琉羣島 (Pepew Islands) 與喀羅林羣島 (Caroline Islands)，一曰馬利安羣島 (Marianne Islands)，第一組共五百四十九島，面積一三二〇方里；第二組共十四島，面積六三九方里；第三組共六十島，面積一九〇方里，合計六百二十三島，共二一四九方公里，此外彈丸小島尚不在內。卑琉與喀羅林羣島自極東至極西，延長一千六百哩，大部為火山島，高度約五六百公尺，奇峯矗立，平地絕稀，向東島漸小，多屬珊瑚礁。馬利安羣島之分佈，則為自北徂南，火山島與珊瑚礁錯落其間。馬沙爾羣島亦東西行，分為二帶，一在北緯五度，一在北緯十五度，皆為珊瑚礁，其中無超過

海面十尺以上者。日本統治機關之南洋廳即設於卑琉或曰白勞 (Low or Palau)，而於沙本、雅浦、曲拉克、玻納拍、甲虜脫、卑琉設六分廳以管轄之。卑琉即卑琉羣島之主島，附近有恩客島 (Angaur)，為著名磷礦產地。雅浦島 (Yap) 位於喀羅林羣島西部，大戰前德人統治時代，總督於此地，開道路，通汽車，頗有相當設備。曲拉克 (Truk) 與玻納拍 (Ponape) 俱位於喀羅林羣島西部，曲拉克乃羣島中之主島，曲拉克乃其總名，其中又有名春夏，秋冬四季羣島，與日月、水、火、木、金、土、七曜羣島，其實俱為珊瑚礁。另有庫綏島 (Kusaie) 者以海港著名，位於喀羅林羣島之最東端。甲虜脫 (Jaluit) 為馬沙爾羣島中之主島，為一環狀珊瑚礁。地文學上每講述環礁時，往往以此島為代表。沙本 (Saipan) 為馬利安羣島之主島，實則該羣島中以關島為最大，但關島則為美之領地耳。

島民種族與人口——羣島土民分為謙摩羅族與喀那喀族 (Chamorro and Kanakas)，兩族人口合計四萬八千六百餘人，內中謙摩羅人僅占百分之六，約三千人，其餘皆為喀羅喀族。謙摩羅族分布於馬利安羣島與西喀羅林羣島，以沙本島為中心，在該島占人口總數百分之八十七。此等種族之根源，迄今尚未明瞭，有由西方東渡而來者，有由東方西遷而至者。島民體格略似日人，同屬黃種之馬來族，而謙摩羅族稍帶褐色，其眼深陷，與斐律賓人相同。兩族同屬原始時代之生活，而謙摩羅族程度較優，性情溫順，工作勤勉，非若喀族不願勞作，徒享天賜

之幸福者可比。謙族人之容貌風姿，亦勝於喀族，衣食住亦較進步，近來以受外僑及傳教師之濡染，其上流社會且習歐風，仿效西式。中等社會亦嗜音樂，其文化程度略有可觀，不可以喀族等閒視之也。

考島民與白人接觸，始於一五二一年葡萄牙人麥哲倫之環航世界，喀羅林馬利安二羣島，俱為麥君所發現。馬沙爾羣島，則為一七八一年英國船長馬沙爾所發現，遂以人名地，以資紀念。

據一九二八年日本報告，羣島人口總數六萬四千九百二十一。人口密度每方公里三十餘人，與日本北海道或中國甘肅省相似。其中土民四八、六一七人，日人一六、二〇二人，外僑一〇二人，與一九二五年相較，土民減一八一人，日人增八、七七二人，外僑增三六人，合計增八、二七人。可見日本對羣島之積極移民，實別具心腸者。日人居沙本島者最多，佔日人總數百分之七九。卑琉島次之，佔百分之十一，其餘各區不過三、四百人而已。在昔日人來此者多係獨身，近來攜眷屬前往者日多。而日人職業上之分配，農業占百分之四十六，工業占百分之十一，商業占百分之九。交通業占百分之四，水產業占百分之二，礦業占百分之二，外僑及華僑僅二十人，在椰園內作工，其他外僑多屬教士，而謙族文化之進步較速者，其亦受宗教感化甚深所致耳。

司法及警察——各島治安，自一九一四年以降，即由日本海軍維持，新練之警察，總數不過百十九人，土著占四十一人而已。島上治安尚佳者，以日本海軍大隊，時常遊巡該島，且有長期駐紮該處之軍艦，一有

事故，極便彈壓。至於司法方面，則設有法院，法院審級為二級二審制，計地方法院有三，分設哥洛（Kotor）沙本（Saipan）及玻納浦（Ponape）三處，高等法院一，設於首都哥洛，此島即南洋廳所在地也。島上實行之法律，以一九二二年日本政治所公布之法規為準則，其內容係脫胎於日本法律，不過略予變通，以資適應島俗民情耳。

財政與經濟——以言財政，該羣島之預算，均須得日本國會通過與批准，可謂完全受日政府之支配。以該島地方原非富裕，而商業又不十分發達，故每年之財政狀況，俱屬入不敷出，須向日本政府請求補助金。

至於經濟情形，日本當局特設一生產實驗場管理其事，其商業並不發達，而主要商務則限於日本及日本屬地，輸出恆大於輸入，而至一九三〇年輸出之突增，足見經濟狀況，年漸良好，最近兩年，尚未得正式統計，想亦必有可觀也。

教育——各島分設初等學校與公共學校，前者用以教育日人之

蘇聯的印刷業

蘇聯各區印刷局在一九三二年末為一、六五八所，現已達二、〇〇〇所。各共和國現正建築巨大之印刷工場。在特吉基斯坦之京城斯大林那巴德最近將有一巨大印刷工場開幕，內設線形機十座，旋轉印刷機二，平版機十二。

蘇聯現時產紙量較諸革命以前增加二倍半，在一九一三年共產二二〇、〇〇〇噸，一九三二年底產五〇〇、〇〇〇噸。本年計劃產紙總量當超過去年百分之十七云。

子女，後者用以教育士民之兒童。高等學校計九所，學生約二千人，公共學校二十三所，學生近三千人。於公學課程，每週僅上課二十三至二十九小時，而日文一門，每週竟佔十二小時之多，日人之實行將士民日本化，於斯足證。以島嶼星繁，往往居處相近之土著，不能彼此通話，經日人之日語教育結果，日語近已儼成惟一通行語。不過以日文艱深，不易學習，該島日本化之教育，因是亦進步殊緩，此外尚有教會學校十三所，容學生千餘人，歐美入任教職者念餘人，多為傳道師之流，故土著亦有能言歐語者，至其上流社會，且多模仿歐美習俗，亦殊為進化之一現象也。

交通——島嶼中有高阜如高峯者，有面積狹小者，有不便開闢者，其較優之島嶼，日人為之興築馬路，開闢港灣，鐵路雖尚缺乏，而交通有逐漸發達之成績，日人甚至於此地建設軍港，以作海軍屯駐之所，其用心概可想見，然其違反委任統治條款與盟約第二十二條第五項至為明顯也。

二二，五，二四，於南京。

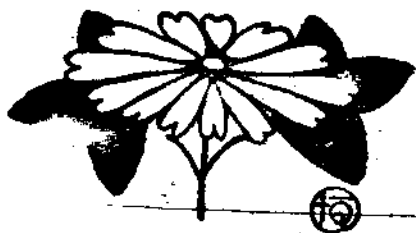

現代政治思想之大轉變

馬天則

——從平地觀念到球地觀念

美國維也納大學教授白諾克活生 (Professor Doctor Charles Brockhaus) 學識淵博，思想過人，對於史學和政治學，尤有特獨的見解。今倡現代政治思想大轉變論，其立論偉大，將全世界人類的進化史熔於一爐，斷言人類的殘暴性和侵掠性已到了滅亡時期，今後的政治定能進於佳境。換句話說，因為人類思想的根據已經變遷，所以政治亦當隨之變遷。現將其論中的幾個要點舉述如后，以供研究政治者之參考。

在近世紀中會發生一件最重大的事，並且還有很重要的結果和變化隨其後。此事為何？一般人必答曰：一定是世界大戰。戰爭確能使國家受巨創，但是經過相當時期的修養，好像一個病人，只要未受致命傷，定能恢復原狀。如此看來戰爭本身也很平常，所以世界大戰在我們世紀中不能算是一件特別重要的事。不過二十世紀比前世紀有些大不相同。我們眼前所能得見的，確有一件極重大的事，這是有史以來未曾

顯現過的，也不像戰爭或和平那些事的忽起忽落，其本身是無變遷性的，等到一經成熟，就能把世界上的政治整個地改變。此事非他，即所謂從平地觀念的政治思想轉變為球地觀念的政治思想。立論之點既明，請再進一步具體地解釋如下。

從天文的計算看來，地形並沒有什麼變遷；簡單地說，我們人類所居的地面，自古至今還是一個圓球。所謂變遷不過在於人類腦筋中的觀察。上古時期認地形為平面，好像一個平盤，人類熙熙攘攘於其上；不獨上古的觀念如此，中古時期甚至於所謂近世時期的觀念亦然。上古之人深信地形是平盤式的，把牠看作一個平面圓體 (Ovis Terrarum)；天罩其上，其他的世界居其下；神明在上，冥府 (Orna) 在下；而人類在盤面上適居其中，這是萬物生存的樞紐，也就是他們的宗教思想。這種觀念遺流至今，不知不覺也許影響了一般人的觀察。而證諸當日不但與宗教思想相符，即與事實經驗也是相符；每日太陽由一方而昇，他方

而落。平地之邊以外向無人類來近我們的岸，正如死去的人向無復生的事。所以平地的觀念是與宗教思想和經驗絕對相符的，即與當日甚形發達的天文和數學亦不起衝突，一般人皆尊之無二言，完全照這種觀念生活下去了。

那麼，平地觀念和社會生活有什麼關係？地形既被認為一個平盤，故以為周圍有邊，邊的意義就是指「不可通過之點」而言，其點有四，就是羅盤針所指的方向。這「不可通過之點」以外概無人類，且在那裏人類絕不可生存；換句話說，就是一個 (Ulema Thulo)，有北極之冰，有沙漠之廣，有不可越的峻嶺，有環繞的汪洋大海，這才世界整個地受着包圍。於是人類在地上的分配，有的居於平地之邊，有的居於中部；居邊部的民族受一種天然保障，因從「不可通過之點」以外沒有敵人侵入；而居中部的民族就大不然，因包圍於四面的都是其他民族，朝夕可以成爲敵人。最可慮的就是東方鄰國和西方鄰國攜手相謀，則居其中間的民族必遭危險，甚至於滅其族而瓜分其土地也是常見的事。以上所說，就可以證明在平地觀念的時代，居邊部的比較安全而居中部的常爲不幸的犧牲，這也是必經的過程。

根據這平地的假定論，實可解釋古代國家的政策和道德思想。居中部的民族必盡其力武裝起來，最低限度是辦到比鄰國的實力還強，而最好是辦到比所有鄰國的武力合起來還要強。於是平地觀念的政策如下：寬厚博愛必視為不弱；鄰國就是天然的敵人不得讓她富強；一

經戰敗就不得讓她復興；鄰國之有實力即等於自國之有衰弱。這種仇恨鄰國之心就是我們所研究的第一要點。今有某國認我爲她東方的敵人，同時她西方的鄰國亦因其他原因不期而成她的敵人，這是常有之事。不過在這時機當中我必謀之于那「西方的鄰國」，其目的就在共同對付這居中間的某國。因此，國際關係中就發生了陰謀政策；彼我隔離甚遠，其所以能親善同盟者非受真愛的驅使而實認中間國爲共仇的緣故。這就是我們所研究的第二要點。至於第三要點就是：爲永久安全計每個國家必拿征服政策把版圖推廣到「平地」之邊際以便享受天然的保障。不過這種辦法在歷史上確只有極少數的大帝國能夠保存其疆土。

這三個要點——仇恨鄰國心，陰謀政策，及擴大帝國侵略——並不是哲學式的架空推想，確是人類生存史中的事實。世界歷史在上古時代就是如此演進的；試看亞述民族 (Assyrians)，巴比倫民族 (Babylonians)，麥端民族 (Medans)，波斯民族 (Persians)，馬其頓民族 (Macedonians)，以及其他民族，莫不皆然。今日的帝國主義亦莫不根源於此。一部痛史既已造成，帝國的互相摧殘併吞者不知凡幾，其結果就把亞細亞的優美文化毀滅殆盡，變了今日考古學者掘發場中的研究題目了。

在這平地觀念的世界上，所有信仰和平或主非戰論的，不過是烏托邦中之人 (Utopians) 罷了。

我們還可以從歷史上舉出例證。羅馬大帝國，東征西討幾乎遍及全歐，南至非洲的沙漠，西至大西洋，北至未開化的地域，東至無交通的曠野，其結果就有「羅馬和平」(Pax Romana)，總算與畫了一短時期。羅馬的侵掠，其目的在推廣版圖到「平地」的邊際，然後可享邊境的天然保障。這掃滅全世界以爲己有就是帝國式的政策。不過這確不是安全政策，因爲平地觀念根本就是一種幻想。新民族在新地域醒覺之時，即「和平」立刻不可保持之日。

到了中古時期，國際政治舞台就從戰禍貧困的亞洲一變而爲新起的歐洲。演員由亞述，巴比倫，麥端，波斯等民族一變而爲日爾曼，羅馬，斯拉夫，及其混雜的各種民族了。這時期的思想依舊相信地形是平盤式的，所以當日的政治思想亦依舊未變。基督教在中古時期比在上古時期進步了許多，基督教以博愛相處之義勸勉世人，因之教皇就拿神教統治人類，而帝王就拿法律維繫疆土。在這時候，「羅馬和平」的本義又一度表現出來了，那就是推廣版圖到「平地」之邊際的意義。但是這種政權分配法亦不能解決一切，教皇與帝王時起正面衝突，結果政治的思想仍舊根據平地觀念而行：還是對於鄰國仇恨，採用陰謀政策，和不間斷的戰爭，所以那些酷愛和平的仍舊是烏托邦中之人罷了。

自從美洲發現以後，我們稱之爲近代時期。可俞布與其後繼者證明地形不是平盤確是一個圓球。以前雖有天文家如此說過，但一般人尙未能相信。這些航行家發現了新大陸，接觸了新民族，回到本國真是

滿載而歸，有金，有珍寶，有煙，亦有病疾。但是有一件最大的寶物他們確沒有帶歸，這寶物就是從平地觀念的政治思想轉變爲球地觀念的政治思想。何以無此思想？因爲當日歐洲民族雖干與新大陸的事，但是新大陸民族固未嘗同樣干與歐洲的事。歐洲民族純屬海盜行爲侵入其他民族的土地，或以力征服或以利勸誘，他們對於政治的思想已經四百年不會活動了。

這些情形，在當日所用的地圖上已經表現出來。那種地圖是專爲商人往新大陸的指南，繪成長式方形，歐洲在中間，美洲在左邊，亞東在右邊。這樣的地圖在近代教科書中還可以得見，學生亦不注意到牠的錯誤點。從地理上看來這種地圖是無意味的東西，是一個錯亂的宣傳，因爲把南北極的距離和赤道看作不相等了。不過世界政治的演進恰和那地圖所繪的相符合。近代史的大部分是照這地圖的式樣而造成。地球雖然得着相當認識，但牠應有的政治性還沒有顯現出來。歐洲是政治活動性極尖銳化的大陸，在「邊際」享有天然保障的國家與中部的國家迥然不同，中部的民族因受了包圍之故，不能和其他民族同樣去征服新大陸。在新世紀也像在舊世紀，中部的民族仍舊是受着壓迫。三十年大戰爭就是一個好例子。其他如波蘭國，瓜分了三次，好像一條蚯蚓，被斬爲許多段，以分配於強鄰。還有許多事實都可以引出來證明「鄰國仇恨」和「陰謀政策」仍流行於近代政治之中。吾人常聞近代的「和平」與「協調」等高調，可惜在事實上真能得見的，並

沒有幾多鄰國親睦的合作，確有無窮陰謀家的條約。雙方相距太遠的國家，派了專使，繞了險道，能以肺腑相見；鄰國雖近，仇恨實多，所以她們決然斷然不走鄰國之路。

到了世界大戰，平地觀念的政治思想，纔相當的顯現出來了。那時候在邊際的國家享有後方的天然保障，就把中部的國家包圍起來，致她們於死命。因之在戰後的和約中訂下了很苛刻的條件，對於戰敗國的主要觀念就不外乎以下種種：不得讓她復起以免危害他國；必受軍事上的限制，甚至自衛的力量也減至最低限度，比任何鄰國還須薄弱；經濟方面因有外債賠款的關係必受戰勝國之制裁，弄得幾乎沒有復興的可能；最後，還要強迫戰敗國自認戰禍的罪狀並負戰禍一切的責任。像這種嚴酷的政策拿去處置鄰國，真可以使仇恨千年不朽！同時陰謀政策亦大施其淫威，因為中部的國家戰敗之後，週圍的鄰國就共同割地分贓，無分得與不與，陰謀家可從中大搗其鬼了。在上古及中古時代平地觀念的政策不過是偶然採用以應一時的急需，但是今日竟把這種政策弄成了科學化，儼然認爲一種正大光明的國家政治。那麼，這平地觀念的政治思想可算是達於極度了；國際的根本和平好像永不能實現的了。

照這結論看來，政治還是沒有根本進化的可能嗎？這場悲劇現在已演到第五幕了。不過人造的舞台上所演的政治戲劇比那世界歷史的劇場所演的確是大不同。戲幕倒下之時其劇亦終；那時候世界舞台

(Theatrum Mundi) 的經理人又來跟着不斷不盡的真義 (Sub specie aeternitatis) 去組織新戲劇。在這新劇中就可以表現一個使人驚愕之點，就是世界大戰雖把陰謀家的政策提到極高度的成功，而同時確也把牠的根基損壞了。世界大戰驚醒了幾個在政治睡鄉中的大陸，又拖了幾個抵抗性很大的民族加入世界舞台，一經加入就萬不能退出，正如美洲一經發現就不能說再不發現牠了。

世界上所有的民族既經加入那世界的政治舞台，則對於地形的觀念必大改變，平地觀念的政治思想必被打破。自有史以來，因地形的真像不明就能影響政治如此，現在確是第一次揭穿了。老式的地圖，在一張平面紙上所繪的，可以捲起來使兩邊相連接。對於那個 *Ultima Thule* 有相當正確的測算了。曩日認爲渺茫的距離，現在看起來很近了。世界大戰在現世紀中固然是最重要的事，其實牠已引起更加重要的一件事了。

從新的政治上看來，無論任何民族，再不能享有天然保障，因為高山峻嶺汪洋大海都不足爲屏障。英法與美洲相對峙，美洲與遠東黃種民族相對峙，黃種民族與蘇俄相對峙，蘇俄與中歐相對峙，中歐與西歐相對峙，都是正面相逢沒有安全的保障。簡單地說，無論何種民族必須護防他國陰謀家的暗劍。從球地觀念中既然產生了新政治思想，故新政治局勢亦因之發現。往日陰謀家享受天然保障之時無後顧之憂，但是今日卻不然，陰謀他人者亦可被其後方之人所陰謀，故有所忌懼決

不敢輕舉妄動。往日的觀念能激動戰爭藉以圖利，但是今日的觀念應能減少戰禍並促各民族互相認識互相親睦。這個理論可用反證句法表示如下：勿犯鄰國，因鄰國攻爾之時他國未必來助爾，縱令助爾其結果仍不知誰受巨創。若用正面句法表示，就可借用聖經上的一句話：「爾須愛爾鄰。」這句話本是一種教訓話，卻向來沒有實用於外交界中。總而言之，經過一大轉變之後就有許多實在的利益出現，況且學問進步的今日，稍加道德觀念，到底也是善為政者應有的遠見。天然地形和政治的領域之中倘使有了隔閡，那麼地理的本身就是世界和平的大敵。前日唱和平主義的就是烏托邦中之人，他們當日的迷夢與當日的事實所以會起衝突，因為困難就在無法剷除鄰國的仇恨。今日的情況確大不同，地理上的事實既無從改變，各國便自動設法行親善政策以免戰禍。現在酷愛和平的人變了政治家或實行政治工作，他們的目的就是向人民解釋和打破平地觀念的思想。

以上的立論聽起來頗可使一般人得着安慰，不過我們所驚異的問題，就是為什麼到了今天還有人照樣用舊式的方法搗亂世界和平？這問題不難答復，因為天地間無論何物將歸淘汰時必表現牠最後的力量，好比落日的燦爛，成為定例。只因人類的本性不善忘，大多數的人還是在平地觀念所征服之下。有了這個緣故，所以在世界大戰及世界真正和平的期間，這種將歸沒落的思想和政策還能一露頭面，並能受一派人贊許，而美其名曰「政治之學理」。但是我們稱牠為一種絕

對主義的末路或臨終的紀念亦未嘗不可。

當然，地形不是平的，是圓的。畢達哥拉士（Pythagoras）認定地球是一個理想的幾何公式：就是宇宙，一個完善的美與調和。美學上的優點與文化上優點相符：這個世界並不受任何物的包圍及任何方面的隔離。因之政治上的優點亦明，今後沒有邊際的觀念了，每物的自身即是中心，故週圍的壓力決不至像往日那樣厲害；並且壓力必定平均分配於地球上各方向去了。這樣的程序可名之曰緊張政治的衰退。

信仰舊思想一派的人，確不能阻止新思想的熱潮和新式的大轉變。今日有種種不公平的條約，而維護條約者必以「條約尊嚴」一語以欺人。不過其對象尚有一應許的尊嚴——一語也是非常重要。曾經有了許多的「應許」，以期永久和平，以縮軍備，以尊重民族自決，以實行公斷法庭，以保護小部民族等事件。此種關於國際正義的高調，人類一經聽到也就被他促醒和感動了。現在各方的實力，要求把牠實現出來，確沒有人能長期地阻止這個要求了。天子人類以宇宙之大，但是人類至今纔開始覺得他們亦不過是和螞蟻一樣在蟻塚上爬了幾千年。從這概念觀察起來，所以知道新世紀就在眼前，同時也覺得所有的歷史好似原始時期胸襟褊狹和執迷不悟的民族所造成的了。在最近的將來，我們必以這一部「鄰國仇恨」和「陰謀政策」的歷史為可驚可異的奇聞，正如我們今日驚異飛渡大洋的神速一樣。所以我們說從平地觀念到球地觀念，就會實現一種世界政治思想的大轉變。

商務印書館 最近出版新書

| | | | | | | | | |
|--|--|--|---|--|---|---|--|--|
| <p>哲學之改造 杜威著 許崇清譯 一冊 定價二元二角</p> | <p>蘇俄制度·汎繫制度與資本制度 社會科學叢書 Comar 等著 林光遠等譯 一冊 七角</p> | <p>蘇俄之歐洲國際關係 徐耀如著 一冊 定價二元五角五分</p> | <p>各國待遇華僑苛例概要 王爾廉編 一冊 定價二元五角五分</p> | <p>戰後歐洲經濟史 SHIMP 著 林光遠譯 一冊 一元八角</p> | <p>植物病理學 夏詒彬 許心芸編 一冊 定價七角</p> | <p>種菜法 黃紹緒編 一冊 定價三角</p> | <p>菜園經營法 吳耕民編 一冊 定價三角五分</p> | <p>養鴨法 吳德銘編 一冊 定價三角</p> |
| <p>公法的變遷 秋驥著 徐砥平譯 一冊 一元五角</p> | <p>國際公法論 李聖九著 一冊 定價二元八角</p> | <p>中國民法總論 胡長清著 一冊 定價三元六角</p> | <p>植物園 矢部吉禎著 許心芸譯 一冊 二角</p> | <p>動物園 小丹丹著 馬培文譯 一冊 二角</p> | <p>鋼琴學 第一集 張玉珍 曹德梅合編 一冊 二元</p> | <p>中國文藝變遷論 張世祿著 一冊 定價三角五分</p> | <p>曲概論 賀昌寧著 一冊 定價四角</p> | <p>劇聯套述例 蔡登述 一冊 定價七角</p> |
| <p>廣韻研究 張世祿著 一冊 定價七角</p> | <p>中國算學之特色 三上義夫著 林科棠譯 一冊 二角五分</p> | <p>代數 二次方程式 林鶴一著 鄭心南譯 一冊 四角</p> | <p>三角函數 林鶴一著 駱師曾譯 一冊 四角</p> | <p>微積學發凡 鄭太朴著 一冊 定價四角</p> | <p>中國小說研究 胡懷琛著 一冊 定價三角五分</p> | <p>世界的大河與文化 DANK 著 蘇成譯 一冊 四角</p> | <p>朱筠年譜 姚名達著 一冊 定價六角</p> | <p>奧里昂的女郎 Schiller 著 歐陽恩譯 一冊 七角</p> |

日出
星期
除外



國聯與中國之技術合作

柏文治

一 技術合作之經過

國聯與中國之技術合作，起因於一九三一年一月。其時中國政府致函國聯，聲言中國政府於國內建設事項，極願得國聯之合作。四月，又詳函合作辦法，其內容爲：

- 一、由國聯派遣專家來華，擔任各種專門技術之指導。
- 二、希望國聯與我國政府作實際之聯絡。
- 三、交換統計上之資料。
- 四、各專家對於財政問題須有相當研究。
- 五、中國擬派代表及專家赴歐洲考察。
- 六、國聯得隨時續派專家來華。

五月中旬，經國聯秘書處開會討論，議決通過。遂於九月初派拉西曼氏 (Reichman) 來華。於我國衛生事業，有所建議。十二月杪，拉氏返國，國聯交通股長哈斯 (Robert Haas) 繼之。據哈斯氏談，其來華任務

有二：一爲接洽中國導淮、華北水利及上海築港諸問題；一爲此後合作之方針。哈氏於數日後即返。一九三二年一月，國聯工程專門委員會潘利爾 (L. Porrier)、高德 (A. T. Coode)、西維京 (W. Sieveking) 三人來華，沿淮河及華北諸重要水道視察。於同年三月中旬返日內瓦復命，撰有導淮、華北水利及上海築港等報告。繼之者爲教育專門委員會一行四人，遍赴京滬各地參觀，亦撰有報告書。後并派工程專家敖京基 (M. S. Okecki)、蒲德利 (J. M. Boudrez) 永久駐華，以供中國政府之諮詢。地質學家巴利加 (Pereijas) 在中央大學任教。去年十月，復有農業專家特賴貢尼 (C. T. Dragoni) 及伯利二氏 (G. Ferris) 來華，考察農業經濟情形，協助中國建設農村。後國聯以專家在華，不下六七十人，勢於各專家之外，另派一人駐於中國，以聯絡其職務，俾各盡其所長。本年四月初，却龍氏 (Charon) 來華，擬爲期六月，任聯絡各專家之責。最近又有電報專家郎葛 (Langé) 氏抵華，而拉西曼又重自日內瓦來滬，俾國聯對中國之技術合作，有更進一步之聯絡。

二 衛生工作之技術合作

拉西曼氏來華之任務有二：一、將國聯各項技術機關之運用，及中國政府因製成并執行建設計劃所可獲得之助力，向中國政府建議；二、調度水災區域防疫事務。來華後，於災區防疫工作，海港防疫工作，協同調查，并派捷克衛生專家鮑熙 (B. Borcic) 氏，擔任衛生署顧問，駐華辦理衛生上之合作事務。并提議我國政府，推行下列四項：

- 一、設立中央衛生設施實驗處為全國公衆衛生技術事業之中心，並於指定區域，實行研究與社會有關之各項衛生問題；
- 二、添設醫學教育機關，並擴充原有國立醫學院，以便訓練人材；
- 三、逐漸設置全國各海港檢疫所；
- 四、聯絡全國現有公共衛生工作各機關團體。

三 工程上之技術合作

工程專門委員會中之三人，皆極富有工程經驗。潘利爾氏為法國巴黎道路橋樑總工程師 (Director General of Bridges and Highways in France)。高德氏為倫敦高絲利工程師事務所主任 (Consulting Engineer, London)。西維京為德漢堡港務局局長 (Director of the Hamburg Port Administration)。三人曾由導淮委員會派員陪至蚌埠、鳳陽等處，旋即北上赴津，考察海河淤塞情形。

對導淮委員會之導淮計劃，及河北海河整理委員會之水利工作，皆有所建議，茲根據其導淮、華北水利及上海築港之三種報告，述其重要點如下：

- 一、此項上海築港提議，包括在黃浦左岸吳淞口之上游處，建築一深水大船塢，並虬江下游新城附近處，建築碼頭，以便郵船與客船停泊。
- 二、欲防淮災，歷來所擬計劃甚多，但其中頗有可以存而不論者，以其所根據之資料多不足也。加以淮河旱年流量，與非常洪水情形廣布之限度，近年已得愈確當之決定。并深知導治目的，不僅在乎防洪，并在乎灌溉與航運。該委員會深覺樞紐所在，厥惟盡量利用洪澤湖蓄水，庶可得一切實利。蓋減免洪澤湖下游之最大洩量及從來所受之水災，惟此法最為完善而有效。

三、按現在情形，華北各河河身，均不足以暢洩洪水。救濟之法，在於減小最大洪水量，與改良洩水尾閘。更有現在漲水時期所挾泥沙淤積於海河中，阻礙海洋巨舶，不能直達天津，故必須減少沙量。

四 教育之技術合作

國聯教育專家為法蘭西大學教授郎吉梵 (P. Langevin) 柏林大學教授前普魯士教育部長柏刻 (Carl Becker) 波蘭教育部初等教育司長法爾斯基 (M. Falski) 倫敦大學政治經濟學院教授唐納 (R. H. Tawney) 等，於一九三一年九月三十日抵華，勾留約三月，歷

赴京平津杭廣州鎮江等處考察，提有報告書，已由國立編譯館出版。該委員會於離華前，曾有致教育部一函，其對中國教育改進之綱領，即可自函中見其一般：

「一國之教育制度，即為國家統一上一種最強固之維繫，此在中國已嘗承認之矣。惟在多種外來影響下之最近發展，其危及於國家文化之統一，已甚嚴重。故吾人建議之初，即欲在現在中國變遷之情狀下，重建此種統一，並注重中國教育制度上之國家性及社會性。欲達此目的，必須建設：

一、一種有效率之學校行政，以介紹並辦理現代之教育。此種創設之主要條件為：

(一)鞏固教育部長之權威與力量。

甲、擴大其行動之範圍，尤其關於任命權為甚。

乙、人民中凡對於教育有關係者，應推派代表以襄助部長。

(二)統一行政。

二、一種有效率之教師職業。

(一)教師之訓練必須改革。

(二)各級教師之俸給，應以一定之等級規定之。

三、一種有效率之學校制度。

(一)欲為全國建設具有效率之教育制度，初等教育必須強迫。

(二)中等教育不應僅為升入大學之準備，因中等學校畢業後

能升學而受高等教育者，僅居一小部而已。

(三)高等教育應在質量上大加改良。

四、有效率之施教。

(一)凡教師對於其所授之功課，必須精通，初非僅精於其教授法而已。

(二)講授應少以課本為根據，而多注意於實驗與實際工作及參考書。

(三)凡學校講授之鐘點應減少，而用於實驗室及手工上之鐘點，應比較增加。

(四)科學上之專門名詞，應予確定。外國課本應絕跡於中等學校，此為必要者也。

(五)政府應保證各種科學機關，均充分具有中國製造之儀器設備，此種儀器，可由私立或公立工廠製定之。

急需之初步方案如下：

一、應儘速派一特別委員會，前往歐洲，研究歐洲各國學校行政之組織。所派人員應為富有經驗者，將來即以彼等為改造之領袖。

二、吾人更建議，中國應派遣專家前往歐洲研究教本，課程等等。

三、凡選為首先試驗義務教育之區域，其在本本地必須舉行之調查，即應及時準備。又須實行向民衆宣傳，預為心理上之準備，以期打破文盲。

四、各種行政委員會所必需之規程，應即著手草擬。由政府聯合學術界領袖組織一大學行政會擬定改革大學教育之計劃。

五、確定科學上專門名詞之問題，應即著手研究。

五 農業上之技術合作

國聯農業專家為特賴貢尼及伯利二氏，特氏曾任意大利農工商部司長，一九二七年日內瓦經濟會議意大利代表。伯利博士亦為意大利現任國聯農學會秘書長。二氏曾赴匪區視察，對匪區人民之痛苦情形，目為六十年所未見。後又赴華北視察北方農村情形及合作運動。離華時，二氏撰有報告，論中國農業之改良，厥推三端：

一、增加生產。照目前中國農產數量而論，實屬太差。中國土地肥沃，年可得二三次之收穫，而其農民勤苦耐勞之精神，世界各國無與比倫。若能於農業技術方面，加以一番改進，則生產增加，自屬意中之事。至於增加生產之方法，特氏以為有下列數種：

- (一) 改良種籽。
- (二) 驅除蟲害。
- (三) 研究肥料。
- (四) 改良農具及耕種方法。

二、增加面積。增加耕田，可分邊區與本部兩方面，但均宜為有計劃之開墾。尤以邊境墾荒，不可聽任人民自然，必須於開發之先，樹立適合

於各種之基礎。此外造林與利用湖澤池沼等，亦為增加耕地之必要辦法。惟實行之初，應根據各地特殊情形，予以適當之處置也。

三、改良生活。特氏以為中國政府，亟應制定法制，規定適當利率，以免操縱。同時，並應確立特別信用制度，使銀行放款，能達於農村。但銀行與農民之間，應組織信用合作社為媒介。其次中國農業交易，亦應改良。特氏以為此事應從改良預備交易方法與改良交易制度入手。政府並應指導農民合作，增加及改良品質，免除經濟剝削，一面制定法規，保障農民利益，確立出口信用，並樹立鄉村信用制度，俾農民有改良之資。其次改革租稅制度，使農民負擔不致發生輕重不均，或阻礙農產運輸。建築交通要道，俾國內農產能夠暢通。

以上所談，皆中國農業最重要之問題而急待解決者。但特氏以為中國問題，應由中國人自己解決，因惟有中國人方能澈底了解中國之問題也。中國農業，既如此其嚴重繁複，但必須按照實際情形，分別輕重緩急，確立基礎原則，定出永久計劃，然後按步就班，循序漸進，方能獲得美滿之解決。否則殊未見其有利也。

六 其他之技術合作

此外則尚有道路及蠶桑二專家。前者為敖京基氏(M. S. Okelski)，波蘭人，協助我國進行公路之建設。滬杭公路之建造，氏亦參加擘劃。江西匪勢甚熾，閻氏曾赴南昌協助省府規劃軍用公路。邇來七省公路會

氏亦出席有所陳述。蠶桑專家，則為瑪利博士(B. Mari)來時攜有意國改良蠶種四十箱，曾赴京錫杭湖諸養蠶區域視察。近對於植桑，製種，售繭，繅絲，以及維持絲廠等，均擬有辦法。將於杭州女子蠶桑學校，開始為交雜種育蠶試驗。並在蕭山金壇兩縣，設置模範蠶桑試驗區域。試驗該項蠶種，對於中國氣候，是否適宜，其所出產之蠶種，是否確能增加生絲之產量。蕭山金壇兩縣，擬設指導所九十餘處，每處設育蠶室及烘青室，至二眠終止時為止。其將試育蠶種，有二萬三千張以上，農民之受其薰陶，因而獲得良好方法，飼育其幼蠶之經驗者，為數當逾二萬七千戶，其數殊足驚人。

七 技術合作之前途

當國聯提出與中國技術合作之議時，日代表芳澤氏即頓露嫉視

之意，謂國聯之一切工作，本應普遍於世界，渠對於國聯能予中國以有關發展之技術合作，甚為欣慰。……渠深悉國聯與中國之合作，僅為關於技術的，並非政治的。……惟此種合作之目的，在贊助中國發展財源，而不致損及遠東國際聯盟會員國間之密切友誼。將來實施此種合作計劃，本會當續行討論，彼時渠當另有意見貢獻。意在詞外，不言而喻。此亦足見此種合作，純為技術意義，而無政治色彩。其中換言之，此種合作，無損於主權，有助於建設之功效，昭然若揭。國聯專家，近將陸續來華者，其中有郵政專家，民政專家，他日將更派對於蘇聯五年計劃中農業發展部分有特殊經驗之專家，及熟悉蘇聯五年計劃之德國專家來華。國聯與中國之技術合作，雙方極表興奮，作者所望的，願我國當局力求實踐，否則徒以所弱示人，殊非提出技術合作之本意也。

五，二十二，於上海。

蘇聯名歌女榮受勳章

蘇聯名歌女奈奇達諾伐在其藝術生涯開始後三十週紀念中，榮受蘇聯中委員主席團決議賜予之勞動紅旗勳章。——奈氏為首先參加蘇維埃劇場之有名女演員之一人，亦為俄國首先用無線電播送其歌音之一人。彼以其偉大之藝術天才，豐富之音調訓練，及與蘇維埃劇場誠懇之協作，獲得蘇聯羣衆之敬仰。而彼於民衆樂曲之歌曲尤流行於市場俱樂部及紅軍營幕之聽衆中。奈氏此次受蘇聯政府之獎譽已為第三次。一九一九年彼曾獲「功德藝員」之稱號，一九二五年又被尊為「共和國羣衆之藝術家」云。

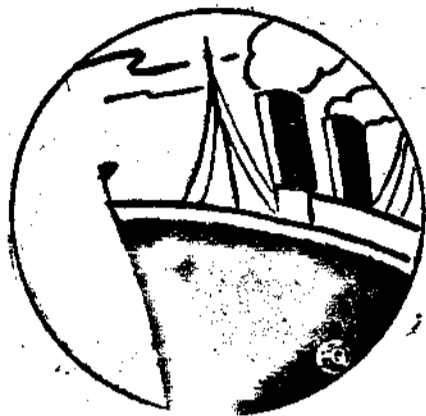

復興農村對策

陳醉雲

一 農村問題的嚴重性

中國是歷來「以農立國」的。雖然帝國主義的經濟侵略勢力已深入內地。新興工商業也在各大都市漸具形體，但就大部分的情形而言，至今還不曾脫離農業社會狀態。中國的人口，百分之八十生活於農村。都市的繁榮與存在，固依賴於農村；即地方稅收的大部分，也仍取給於田賦。總之，農村是中國的命脈。

可是現在，這占着中國主要經濟機構的農村，是怎樣了呢？十家人家有八九家沒有飯喫，悽苦的情狀慘不忍睹；土匪到處湧起，日復一日的急速增加；人口流離，死亡率增高。災域擴大，農產品減少；田地集中於地主，大多數農民淪為佃農，即無天災人禍，也難養活自己；國外農產品大量輸入，數額逐年增加，經濟愈益恐慌。

總之，各地農村已全部陷入危境，經濟基礎急劇破裂，人民生活日益艱難，其慘苦實有甚於亡國。農村問題的嚴重性，已超升至最高狀態；解決之切，迫不及待。

二 農村崩潰的因果

現在中國的農村，為甚麼崩潰到這種地步呢？簡單說來，是由於國際資本主義的侵略，國內封建勢力的蹂躪。而由此兩作用繁衍錯綜出來的因果，可以分析如下：

(一) 從鴉片戰爭以後，口岸開放，商品輸入，逐年增加，破壞內地原有的經濟組織，已使各農村趨於慢性的枯竭。

(二) 因苛捐戰亂的內在關係，致穀物停滯減少；因世界經濟恐慌的外在關係，遂有大量農產進口，使國內一般農產的價格因之驟跌。

(三) 農村經濟的自給自足狀態，已被資本主義破壞，農產趨於商品化，多種原料作物及間接的原料作物，如桑樹、菸葉之類，（甚至於栽種罌粟。）最近既深受絲繭茶跌價的影響，而食用所資的主要穀物，更因耕地改種原料作物而深感不足。

(四) 捐稅偏重，大部分負擔加在農民身上，即商大地主的納稅義務，實際上也都轉嫁於農民，成爲一種深重的迫害。有幾處省分，被駐軍攤派捐餉，農民更是痛苦。

(五) 大多數耕地集中於地主之手，一般農民無田可耕，或淪爲佃農，生活困難；或挺而走險，從事打劫。

(六) 田租地租極不公平，農民終歲辛勞，未能一飽，更難養活家小。

(七) 高利貸到處猖獗，農民苦於重利的盤剝，更陷絕境。

(八) 貪官污吏，土豪劣紳，遊民地痞，每每聯同盜詐；再加上軍隊的徵發，盜匪的騷擾，農民便益難存活，農村也更以糜爛。

(九) 因軍事的破壞，政治的腐敗，直接間接損害了防災的力量，致釀成大水災、大旱災，使農民愁苦，飢餓、流離、喪亡的程度，愈益深刻。

(十) 連年內戰，田園、廬舍、牲畜、器物，被燬甚多，不但製造許多災民，并製造巨量散兵土匪，加重農村的危害。

以上所述，都是農村崩潰的主要因果。有了這重重迫害，農村自更加速摧毀，幾已不堪收拾。至其他原因，自然還有，但比較已屬次要，這裏

不復列舉了。

三 救濟的方案

農村既已受了如此深重的危害，要想救濟，使它復興，自很不易。這實在是一種艱巨的工作，非下極大的決心，非用最大的力量，斷難收效。而且但言興利，不能除害，尤非對症辦法。在這非常的危急之下，而言「復興農村」，實非應用「非常手段」不可。雖說是「復興農村」，實在即是救國家，救民族，僅僅敷衍因循，不但無補於事，且勢必至災禍擴大，陷全國於支離破裂，而像遼寧、吉林、黑龍江、熱河一樣，陸續被統治於異國。現在的外患，即由於內部的不安所招致。

關於治本的救濟，因爲目前情勢不許，祇好留待異日再談。現在且先談談治標的救濟，及一部分治本的救濟，把比較可能的方案列舉如下：

(一) 關於興利者

(1) 勵行墾殖安籌水利 現在中國荒地極多，人口的疏密尤不均勻，稠密之處無地可耕，稀疏之處任其荒涼；黃河、淮河、長江每每泛濫成災，陝西、甘肅、河南年年苦於亢旱；森林不興，蟲患不治，關於農事的知識技術，都未能切實推廣。似應於行政院下添設一農林部，專司其事，以便統籌辦法，認真施行。農林部下設立森林、畜牧、蟲害防治、農業推廣等司，分掌督造森林、改良畜牧、防治植物病蟲害、推廣農業技術及優

良種子等事。並再設一墾殖署，一水利署。墾殖署先調查各省荒地，無論官荒私荒，一律登記收用，劃為農區，再分別辦理「普通墾殖」與「特殊墾殖」。普通墾殖，係依人民的請求，給與土地，借以機器，使之組織共營農場，依照規約，協同耕種；特殊墾殖，係調用冗兵監犯，委派技術人員，設立國營農場，由國家直接經營。水利署統籌全國水利，利用原有的水利協會賑災會等，與人民及國際慈善團共同協作，擴大其組織，增進其能力，從事於整治各地河流，以利交通，並免水災；並於西北各省設立造渠委員會與墾井委員會，仍與人民及善團協作，努力於造渠墾井，務使便利灌溉，消除旱災。

(2) 便利交通減低運費 一九三二年，中國充滿了「穀賤傷農」的哀呼。穀賤傷農所以深刻化的緣故，一是由於外糧傾銷，二是由於交通阻滯。像綏遠的河套一帶，年成稍熟，穀價便大跌；而致跌的原因，係由於不能輸出；不能輸出的原因，則是由於平綏鐵路運輸器具腐敗，運費又太昂貴。其他各地穀賤傷農程度之增劇，也多犯此同一原因，並非中國糧食真能過賤。所以政府應將原有的鐵路、航路、公路，加以充分整理，並擴充交通路線，減低運輸費用；務以利民為目的，而不以賺錢為目的。像美國的鐵路，因係由於私人資本所經營，運費昂貴，致農民售出的產品不夠運費，竟至不得已聽其在田間腐爛，既浪費了物力精力，又失卻了調劑供應，這是中國所應嚴防的；像丹麥的鐵路那樣，目的在於發達農村，利潤僅祇二釐三釐，這是中國所宜取法的。

(3) 扶助貧農貸給產本 現在多數農民，都非常貧困，沒有種籽，沒有農具，沒有牲畜，沒有耕地。既缺少生產的資本，也就難以生產。要想借債呢，或苦於重利的盤剝，或并借債而無門。所以政治力的救濟，實屬必要。政府應急速創一國立拯農銀行，仿照郵局的組織系統。於各縣各鄉遍設分行；并用「節制資本」的原則，取締外資銀行及私立銀行，使大量存款吸集於國立銀行，（同時禁止高利貸，辦法見下面第十一條。）政府即使用此資金，以極低利額（最多不能超過四釐），專貸放於貧農，藉供生產費用。國立拯農銀行並設立種品農具代辦部，向各產地採辦優良的種籽、畜種、肥料、農具，作價貸放。這種拯農銀行，專以拯救貧農為目的，故借貸亦祇以貧農為限，富農中農不得享此權利；但關於籽種、畜種、肥料、農具，則可給富農中農以便利，許他們備價購取。

(4) 普及農教改善生活 中國過去的教育，是失敗的。教育的對象，祇限於有錢子弟；教育的方針，祇造成遊惰人民；那些被教育者，祇會替個人打算，忽略了相互間利益的調和，所以結果便成了「掠奪教育」，直接間接貽害於社會。農村的所以急速崩潰，「掠奪教育」實不能辭其咎。并且以國稅及田畝附捐辦理都市城市的教育，供少數有錢子弟養成掠奪技能以危害農村，而負擔納稅的多數農民，反無適當教育可受，這尤其是不公平。一方面，農民因為沒有受教育的機會，缺少知識技能，也就無以建立農村經濟，無以改善農村社會，於是國家與民族，也就失去了存在的重心。所以中國此後教育，必須根本革新，應以「改善

大眾生活」為唯一趨向。農民占人口的大多數，農村為國家民族的基礎，這實在是教育重心的所在。現在初步辦法，應於各鄉區遍設農民教

育館，擔任社會教育與學校教育兩項職務。關於它的組織體系與功能作用，現擬一簡表如下：

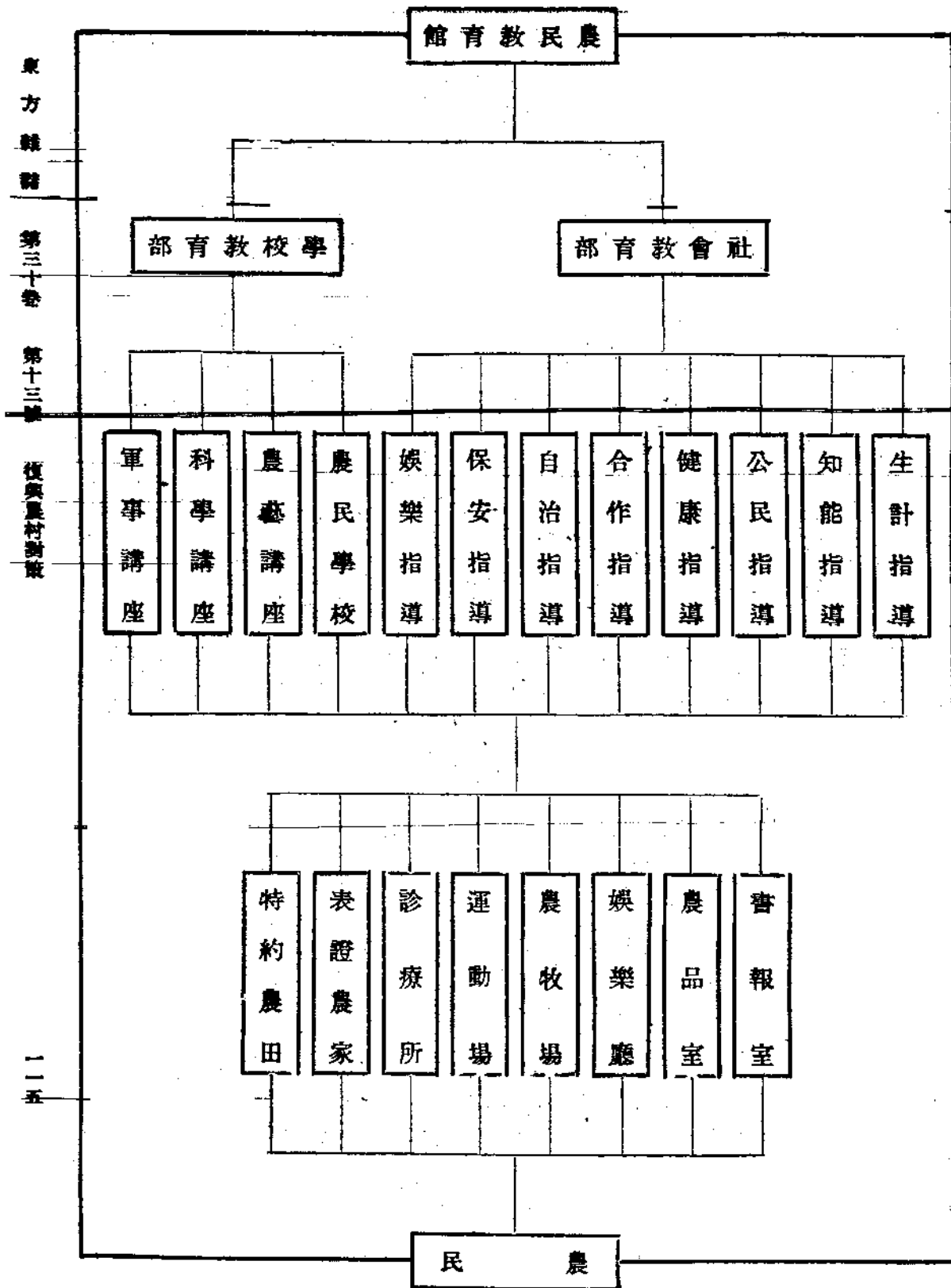

關於社會教育部分，不限定時間，不限定地點，不限定對象為個人抑或集體，須隨時隨地隨人，活用指導的方法，總以解答農民的疑難，改善農民的生活為任務。關於學校教育部分，則為集體的講授，有預定的時間，有預定的地點。農藝講座、科學講座、軍事講座，係週期性質的有系統的公開講演，並附以相當實習，以適於農民所最需要的為範圍。農民的學校的辦法，則略如山東鄒平鄉村建設研究所倡導的鄉農學校，及丹麥的民衆學校。這種學校的肄業期間，可定為半年；授課時間，每日半天，以便農民仍有時間可以工作。男女或分班教授（一在上午，一在下午），或合班教授，可照地方情形而定。如為分班教授，則婦女班課程可加一門家事常識。其一般的學科項目，為：

歌唱（於上課前及下課後共同歌唱兩次，歌辭歌調，以發揚意志提倡互助為主，不注重樂理的教授。）

農事常識（包括土壤、肥料、農具、病蟲害、栽培要點、畜養方法，惟須精約，不取枝蔓。）

社會常識（說明社會沿革大意〔縱的〕，現狀輪廓〔橫的〕，兼及世界大勢。）

公民常識（包括修身、樂羣、民權、政治。）

自然常識（略述天空現象、雨水變化、四時成因，以及炭、輕、養、聲、光、電的作用。）

生理常識（略述人體各器官的構造，并及其衛生。）

應用文（簡單信札的寫法。）

珠算（日常所必需的加減乘除。）

教授時雖用講義或課本，但以語言授受為主要手段，不必太拘拘於識字，因為這在時間上是不經濟的。學生離校以後，仍可隨時向社會教育部請益；而社會教育部的指導員，與學校教育部的教員，則以聯絡兼任為原則，並不嚴格劃分。至於農民教育館的館址，可利用廟宇改造添建，因為鄉間的廟宇，差不多到處都有；能夠特建，自是更好。而農場牧舍，也應闢地設備，以便示範，并作品種的推廣。

（5）實施自治勵行自衛 農民的所以苦於苛政，苦於貪官，汚吏、土豪、劣紳、苦於兵、匪，實是由於不能自治以獲得民權，不能自衛以排除危害之故。所以必須從速實行自治，從速組成民團，將各保各甲的丁壯、老少、婦女，分班組織，於工暇集合，施行軍事訓練、政治訓練、公民訓練。無事時，各做工作，有事時，即集合為先鋒隊、策應隊、救護隊。即以這種政治的團結、武力的團結，圖謀農村的安全。並且這種團結，必須與鄰鄉鄰邑聯絡，尤須以真正的民意來活動，而不被少數野心者所非法操縱。

（二）關於除害者

（6）廢間接稅徵直接稅 現在中國所用的稅則，是間接稅制，偏重於向人民日常用品上抽取。像油鹽、醬、糖、燃料，都是農民大眾日常所需要的，而所徵的捐稅卻很苛重，尤其是鹽貴得厲害。還有其他許多捐稅，也都層層轉嫁在農民身上，使他們難以生活。所以這種不公平的

稅制，應急速廢止，而改行直接徵稅，如遺產稅、所得稅、地價稅、股富稅，都可用累進率來徵收。至於奢侈品，如捲菸、洋酒、汽車、飾物等類，則尚可加重稅額，另定特例徵收。這樣，捐稅即可取之於有納稅力量者的身上，而貧民得以減輕負擔。農民的負擔減輕，農村的昭蘇纔有希望。

(7) 加徵農產品進口稅 最近農產品跌價，使農民生計愈形黯淡，這是由於遭受世界經濟恐慌及外來農產品向中國傾銷的影響。除絲茶等外，對於所謂「穀賤傷農」的米價，要採取的救濟，是輕而易舉的，祇要加徵進口農產品的特稅好了。但這自然還不是根本辦法，總要做到進出口貿易全由國家經營，何者可進口，何者可出口，悉照國內需要與剩餘的程度，而施行統制。

(8) 改善糧食分配制度 糧食本是人民生活的必需品，但現在操着糧食分配權的，是米販米商，他們拿糧食賺錢，賤價買進，貴價賣出，居奇操縱，釀成恐慌，這不但危害國民經濟，而且危害國民生存。譬如糧食已被吸集於他們圈中，到了青黃不接時候，他們便高擡售價，除售給一般消費者外，也除給一般農民，及至新穀登場，他們便又突把糧價壓低，於是農民不得不以二倍三倍的新米，償付米商，連自己所需要的飯米也不能留存；過不了多時，自然又被驅迫着去向米商賒米了，賒了米，還怕農民不用三倍的新米去還嗎？這真是一種尖銳積聚的榨取，比苛捐雜稅還要厲害，嚴重取締，是萬不容緩的。所以急應按照地方自治開始實行的糧食管理原則，組織糧食管理局，嚴禁商販囤積，實行地

方公賣；糧食的標準價格一經規定之後，即不輕易變更，自耕自食有餘的，按照定價賣給公局；公局再依照定價使一般消費者「按口購糧」，既不得轉賣圖利，也不能任意浪費。糧食分配制度這樣一改，不但農民減少許多痛苦，全國人也盡受其益了。

(9) 削減田租搭救佃農 中國多數農民，都沒有田；田地多被地主把持，以之租給農民，征收租糧；佃戶終年辛苦的耕種着，結果卻至於不能養活自家。「二五減租」政策雖已議決多年，但實行的還祇有浙江省一部分。現在農村崩潰，民困益深，減租之額僅僅二五，實嫌不足，何況其他許多地方連二五也不會減呢！所以為救濟那許多生命垂絕的佃農起見，政治機關應急速規定削減田租辦法，督促各省各縣嚴厲執行。浙江從二五減租以後，有錢者因田產的利益較前略低，已減少了收買田產的狂熱；田地的集中，也就得以緩和。所以削減田租，也可相當的解決土地問題，這方法是一舉兩得的。

(10) 改善土地分配制度 農民無田可耕，耕種所獲，又被奪於地主，這確是一個重大問題，僅僅減低租額，亦非根本辦法。孫中山先生曾在民生主義中這樣說：「民生主義真是達到目的，農民問題真是完全解決，是要耕者有其田……中國現在雖然是沒有大地主，但是一般農民，有九成都是沒有田的，他們所耕的田，大都是屬於地主的，有田的人自己多不去耕。照道理來講，農民應該為自己耕田，耕出來的農品，要歸自己所有。現在的農民，都不是耕自己的田，都是替地主來耕田，所生

產的農品，大半是被地主奪去了。這是一個很重大的問題，我們應該馬上用政治和法律來解決。」孫先生說這話的時候，農村還沒有現在這樣崩潰，農民還沒有現在這樣慘苦。如今呢，因隨了社會制度過程的恐慌時期，再加上連年天災人禍的打擊，羣衆的貧困既益深刻，土地的兼併也更劇烈；像陝西那樣，農民爲生計所迫，不得不用「飲鴆止渴」的方式，以二三元一畝的代價——甚至一元數畝——將田地出賣與軍閥官僚或商人地主，藉換些許糧食以延殘生。（大公報及新陝西會疊載其事。）浙江本爲天災人禍較少之區，較之各省推爲樂土，但就筆者親見親聞，竟有農家，以三四口之衆，向米店賒取糧食，閱時三載，本利遞增，因而不得不將二三十畝良田盡數償與米商。所以土地問題之在現今，已更變於嚴重化，改善分配制度，實爲刻不容緩。賢明的政治家，賢明的民衆，已到了測驗創造力的時候了。怎樣制定適應民生的土地法，怎樣限制使用土地的最高額，怎樣使「耕者有其田」都該在最短時期內有個辦法。

（11）禁止高利解放債務 中國的高利貸，有的取利二三分，有的對本對利，有的超過本金，巧取豪奪，方式層出不窮；除開已經亡國的印度之外，世界上再也沒有這樣任意盤剝重利的國家了。即以銀行放款存款的利額而論，也遠過於歐美的資本主義國。現在中國的農民，百分之九十以上都非借債不能過活，利上加利，債額積累遞增，遂成爲一種極慘酷的負擔。如果不用政治手段去解決，羣衆的生命將日卽於絕

境了。所以國家應當有一種緊急處置，頒布緊急命令，解除貧農們已往的債務，恰似因災歎而豁免田賦一樣。譬如德國的戰債賠款，到了他們無力償還的時候，資本主義的債權國爲謀世界經濟安定起見，也祇能減讓割愛。國際上尚且如此，國內自更可以適用緊急起置。一面，國家並當使用統制的權能，在法律上規定最高利額——過去雖曾規定利額不得超過二分，但仍嫌太高，且並未認真執行——不得超過五釐。（以丹麥爲例，他們農村中一般借款的利率，少則三釐，多則四釐。）並嚴禁非法盤剝，違犯者宣告債權無效，更科以巨大罰金。關於這些，都須載諸憲章，列諸刑法。

（21）解除兵差嚴禁貪污 所謂「兵差」可以包括強拉夫役，及徵發糧食，柴草，牲畜，車輛等等。如果是抗禦外敵，人民犧牲雖巨，也不失爲應盡的義務。但存在於中國各地的兵差，卻不幸全是爲了內戰；並且是以無秩序的，極端不法的手段出之。那些軍隊，就是俗話所說的「當官強盜」，過境之處，姦淫，擄掠，索詐，無所不爲，僅僅拿了老百姓的農夫去充當，即在江浙兩省，也是常有的事。同時對於裁減軍警，卻又隨便遣散，就算了事。遣散後的出路是不管的，由他們當匪去，或當什麼去，總之是幹着危害社會的勾當。那麼，爲甚不將這些裁餘的軍警去充夫役，卻要強拉農夫呢！這顯然是祇知臨事張皇，缺少整個計劃。所以軍事上的紀律與政治上的紀律，都應嚴加整飭；一切施設，都須兼籌

並願，預定計劃。而一般人民，尤應養成制裁「非法行為」的力量，由實行自治自衛，而將政治軍事納上法軌。還有貪官污吏，土豪劣紳，也各處都有，尤其是對於知識程度較差的農民，殘虐最深。國家固應嚴定法典，認真懲治，不稍寬縱；即各地人民，也應取得直接制裁的權力，如監察機關，司法機關不能認真處理時，就組織「民衆法庭」，用公意來懲戒。

(13) 消滅匪禍清除軍閥 盜匪與軍閥，這是兩種最危害人民的東西，農村中所遭受的災劫，尤其不消說了。要消滅盜匪，有兩種方法：一、治標的，組織民團，各村聯防兜剿；二、治本的，實現民生主義，使人人經濟地位平等，生計寬裕，并普及公民訓練，嚴禁遊惰賭博等不良習俗。要清除軍閥，也有兩種方法：一、正常的，實行民兵制，使男女老少都受軍事訓練，政治訓練，公民訓練，照戶籍保甲法編成甲團，一方面既為自衛組織，一方面也就是自治組織。平時各勤工作，工暇集合訓練；有急事時，壯年男子列為先鋒隊，婦女老少列為救護策應隊，村村相聯，邑邑相結，以公理為信條，以公意為進退，以自治為樞紐，以法治為指揮。人民即以這種力量，退而掃除軍閥，進而抗禦列強。二、權宜的，設法使軍閥的部屬覺悟，恢復他們的人格，敦勵他們的品行，相繼脫離那罪惡集團，不再替軍閥當爪牙當工具；軍閥的爪牙既去，成為區區光桿，也就不打自倒了。

(14) 整理土地糾正生產 宗法社會的流毒行為習俗，死人的屍骨總是看得太重，殯舍坟墓，每每占去許多耕地；有的構成邱陵，占地更廣。這種殯舍坟墓所占去的土地，現在雖沒有精確的統計，但試看鐵

路兩旁，疊疊都是，被他們所割裂作踐的田地，數量也着實不少。而且這種數量是逐日增加的，所以亟應由內政部規定「瘞葬法」：凡人民舊有殯柩，坟墓之在平原可耕區域者，一律遷入公墓。以後瘞葬，亦均以公墓為限，須深埋土中，不得浮屠地上；埋葬之後，墓土除豎立碑碣外，須栽植花卉灌木之類，以資掩蔽裝點。並先期通令各縣各鄉，籌設公墓，按照規定尺寸劃分墓穴，凡一柩祇以一穴為限，不得額外多占，以免浪費地面。至於有功於國家及地方，而由國葬、省葬、鄉葬，以資後世崇仰激勵者，則為定「公葬法」，得與通常區別辦理。這樣，當可騰出許多地畝，從事有益的生產。又自從農產日趨商品化以來，農民已漸脫離為消費而生產的狀態，轉而追求利潤，改種工業原料作物及嗜好品作物，穀麥日益短絀，因之一遭荒歉，即患饑饉。譬如捲煙的推銷額膨大後，山東安徽河南等處，即多種煙葉，以供上海各煙草公司收買。近年河南陝西的植棉區域，也大為激增，致奪去了穀物的地位。陝西有「美棉進關，難糧上山」這樣的民謠，那也是實在情形。並且，像四川雲南陝西等邊遠部分，因為軍隊的包庇迫脅，更多栽種罌粟，這尤其是滅糧病民，為害極大。所以，對於上述這種變態的生產情形，政府應該有計劃的加以糾正，尤其要劃盡罌粟，使有用的土地栽種有用的穀物。棉花固然是人生衣著所必需，但也應以「不妨民食」為原則，脫離市場操縱，而作有計劃的統制。這樣，一方面從清除坟墓，整理耕地；一方面從統制農產，善用耕地，當可使饑饉程度減低，實在是有益於農村的。

(15) 禁止賭博矯正惡俗 農村崩潰，固然是由於經濟侵略，苛捐剝削，官紳索詐，兵匪肆虐等外來原因，但農民本身，也有一種內在的病根，這就是賭博、遊惰、自私。不過這種毛病是部分的，並不是全部農民都如此，但其影響，卻足以累及整個農村。譬如江浙兩省，鄉間的小茶館很多，每天上午，農民常在茶館喝茶閒談，把可以工作的時間輕輕浪費。在喝茶的時候，同時又燒着捲煙，這也是一種極大的浪費。等到下午，茶館中座位較為清閒，便有小部分人在那裏開牌賭錢。正業既漸荒廢，惡習即漸傳染，不久，便形成了流氓化與匪化。有許多打劫案件，發動的地點與集議的地點，即在小茶館中。至於自私，正和大多數中國人一樣，自是農民所易犯的通病。因為自私，便少協力互助精神，自易被外來的危害所乘，而難於抵抗。所以政府應嚴厲取締小茶館，而代以農民教育館，使農民於餘閒作正當的娛樂，受正當的教育；並頒發樂業歌、互助歌，由農民教育館領導人民歌唱，藉以鼓勵向上的意志，發揚互助的精神。一面更督促各鄉各村，成立「自治公約」，注意於懲戒賭博遊惰，凡違犯者，或罰款項以辦公益事業，或罰工作以執工役，屢犯不改的，則驅逐出境，並將其產業充公，作為地方自治經費。農村中沒有不良分子，並能團結互助，自治自律，以奮發和樂的精神來創事作業，這實在是復興農村的一種要素。

四 考慮與推進

我擬了上面這些方案，其中有幾條，或者有人以為失之操切，未免「太過」，不易辦，也不能辦。但也一定有人以為失之軟弱，未免「不及」，仍然不脫溫和的改良政策。

我以為：「不及」誠有之，「太過」則未必。若僅講敷衍，則又何補於救濟，何有於復興呢！

中國的農村，現在已到了極度崩潰時期，這不但是農村的「不幸」，也是全國全民族的不幸。且不談較遠的將來，將如何變化，就隨手拈取眼前的一點事實來說罷：「豫鄂邊匪，立煌縣一股，四五百人，又南竄高麻交界之盜門關槐樹坳竹田坂雙廟一帶。槍枚殘雜，以羅筐扁擔成隊，沿途搶劫一空。」（見五月十九日申報，十七日漢口專電。）我們不必走到那些「人間地獄」去看，祇須請「短視」的人閉着眼睛想一想，就可以知道中國已到了如何地步了。那四五千被稱為「匪」的人，如果也有喫有喝——祇須淡飯粗茶的喫喝就夠了，不必喫大餐喝洋酒——又何苦「以羅筐扁擔成隊」去「沿途搶劫一空」呢！不是被饑餓所迫，到了不能生活時，誰高興這樣幹啊！

譬如把中國比作一個人身，那麼，他現在的情形是這樣：「癰疽已發於背，而猶日剜心頭肉，以供口的快意。口呢，卻割斷了與別部連繫的神經，居之不疑，自以為幸福不能棄，生命不足慮。」如果談救濟農村，談復興農村，而不能領會這種情形，不能站在客觀地位去估計，祇斤斤於部分的利益，而漠視全體的生存，那麼，他的前途是可想而知的。

在這時期，政府有農村復興委員會的組織，這自是佳事。不過復興辦法中，似頗側重於請銀行家以金融救濟農村，這是值得考慮的。美國的農村中，銀行家也會放過許多款，但結果卻仍舊不免於枯竭，甚至於枯竭較前更甚，田園房屋都被拍賣。在我們中國的事實未曾徵實以前，惟有希望其不會蹈美國的覆轍；更希望那些被邀為「復興委員」的銀行家與「閒人」們，能夠站在復興委員會的立場或國民的立場，真的以救濟農村為目的，而不以救濟農村為手段，那就為幸多了。

並且，政府果真有救濟農村的決心，也要靠人民推進，纔能成功。這不是藐視政府，也不是想替政府卸卸責任，卻是要人民自身多負責任，不要把職權放棄。本來所謂「政」是衆人的事，衆人不來負責，誰來

負責；所謂「政府」是一種人事的機器，機器要人推動，人民不來推，機器那能動。我願覺悟的民衆們，趕快起來領導大眾，發揚他們的「權」教育他們以「能」，俾他們做推動駕駛的工作。末了，我就再抄孫中山先生的話來做結論罷：「人人當以服務為目的，而不以奪取為目的。聰明才力愈大者，當盡其能力而服千萬人之務；造千萬人之福；聰明才力略小者，當盡其能力以服十百人之務；造十百人之福；至於全無聰明才力者，亦當盡一己之能力，以服一人之務，造一人之福。」如此一來，不但復興農村不難，甚麼事情都可按計而行，如期而成了。

一九三三，五，二〇，於鄉間。

土耳其的「現代化」計劃

老大的土耳其現在正從事努力於一個嶄新的計劃，要把共和國進到「現代化」的境地。她聘請了許多美國的顧問，想以美國專家的學識和技術的經驗，幫助她「現代化」計劃的進行。在各種事業中，無論是運輸、農業、礦業以及教育等等，都有美國的專家替她設計。土人深信這個廣大的經濟現代化的計劃必得以美國良好的經驗做基礎，而以能適應土耳其的環境為條件的。這計劃是總統凱末爾所提出的，這個勞苦功高的元勳至今不倦地為新土耳其的建設努力着。

為勘察土耳其的一般情形和需要，土耳其政府令其駐美公使請了亨因氏 (Walker D. Heine) 做總顧問，亨氏曾為美國戰時鐵路行政委員會的指導，於鐵路行政有深切的研究。此外被聘為各方面顧問者有煉金專家 Matthew Van Sicien 和地質學家 Sidney Paige，前者為美國礦物學會的會員，後者曾為開掘巴拿馬和尼安加拉運河的地質專家；還有鐵路運輸專家 Charles E. Bell 亦被聘去，他於運輸事業，已有四十年的經驗了。合這許多專家於一處，加以土耳其人刻苦的努力，「現代化」土耳其的實現，怕就在不久的將來吧。(賓)



中國基本工業之概況與其前途(續)

李紫翔

二 煤

(A)煤之儲量 我國煤田的分佈，遍於全國，惟於煤之儲量，向少可靠的調查。各種估計，更不一致，甚至有相差七八十倍者。如一八七〇年德國李孝方(H. von Richthofen)曾估計山西一省儲量即達一、八九〇、〇〇〇、〇〇〇噸，以當時之消費量計，可供世界一千三百年用之說，實為誇張過甚。前北洋大學教授白萊克(Brake)，在一九一三年萬國地質學會上估計為九九五、五七八、〇〇〇噸，(東三省新疆未計入)雖為我國許多人常所引用，亦甚難於信賴。同時，日本地質調查所所長井上禧之助之估計，僅為三九、五六五、〇〇〇噸。(蒙古雲貴粵甘新等省未計入)我國地質調查所，一九二一年第一次估計為二三、四三五、〇〇〇噸，然一九二六年又復估計為二一七、六二六、〇〇〇噸。以一機關的估計，又復前後相差甚巨。然比較上終以地質調查所的後一次估計，

最為可靠，因為係經過十四省的詳細調查，和九省的約略估計。我國煤之品質和分佈區域，據地質調查所的調查，如下表：

煤礦儲量(單位百萬噸)

| 省 | 無煙煤 | 煙煤 | 褐炭 | 總量 |
|----|--------|--------|-----|---------|
| 山西 | 三五、三五六 | 九一、五八六 | 一七三 | 一二七、一一五 |
| 四川 | 一、〇〇〇 | 一八、〇〇〇 | | 一九、〇〇〇 |
| 雲南 | | 一八、九〇〇 | 一〇〇 | 一九、〇〇〇 |
| 貴州 | | 一九、〇〇〇 | | 一九、〇〇〇 |
| 河南 | 五、八四二 | 一、六〇七 | | 七、四四九 |
| 陝西 | | 六、九六八 | | 六、九六八 |
| 湖南 | | 六、〇〇〇 | | 六、〇〇〇 |
| 河北 | 七九七 | 二、〇三一 | | 二、八二八 |
| 山東 | 三〇 | 二、五〇〇 | | 二、五三〇 |
| 吉林 | | 一、一九八 | 一〇〇 | 一、二九八 |
| 遼寧 | 三〇 | 一、二五〇 | 五 | 一、二八五 |

| | | | |
|--------|--------|---------|-------------|
| 江西 | 一一〇 | 七八五 | 八九五 |
| 熱河 | 二〇 | 四七三 | 一六七 |
| 廣東 | 五〇〇 | 五〇〇 | 五〇〇 |
| 廣西 | 五〇〇 | 五〇〇 | 五〇〇 |
| 甘肅 | 五〇〇 | 五〇〇 | 五〇〇 |
| 綏遠、察哈爾 | 一五〇 | 三一〇 | 四六〇 |
| 湖北 | 一三八 | 三一〇 | 四四八 |
| 黑龍江 | 七〇 | 三三四 | 三六七 |
| 安徽 | 七〇 | 二八八 | 三五八 |
| 江蘇 | 一九五 | 一九五 | 一九五 |
| 福建 | 一五〇 | 一五〇 | 一五〇 |
| 浙江 | 五〇 | 七〇 | 一一〇 |
| 全國 | 四三、五九三 | 一七三、四六五 | 五六八、二二七、六二六 |

根據上表的統計，我國煤礦，遍佈於全國各省。其中以江蘇、福建、浙江為最少，山西、四川、雲南、貴州為最富，尤以山西一省儲量即占總量百分之六十；無烟煤尤為豐富，計占無烟煤儲量百分之八十以上。其次，我國煤的品質，甚為優良，計無烟煤占百分之二十，烟煤占百分之八十，最劣的褐煤，只占百分之二十六。不過宜於煉焦之高級烟煤及中級烟煤，僅限於遼寧的本溪湖，河北的開平，臨城，河南的安陽，山東的嶧博，江西的萍鄉等處。但與鞍山鐵廠毗連的本溪湖煤礦，已為日帝國主義攫去，開平又落在英帝國主義者之手，和大冶接近之萍鄉煤礦，因為漢冶萍公司的日債關係，日帝國主義者亦思染指。無烟煤最宜於家庭用途，在冶煉上效用不良。此於鋼鐵工業的發展上，自有相當阻礙的。

我國煤礦儲量，據現有的可靠估計，自然沒有驚人的豐富，所謂占世界儲量的第二位的說法，是不近事實的。茲將我國儲量與世界重要國煤礦儲量作一比較如下：

| 世界各重要國煤礦儲量估計 (單位百萬噸) | 無烟煤 | 烟煤 | 次烟煤及褐煤 | 總計 |
|----------------------|---------|-----------|-----------|-------------|
| 美國 | 一九、六四〇 | 一、六三三、五三二 | 一、八三三、四三三 | 三、八六六、六〇五 |
| 加拿大 | 三、二八二 | 二、六三六、六一 | 六八、四四〇 | 一、三、〇八六、〇九三 |
| 德國 (戰前情形) | 四〇九、七五五 | 三、三六、六一 | 四三、三三六 | 四、四九、〇〇七 |
| 中國 | 四、五三三 | 一、七、四六三 | 五八 | 三、七、〇五四 |
| 英及愛爾蘭 | 二、一、二〇〇 | 一、六、二一六 | 一、六九、五五五 | 三、九、〇七一 |
| 印度 | 六、三三九 | 三、八三九 | 三、九〇一 | 一、四、〇七九 |
| 蘇聯 (戰前歐洲部分) | 三、七、五九九 | 三、〇、八九九 | 一、六、六六 | 八、〇、一六四 |
| 奧國 (戰前情形) | 四、九、六三三 | 三、八、六三三 | 三、八、六三三 | 一、二、七、一三三 |
| 法國 (戰前情形) | 三、三、七一一 | 三、三、七一一 | 一、二、三、三三 | 一、七、七、一五五 |
| 日本及朝鮮 | 一〇三 | 七、二四四 | 六、四三 | 八、〇、〇一〇 |

上表中德國的數量，歐戰後已有變更，薩爾礦區割讓於法國，計損失煤量一六、二七八、〇〇〇、〇〇〇噸，上西利西亞被波蘭占去煤量之一六三、三六五、〇〇〇、〇〇〇噸中的百分之八十六，然仍比我國為多。所以我國煤儲量可占世界第四位，約值美國的十七分之一。

加拿大的六分之一，而約當於印度的三倍，日本及朝鮮的二十七倍。無論在量或質上，在亞洲實居最重要的地位。無怪乎我國煤礦成爲帝國主義者，尤其是儲量最少品質最劣的日本帝國主義者所窺伺攘奪的目標了！

(B)重要煤礦之概況 我國新式煤礦的創始，當以開平礦務局爲權輿。前此之臺灣的隆基，湖北的荆門，安徽的池州，雖曾採用新法，經營煤礦，然資本微弱，規模狹小，無何成效。同時，同光間我國軍用工業逐漸興起，煤之供給，都仰給於英之威爾斯煤，自多不便。光緒元年（一八七五）李鴻章在磁州試辦之煤鐵礦，以運輸艱遠，訂購機器未能成交，遂行中止。嗣於灤州之明代舊礦，招足商股二十七萬兩，組織官督商辦之開平礦務局。光緒七年（一八八一）李鴻章所奏直隸開辦礦務摺中有云：「從此中國兵商輪船及機器製造各局用煤，不致遠購於外洋；一旦有事，庶不爲敵人所把持；亦可免利源外洩。富強之基，此爲嚆矢。」很能表示當時興辦礦業以抵抗帝國主義武力和經濟侵略的意識。而此時資本主義的列強，逐漸進到帝國主義的階段；初則開平礦利用外國機器和礦師，每日能出煤五六百噸，奪回各廠之英煤的銷路不少；致激起英帝國主義之嫉視與野心，遂乘庚子義和團的暴動，攫開平礦權爲己有了。自中日戰爭的馬關條約，和中德膠澳租借條約後，德國取得山東之探礦權，英商福公司則取得山西之礦權，後又擴張至河南河北道全境。日俄戰後，日帝國主義則將東三省儲藏豐富的撫順烟台與本溪

湖煤鐵礦，據爲己有。因此帝國主義在中國礦權戰的結果，重要礦藏盡爲奪取。另一方面激起我國收回礦權運動，最著的如山西礦權之收回，中興煤礦公司之德股的取銷；以及抵制開平礦務局的灤州礦務局的組織，抵制中德井陘煤礦的井陘礦務局的成立，中原公司與福公司的競爭等等，但是這種抵制運動，結果都一一失敗，致帝國主義的煤礦工業更形鞏固和發展。

現在將我國境內重要的新式煤礦，依照資本性質，資本及儲量，列表如下：

| 公司名稱 | 資本性質 | 資本額(單位千) | 儲量(千噸) |
|----------|--------|----------|-----------|
| 河北開平礦務局 | 中 英 | 二,〇〇〇鎊 | 六八七,〇〇〇 |
| 河南福公司 | 英 | 一,二四〇鎊 | 三,七五四,〇〇〇 |
| 河南中原公司 | 中國商辦 | 五,〇〇〇元 | …… |
| 河北門頭溝公司 | 中 英 | 二,〇〇〇元 | …… |
| 河北臨城礦務局 | 中國官商合辦 | 三,〇〇〇佛郎 | …… |
| 河北柳江公司 | 中國商辦 | 一,四四〇元 | 一三五,〇〇〇 |
| 河北長城公司 | 中國商辦 | …… | …… |
| 遼寧撫順烟台煤礦 | 日 | 二〇,〇〇〇元 | 八七九,〇〇〇 |
| 山東魯大公司 | 中日 | 一〇,〇〇〇元 | …… |
| 遼寧本溪湖公司 | 中日 | 七,〇〇〇元 | 一九〇,〇〇〇 |
| 河北怡立公司 | 中國商辦 | 三,〇〇〇元 | …… |
| 河南六河濠公司 | 中國商辦 | 二,五六〇元 | 五一五,〇〇〇 |
| 河北正豐公司 | 中國商辦 | 六,六〇〇元 | …… |
| 河北井陘礦務局 | 中德 | 四,五〇〇元 | 一七四,〇〇〇 |

| | | | |
|-----------|------|----------|-----------|
| 吉林利華公司 | 中德 | 六,〇〇〇元 | 一,〇〇〇,〇〇〇 |
| 黑龍江札蘭諾爾煤礦 | 中東路 | ... | 二二,〇〇〇 |
| 山東中興煤礦公司 | 中國商辦 | 一〇〇,〇〇〇兩 | 一六〇,〇〇〇 |
| 江西萍鄉煤礦 | 中國商辦 | ... | 二〇〇,〇〇〇 |
| 山西保晉公司 | 中國商辦 | 二,八六三元 | ... |
| 江蘇賈汪公司 | 中國商辦 | 一,二〇〇元 | 一四四,〇〇〇 |
| 熱河北聚公司 | 中國商辦 | 五,〇〇〇元 | 一八三,〇〇〇 |
| 遼寧振興公司 | 中國商辦 | 一,五〇〇元 | ... |
| 安東烈山煤礦 | 中國商辦 | ... | 五,〇〇〇 |

上表所列舉各礦的資本性質一項，還需加以說明的。即河北柳江長城兩公司，因為密邇開灤礦務局，不僅產銷上常受開灤的控制，最近又有賣與開灤之消息，河南六河溝公司已借日債百五十萬元，將全部資產抵押於日帝國主義者，河北正豐公司已由段宏業將全部財產，以二百萬元之借款，抵押於日本大倉洋行；河北怡立、臨城與河南六河溝等礦，均為日帝國主義的工具曹汝霖，以中日實業公司的名義所主辦的。因此，就上表所舉的二十三個重要煤礦，屬於英帝國主義勢力下的六礦，日帝國主義勢力下的七礦，國人自營的亦不過七礦而已。再就資本與儲量說，日英帝國主義占絕對的優勢，國人自營的煤礦，除中興公司資本一千萬兩外，均甚微小，不堪競爭。所以重要煤礦的礦數，資本及儲量，已有百分之七十以上屬於外國的手中；尤其值得注意的，英日帝國主義不但壟斷了我國煤工業，而近年來的兼併的發展，更是驚人的。

我們再從各礦的生產上作一比較時，更易看出帝國主義經營的煤礦的勢力和發展情形，同時，也可看出國人自營的煤礦的不振狀況。

| 公司名稱 | 每年產煤能力(千噸) | 一九二六 | 一九二七 | 一九二八出產額(千噸) |
|--------|------------|-------|-------|-------------|
| 開灤礦務局 | 四,五〇〇 | 三,五八二 | 三,六八三 | 四,九五八 |
| 蘆公司 | 七〇〇 | 一一七 | — | — |
| 中原公司 | 六〇〇 | 五四 | 八三 | 三一〇 |
| 門頭溝公司 | 二八〇 | 一六二 | 八〇 | 六 |
| 柳江公司 | 一五〇 | 二一一 | 一六四 | 一三二 |
| 長城公司 | 一〇〇 | 一五〇 | 一一〇 | 一五〇 |
| 撫順煤礦 | 五,〇〇〇 | 六,二三一 | 七,五五三 | 六,九九九 |
| 本溪湖公司 | 四六〇 | 四〇八 | 三九四 | 四八六 |
| 魯大公司 | 六八〇 | 七〇九 | 七四三 | 六一六 |
| 正豐公司 | 六五〇 | 一一〇 | 一五 | 八四 |
| 六河溝公司 | 五六〇 | 二七七 | 一六五 | 三八二 |
| 怡立公司 | 二六〇 | 二二七 | 六九 | 一一一 |
| 臨城礦務局 | 二七〇 | 一〇五 | 六三 | — |
| 井陘礦務局 | 六〇〇 | 三三九 | 三四二 | 二六八 |
| 程棧公司 | ... | 一〇四 | 二〇九 | 二八一 |
| 札蘭諾爾煤礦 | 一八〇 | 一六四 | 二三九 | 二六九 |
| 萍鄉煤礦 | 八〇〇 | 七六 | 一八三 | 一六四 |
| 中興煤礦公司 | 八〇〇 | 六〇三 | 二六〇 | — |
| 保晉公司 | 四二〇 | 三三五 | 一七二 | 一九〇 |

| | | | | |
|------|-----|-----|-----|-----|
| 賈汪公司 | 一八〇 | 八九 | 三八 | 五九 |
| 北票公司 | 一五〇 | 一五三 | 二八六 | 三六九 |
| 振興公司 | 八〇 | 一一四 | 一六二 | 一八〇 |
| 鞍山煤礦 | 七五 | 一一六 | 七八 | 三七 |

我們看了上表，可有下列幾個認識：第一，重要煤礦的生產量，有百分之八十以上，屬於外人直接間接經營的煤礦；其中日帝國主義直接經營的幾占百分之三十五，英帝國主義直接經營的占百分之三十；實際上日英帝國主義的撫順煤礦與開灤礦務局，每年生產額即占了總額百分之六十以上。第二，屬於英日帝國主義的煤礦，除福公司因五卅運動的關係，減少產額以至停止採煤外，其他各礦，歷年都有長足的進步，每年實際產額都超過了最高生產能力。在帝國主義的煤礦的發達的反面，自然就是國人自營的煤礦的營業不振；一般的產額都在生產能力之下，或是產量逐年減少，或是增減不定的寒熱症。其中比較有生氣如北票公司，在九一八後，又完全陷於不能生產了。

其實，上面還是一九二八年以前的狀況。一九二九年起世界經濟危機逐漸劇烈與深入，成爲一切帝國主義侵略下的半殖民地的中國，因爲帝國主義者加緊侵略以挽救其沒落的危機，其所受影響，當更劇烈；加之一九三〇年後的空前大水災旱災和戰爭；九一八後的帝國主義的武裝侵略，已使整個國民經濟陷於急性的破產。我國煤工業所遭受的衰敗境況，可謂空前未有；反之，英日帝國主義的煤礦，利用特權，雄

厚的資本和大量的出產，拼命壓迫國人自營的煤礦，而有空前的發展。我們現在再將撫順與開灤的最近生產狀況，研究一下：

| | 撫順煤礦的生產額(千噸) | 開灤煤礦的生產額(千噸) | |
|---------|--------------|--------------|-------|
| 一九二六—二七 | 六、二七〇 | 一九二七 | 三、六八三 |
| 一九二七—二八 | 六、九八三 | 一九二八 | 四、九五八 |
| 一九二八—二九 | 六、八六五 | 一九二九 | 五、〇〇〇 |
| 一九二九—三〇 | 七、〇三二 | 一九三〇 | 五、三二七 |
| 一九三〇—三一 | 六、七七三 | 一九三一 | 五、四〇〇 |

由上表看來，世界經濟恐慌的不景氣，似乎沒有什麼大影響到撫順與開灤，除撫順一九三一的生產，較上年有二十餘萬噸的減少；開灤煤礦，簡直空前的繁榮，一九三一的產量，較一九二六年幾增二百萬噸。這是很明顯的，並不是因爲近數年產業的發展，增加了需要；反之，專是利用傾銷政策奪取了國煤市場而獨自的繁榮。所以在資本主義的世界產業一般的衰敗情形下，開灤礦務局洋職員在其窮奢極侈的消費後，（洋職員二十餘人的薪俸，竟占全部職工五萬餘人之薪工的百分之二十），猶能每年盈餘一千餘萬元，每百兩之股票，分得紅利九十餘元。這種事實，明白的告訴我們，英日帝國主義的開灤和撫順的目的，是想利用我國空前經濟恐慌，最後一次的來根本壓倒國人自營煤礦，而完全壟斷我國全部煤的消費；同時，事實亦明白的告訴我們，開灤與撫順的這種政策，正在一步步的成功着！

反之，我們再將國人自營的中興與中原兩個最大的煤礦，最近數年的生產狀況，詳細的考察一下：

中興是我國最大的煤礦，一九二四年產額曾達八十六萬餘噸，一九二六年前的營業狀況，大致尚好，每年盈利，自二百萬元至五千餘元。但該礦一則因運費甚高，津浦路又積欠煤價和公司車輛租至二百餘萬元；再則因軍閥的敲剝，致陷困境。一九二六年不得不舉行公司債三百萬元，二七年又因強銷庫券一百萬元，八月停止採煤。二八年北伐總司令部派餉不遂，下令沒收；終以擔任軍費一百萬元，才得恢復。加以軍閥戰爭，所受損失，亦為不少，如一九二五年，損失四十八萬餘元，二六年六十四萬餘元，二八年九十餘萬元。該礦之虧蝕，自屬當然。二九年七月復工後，營業亦未見好，三一年約計可望盈餘百萬元；但三二年中，該礦重要銷路之一，上海市場，因「一二八」戰爭，遂行減少；該公司成本每噸三元左右，因加運費和捐稅，在上海須售十八元，始能獲利；因不能與低價傾銷之撫順開灤相競爭，損失長江一帶的市場，自屬意中下表所載該礦近年來生產額的遞減，足見其衰落不振的一般。

中興煤礦歷年產額(噸)

| | |
|------|---------|
| 一九二四 | 八六五、六〇九 |
| 一九二五 | 八二一、九三五 |
| 一九二六 | 六〇三、四四〇 |
| 一九二七 | 二五九、七八五 |
| 一九二八 | |

| | |
|------|---------|
| 一九二九 | 一四九、九九〇 |
| 一九三〇 | 三五五、五〇二 |

中原公司原是英資福公司苦於當地的土警與該公司競爭銷煤，由政府強迫修武縣的中州、豫泰、明德三個土警公司合組成立，在福中總公司的名義之下，分採合銷，把運銷權操在福公司之手。直至「五卅」運動起後，該地民衆與福公司工人熱烈的參加反英帝國主義活動，致英人逃避一空，停止生產；中原公司才得從福公司的羈絆下脫離出來，獨立產銷。雖在初二年，生產不振，但逐後產額年有增加，幾要達到一九二四年之最高產額了。中原公司一九二四年以來的產額如下表：

中原煤礦的出產(千噸)

| | |
|------|-----|
| 一九三四 | 九四九 |
| 一九三五 | 五六四 |
| 一九二六 | 五四 |
| 一九二七 | 八三 |
| 一九二八 | 三一〇 |
| 一九二九 | 二一六 |
| 一九三〇 | 四〇〇 |
| 一九三一 | 八二〇 |

我們看了上表，在我國煤工業日益處於帝國主義壓迫與壟斷之下時，而中原公司竟能乘機獨立，產額逐漸增加，未嘗不是一件差強人意的。不過事實並不這樣簡單，煤工業所受的壓迫，亦不僅是帝國主

義的勢力。如在「五卅」後，豫省戰事頻仍，時遭停工，各系軍人都視該礦爲籌餉之源；一九二六年六月，該礦存煤達四十萬噸，至一九三〇年末，只剩二千一百噸了；又如韓復榘長豫時，派趙仁泉爲監督，每日出煤二千餘噸，省府特撥車四列，晝夜裝運，不到兩月就解省府洋二十餘萬元。其次，該礦所產係白煤，須特造燒白煤鍋爐，在與福公司合銷時，太古怡和輪船公司，都特訂銷煤合同，改造鍋爐。「五卅」後，因鐵路運輸時爲軍人所把持，不能擔保經常供給，於是用白煤的輪船和工廠，相率改用烟煤鍋爐，所以該礦的產煤，不得不祇行銷於內地和家庭用煤。不過除了此種政治的經濟的阻礙外，最近又有一最可痛恨的事實，即不僅福公司現又修理機器，預備復工；而行政院實業部爲要取得英政府外交上的好感，更進一步命令中原與福公司合辦；此事雖經修博民衆的反對，而政府以事在必行，毫未停止，去年來常在報上看到兩礦和官方的代表開會籌商合辦方法，最近想已商議妥善了。本來按照福中兩公司的合銷合同第四十一條「本合同所立各款均有連帶關係，如兩方有一方對於本合同各款否認其全體或一部分，或增刪修改，或附加條件者，本合同即作爲無效」之規定，則福公司既已自動停業七年半之久，合銷之權，自然喪失；現在反而進一步籌商合辦，作開採煤礦之第二，增加束縛，斷送礦權，莫此爲甚！

至於其他較重要的煤礦，最近的情形，更是處於退步的趨勢，因爲各該礦都是資本較小，出產較少，處在國內經濟恐慌和英日兩大礦的

壓迫和競銷之下，已經銷路日狹，從供給工業用途轉到更依賴於家庭消費，從供給大都市更縮退於內地；加以軍閥剝削，捐稅繁多（如山東在稅捐外，又有補助費每噸三角，運費昂貴，（近來鐵路雖已減收運費，但較之開灤和門頭溝公司之運價特廉者，相差尚遠。）以致成本甚高，絕對難與外煤競爭。況且在這種能計算的稅捐運費外，尚有甚多不公開之黑幕。如上所舉之官督的煤礦，每系軍人所派之督辦，既無專門學識，亦不注意產銷，不過位置私人，浪費私飽，視爲發財的肥缺；如運費外的需索，所謂調車費，額外費，枕木費等名目，已見路局的正式佈告；路局員亦要素車皮費（中興租用北軍車皮，每噸須攤洋一元左右，六河溝自修車輛，每噸亦攤洋一元，）運煤黑費（每噸自五角至一元不等，如平綏路每年進款六七百萬元，而員司黑費亦達二三百萬元。）此外，外國人自營煤礦運銷各大都市之煤，大都必須經過所謂煤莊而後出售，各多受一層「吃碼頭」的行商之中間剝削，總而言之，這些外國的，本國的，公的，私的，大的，小的「吃鐵路」「吃煤礦」的蝗蟲，是不管煤業前途之危機如何，必須自己先充滿了私囊，直至煤礦虧累完了而後已！在這種情形之下，國煤的危機，安得不日甚呢？

我們先來看礦業中心的華北：北票煤礦，九一八後既已完全停頓，現在更落在日帝國主義的鐵蹄下，破壞甚巨，將來能否保持主權，亦成了問題。河北井陘礦務局，是中德合辦的，本來產煤能力，每日可達五千噸，曾行銷平津滬漢，一九二四年後，因受戰事影響，銷路完全失掉，局限

於保定順德一帶，每日出煤不過一千五百噸左右，一九二八年，開虧累已達二十餘萬元了。正豐煤礦為北洋軍閥段祺瑞所經營，他的公子段宏業當經理，該礦的機器設備都較好，產煤能力，年可達百五六十萬噸。不過段宏業是以公司作衙門，既位置私人，復藉煤礦作政治活動的財源，公司辦事處，變成私人的祕密機關。於是出產減縮到每日約自五百噸至一千五百噸不等；銷路自滬漢國外，退縮到保定順德一帶；債務已積到三百萬元，工資約欠五六萬元。並據股東消息，已於去年由段經理以二百萬元抵押給日本大倉洋行了。臨城礦務局，比股雖由商人收回，但至一九二九年負債已達九百數十萬元；現在的出煤，已由年產二十餘萬噸降到每天不足二十噸。榆關長城與柳江，即不論現在陷在戰區，生產已根本停頓；即該兩礦近年來的情形，早已陷在破產之境。如該兩礦，既要負擔開採不擔負的捐稅，並要負擔開採私徵的秦皇島碼頭費；或運至津平時，每噸須加開採過道費二角八分七，以致成本昂貴。一二八後，柳江減工人達四百餘人，足見狀況之不佳。長城情形更惡劣，一九二八年，股本已虧貼八十萬元，負債達一百七十萬元，一九三一年直接欠工人工資，達六萬七千餘元，平均每個工人約合七八十元。去年礦業週報通訊上載，長城與柳江都因經濟困難，已有出售於開採的消息。怡立在一九二六年前，能產煤二十餘萬噸，二七年為天門會所攻陷，損失七十餘萬元，從此營業不振。中和在一九二七年前，能盈餘自二十九萬元至十五萬餘元，二八年即虧本五萬六千元，以後終在衰落的狀態

裏。至於門頭溝的三個大煤礦：治水日出煤八十萬斤，中興日出五十萬斤，中英則日出一千噸。去年因鬧水荒，華礦都不能出煤，中英公司則因設備完全，更有平門鐵路支綫，運輸便利，捐稅既輕，煤價漸漲，不僅日可獲利千餘元，並已奪取了平津市場的優勢地位。

山西雖為我國煤藏最富的省分，但規模較大的只有保晉與晉北兩個煤礦。都是礦區分散，採礦兼用土法；如保晉之總公司設於平定，壽陽，晉城，大同各有一分公司。營業最發達的時候，產額年達四十一萬噸，近年日出不過五百噸。運費的昂貴和官僚軍閥占據董事職員等位置，營私舞弊，致一九三〇年負債已達百萬元了。晉北煤礦產量，昔日曾達日出二千噸，現亦不過五百噸，計減四分之三。山西本省市場有限，必須運銷外省，即就運費一項而言，自口泉運至塘沽，即須七元以上，自然不能與開採撫順作競爭。

河南除中原和福公司外，六河溝煤礦，亦較重要。該礦自將德比借款償清後，營業依舊不振，虧累不堪，一九二八年已負日商匯業銀行借款百萬元，日商利濟公司材料費五十萬元，開採焦煤費五十萬元，及其他借款百萬元，共達三百萬元，而該礦財產，亦已抵押於日帝國主義。近年債務益加，每年利息即須付六十萬元。同時，營業不振，去年底漢口存煤即達五萬餘噸。現在每日產量不過二千餘噸。至於陝縣之民生煤礦公司，連年受兵災和時局影響，產量日減，現在日出煤不過二百五十噸，禹縣之濟衆公司，每日最大產量為五百噸，三峯公司，每日最大產量為

五百噸，現在僅一百二十噸。此三礦規模既小，銷路亦僅限於內地，而其衰退不振情形，毫無例外。

山東除中興外，膠濟路各礦，大小公司四十餘家，礦井五十多個，除銷魯東各地，上海煤市亦占一席之地。不過礦田碎細，儲量不多，其中資本最大，新式開採的以日資魯大、華資博東、悅昇等為著，不過華資各礦資本最多者亦不過一二百萬元，少則三四千元，較之魯大資本一千萬元，年產煤五六十萬噸者，不可同日而語。況且華資各礦又都在日商壟斷之下，或與訂有包銷合同，所以上海所謂山東煤者，實際上最大部分還是日煤的別名。一九二八年前，由青島輸出煤年約四五十萬噸，而現在不過二三十萬噸，足證膠濟沿線各礦之不振；且自一二八後，上海市場因戰爭的破壞與日煤的傾銷，致博山一帶，存煤山積，煤商倒閉，礦工一律被減四分之一，更自衰落變成急性的破產了。

長江流域較大的煤礦，要算江西的萍鄉，安徽的烈山，浙江的長興和江蘇的賈汪。其最近的情形如下：

萍鄉煤礦，儲量甚富，設備完善，煤質亦佳，宜煉焦煤，為國內大礦之一。歐戰前後，產量日自二千四百噸至三千噸。不過一九二六年前，已全賴漢冶萍公司的維持，或舉債度日。北伐後，完全停頓，員工自行採銷，卒亦無法支持。二八年，江西省政府派何熙會為專員，日出煤八百噸，員工六千人，勉可維持。三〇年，江西省政府改組，改派蕭家模為專員，年底虧空三十餘萬元，正盛風卷，倒塌殆盡，日出煤二三百噸。三一年，省府改組，

又改委董綸為專員，與漢商協隆公司訂立墊款銷煤合同，採購木料，着手修理。六月排水機器因年久失修，發生故障，直井盡遭水淹，僅平巷尙可開採，日出煤五百噸。因湘鄂路局將每噸一元八角之運費，提高至三元五角，第四路軍又扣還前任欠煤，復遭武漢水災，存煤擱置二萬餘噸，致員工伙食無着，協隆公司亦無力再繼，自願取消合同。三二年，江西省政府改委何熙會為正專員，劉文藝為副專員，撥款三萬元，作週轉金，限期歸還。六月赴萍接事，裁減員工千餘人，日可產煤六百噸，製焦三十噸，又因武漢日煤擁擠，跌價傾銷，萍煤因運費增加，成本遂高，無法銷售，囤積又達一萬餘噸，以致伙食之供給，耗料之消耗，亦難以維持。修理和發展，更成爲不可能了。

安徽烈山煤礦，原名普益煤礦公司，爲宿紳周玉山等集資開辦。嗣爲皖督倪嗣冲奪去，添股擴充，一九二〇年募足基金一百五十萬，年能獲利，紅利在二分以上。二七年國民革命軍到達蚌埠後，一度沒收，歸於停頓。後以股東請求發還原礦，迭經交涉，始將倪系之股六十萬元，作爲官股，改爲今名。去年八月間，又聞實業部擬將官股售與商股之說。該礦被沒收時，存煤二十萬噸，都爲當權軍人所售賣，如石友三在蚌埠組省政府時，委蔣得兩爲礦長，徐蚌符三處存煤，被售賣一空，損失達十餘萬元。現在南礦煤井十二口，只有四口出煤，餘皆損壞，日產煤可八九百噸，工人工資已兩三月不發，前年被水淹沒，損失甚大，去年營業稍好，但聞員工僅恃支領煤票折價出售，以維生活，亦可見該礦的不景氣之至此。

外，安徽的官礦，共有三十八處，尙多未正式開採，稍大者如水東煤礦，共有五井，一二兩號的煤層，已經探盡，三號排水，五號通風，四號雖能出煤，一九二八年又爲水所淹，目下不過掘探絞車眼兩旁煤柱，每日二三十噸。該礦在王達督辦時，最高產量曾達日出煤一百五六十噸，而每噸成本最高達十七元，最低亦須十元左右，足見官礦之爲下野官僚的肥差美缺而已。淮南煤礦，係建設委員會開辦，開採三年，日可出煤三百噸，營業未發達，去年僅可勉維現狀。大通煤礦，與淮南同在懷遠，開辦十餘年，資本百餘萬，連年因開支過巨，歲有虧蝕，已呈岌岌之勢，去年營業亦不佳。

長興煤礦，爲浙江之唯一的大礦，原係商辦，因江浙戰爭影響，停工四年；一九二八年改由建設委員會接辦，日可出煤六七百噸。去年又復歸商辦，最近日產煤三百五十噸左右，且成本甚高，平均在十元左右，如運至杭嘉常錫等處，售價當然不低，在目前日煤跌價時，實難望有起色。

賈汪煤礦，是江蘇唯一的大礦，一九二七年，負債達百餘萬元，積欠工薪警餉十餘萬元，陷於停頓，改由遠記公司經營，至二九年虧蝕又達八十餘萬元，工資積欠五六萬元，又宣佈停工，改由華東公司接辦。三一年開始出煤以來，逐漸增加，至三二年一月，日已出煤六百噸。一二八後，津浦路運輸能力，月僅二三千噸，致存煤山積，二月起大裁員工，日產百餘噸，以維現狀而已。該礦自創辦以來，三次易主，兩次停工，且煤質低劣，成本昂貴，在日下經濟恐慌，與外煤競銷的夾攻中，該礦日益衰落的趨

勢，無法避免的罷。

(C)煤之產銷 我國國內煤的生產，從數量上說，自民國以來，是一直的望上增漲。如在一九一二年全國產量，不過一千三百萬噸，一九二八年則增至二千五百餘萬噸，幾乎增加了一倍。假如我國是一個不受帝國主義侵略的正常的經濟發展的國家，則這種煤的數量的增加，很可以標識着中國新式工業的進步；不過我國既然是一切帝國主義的半殖民地，重要工業都在帝國主義者壟斷之下，則這種發展，反只指示帝國主義勢力的進步，和中國國民經濟的破產程度的深化。如果還有人不了解帝國主義的「用中國材料，雇中國人工，在中國製造」的殖民地政策之作用與意義，請看國內煤生產的增加和帝國主義勢力發展的關係：

國內煤產額及依資本性質分析之百分

| 產額(千噸) | 外資煤礦 | | | 華資煤礦 | |
|--------|--------|--------|---------|--------|--------|
| | 日 | 英 | 其他 | 大礦 | 小礦 |
| 一九一 | 八,300 | 10,111 | 33,100 | 8,616 | 14,211 |
| 一九二〇 | 21,250 | 10,919 | 33,822 | 26,116 | 35,000 |
| 一九三三 | 31,077 | 24,019 | 110,111 | 47,416 | 35,211 |
| 一九三四 | 33,711 | 24,019 | 110,111 | 47,416 | 35,211 |
| 一九三五 | 33,711 | 24,019 | 110,111 | 47,416 | 35,211 |
| 一九三六 | 33,711 | 24,019 | 110,111 | 47,416 | 35,211 |
| 一九三七 | 33,711 | 24,019 | 110,111 | 47,416 | 35,211 |
| 一九三八 | 33,711 | 24,019 | 110,111 | 47,416 | 35,211 |
| 一九三九 | 33,711 | 24,019 | 110,111 | 47,416 | 35,211 |
| 一九四〇 | 33,711 | 24,019 | 110,111 | 47,416 | 35,211 |
| 一九四一 | 33,711 | 24,019 | 110,111 | 47,416 | 35,211 |
| 一九四二 | 33,711 | 24,019 | 110,111 | 47,416 | 35,211 |
| 一九四三 | 33,711 | 24,019 | 110,111 | 47,416 | 35,211 |
| 一九四四 | 33,711 | 24,019 | 110,111 | 47,416 | 35,211 |
| 一九四五 | 33,711 | 24,019 | 110,111 | 47,416 | 35,211 |
| 一九四六 | 33,711 | 24,019 | 110,111 | 47,416 | 35,211 |
| 一九四七 | 33,711 | 24,019 | 110,111 | 47,416 | 35,211 |
| 一九四八 | 33,711 | 24,019 | 110,111 | 47,416 | 35,211 |
| 一九四九 | 33,711 | 24,019 | 110,111 | 47,416 | 35,211 |
| 一九五〇 | 33,711 | 24,019 | 110,111 | 47,416 | 35,211 |

歐戰的確給了半殖民地的中國工業以空前的發展的機會，在

煤工業方面，也表現非常明顯。如一九一四年國內煤產額為一五〇〇〇千噸，一九一八年增為一八、三四〇千噸，一九二四年更增為二五、七八一千噸，一九二五年起，即逐漸下落，同時在五萬噸以上的華資大礦，所占總產額之百分比，由一九一八年的百分之四，增至一九二四年的百分之九，足見新式煤礦之繁榮，但至一九二八年已慘落至百分之十二了。反之，日英帝國主義的煤礦，尤其日資煤礦，猛烈的發展，（英之百分數，雖有減少，這是福公司被迫停工的影響，英之大本營的開採，是有很大發展的，）已占到總產額百分之三十三。在華資大小煤礦的合計上，華礦是一直的下落，外礦卻是成反比例的一直向上增漲；尤其令人驚心的，一九二四以前，華礦的百分，雖然下落，尚不過是相對地位的減低；一九二四以後，絕對的數量，亦猛烈減削，這又是充分表現華礦為外資所兼併的事實。況且最近數年，華礦的破產與衰落，外礦的發展，都更加劇烈，因此，外礦的產額大約已占到百分之六七下了。

現在來研究國內煤的消費：

中國煤之消費（千噸）

| 年 | 生產 | 輸出 | 輸入 | 消費 |
|------|--------|-------|-------|--------|
| 一九二二 | 一三、〇〇〇 | 六八一 | 一、五二七 | 一三、八三六 |
| 一九一六 | 一五、八五四 | 一、三一五 | 一、四二二 | 一五、六六一 |
| 一九二〇 | 二二、二六〇 | 一、九七〇 | 一、二五五 | 二〇、五四五 |
| 一九二四 | 二五、七八一 | 三、二〇二 | 一、六一〇 | 二四、一八九 |
| 一九二八 | 二五、〇九五 | 三、八八五 | 二、四二七 | 二三、六三四 |

這裏，須加以說明的，輸出的增加，是與華礦絲毫無關係的；煤的輸出，完全為撫順和開灤所獨占。撫順煤的低廉，為日本工廠所需要，輸出年約二百萬噸左右；開灤煤因適煉焦，為日本鋼鐵工業所必需，輸出年約三十至五十萬噸。反之，輸入的煤，大都是日本低價煤，奪取了華煤的市場。國內煤的消費，工廠用的不過占百分之三二·六，而家庭用的竟占百分之四三·三，可是，工廠交通及城市用煤，至少有三分之二，為開灤撫順及日煤所壟斷，如上海年銷三百萬噸左右，而華煤不過只占數十萬噸而已。

為甚麼開灤煤撫順煤能驅逐華煤而取得壟斷的地位？主要的是一憑藉各種特權以致成本的低廉。如開灤與撫順的成本，每噸都不過一元七八角，而華礦成本至低須在二元五六角以至十七元。華礦成本高的原因，是因規模狹小，設備不完，借款的利息，捐稅，軍餉的擔負，及官僚的肥私和濫用等等；而運費的昂貴，黑費的索詐，更限制華煤的運銷。在這裏我引一段一九三〇年上海煤業公會覆立法院調查煤業情形書中的話，頗能說明華外煤礦的優劣形勢：「（一）採煤——外人由其強力取得我國政府予以優待。在其請求採礦權及礦照保護等事件，政府但接該國領事公文後，立即照發。一遇礦區附近發生戰爭時，則我國政府外交必聲明保護安全責任，並立行武裝保護，惟恐不週。其國人經營之礦，則不如是，時或以戰爭之故，礦主須供無限之需求，此去彼來，視為常規。乃至企求安全，渺不可得。此外人在我國內之優點也。（二）運

煤——開平在唐山至秦島之陸運，我政府許其專設路軌；或於戰事時，其運煤車輛，仍可轉運無阻，並亦無被扣之顧慮。水運則懸英國旗號，便往來無恙。撫順運煤亦等是。惟國人在山東安徽山西河北等省運煤，則交通阻隔，百弊叢生，使煤商莫不視為畏途。（三）銷煤——外人既在我國境內獲得上列採煤之優厚權利，其發達之因果，自必卓著成效。一般人指認撫順開平兩礦之煤為國煤，是在產地言之，固是我煤，若以權利所屬言之，則為日本與英國矣。我政府因夙昔喪失之利權，一時不易收回以為憾，而於此際又予外商不納稅之便利，可謂欲挽而故縱，此着又極痛心。以是之故，無論交通界上之火車輪船（按前滬甯滬杭兩路之機車用煤，歷屆投標，限定國煤，外商絕未有成標者，乃京滬路於去年七月起忽改購三井洋行之煤，是政府之交通事業，其用煤之趨向如此，）及廠家用戶，擇宜購辦，相率舍國煤之華商，而就國煤之洋商。此外人在我國內行銷礦煤之優點也。」

由此可見「國煤之洋商」的開採與撫順，利用其種種優待與便利，長期的低價傾銷，壓迫華資礦煤而取得各大都市的煤市之絕對優勢的鞏固地位。所謂真正國煤，早已處在奄奄一息的境地。自世界經濟恐慌，國內經濟破產與九一八事變以來，開採撫順，更跌價傾銷，企圖將國煤微小的市場，最後一舉而排除之。同時，因日帝國主義國內煤產的過剩，所謂日煤者又應用傾銷政策，以我國各大都市為消納過剩煤炭的尾閥，使這一形勢更加嚴重。一般人都以日煤傾銷為我國煤業的危

機；以增加煤的傾銷稅為唯一的救濟政策，實在沒有把握我國煤工業之危機的真正原因。

三 火油

火油——液體的燃料，與煤——堅硬的燃料，是近代工業的兩大生命。火油的出世，雖然較晚，但因其種種優越的特質，與儲藏的不普遍，益成帝國主義者競爭壟斷之中心。火油之在交通與軍事上的地位，日增重要，是無人否認的事。而火油的生產，已盡為美英兩大帝國主義者所壟斷；近年來蘇聯五年計劃的成功，憑其豐富的儲藏，亦已占取世界火油產額之第二位。

我國素以油藏豐富見稱，甚至有陝西一省油藏可供世界千年之用的傳說；但據一九一四——一六年美孚煤油公司實地調查的結果，斷定陝西省「有少量之火油，已有充分證明，是否能中量，尚未可確定；至於大量火油，恐其未必能有。」其他經過調查之河北熱河甘肅河南四川等地，結果更為惡劣，而山西省油苗也未發現。所以即使尚有未發現的油藏，大概油藏的貧弱，是可以斷定的。我國現在採油事業，在陝西四川甘肅新疆等處，有不少的土法開採的油井存在着，不過都是產量甚少，不敷當地之消費。其較著者如陝西延長官廠，每年產額不過數十萬斤；一九一六年的產額為六三五、〇〇〇斤，一九二四年則為一六〇、〇〇〇斤，表現年有減少之勢。一九二九年新開一井深至六

百尺，初能日出油二〇、〇〇〇斤，但不久逐漸減低，必須抽吸，始能出油。現在所屬兩井合計，每月亦不過二二、五〇〇斤，可見甚少發展的希望。

但是，我國的火油儲藏，雖然不多，而遼寧熱河的油母頁巖(Dolomite)卻有較富的儲量；僅撫順一處，儲量即達五、五〇〇、〇〇〇、〇〇〇噸。如以每噸平均含油百分之五·五計，即有三〇〇、〇〇〇、〇〇〇噸原油，亦即一、九〇〇、〇〇〇、〇〇〇桶，已達美國火油總儲量四分之一了。不過，撫順頁巖，已完全落在日帝國主義的滿鐵會社之手；熱河的頁巖，儲量較少，現在亦已落日帝國主義者鐵蹄之下。滿鐵理事赤羽說：「撫順的頁巖油，可以供日本每年六、〇〇〇、〇〇〇桶，至三百年而不盡。」可見遼寧頁巖油對於日本之重要。現在撫順煉油廠，每年產重油六〇、〇〇〇噸；滿鐵會社並擬於必要時，加築一每年可產重油二〇〇、〇〇〇噸的煉油廠；此計劃如果成功，則日本帝國主義的火油供給問題，自可解決一部分。

撫順的油母頁巖既為日帝國主義所奪取，國內火油產量又等於無，於是，火油就不斷的輸入我國，成為美英帝國主義的廣大市場。其中煤油輸入，占百分之八九十，雖然數量上一九三〇年較一九一一年減少一百二十餘萬桶，但在價格上反增二千三百萬海關兩；可見煤油已逐漸取得我國植物油燈的地位而代之。至於汽油、機器油、燃料油的輸入，歐戰後都有猛烈的增漲。從價值方面說，我國火油的消費，二十年來，

已由二三千萬兩增至八千餘萬兩，充分的表示我國農村經濟的慢性破產，與汽車航空事業依賴於帝國主義之嚴重。詳細的情形，請看下面的歷年火油輸入總值表：

我國歷年火油輸入價值表（單位一千海關兩）

| 年 | 煤油 | 汽油 | 機器油 | 燃料油 | 總計 | 煤油所占 之百分 | 美國所占 油之百分 |
|------|---------|-------|-----|-----|---------|-------------|--------------|
| 一九一〇 | 一五,一〇〇 | 一,〇〇〇 | — | — | 一六,一〇〇 | 九六·六 | 六六·八 |
| 一九一〇 | 一五,三〇〇 | 一,〇〇〇 | — | — | 一六,三〇〇 | 九六·五 | 六六·九 |
| 一九一〇 | 一五,五〇〇 | 一,〇〇〇 | — | — | 一六,五〇〇 | 九六·四 | 六七·〇 |
| 一九一〇 | 一五,七〇〇 | 一,〇〇〇 | — | — | 一六,七〇〇 | 九六·三 | 六七·一 |
| 一九一〇 | 一五,九〇〇 | 一,〇〇〇 | — | — | 一六,九〇〇 | 九六·二 | 六七·二 |
| 一九一〇 | 一六,一〇〇 | 一,〇〇〇 | — | — | 一七,一〇〇 | 九六·一 | 六七·三 |
| 一九一〇 | 一六,三〇〇 | 一,〇〇〇 | — | — | 一七,三〇〇 | 九六·〇 | 六七·四 |
| 一九一〇 | 一六,五〇〇 | 一,〇〇〇 | — | — | 一七,五〇〇 | 九五·九 | 六七·五 |
| 一九一〇 | 一六,七〇〇 | 一,〇〇〇 | — | — | 一七,七〇〇 | 九五·八 | 六七·六 |
| 一九一〇 | 一六,九〇〇 | 一,〇〇〇 | — | — | 一七,九〇〇 | 九五·七 | 六七·七 |
| 一九一〇 | 一七,一〇〇 | 一,〇〇〇 | — | — | 一八,一〇〇 | 九五·六 | 六七·八 |
| 一九一〇 | 一七,三〇〇 | 一,〇〇〇 | — | — | 一八,三〇〇 | 九五·五 | 六七·九 |
| 一九一〇 | 一七,五〇〇 | 一,〇〇〇 | — | — | 一八,五〇〇 | 九五·四 | 六七·〇 |
| 一九一〇 | 一七,七〇〇 | 一,〇〇〇 | — | — | 一八,七〇〇 | 九五·三 | 六七·一 |
| 一九一〇 | 一七,九〇〇 | 一,〇〇〇 | — | — | 一八,九〇〇 | 九五·二 | 六七·二 |
| 一九一〇 | 一八,一〇〇 | 一,〇〇〇 | — | — | 一九,一〇〇 | 九五·一 | 六七·三 |
| 一九一〇 | 一八,三〇〇 | 一,〇〇〇 | — | — | 一九,三〇〇 | 九五·〇 | 六七·四 |
| 一九一〇 | 一八,五〇〇 | 一,〇〇〇 | — | — | 一九,五〇〇 | 九四·九 | 六七·五 |
| 一九一〇 | 一八,七〇〇 | 一,〇〇〇 | — | — | 一九,七〇〇 | 九四·八 | 六七·六 |
| 一九一〇 | 一八,九〇〇 | 一,〇〇〇 | — | — | 一九,九〇〇 | 九四·七 | 六七·七 |
| 一九一〇 | 一九,一〇〇 | 一,〇〇〇 | — | — | 二十,一〇〇 | 九四·六 | 六七·八 |
| 一九一〇 | 一九,三〇〇 | 一,〇〇〇 | — | — | 二十,三〇〇 | 九四·五 | 六七·九 |
| 一九一〇 | 一九,五〇〇 | 一,〇〇〇 | — | — | 二十,五〇〇 | 九四·四 | 六七·〇 |
| 一九一〇 | 一九,七〇〇 | 一,〇〇〇 | — | — | 二十,七〇〇 | 九四·三 | 六七·一 |
| 一九一〇 | 一九,九〇〇 | 一,〇〇〇 | — | — | 二十,九〇〇 | 九四·二 | 六七·二 |
| 一九一〇 | 二〇,一〇〇 | 一,〇〇〇 | — | — | 二十一,一〇〇 | 九四·一 | 六七·三 |
| 一九一〇 | 二〇,三〇〇 | 一,〇〇〇 | — | — | 二十一,三〇〇 | 九四·〇 | 六七·四 |
| 一九一〇 | 二〇,五〇〇 | 一,〇〇〇 | — | — | 二十一,五〇〇 | 九三·九 | 六七·五 |
| 一九一〇 | 二〇,七〇〇 | 一,〇〇〇 | — | — | 二十一,七〇〇 | 九三·八 | 六七·六 |
| 一九一〇 | 二〇,九〇〇 | 一,〇〇〇 | — | — | 二十一,九〇〇 | 九三·七 | 六七·七 |
| 一九一〇 | 二一,一〇〇 | 一,〇〇〇 | — | — | 二十二,一〇〇 | 九三·六 | 六七·八 |
| 一九一〇 | 二一,三〇〇 | 一,〇〇〇 | — | — | 二十二,三〇〇 | 九三·五 | 六七·九 |
| 一九一〇 | 二一,五〇〇 | 一,〇〇〇 | — | — | 二十二,五〇〇 | 九三·四 | 六七·〇 |
| 一九一〇 | 二一,七〇〇 | 一,〇〇〇 | — | — | 二十二,七〇〇 | 九三·三 | 六七·一 |
| 一九一〇 | 二一,九〇〇 | 一,〇〇〇 | — | — | 二十三,九〇〇 | 九三·二 | 六七·二 |
| 一九一〇 | 二二,一〇〇 | 一,〇〇〇 | — | — | 二十三,一〇〇 | 九三·一 | 六七·三 |
| 一九一〇 | 二二,三〇〇 | 一,〇〇〇 | — | — | 二十三,三〇〇 | 九三·〇 | 六七·四 |
| 一九一〇 | 二二,五〇〇 | 一,〇〇〇 | — | — | 二十三,五〇〇 | 九二·九 | 六七·五 |
| 一九一〇 | 二二,七〇〇 | 一,〇〇〇 | — | — | 二十三,七〇〇 | 九二·八 | 六七·六 |
| 一九一〇 | 二二,九〇〇 | 一,〇〇〇 | — | — | 二十三,九〇〇 | 九二·七 | 六七·七 |
| 一九一〇 | 二三,一〇〇 | 一,〇〇〇 | — | — | 二十四,一〇〇 | 九二·六 | 六七·八 |
| 一九一〇 | 二三,三〇〇 | 一,〇〇〇 | — | — | 二十四,三〇〇 | 九二·五 | 六七·九 |
| 一九一〇 | 二三,五〇〇 | 一,〇〇〇 | — | — | 二十四,五〇〇 | 九二·四 | 六七·〇 |
| 一九一〇 | 二三,七〇〇 | 一,〇〇〇 | — | — | 二十四,七〇〇 | 九二·三 | 六七·一 |
| 一九一〇 | 二三,九〇〇 | 一,〇〇〇 | — | — | 二十五,九〇〇 | 九二·二 | 六七·二 |
| 一九一〇 | 二四,一〇〇 | 一,〇〇〇 | — | — | 二六,一〇〇 | 九二·一 | 六七·三 |
| 一九一〇 | 二四,三〇〇 | 一,〇〇〇 | — | — | 二六,三〇〇 | 九二·〇 | 六七·四 |
| 一九一〇 | 二四,五〇〇 | 一,〇〇〇 | — | — | 二六,五〇〇 | 九一·九 | 六七·五 |
| 一九一〇 | 二四,七〇〇 | 一,〇〇〇 | — | — | 二六,七〇〇 | 九一·八 | 六七·六 |
| 一九一〇 | 二四,九〇〇 | 一,〇〇〇 | — | — | 二六,九〇〇 | 九一·七 | 六七·七 |
| 一九一〇 | 二五,一〇〇 | 一,〇〇〇 | — | — | 二七,一〇〇 | 九一·六 | 六七·八 |
| 一九一〇 | 二五,三〇〇 | 一,〇〇〇 | — | — | 二七,三〇〇 | 九一·五 | 六七·九 |
| 一九一〇 | 二五,五〇〇 | 一,〇〇〇 | — | — | 二七,五〇〇 | 九一·四 | 六七·〇 |
| 一九一〇 | 二五,七〇〇 | 一,〇〇〇 | — | — | 二七,七〇〇 | 九一·三 | 六七·一 |
| 一九一〇 | 二五,九〇〇 | 一,〇〇〇 | — | — | 二七,九〇〇 | 九一·二 | 六七·二 |
| 一九一〇 | 二六,一〇〇 | 一,〇〇〇 | — | — | 二八,一〇〇 | 九一·一 | 六七·三 |
| 一九一〇 | 二六,三〇〇 | 一,〇〇〇 | — | — | 二八,三〇〇 | 九一·〇 | 六七·四 |
| 一九一〇 | 二六,五〇〇 | 一,〇〇〇 | — | — | 二八,五〇〇 | 九〇·九 | 六七·五 |
| 一九一〇 | 二六,七〇〇 | 一,〇〇〇 | — | — | 二八,七〇〇 | 九〇·八 | 六七·六 |
| 一九一〇 | 二六,九〇〇 | 一,〇〇〇 | — | — | 二八,九〇〇 | 九〇·七 | 六七·七 |
| 一九一〇 | 二七,一〇〇 | 一,〇〇〇 | — | — | 二九,一〇〇 | 九〇·六 | 六七·八 |
| 一九一〇 | 二七,三〇〇 | 一,〇〇〇 | — | — | 二九,三〇〇 | 九〇·五 | 六七·九 |
| 一九一〇 | 二七,五〇〇 | 一,〇〇〇 | — | — | 二九,五〇〇 | 九〇·四 | 六七·〇 |
| 一九一〇 | 二七,七〇〇 | 一,〇〇〇 | — | — | 二九,七〇〇 | 九〇·三 | 六七·一 |
| 一九一〇 | 二七,九〇〇 | 一,〇〇〇 | — | — | 三十,九〇〇 | 九〇·二 | 六七·二 |
| 一九一〇 | 二八,一〇〇 | 一,〇〇〇 | — | — | 三十一,一〇〇 | 九〇·一 | 六七·三 |
| 一九一〇 | 二八,三〇〇 | 一,〇〇〇 | — | — | 三十一,三〇〇 | 九〇·〇 | 六七·四 |
| 一九一〇 | 二八,五〇〇 | 一,〇〇〇 | — | — | 三十一,五〇〇 | 八九·九 | 六七·五 |
| 一九一〇 | 二八,七〇〇 | 一,〇〇〇 | — | — | 三十一,七〇〇 | 八九·八 | 六七·六 |
| 一九一〇 | 二八,九〇〇 | 一,〇〇〇 | — | — | 三十一,九〇〇 | 八九·七 | 六七·七 |
| 一九一〇 | 二九,一〇〇 | 一,〇〇〇 | — | — | 三十二,一〇〇 | 八九·六 | 六七·八 |
| 一九一〇 | 二九,三〇〇 | 一,〇〇〇 | — | — | 三十二,三〇〇 | 八九·五 | 六七·九 |
| 一九一〇 | 二九,五〇〇 | 一,〇〇〇 | — | — | 三十二,五〇〇 | 八九·四 | 六七·〇 |
| 一九一〇 | 二九,七〇〇 | 一,〇〇〇 | — | — | 三十二,七〇〇 | 八九·三 | 六七·一 |
| 一九一〇 | 二九,九〇〇 | 一,〇〇〇 | — | — | 三十二,九〇〇 | 八九·二 | 六七·二 |
| 一九一〇 | 三十,一〇〇 | 一,〇〇〇 | — | — | 三十三,一〇〇 | 八九·一 | 六七·三 |
| 一九一〇 | 三十,三〇〇 | 一,〇〇〇 | — | — | 三十三,三〇〇 | 八九·〇 | 六七·四 |
| 一九一〇 | 三十,五〇〇 | 一,〇〇〇 | — | — | 三十三,五〇〇 | 八八·九 | 六七·五 |
| 一九一〇 | 三十,七〇〇 | 一,〇〇〇 | — | — | 三十三,七〇〇 | 八八·八 | 六七·六 |
| 一九一〇 | 三十,九〇〇 | 一,〇〇〇 | — | — | 三十三,九〇〇 | 八八·七 | 六七·七 |
| 一九一〇 | 三十一,一〇〇 | 一,〇〇〇 | — | — | 三十四,一〇〇 | 八八·六 | 六七·八 |
| 一九一〇 | 三十一,三〇〇 | 一,〇〇〇 | — | — | 三十四,三〇〇 | 八八·五 | 六七·九 |
| 一九一〇 | 三十一,500 | 一,000 | — | — | 三十四,500 | 八八·四 | 六七·〇 |
| 一九一〇 | 三十一,700 | 一,000 | — | — | 三十四,700 | 八八·三 | 六七·一 |
| 一九一〇 | 三十一,900 | 一,000 | — | — | 三十四,900 | 八八·二 | 六七·二 |
| 一九一〇 | 三二,100 | 一,000 | — | — | 三五,100 | 八八·一 | 六七·三 |
| 一九一〇 | 三二,300 | 一,000 | — | — | 三五,300 | 八八·〇 | 六七·四 |
| 一九一〇 | 三二,500 | 一,000 | — | — | 三五,500 | 八七·九 | 六七·五 |
| 一九一〇 | 三二,700 | 一,000 | — | — | 三五,700 | 八七·八 | 六七·六 |
| 一九一〇 | 三二,900 | 一,000 | — | — | 三五,900 | 八七·七 | 六七·七 |
| 一九一〇 | 三三,100 | 一,000 | — | — | 三六,100 | 八七·六 | 六七·八 |
| 一九一〇 | 三三,300 | 一,000 | — | — | 三六,300 | 八七·五 | 六七·九 |
| 一九一〇 | 三三,500 | 一,000 | — | — | 三六,500 | 八七·四 | 六七·〇 |
| 一九一〇 | 三三,700 | 一,000 | — | — | 三六,700 | 八七·三 | 六七·一 |
| 一九一〇 | 三三,900 | 一,000 | — | — | 三六,900 | 八七·二 | 六七·二 |
| 一九一〇 | 三四,100 | 一,000 | — | — | 三七,100 | 八七·一 | 六七·三 |
| 一九一〇 | 三四,300 | 一,000 | — | — | 三七,300 | 八七·〇 | 六七·四 |
| 一九一〇 | 三四,500 | 一,000 | — | — | 三七,500 | 八六·九 | 六七·五 |
| 一九一〇 | 三四,700 | 一,000 | — | — | 三七,700 | 八六·八 | 六七·六 |
| 一九一〇 | 三四,900 | 一,000 | — | — | 三七,900 | 八六·七 | 六七·七 |
| 一九一〇 | 三五,100 | 一,000 | — | — | 三八,100 | 八六·六 | 六七·八 |
| 一九一〇 | 三五,300 | 一,000 | — | — | 三八,300 | 八六·五 | 六七·九 |
| 一九一〇 | 三五,500 | 一,000 | — | — | 三八,500 | 八六·四 | 六七·〇 |
| 一九一〇 | 三五,700 | 一,000 | — | — | 三八,700 | 八六·三 | 六七·一 |
| 一九一〇 | 三五,900 | 一,000 | — | — | 三八,900 | 八六·二 | 六七·二 |
| 一九一〇 | 三六,100 | 一,000 | — | — | 三九,100 | 八六·一 | 六七·三 |
| 一九一〇 | 三六,300 | 一,000 | — | — | 三九,300 | 八六·〇 | 六七·四 |
| 一九一〇 | 三六,500 | 一,000 | — | — | 三九,500 | 八五·九 | 六七·五 |
| 一九一〇 | 三六,700 | 一,000 | — | — | 三九,700 | 八五·八 | 六七·六 |
| 一九一〇 | 三六,900 | 一,000 | — | — | 三九,900 | 八五·七 | 六七·七 |
| 一九一〇 | 三七一〇〇 | 一,〇〇〇 | — | — | 四〇,一〇〇 | 八五·六 | 六七·八 |
| 一九一〇 | 三七三〇〇 | 一,〇〇〇 | — | — | 四〇,三〇〇 | 八五·五 | 六七·九 |
| 一九一〇 | 三七五〇〇 | 一,〇〇〇 | — | — | 四〇,五〇〇 | 八五·四 | 六七·〇 |
| 一九一〇 | 三七七〇〇 | 一,〇〇〇 | — | — | 四〇,七〇〇 | 八五·三 | 六七·一 |
| 一九一〇 | 三七九〇〇 | 一,〇〇〇 | — | — | 四〇,九〇〇 | 八五·二 | 六七·二 |
| 一九一〇 | 三八一〇〇 | 一,〇〇〇 | — | — | 四一一〇〇 | 八五·一 | 六七·三 |
| 一九一〇 | 三八三〇〇 | 一,〇〇〇 | — | — | 四一三〇〇 | 八五·〇 | 六七·四 |
| 一九一〇 | 三八五〇〇 | 一,〇〇〇 | — | — | 四一五〇〇 | 八四·九 | 六七·五 |
| 一九一〇 | 三八七〇〇 | 一,〇〇〇 | — | — | 四一七〇〇 | 八四·八 | 六七·六 |
| 一九一〇 | 三八九〇〇 | 一,〇〇〇 | — | — | 四一九〇〇 | 八四·七 | 六七·七 |
| 一九一〇 | 三九一〇〇 | 一,〇〇〇 | — | — | 四二一〇〇 | 八四·六 | 六七·八 |
| 一九一〇 | 三九三〇〇 | 一,〇〇〇 | — | — | 四二三〇〇 | 八四·五 | 六七·九 |
| 一九一〇 | 三九五〇〇 | 一,〇〇〇 | — | — | 四二五〇〇 | 八四·四 | 六七·〇 |
| 一九一〇 | 三九七〇〇 | 一,〇〇〇 | — | — | 四二七〇〇 | 八四·三 | 六七·一 |
| 一九一〇 | 三九九〇〇 | 一,〇〇〇 | — | — | 四二九〇〇 | 八四·二 | 六七·二 |
| 一九一〇 | 四〇一〇〇 | 一,〇〇〇 | — | — | 四三一〇〇 | 八四·一 | 六七·三 |
| 一九一〇 | 四〇三〇〇 | 一,〇〇〇 | — | — | 四三三〇〇 | 八四·〇 | 六七·四 |
| 一九一〇 | 四〇五〇〇 | 一,〇〇〇 | — | — | 四三五〇〇 | 八三·九 | 六七·五 |
| 一九一〇 | 四〇七〇〇 | 一,〇〇〇 | — | — | 四三七〇〇 | 八三·八 | 六七·六 |
| 一九一〇 | 四〇九〇〇 | 一,〇〇〇 | — | — | 四三九〇〇 | 八三·七 | 六七·七 |
| 一九一〇 | 四一一〇〇 | 一,〇〇〇 | — | — | 四四一〇〇 | 八三·六 | 六七·八 |
| 一九一〇 | 四一三〇〇 | 一,〇〇〇 | — | — | 四四三〇〇 | 八三·五 | 六七·九 |
| 一九一〇 | 四一五〇〇 | 一,〇〇〇 | — | — | 四四五〇〇 | 八三·四 | 六七·〇 |
| 一九一〇 | 四一七〇〇 | 一,〇〇〇 | — | — | 四四七〇〇 | 八三·三 | 六七·一 |
| 一九一〇 | 四一九〇〇 | 一,〇〇〇 | — | — | 四四九〇〇 | 八三·二 | 六七·二 |
| 一九一〇 | 四二一〇〇 | 一,〇〇〇 | — | — | 四五一〇〇 | 八三·一 | 六七·三 |
| 一九一〇 | 四二三〇〇 | 一,〇〇〇 | — | — | 四五三〇〇 | 八三·〇 | 六七·四 |
| 一九一〇 | 四二五〇〇 | 一,〇〇〇 | — | — | 四五五〇〇 | 八二·九 | 六七·五 |
| 一九一〇 | 四二七〇〇 | 一,〇〇〇 | — | — | 四五七〇〇 | 八二·八 | 六七·六 |
| 一九一〇 | 四二九〇〇 | 一,〇〇〇 | — | — | 四五九〇〇 | 八二·七 | 六七·七 |
| 一九一〇 | 四三一〇〇 | 一,〇〇〇 | — | — | 四六一〇〇 | 八二·六 | 六七·八 |
| 一九一〇 | 四三三〇〇 | 一,〇〇〇 | — | — | 四六三〇〇 | 八二·五 | 六七·九 |
| 一九一〇 | 四三五〇〇 | 一,〇〇〇 | — | — | 四六五 | | |

| | | | | | | | | | | | | | | | |
|------|--------|------|--------|------|--------|------|--------|------|--------|------|--------|------|--------|------|--------|
| 一九二〇 | 二五、〇〇〇 | 一九二一 | 二八、〇〇〇 | 一九二二 | 三〇、〇〇〇 | 一九二三 | 三二、〇〇〇 | 一九二四 | 三三、〇〇〇 | 一九二五 | 三四、〇〇〇 | 一九二六 | 三五、〇〇〇 | 一九二七 | 三六、〇〇〇 |
|------|--------|------|--------|------|--------|------|--------|------|--------|------|--------|------|--------|------|--------|

四、動力工業

動力工業之作爲一國工業進步的指標，同樣的只能在經濟的正常情形下。我國利用水力以發電的事業，在廣西雖有設立，但規模尙小，在全國電廠的電量上，還沒有甚麼地位。長江黃河珠江等大河流，雖有建設大電廠的可能，但不是政治經濟諸根本問題沒有解決以前，所能談得到的。現在卻來研究我國內電氣事業。

我國電氣事業，已有四十年的歷史。中間雖經過不少的興廢盛衰，但一般的說起來，是有一日千里的發展。如一九二四年全國電廠數爲二一九，二七年爲二三一，三〇年則更增爲五三八廠。不過這種新式工業，首先創設於租界，主要的亦爲帝國主義者所操縱壟斷。所以一九二九年全國電廠五三八處中，華資電廠，雖然占了四九〇所，占數量之百分之九十一；但在發電量中，外資卻占了百分之六十。外資電廠平均每廠發電量爲五、四三四基羅瓦特，中外合資電廠平均爲一、九五三基羅瓦特，華資電廠平均不過爲三三二基羅瓦特。這是很明顯的表示華廠的規模狹小；同時，華廠的電力用途，主要的還是供給商店和家庭的發光之用。全國電量供給情形如下：

| | |
|------------|-------------|
| 華資電廠電量 | 一六二、六八二基羅瓦特 |
| 國有主要工廠電量 | 五、〇三四 |
| 華資主要礦廠自備電量 | 二五、二二〇 |
| 華資主要紗廠自備電量 | 五二、〇四一 |
| 合計 | 二四四、九七七 |
| 占全國總電量之百分 | 三九·八 |
| 外資關係電廠電量 | 二一七、七八九 |
| 外資關係礦廠自備電量 | 八二、七九四 |
| 外資關係紗廠自備電量 | 六九、一〇〇 |
| 合計 | 三六九、六三八 |
| 占全國總電量之百分 | 六〇·二 |

由上表看來，我國電氣事業大部分爲帝國主義所壟斷。尤以英之在長江流域，河北，廣東，日之在東三省勢力爲最大。其中上海電力公司（即前之工部局電氣處）爲我國之最大電廠，一九二七年電量已增至一二一、〇〇〇基羅瓦特，年獲盈餘二百餘萬兩；其出售電量，一九一三年爲三〇、〇〇〇，一九二一年增爲一八〇、三七二，四六四基羅瓦特，一九二七年更增爲四〇〇、三四三，三八五基羅瓦特，已超過英國曼切斯特售電量，足見該廠營業突飛猛進的發展。該廠售電量的百分之九十左右，係爲原動力機之用，更足見該廠在上海工業上之壟斷地位。「五卅」罷工發生後，該廠曾停止華商工廠的電力供給，致各工廠損失無算，尤以紗廠爲重。這一事件，可爲帝

國主義者攫奪中國基本工業的作用與意義之最好的說明子。

五 結論

根據上面的各種敘述和分析，對於我國基本工業，可以有下列幾個認識：

(一)我國煤鐵等基本工業的發生，完全適應對外戰爭的失敗，和太平洋天國的內亂而興起的軍用工業之需要；中日戰爭後，我國煤鐵富藏，遂成爲帝國主義者爭奪的中心，我國基本工業的性質，亦遂充分的日益現着供給帝國主義者原料的殖民地化。

(二)我國以世界第四位的煤藏，太平洋西岸第一位的鐵藏，終於因各種不平等條約的束縛，遂使國人自營的基本工業，着着失敗。這些失敗的原因，屬於經濟方面的爲資本狹小，技術落後等等；主要的還是由於政治的原因，如帝國主義者關係廠礦之利用種種特權與便利，實施對於華資廠礦長期的有計劃的壓迫，兼併和強奪，此外，更加中國政府的封建剝削，營私舞弊和勒索，雖然華資廠礦從加緊勞工的剝削上在某一間隙或可苟延殘喘，然在一般的行程上，絕對不能挽救其衰落破產的命運。

(三)帝國主義互相爭奪和屠殺的歐洲大戰，確曾給我國基本工業以一大的衝動和發展機會；不過不僅在歐戰終止，帝國主義者暫時回復繁榮後，國人自營的廠礦受了很大的打擊，衰落或停頓急激的

轉入於帝國主義者之手（如煤業）；而在歐戰中，日帝國主義者更利用機會，對於礦權有廣大的獲得和新的發展，我國最大最良的漢冶萍公司，又落入日帝國主義者之手。總計現在我國基本工業之帝國主義的勢力：鐵礦的開採權，有百分之八十二，鐵礦砂與生鐵的生產，有百分之九十以上，都爲日帝國主義者所攫取；鐵礦砂的百分之四十至八十，生鐵的平均百分之八十以上，都是輸到日本，供給其國內鋼鐵廠冶煉之原料。煤的生產，日英兩帝國主義關係的煤礦，在一九二八年已占總額百分之五十六強，在最近數年，因英日的大本營開採與撫順的發展，和華資煤礦衰敗而抵押或借債的關係，轉變或隸屬於帝國主義者之下，則我國境內煤的生產，當已有百分之六七，爲日英兩帝國主義者所壟斷；至於煤的消費方面，在工業上及大都市，久已大部分操在英日之手。九一八以來，撫順開採及日煤的跌價傾銷，華資煤礦在城市小部分的市場，亦將有完全被奪之可能。我國正式火油儲藏，甚爲貧瘠，火油工業，更無可言，年年由美英兩國輸入火油，價值八千餘萬海關兩；而相當於美國火油儲藏四分之一的代替物油母頁巖，又完全爲日帝國主義者所奪去。至於電氣工業，國人自營的廠數雖多，電量反少，統計已有百分之六十的電量，是在帝國主義者手中。

(四)許多具體的材料，證明數十年來，國內基本工業，是在不斷的向上發展；不過這種發展，絕不能證實民族資本的繁榮，反之，毋寧是帝國主義勢力的突飛猛進，與國民經濟的日益隸屬於帝國主義的統

制。不僅國人自營的基本工業，概在衰落的途中，即某一間隙，華資工業的興起，往往不過是帝國主義勢力發展的先鋒與清道夫。一九二〇年來的國內水旱兵災，和九一八後的帝國主義武力侵略，確已使我國整個經濟，從慢性的衰落，變為急性的破產。一九三二年的對外貿易，空前慘落，輸出平均已減到一九二六年的二分之一，可為一證。華資基本工業的廠礦，其慘敗情況，當可想見。

最後，作者應聲明感謝的，即承我的朋友吳半農先生供給了大部的材料，使我能完成這篇文章。

註一 東方雜誌第三十卷第一號。

註二 R. Tegengren: "The Iron Ores and Iron Industry of China", 1923, 293頁。

註三 世界各國的數字，係根據 The Engineering and Mining Journal (New York) July, 1926。

註四 根據地質調查所第三次礦業紀要二九四頁。

註五 根據地質調查所第三次礦業紀要二九五頁。

註六 根據 D. K. Jien: "Foreign Investments in China", 1929, 95, 96頁。

註七 數字根據第二次礦業紀要一二四—五頁和第三次礦業紀要一九六—七頁。

註八 同註七。

註九 根據社會調查所煤礦及石油之第八表改製。

註十 根據第二次中國礦業紀要，"China Yearbook", 1928; Chinese Economic Monthly, No. 1, 1928。

註十一 數字根據第二次中國礦業紀要一三三頁及第三次二九九頁。

註十二 根據第二次中國礦業紀要第十四表及第三次三〇〇頁。

註十三 世界各國數字根據 "New International Yearbook", 1927。

東方雜誌 第三十卷 第十三號 中國基本工業之概況及其前途

28, 29, 30等頁。

註十四 根據第二次中國礦業紀要第十四表，第三次三〇〇頁及海關報告。

註十五 根據第二次中國礦業紀要第十四表。

註十六 根據第二次中國礦業紀要第一表，四川雲南貴州陝西湖南廣東廣西

甘肅福建九省，係約略估計。

註十七 世界各國儲量根據一九一三年第十二次世界地質學會之 "The

Coal Resource of World"

註十八 根據第二次，第三次中國礦業紀要，中國官辦礦業史略，外資礦業史資料，礦業週報，Foreign Interest in the Mining in China, 1931。

註十九 礦業週報一三五號。

註二十 礦業週報第一集。

註二十一 見去年該公司股東質問董事監察書。

註二十二 根據第二次，第三次中國礦業紀要。

註二十三 根據礦業週報一九九號。

註二十四 根據 China Yearbook, 1927-32; 及礦業週報一八七號。

註二十五 根據山東礦業報告。

註二十六 根據中原公司二十年度工作報告。

註二十七 見公司股東質問董事書。

註二十八 根據該礦總務科長致礦業週報信及時事新報二月二十四日通訊。

註二十九 根據第二次，第三次中國礦業紀要及 China Yearbook。

註三十 第二次中國礦業紀要王羅佑先生的估計。

註三十一 Far Eastern Review, 1924, 6月份。

註三十二 根據海關報告冊。

註三十三 一九二七年以前，根據中國新工業發展史大綱二二六頁，一九三〇年

根據統計月報一卷七期。

註三十四 根據統計月報一卷七期。

註三十五 根據中國新工業發展史大綱二四〇頁。

一三七



墨子的經濟思想

錢實甫

一 墨子的時代與環境

這些都是與墨子的根本觀念——「兼愛」和哲學方法——「應用主義」有極密切的關係。而他的經濟思想，又是建築在「兼愛」觀念和「應用主義」之上的，所以我們須分析他當時的環境，纔可以了解他的經濟思想的淵源。

第一、春秋的中葉，可說是封建制度和階級政治的極盛時代。但自此而後，即漸趨衰微，流弊百出。同時周代「尚文」的特色，到了春秋之末，更顯露了「文勝」的弊端，漸成虛偽的社會。像孔子一般的人，雖感覺封建制度應有改革的必要，但究竟沒有熱烈的感情和勇敢的精神，實行救濟。對於這個虛偽不堪的社會，畢竟是取調和的態度，終無改造的決心；而且更害怕「質勝文則野」的情況形成，結果還是祇有和現狀妥協。墨子就不然，感覺社會的弱點已經暴露，不是改良主義的匡救可以挽回，所以他即毅然甘冒不韙，以革命的精神去根本改造舊社會，

建設一個新的合理的社會。

第二、隨着當時貴族政治而起的，有兩個殘虐現象：一是盡量擴張自己的享樂，而極端的略取平民；一是盡量的擴大自己的權力，而極端的攻取人國。這種「競奢」與「好戰」的動機，無非是來之於統治階級自私自利的心理。但一般人民，卻因之被荼毒得衣食不周，生命不保了。這種現象既已形成，當時雖有不少的明達之士，講求安定之法，不過決不是向成一流的「弭兵談」。孔子「與其奢也寧儉」的空洞口號所能挽回。非有強大的力量，從根本上澈底改造，不能生效。墨子對於這兩個惡劣的社會現象，為澈底消滅計，於是提出兩個具體的方法。對於「好戰」的救濟，他卻從社會心理上的建設着手，先提倡「兼愛」消滅「戰」的動機，再從「兼愛」的根本觀念上，建築一個具體的「非攻」主義。對於財富的略取，墨子知道決非口頭的忠告或間接的暗示與諷刺所能奏效，所以他即注意社會經濟組織的改造，推翻舊式的剝奪關係，剷除略取的工具，而從新建設一個以勞力為本位的互助社會。

第三，墨子對於改良主義的迂緩和空洞理論的無效，都廢棄不取，專努力於完成其實際的革命主義。同時墨子對於其他的放任主義和消極態度，也不苟同，所以他反對老子的主張和楊朱的態度。這時的學說已在社會上佔有很大的勢力，甚得一般人士相當的信仰。墨子因先從「反老」着手。老子的主張是「無爲而治」，「不尙賢使民不爭」，都是一種絕對的自由放任主義。墨子卻主張「有爲而治」，「實人政治」，處處針對着老子。而且他更明顯的說要「上同而下不比」，限制人民的自由，實行他的積極干涉主義。再有一些消極主義者，因見社會惡濁不堪，遂蒙厭世之念，如「論語所記的晨門、荷蕢、楚狂接輿、丈人、長沮、桀溺」一流人，都是看不過社會現狀，氣憤起來，打獨善其身的主義。還有原壤、楊朱這一派人，看得更破，索性自己放恣了。墨子以爲厭世乃志行薄弱人的行徑；世界本由人造，固然不可厭，也不該厭，所以反抗這種潮流，「摩頂放踵利天下爲之」。至於楊朱一派，墨子更覺他可鄙。所以反抗他，「要以自苦爲極」。（墨子天下篇）（墨子學案一〇一一頁）

第四，墨子既勵行實際的革命主義，反對放任與消極的主張，同時也不贊同妥協式的調和主義。孔子本是一個改良主義者，已如上述，加以其所領導的儒家末流，更顯然趨於保守的極端；更失去儒學的真精神，僅存形式，惟繁文縟節之是務，漸漸腐敗不堪了。墨子生於魯國，少時也曾「學儒者之業，受孔子之術」；既乃以爲其禮煩擾，傷生害事，糜財貧

民；（淮南子要略）於是獨樹一幟。墨子魯問篇即列舉儒家應反對的四大理由——「明鬼」、「節葬」、「非樂」、「非命」，都是對孔學的反動。

墨子魯問篇

「儒之道足以喪天下者四政焉：儒以天爲不明，以鬼爲不神，天鬼不說，此足以喪天下；又厚葬久喪，重爲棺槨，多爲衣衾，送死若徒，三年哭泣，扶然後起，杖然後行，耳無聞，目無見，此足以喪天下；又弦歌鼓舞，習爲聲樂，此足以喪天下；又以命爲有，貧富壽夭，治亂安危，有極矣，不可損益也。爲上者行之，必不聽治矣；爲下者行之，必不從事矣，此足以喪天下。」

第五，墨子因環境的刺激和內心的要求，而有所主張，匡時救世；但他完全是一個平民，毫無權勢，他的許多濟世之策，用什麼方法令其實現呢？根據他的革命主義，祇有煽動人民，流血犧牲，以暴動的手段，來打倒統治階級，取得政權，改造社會。不過在當時並沒有羣衆運動的觀念和訓練，而且墨子又不願引導人民如此慘痛的革命；於是他便不能不利用一種迷信的心理，把他的主義建築在宗教的基礎之上。墨子不獨是一個熱誠信仰的宗教家，而且是一個實行的宗教家。他以「天志」、「明鬼」這些理論，作爲主義的後盾，而實行節用廢樂的吃苦修行。這些環境的關係，築成墨子「兼愛」和「應用主義」的淵源和基礎，他的經濟思想，即由此而產生。

一 墨子的根本觀念與哲學方法

墨子的根本觀念，就是他的「兼愛」主義，為墨學所標十條綱領的基礎。孟子說：「墨子兼愛，摩頂放踵利天下為之，」可謂形容盡致。他所主張「兼愛」的中心，是以「實利」為標準；他不但反對貧富階級的懸殊，和「利」的不均，更指斥一部分有閒階級的享樂，即是略取他人的「利」。所以他主張根本改造社會，另創一個能實行「兼愛」的環境，而且認為有實現的可能。

他說：「仁之事者，必務求興天下之利，除天下之害。……利人乎即為，不利人乎即止。且夫仁者之為天下度也，非為其目之所美，耳之所樂，口之所甘，身體之所安，以此虧奪民衣食之財，仁者弗為也。」（非樂上）這即是他自己所下的解釋。其次再看他對於這個根本觀念——「兼愛」主義所形成的社會，是如何的理想，和他認為有實現可能的證明。

第一，墨子所理想的實用「兼愛」主義的社會，是怎樣的組織呢？他說：「視人之室若其室，誰竊？視人之身若其身，誰賊？視人家若其家，誰亂？視人之國若其國，誰攻？」（兼愛上）概括的說，即墨子反對「私有」性質的社會，他以為一切惡濁的現象，都是由於「私有」觀念之所引起。如果將社會改造成一個「共有共享」的組織，即他所主張的「兼愛社會」，種種的糾紛即可盡除。

第二，墨子對於社會的改造，既已提出一個具體的辦法，並說明新

社會組織的基本原則，他即深恐別人誤解這是他的一種空想，無實現的可能，所以他更舉出有實現可能性的根據。墨子對於事物善惡的批判，是以「有用」和「無用」做標準。他以為「善」的範圍，和「用」的範圍一定適相脗合。若不能適「用」的事，決不能算做「善」，反之，如果是「善」的事物，一定就可以實「用」。當時曾有人詰難墨子說：「即善矣，雖然，豈可用哉？」墨子便強硬的答道：「用而不可，雖我亦將非之，焉有善而不可用者？」（兼愛下）

關於這一點，墨子更不惜繁瑣的反覆申述。第一，他先用人類利己心的反證說明，其次再舉出許多適用兼愛的先例，證明其實現的可能。他說：「姑嘗本原之孝子之為親度者，吾不識孝子之為親度者，亦欲大愛利其親歟？意欲人之惡賊其親歟？以說觀之，即欲人之愛利其親也。然即吾惡先從事即得此？若我先從事乎愛利人之親，然後人報我以愛利吾親乎？意我先從事乎惡賊人之親，然後人報我以愛利吾親乎？即必吾先從事乎愛利人之親，然後人報我以愛利吾親也。……大雅之道曰：「無言而不讎，無德而不報。投我以桃，報之以李。」此言愛人者必見愛也，而惡人者必見惡也。」（兼愛下）這便是墨子所列舉的反證。

其次他再引證幾個先例，說明「兼愛」在周文王、夏禹王、商湯王即已實行過；那些又是他的主張的源泉。所以他說：「夫繫泰山以超江河，自古之及今，生民而來，未嘗有也。今若夫兼相愛交相利，此自先聖六王者親行之。」同時這又是一個對當時懷疑論者的解答，因為許多人

還不相信墨子的意見，每多非難，甚至於說：「兼，即仁矣，義矣；雖然，豈可爲哉？吾嘗之兼之不可爲也，猶繫泰山以超江河也。」（兼愛下）

墨子所引證的幾個先例如下：（兼愛下）

「秦誓曰：『文王若日月，乍照光于四方，于西土。』即此言文王之兼愛天下之博大也。譬之日月兼照天下之無有私也。即此文王兼也。雖子墨子之所謂兼者，於文王取法焉。」

「禹曰：『濟濟有衆，咸聽朕言。非惟小子，敢行稱亂，蠢茲有苗，用天之罰。若予既率爾羣對諸孽，以征有苗。』禹之征有苗也，非以求重富貴，干福祿，樂耳目也。以求與天下之利，除天下之害，即此禹兼也。雖子墨子之所謂兼者，於禹取法焉。」

「湯曰：『惟予小子履，敢用玄牡，告於上天后，曰：今天大旱，即當朕身履。未知得罪於上下，有善不敢蔽，有罪不敢赦，簡在帝心。萬方有罪，即當朕身。朕身有罪，無及萬力。』即此言湯貴爲天子，富有天下，然且不憚以身爲犧牲，以祠說於上帝鬼神。即此湯之兼也。雖子墨子之所謂兼者，於湯取法焉。」

「周詩曰：『王道蕩蕩，不偏不黨；王道平平，不黨不偏。其直若矢，其易若底。君子之所履，小人之所視。』若吾言非語道之謂也。古者，文武爲正，均分，賞賢，罰暴，勿有親戚弟兄之所阿。即此文武之兼也。雖子墨子之所謂兼者，於文武取法焉。」

再我們看墨子對於他所主張的「兼愛」是如何的解釋，關於這

一點，墨子自己常用兩種方式來說明：一是以「利」爲陪襯，一是以「別」爲界限。墨子每逢說到「兼愛」總是用「兼相愛交相利」六字連貫起來講，這是他的陪襯解釋法。「兼相愛」是墨子主義的理論，「交相利」是墨子實行其理論的方法。梁任公先生說：「兼相愛是託爾斯泰的利他主義，交相利是科爾璞特金（常譯爲克魯泡特金）的互助主義。」雖不均合，也頗近似。

墨子以「利」來做陪襯解釋「兼愛」的理論極多，略舉數段於下：

「聖人以治天下爲事者也。不可不察亂之所自起；當察亂何自起？起不相愛。臣子之不孝君父，所謂亂也。子自愛不愛父，故虧父而自利。弟自愛不愛兄，故虧兄而自利。臣自愛不愛君，故虧君而自利。此所謂亂也。雖父之不慈子，兄之不慈弟，君之不慈臣，此亦天下之所謂亂也。父自愛也不愛子，故虧子而自利。兄自愛也不愛弟，故虧弟而自利。君自愛也不愛臣，故虧臣而自利。是何也？皆起不相愛。雖至天下之爲盜賊者亦然。盜愛其室不愛其異室，故竊異室以利其室；賊愛其身不愛人，故賊人以利其身；此何也？皆起不相愛。……大夫各愛其家，不愛異家，故亂異家以利其家；諸侯各愛其國，不愛異國，故攻異國以利其國；……故天下兼相愛則治，交相惡則亂。」（兼愛上）

「天必欲人之相愛相利，而不欲人之相惡相賊也。奚以知天之欲人之相愛相利？……以其兼而愛之，兼而利之也。」（法儀）

「凡天下禍篡怨恨，其所以起者，以不相愛生也，是以仁者非之。既以非之，何以易之？」子墨子曰：「以兼相愛交相利之法易之。」（兼愛中）

墨子凡說「兼愛」，就提「互利」做陪襯。如果失掉互利的精神，而自私自利的做起來，決不能說是兼愛。這種自利心的弱點，有什麼方法可以去掉呢？墨子更明顯的說，也祇有「以兼相愛交相利之法易之。」

其次墨子解釋「兼」的意義，常用「別」字來做界限。他說：

「非人者必有以易之。若非人而無以易之，……其說將必無可焉。是故子墨子曰：『兼以易別。』……吾本原兼之所生，天下之大利者也。吾本原別之所生，天下之大害者也。……以兼爲正，是以聰耳明目，相與視聽乎。是以股肱畢強，相與勳幸乎。而有道肆相教誨。是以老而無妻子者，有所侍養以終其壽；幼弱孤童之無父母者，有所放依以長其身。」（兼下）

關於「兼」與「別」的界限，墨子更嚴格的區分說：

「順天之意者，兼也。反天之意者，別也。兼之爲道也，義正。別之爲道也，力正。曰：義正者何？……大不攻小也，強不侮弱也，衆不賊寡也，詐不欺也，貴不傲賤也，富不驕貧也，壯不奪老也。……是謂天德。故凡從事此者：聖知也，仁義也，忠惠也，慈孝也，是故聚斂天下之善名而加之。……力正者何？……大則攻小也，強則侮弱也，衆則賊寡也，詐則欺愚也，貴則傲賤也，富則驕貧也，壯則奪老也。……是謂之賊。故凡從事此者，寇亂也，盜賊也，不仁，不義，不忠，不惠，不慈，不孝，是故聚斂天下之惡名而加之。」（兼下）

（兼下）

這個「兼」與「別」的區別，在墨子看得非常重要。他以為奉行「兼相愛交相利」的主張者，纔能稱爲「兼」。所以他們墨者，即以「兼士」自稱；反之，務好自私自利的，就是「別」。所以墨子替當時的君主起了一個綽號，叫做「別君」；替當時的士大夫階級，也起了一個綽號，叫着「別士」。老實說，墨子替他們加上一個「別」字的頭銜，就是罵他們是維持私有制度，保存略取關係的人類公敵。

墨子對於他的「兼愛」觀念，並不絲毫的空泛。更澈底的使其內容純潔，與貫徹其理論的實現。前者可由他和孔子的主張與方法上來證明，後者可以他的「非攻」主義爲代表。

本來墨子的「兼愛」觀念與孔子的「泛愛」觀念相同，他的主張，也就是孔子的「大同主義」。不過孔子究竟是一個調和派，方法既非捷徑，理論也較含混。孔子講「泛愛」，始終還是離不了「己」與「人」的界限。既有「己身」、「己家」、「己國」等的觀念，則同時即會發生「人身」、「人家」、「人國」的差別，到了「己」與「人」的利害關係衝突時，那就不能顧及「損人利己」的行動了。墨子決不如此。他以為這個「己」與「人」的觀念，即是一切奸詐、欺騙、鬭爭、篡奪等的罪惡淵源。所以他說：「天下之人皆不相愛，強必執弱，富必侮貧，貴必傲賤，詐必欺愚。凡天下禍篡怨恨，其所以起者，以不相愛生也。」（兼愛中）據他的意思，應該無人我的界限而相互兼愛。祇要愛之不偏，就是不愛人了。

何況不相愛？所以他說：「愛人，待周愛人，然後爲愛人。不愛人，不待周不愛人；不周愛，因爲不愛人矣。」（小取）

再孔子的「大同主義」，始終沒有一個具體的辦法。而且他根本就沒有希望其主張立即實現，預先便留有一個過渡的小康階段：完全是一種調和的改良主義。墨子不然，他深信解決社會問題，非實行他唯一的「兼愛」主義不可。而且更直截了當以「非攻」的口號，打破自利自私者的幻夢。他一方面又痛斥「褊狹的愛國論」（見非攻上），而以精良的防禦方法來制服好戰者。如他知道了某國要攻人之國，他便跑去勸止，無效時他就帶起一羣門生去替那被攻者防守。（見公輸若）他祇承認有抵抗準備的必要，而堅絕反對侵略的暴行。

墨子的哲學方法，就是他所主張的「應用主義」，即「實利主義」。這是和儒家的意見，極端相反的。儒家避免言「利」，如孟子便說：「亦有仁義而已矣，何必曰利？」梁惠王上董仲舒更進一步的說：「正其誼，不謀其利，明其道不計其功。」墨子不然，他處處說「利」，而且視與「愛」字並重，在墨子中隨處都可以發現，如：

兼相愛交相利。（兼愛中兼愛下）

愛利萬民。（尚賢中）

兼而愛之，從而利之。（尚賢中）

兼利之所生何自生？從愛人利人生。（兼愛下）

愛人者人亦從而愛之；利人者人亦從而利之。（兼愛中）

天必欲人之相愛相利。（法儀）

若見愛利國者必以告，亦猶愛利國者也。（尚賢下）

儒墨兩派主張之不同，這是一個很大的區別。

固然，儒家也很重視「利」，如孔子常說：「樂其樂而利其利。」又「以美利利天下」，即是言「利」的好處；不過儒家究竟不以「利」爲道德的標準。以致一切行爲的道德標準，弄得與生活的實利相離日遠；認識的態度，祇論動機，不計效果。墨子決不然，他以爲利不利即是善不善；道德的標準和生活的實利，是相互融和的。這種中心的區別，我們可以找出儒墨兩家兩個不同的立場來。

第一，儒家常喜提出一個空洞的目的，理想的標準，而不管進行的方法。如大學中的「在止於至善」，論語中的「爲人君，止於仁；爲人臣，止於敬；爲人父，止於慈；爲人子，止於孝；與國人交，止於信。」這些都是極空洞的，純理想的；因爲儒家始終都沒有明白的下一解釋，指示一個進行的方法。所以儒家始終是說：「樂以爲樂也。」「禮者理也。」意義極含混不清，別人雖承認其目標正確，但無法可以達到。墨子卻非常痛快，他凡是提出一個目的，假定一個標準，便向人明白解釋，指示人一個進行的方法。公孟篇有一段即可代表兩家的態度。

子墨子問於儒者曰：「何故爲樂？」曰：「樂以爲樂也。」子墨子曰：「子未我應也。今我問曰：『何故爲室？』曰：『冬避寒焉，夏避暑焉，」

室以爲男女之別也。」則子告我室之故矣。今我問曰：「何故爲樂？」曰：「樂以爲樂也。」是猶曰：「何故爲室？」曰：「室以爲室也。」

這些儒家所說的理論，沒有教人以實用的方法，自是無用長物。無論理論是如何完善，目的是如何正大，不將他實行，對於人生的行爲，究竟有什麼補救？墨子是個實行家，所以他重視實用的方法，和他之重視理論的標準一般。他很鄙視空口說法的「君子」，他形容這一般重知而不重行的人，說得極好，他說：

「今替者曰：『鉅者，白也。黔者，黑也。』雖明目者無以易之。兼白黑，使替取焉，不能知也。故我曰：替不知白黑者，非以其名也，以其取也。」

「今天下之君子之名仁也，雖禹湯無以易之。兼仁與不仁，而使天下之君子取焉，不能知也。故我曰：天下之君子不知仁者，非以其名也，亦以其取也。」（貴義篇）

第二，儒家對於其所主張的理論，祇說明這是應該做的，而不說明爲什麼應該如此做的理由。譬如儒家說：「義也者，宜也。」宜卽是應該。凡是應該做的事，就叫做義；凡是合乎義的事情，就應該做。墨子卻不如此，他要更進一步的說明爲什麼應該如此做的理由。墨子說：「義，利也。」卽是說：凡是有利的事情，便合乎義，就應該做。爲什麼合乎義的事就應該做，因爲他有利。這種解釋，是何等的痛快明白！他對於一切事物的認識，也是抱着同一的精神。所以他說：「不可不察亂之所自起，當察亂何自起？」（兼愛上）

墨子的「應用主義」，同時又是他判別理論是否正確的工具。他以為理論之是否正確，要以能不能實行爲標準，如果空有理論而不能實行，這個理論就不見得正確。儒家祇說「知而不行」是不對的，而不管他的「知」是不是「能」行，是不是「可」行。在儒家說起來，「知」是絕對的，唯心的，「行」是「知」的工具。墨子卻以爲「知」是必須合乎實際的，唯物的，「行」是「知」的準則。

再墨子的「應用主義」是以「實利」爲標準，利的反面就有害的存在，他是承認的。在應用的時候，利害衝突發生，又將如何的處置呢？墨子對於這個現象，自有一個判別的標準。他說：「斷指以存舉，利之中取大，害之中取小也。害之中取小者，非取害也，取利也。」（大取）又說：「殺己以存天下，是殺己以利天下。」（大取）其意卽祇要是利比害多的事，或是利於多數者的事，雖同時含有有害的成分，但仍不失爲利。

三 消費論

研究墨子的經濟思想，應先從他的消費理論着手。不獨墨子爲然，卽是研究整個的先秦經濟思想，也應如是。中國的經濟思想，大致先有消費的理論，而後逐漸延擴到其他方面。關於這一點，我們可以分析出三個原因來，附述於下。

第一，因爲中國歷史上所發生的經濟問題，多半是集中於財政問題一點。財政問題最難解決與最先發生的，是收支不能適合，其補救的

方法，不外開源與節流兩端。開源十九是增加人民的租稅，節流反可以減少人民的負擔；所以極複雜的各家思想，對於這一點幾乎一律都主張減稅。因此，便格外提倡節儉的道德，鼓勵養成節儉的習慣，以爲減稅主張的一個具體辦法。當時的國家，其性質與近代不同，一切大權，均操於君主個人之手。所謂財政，也等於君主個人的私經濟，他可以毫無限制的支配國家歲計。人民對於君主最失望的，便是過於暴虐與奢侈，因爲這可以直接影響全民的生活安危與苦樂。人民對於這種不良的君主，除了積極的抵抗方式以外，便是以儉德相勸。一般輔佐聖王治平天下的士大夫階級，也常用這個消極的方式，規諫其上，以免殺身亡國之禍。因之，消費的觀念，發生最早。

第二，以經濟史的發展階段而論，農業時代在中國極長，先秦時決不見產業的雛形。產業革命之後，最複雜最嚴重的問題是勞動問題與分配問題，其次即生產工具和技術的進展，和種種促進生產效率增加的方法。這兩個問題，在先秦都不佔如何重要的位置。如果一旦發現生產的不足，或生產力的供不及求，就祇有以限制消費的方法，以爲補救之道。

第三，先秦是個人經濟與家計經濟時代，國民經濟或社會經濟未見萌芽。經濟思想自亦趨重於個人方面，缺乏社會或國家的概念。因此，消費的理論，較爲早熟。

墨子的消費理論，可用「節儉」代表。

他以為：人生的消費，應有限制，不能放縱。他的原則是「凡足以奉給民用則止。」（備用中）就是說，夠用即止，不必奢求。

人類生活的要素，不外食衣住行四端。墨子覺得一般人每每過奢，所以常有財用不足之慮；如果各個人都祇以維持最低生活的限度爲標準，便不致發生恐慌。他對於這食衣住行的標準如下：

食：「足以增氣充虛，強體適腹而已。」（辭過）

衣：「適身體，和肌膚而足矣。」（辭過） 又

住：「冬以圍寒，夏以圍暑。」（備用上）

行：「室高足以辟潤滋，邊足以圍風寒，上足以待霜雪雨露，牆高足以別男女。」（辭過）

行：「全固輕利，可以任重致遠。」（辭過）

墨子既定出消費的標準，他更說明奢侈的不當，作他主張的後盾：

第一，他以為奢侈足以亡國，所以他說：「節儉則昌，淫佚則亡。」（辭過）第二，他認爲奢侈即是侵略別人的生存，足以引起社會的紛亂，所以他批評這種浪費的人是「虧奪民衣食之財。」（非樂上）這兩種意見，尤其是對於一般君主的刺戟更深，因爲君主個人的行動，影響極大，直接可以支配一般人民的苦樂。君主的奢侈，自然是來自對於人民的苛斂暴征，所以墨子特別的說：「修其城郭，則民勞而不傷，以其常正，收其租稅，則民費而不病。民所苦者，非此也；苦於厚作斂於百姓。」（辭過）

墨子猶恐不能使世人深信，他便舉出一個實例來證明。他說：帝堯個人的享受，是「黍稷不二，羹藜不重，飯於土墻，啜於土鑊」；但帝堯還是能夠「南撫交趾，北降幽都，東西至日所出入，莫不賓服。」（節用中）可知節儉的人，一樣可以做出偉大的事業來。

其次，墨子更說明節儉可以防災弭亂，作他主張的反證。他說：

「雖上世之聖王，豈能五穀常收，而旱水不成哉？然而無凍餓之民者，何也？其力時急，而自養儉也。」（七患）

「禹七年水，湯五年旱，然而民不凍餓者，何也？其生財密，其用之節也。」（七患）

節儉的好處，與節儉的可能而無損於人，墨子已經證明，所以他極力想消滅那些反節儉的浪費與奢侈。這些不良的行動，小之可以殺身，大之可以亡國，在人民能影響一家的幸福，和社會的安寧，在君主更能使天下之民陷於水深火熱之中。在另一方面說來，凡是浪費的人，即須從他人身上剝奪一部分的財用，以供其私慾。這種損大利己的略取階級，自然是社會的一個毒蟲，也應剷除。

墨子對於這種浪費的惡勢力，既有徹底改革的決心，於是便提出兩個具體的辦法來，從根本上改造。

這兩個抵制浪費的有效方法，即墨子的「節葬」與「非樂」兩大主張。

「節葬」是對於「厚葬」的一種反動。因為當時的一般貴族，對

於葬儀格外的考究，「棺槨必重，葬埋必厚，衣衾必多，文繡必繁，丘隴必巨。」不但普通人民無力負擔這種過度的奢侈，有「殆竭家室」的可能；即是諸侯，也須「虛車府然後金玉珠璣比乎身。」這種無益的事，墨子根本反對。他說：合理的方法，應該是「桐棺三寸，足以朽體，衣衾三領，足以覆惡；及其葬也，下毋及泉，上毋通臭，壘若參耕之畝（約廣三尺），則止矣。」（節葬下）

墨子為充實他的主張起見，恐怕這樣的空口白話，無甚效果，他便舉出一個實例來做證明。他說：

「堯……葬蚤山之陰，衣衾三領，穀木之棺，葛以緘之……滿棺無封……已葬而牛馬乘之。」

「舜……葬南已之市，衣衾三領，穀木之棺，葛以緘之。已葬而市人乘之。」

「禹……葬會稽之山，衣衾三領，桐棺三寸，葛以緘之，絞之不合，通之不堵，土地之深，下毋及泉，上毋通臭，收餘壤其上，壘若參耕之畝。則止矣。」（節葬下）

堯、舜、禹都是過去的賢君聖王，但他們都是薄葬，決未靡民之財不可勝計。「自然，其他功不及堯舜，德不及大禹的人民，更無厚葬之必要，也沒有厚葬的理由。」

第二個辦法是「非樂」。他說：「非以大鐘鳴鼓琴瑟笙簧之聲，以為不樂也……耳知其樂也……不中萬民之利；是故子墨子曰：為樂非

也。」因為這種過分的享樂，是統治階級者一己的私利，不但無利於人民，並須「厚措斂乎萬民，」（非樂上）製造許多無用的樂器，應當反對。另外，他更舉出一些反證，說明過度的好樂，無補於事，祇是略奪他人。他說：「齊康公與萬樂，萬人不可衣短褐，不可食糠糟。曰：食飲不美，面目顏色不足視也；衣服不美，身體從容醜，不足觀也。是以食必梁肉，衣必文繡，此掌不從事乎衣食之財，而掌食乎人者也。」（非樂上）

好樂的好處，祇是供少數人的耳目之娛，而與大多數人民的幸福無關。因為好樂的緣故，又須從人民身上掠取很多有用的金錢，製造個人的享樂工具。同時更養一般寄生階級，吮吸人民的膏血。這種自利的行為，不獨浪費有用的財物，更增加人民無窮的負擔。不幸一旦釀成社會的淆亂，或其他種種不幸的結果，好樂是決不會消滅或制止的。墨子更舉出幾個證明，解釋尤為明白，他說：

「民有三患：飢者不得食，寒者不得衣，勞者不得息。三者，民之巨患也。然即當為之撞巨鐘，擊鳴鼓，彈琴瑟，吹竽笙，而揚干戚，民衣食之財，將安可得乎？即我以為未必然也。意舍此。」（非樂上）

「今有大國即攻小國，有大家即伐小家，強劫弱，衆暴寡，詐欺愚，貴傲賤，寇亂盜賊並興，不可不禁止也。然即當為之撞巨鐘，擊鳴鼓，彈琴瑟，呼竽笙，而揚干戚，天下之亂也，將可得而治歟？即我未必然也。」（同上）

「厚措斂乎萬民，以為大鐘鳴鼓琴瑟竽笙之聲，以求與天下之利，

除天下之害而無補也。」（同上）

墨子的消費理論，是崇節儉，而不是主慳吝。所以他主張「固本而用財，則財足。」（七患）這一點，常易被人誤解和誤解墨子為「極勞主義」者一樣，（參見勞力說）應該特別注意。

譬如荀子說：「墨子之言，昭昭然為天下憂不足，夫不足，非天下之公患也，特墨子之私憂過計也。天下之公患，亂傷之也；胡不當試相與求亂之者誰也？我以為墨子之非樂也，則使天下亂；墨子之節用也，則使天下貧；非將墮之也，說不免焉。故墨術誠行，則天下尚儉而彌貧，非闕而日爭；勞苦頓萃而愈無功，愀然憂戚，非樂而日不和。」（富國篇）這種批評，很像法國 Frederic Bastiat （註一）和譚嗣同 （註二）的主張，未了解墨子的真意。不過荀子對於他也有比較適切的認識，荀子說：「勞苦之事則爭先，饒樂之事則能讓。端慤誠信，拘守而詳，雖困四夷，人莫不往。」（不苟篇）墨子的本意，是勸人消費到「足用」即止，不必奢求；不過他自己卻極苦了，所以別人很疑惑他。

（註一） Frederic Bastiat 說：譬如這窗玻璃的工人沒有工作，是因為窗玻璃不破的緣故。所以專去打破人家的窗玻璃，則人家要新買，因此做窗玻璃的工人，就增加了工作。

（註二）譚嗣同仁學：儉從人，貪聲。凡儉，皆小人也。

又今日節一食，天下必有受其飢者；明日縮一衣，天下必有受其寒者。

莊子是極愛護墨子的，但他也不免誤解墨子爲「極儉主義」，所以他很惋惜墨子。他說：「墨子生不歌，死不服，桐棺三寸而無槨。其生也勤，其死也薄。其道太毅，使人憂，使人悲，其行難爲也。恐其不可以爲聖人之道。反天下之心，天下不堪。墨子雖能獨任，奈天下何？」（天下篇）

不過墨子因爲求治心切，疾惡如讎，所以他不免有過火之處。曾有一位儒家的程繁問墨子說：「昔者，諸侯倦於聽治，息於鐘鼓之樂……農夫春耕夏耘，秋收冬藏，息於飯缶之樂。今夫子曰：『聖王不爲樂。』此譬之猶馬駕而不稅，弓張而不弛，無乃非有血氣者所能至耶？」（三辯）他便沒有如何充足的理由，解釋他的主張。僅能勉強的答道：「其樂愈繁者，其治愈寡。」

我以為，批評墨子的消費理論最適當的，司馬談說得最好。他說：「禮本節用，則人給家足之道也。此墨子之所長，而吾家弗能廢也。」（論六家要旨）

四 勞力說

普通經濟學上所討論的生產論，是分爲土地、勞動、資本三個原素，個別研究；或者再加上一個第四原素的企業。墨子的生產理論，卻沒有談到土地和資本兩個問題，專以勞動爲主。土地問題，在中國即少有人注意，不獨墨子爲然。春秋戰國時，土廣人稀，用之不盡，土地在生產過程中，並未顯示如何的重要，所以無人過問。中國是個農業的國家，先秦更

甚，構成產業發展並爲其要素的資本，始終未露頭角，根本即無從發現其重要性。墨子是一個革命家，實行家，目睹當時社會的紛亂，生產方式的浪費勞力，是一個最大的原因。因此他便提出這個問題來，嚴加指斥，詳爲警證；主張合理的使用勞力，爲他改造社會的方策之一。

墨子的生產論，即可用他的勞力說全部代表。

墨子的勞力說，可分爲三部。第一是關於勞力使用的方法問題，即是他的勞力效用說。第二是關於勞動量的問題，即是他的「人口論」。第三是關於勞力使用的目的問題，即是他的重農思想。分述於下。

墨子對於使用勞力的方法，定下了三個標準。他以為要解決當前的社會問題，非按照這三個標準，使用勞力不可。

這三個原則是：

- (一) 合理的使用勞力 …… 加利的勞動。
- (二) 平等的使用勞力 …… 強制的勞動。
- (三) 分工的使用勞力 …… 互助的勞動。

第一，墨子主張凡勞力的使用，要以能不能「加利於民」爲標準；否則，便是浪費，即可以增加社會的紛亂。所以他說：「凡費財勞力不加利者，不爲也。」（辭過）又說：「國有七患……民力盡於無用……三患也。」（七患）墨子之主張合理的使用勞力，係根據其「實利主義」的根本觀念而來。

反之，如果耗費許多的精力，僅供一人的或一時的享樂，而無利於他人，他便根本反對。以衣服為例，他說：「衣服，適身體，和肌膚而足矣。……錦繡文采靡曼之衣，……此非云益緩之情也。單財勞力，畢歸之於無用也。」（辭過）但是有用之物，必需之品，即是費時勞力，他仍然贊成，並不反對。因為他以為這是有利於人的，不能缺少。所以他說：「古者，聖王亦豈厚措歛乎萬民，以為舟車。……舟用之水，車用之陸。君子息其足焉，小人息其肩背焉。故萬民出財贖而予，不敢以為感恨者，何也？以其反中民之利也。……譬之若聖王之為舟車也，即我弗敢非也。」（非樂上）

墨子主張合理的勞動，即反對浪費勞力。積極方面，他提倡節約，從根本上減除浪費。消極方面，他更反對虛擲時間的久喪與淫樂，即是他的「節葬」與「非樂」兩個具體的辦法。因為這些虛偽無用的事情，既不能加利於民，而且佔卻不少有用的勞動時間，違反他「以時生財」（七患）的原則。

關於浪費有用的勞動時間，而從事於無益的廢事，墨子形容一般儒家所實行的葬禮，可謂盡致。他說：「君死，喪之三年。父母死，喪之三年。妻與後子死，五皆喪之三年。然後伯父、叔父、兄弟、孽子其（同期）族人五月。姑、姊、甥、舅皆有月數。」這即是說：君主、父母、妻、嗣子五者，各須服喪三年，共為十五年。伯父、叔父等，各人須服喪一年，至少也須五年。其他諸姑、姊妹，又須各服九月，即大功、甥、舅等又須各服三月，即緦麻。這樣，恐怕已佔去了人生大部分的時間，那裏還有時間來做事呢？在居喪期間的人，

而且要「綰經，垂涕，處倚感，寢苦枕塊。又相率強不食而為饑，薄衣而為寒。使面目陷隕，顏色黧黑，耳目不聰明，手足不勁強，不可用也。……上士之操喪也，必扶而能起，杖而能行。」這樣無謂的吃苦，不但損毀了自己的身體，而且不能做事。所以他說：「若（同此）法，若言行，若道，使王公大人行此，不能蚤朝；使士大夫行此，則必不能治」（據孫詒讓墨子閒詁補充）五官六府，辟草木，實倉廩，使農夫行此，則必不能蚤出夜入，耕稼樹藝，使百工行此，則必不能修舟車為器皿矣；使婦人行此，則必不能夙興夜寐紡績織紉。……計久喪，為久禁從事者也。」（辭葬下）

墨子之反對久喪，並改居喪三年的時間為三月，或為三日，即是使有用的勞力和有限的時間，不致虛費。他說：「死則既已葬矣，生者必無久哭，而疾而從事。」（辭葬下）就是這個意思。

關於「非樂」的理論，也是由於反對耗費有用的勞力與時間而來。他以為王公大人如果好樂，一定要佔去許多許多的青年勞動者。因為「老與遲（同穉）者，耳目不聰明，股肱不舉（同疾）強」聲音自然不會調和。要想領略優美的音樂，便非用青年人不可。然而青年人即是生力的勞動者，如何可教他們白費勞力呢？這很明顯的是「盡民力於無用」，如果「使丈夫為之，廢丈夫耕稼樹藝之時；使婦人為之，廢婦人紡績織紉之事。」（非樂上）墨子當然要反對。

第二，墨子主張強制的勞動，平等的使用勞力，即是反對有例外的特殊階級，可以不勞而獲。所以他說：「賴其力則生，不賴其力則不生。」

(非樂上)他以為凡是不勞而獲的人即是侵害他人的生存權，略取他人的生產物。他說：「不與其勞而獲其實，已非其有而取之。」(天志下)他更替這些懶惰的略取者，加上一個「罷而不肖」(非樂上)的罪名。

他之所以主張各個勞動，不許有寄生階級的存在，是因為勞動人數過少，則生產量小，寄生階級過多，則消費量大，以極小的生產量，支持極大的消費量，如此相差極遠的供求關係，一定會流於不足。大部分的人需要不夠，結果即不免引起侵奪、欺騙、詐取等的社會紛亂。貴義篇有一段形容這個現象，解釋非常恰當。他說：「今有人於此，有子十人，一人耕，九人處，則耕者不可不益急矣。何故？則食者衆而耕者寡也。」

因為他反對不勞而獲，所以不贊成優伶的存在，這些人在他看來，自然都是些不生產的寄生階級。這種不生產而又須消費別人生產結果的寄生階級，即是吃人的階級。非樂篇他描寫一段，說得最好：

「昔時，齊康公與萬樂，萬人不可衣短褐，不可食糠糲。曰：飯食不美，面目顏色不足視也；衣服不美，身體從容醜羸不足觀也。是以食必梁肉，衣必文繡。此掌不從事乎衣食之財，而掌食乎人者也。」

墨子對於強制勞動的另一解釋，即他以為勞動是各個人應盡的義務。他特別替這些應盡的義務，起個別名，叫做「分事」。即是說，各個人都自有其分內之事，既各有其分內之事，就應該各自去做，不能夠依賴別人，更不能責成別人。譬如：「王公大人蚤朝晏退，聽獄治政，此其分

事也。士君子竭股肱之力，盡其智慮之智，內治官府，外收斂關市山林澤梁之利，以實倉廩府庫，此其分事也。農夫蚤出暮入，耕稼樹藝，多聚叔粟，此其分事也。婦人夙興夜寐，紡績織紉，多治麻絲葛緒細布絁，此其分事也。」(非樂上)

墨子的這種主張，也可以說是道家和儒家的一個反響。莊子說：「不耕而食，不織而衣。」(盜跖)孔子說：「四體不動，五穀不分。」又說：「上好禮，則民莫敢不敬；上好義，則民莫敢不服；上好信，則民莫敢不用情。夫如是，則四方之民，襁負而至矣。焉用稼？」(論語)孟子說：「后車數十，從者數百，傳食諸侯，不以爲泰。」(滕文公下)這都是不事勞動的表現，並且儒家做人的標準，是「君子」所謂「君子」即是立於一般勞動階級之上的統治者。他們雖要從勞動階級的身上，取得生活的資源，但不甚注意其所仰賴的生產者。他們既以統治者自命，當然不屑於躬自操作，而且也不能操作。如孔子所說：「吾不如老農，吾不如老圃。」(論語)荀子所說：「相高下，視饒瘠，序五種，君子不如農人。通財貨，相美惡，辨貴賤，君子不如賈人。設規距，陳繩墨，便備用，君子不如工人。」(勸學篇)就是他們不能勞動的自供。固然，事實上在一個社會中，必有不如農人工人的非生產階級存在，處理非生產的事務，然而這不過是一部分。如果專獎勵這一部分的人，而賤視其他的人，這個社會既不注重生產者，又何以生存？因之，墨子雖不反對非生產階級的治事者之存在，但他絕不贊同以不勞而獲的君子，爲做人的目標和教育的宗旨。所以他

極力提倡平等的勞動，使人人都知道如何的生產，都願意從事於生產，而理解生產的重要；充分的供給社會的需要。

第三，墨子主張分工合作的使用勞力。他以為凡是人就應該「各從事其所能。」（簡用中）各個人不但應該「各因其力所能至，而從事焉，」（公孟）而且必需互助。即他所說的「有力者疾以助人，」（簡賢下）和「有餘力以相勞。」（簡賢下）反之，決不能夠「垂其股肱之力，而不相勞徠也。」（簡賢下）

關於分工的解釋，墨子有一段形容最好。他說：

「譬若築牆然，能築者築，能實壤者實壤，能欣（註二）者欣，然後牆成也。」（耕柱）

註一：王引之謂：欣當讀為囁。說文曰：「囁，望也。」

墨子的人口論，是兼民主義的背景。理由是可以增加勞力。因為當時地廣人稀，人民盡量的利用土地，還綽綽有餘，所以墨子特別提倡人口的繁殖。據墨子說：「荆國有餘於地，而不足於民。」又說：「今天下好戰之國，齊、晉、楚、越。若使此四國者得意於天下，此皆十倍其國之衆，而未能食其地也。」（非攻下）可見當時地廣人稀的情形。

關於人口繁殖的方法，墨子提出三個具體的意見，即：

- (一) 提倡早婚，
- (二) 反對蓄妾，

(三) 反對戰爭。

第一個提倡早婚，是積極的方法，直接的增加人口。第二第三兩個辦法，是消極的方法，間接的避免人口的減少或損失。

關於早婚，墨子主張「丈夫年二十，毋敢不處家；女子年十五，毋敢不事人。」（簡用上）這個原則，雖然不很恰當，不及儒家所主張的「男子三十而娶，女子二十而嫁，」較為合理。不過在先秦時，各種科學俱未發達，優生學、優種學、生理學等，都沒有萌芽，也怪不得墨子之所以如此主張。中上古時代，女子結婚的年齡，本來很低，十三四歲結婚的事，很是平常，並不足怪。到近古時代，男子早婚的風氣，依然保存，可知在墨子那個時代，結婚的年齡並不很早。墨子之所以這樣的主張，不過是對於結婚的年齡，加以限制，使男子不能超過二十歲，女子不能超過十五歲。早婚自然可以增加生產率，所以他特別的提倡。與其說他是主張早婚，又不如說他是主張限制遲婚，較為妥當。

中國歷來便是一個多妻制的國家，上自帝王，下至庶民，都可以重婚納妾，為法律和道德所不禁。封建時代的社會組織，多妻並是階級區別的標準之一。君主和那些封建諸侯，可以隨意挑選民間的美女，充其後陳，所謂「後宮粉黛三千人，」尤不足以喻。墨子因見這樣的幽拘女子，以供一人的淫樂，太不合理，所以主張「蓄私不可不節。」私即是指妾媵而言。

當時的君主，也有兼民民的希望，如梁惠王問孟子何以纔能增多他

的人民，便是一個例。然而他們卻不知道自己無理的霸佔許多女子，就是人口不增加的原因之一。所以墨子說：「當今人君，其蓄私也，大國拘女累千，小國累百。是以天下之男多寡，無妻；女多拘，無夫。男女失時，故民少。君實欲民之衆而惡其寡，當蓄私不可不節。」（辭過）

非戰是墨子的主要綱領之一。一方面是因其「廢時而無用」，一方面便是因為戰爭足以減少人口。戰爭對於人口直接的損失，是士卒的陣亡。間接的損失，是人民在戰禍中，無辜的妄遭屠戮。他說，如果是戰爭一起，「殺人必數於萬，少必數於千。」（非攻中）「百姓因為「塗道之修遠，糧食輟絕而不繼，……死者不可勝數也。」（非攻中）因為戰爭的緣故，以至使百姓「飢寒凍餒疾病，而轉死溝壑中者，不可勝計也。」（非攻中）

墨子的人口論，恰與馬爾薩斯的意見相反。馬爾薩斯對於人口的增加，是悲觀的態度；他唯恐人口增加得太快，食糧不足以供給人類的需要，所以主張限制人口的生產。墨子對於人口的增加，卻抱着樂觀的態度；他以為幅員廣大，地利無窮，正好獎勵人口的增殖，盡量利用自然的富源。

關於勞力的使用問題，和勞動量增加的問題，墨子已發揮過了不少的理論，已如上述。勞力的使用，已有了很好的原則，勞動量的增加，也有改善的方法；這些勞力又用來做什麼呢？這樣大的勞動量，這樣合理的

的使用勞力，去生產什麼呢？墨子的意見，是用來生產食糧。因為「食者，國之寶也。」（七患）這便是墨子的重農思想。在墨子中，有許多地方可以證明他的重農主張。如七患篇中，便有幾條說：

「畜種菽粟，不足以食之。」七患也。

「民無仰則君無養，民無食則不可事，故食不可不務也，地不可不力也。」

「凡五穀者，民之所仰也，君之所以為養也。」

「食者，聖人之所寶也。」

「國無三年之食者，國非其國也；家無三年之食者，子非其子也。」

有許多人，以為墨子是個工農家，便疑惑他重視工業，其實不然。他雖能造出許多的戰具，完全是用來自衛的，一種不得已的抵抗侵略的方法。這純粹是軍事上的設備，防禦的必要工具，而非生產的事業。不能以工業視之。

重農思想，先秦諸子大率如此，不獨墨子。當產業未發展時，人類生活的資源，都由土地的直接供給而來，經營土地生產的工作，便是農業，所以特別發達重農的思想，這是一定的趨勢。

關於墨子的勞力效用說，很容易使人誤解為「極勞主義」。莊子便是這樣的批評他。莊子說：「墨子稱道曰：昔者禹之涇洪水，決江河，而通四夷九州也。禹親自操耒耜，而九雜天下之川。脛無股，腓無毛，沐

甚雨，柳疾風，置萬國。禹，大聖也；而形勞天下如此。使後世之墨者，多以裘褐爲衣，以跋躅爲服，日夜不休，以自苦爲極。曰：不能如此，非禹之道也。不足謂墨。」（天下篇）

其實，墨子並非主張「極勞」，不過他自己願爲天下極勞，和在消費方面自己盡量的節儉一樣。他祇說過「賴其力則生」，是主張各個人必須勞動。又說「各從事其所能」，是主張興趣的勞動。如果因爲他個人的自奉太薄和自力過勤，就說他的勞力說是以極勞爲主，這未免過火。荀子說：「勞苦之事則爭先，饒樂之事則能讓。」（不苟篇）很足以代表墨子的精神。

墨子不但未嘗主張極勞，而且更不贊成過度的勞動。他說：「昔者，吳王東伐越，棲諸會稽，西伐楚，葆昭王於隨，北伐齊，取國太子歸於吳。諸侯報其讎，百姓苦其勞，而弗爲用，是以國爲虛戾，身爲刑戮也。」（魯問）這便是他責備吳王過度的勞苦百姓。其殺身亡國，究係自取之咎。又在墨子書中，我們可以看見許多地方，證明墨子是反對過勞的，譬如他說：

「人之所得於疾病者多方，有得之寒暑，有得之勞苦。」（公孟）

「民有三患：飢者不得食，寒者不得衣，勞者不得息。三者，民之巨患也。」（非樂上）

可見墨子很不願意人民過勞。過度的勞動，一方面是足以損失個人的健康，一方面更足以惹起社會的紛亂。所以墨子更以「息勞」的方法，爲治國的要義之一。他說：

「內有以食飢息勞，將養其萬民。」（尚賢中）

「必使飢者得食，寒者得衣，勞者得息，亂者得治。」（非命下）

可知墨子之視勞動，雖是人生應盡的責任，然而卻不能過度。勞動的休息，與衣食相等，同爲人生的需要。他已說得很明白了，焉得說他主張「極勞」？

不過墨子雖一方愛惜人民，不使過勞，而他自己卻盡量的努力，爲人類社會求幸福。這種精神的確可以欽佩。所以莊子說：「墨子，真天下之好也。將求之不得也，雖枯槁不舍也。」（天下篇）

五 結論

墨子的經濟思想，已分述於三四兩段，重要的觀念，大致都已說完了。有一部分的人，按着經濟學原理的類別，格外談到墨子的交易論，我以爲大可不必。因爲墨子談到交易的理論，似乎太模糊了，如果嚴格說，根本他就沒有這回事。在先秦時，完全還是農業經濟的時代，交易並不如何的發達，自然，墨子不能憑空捏造出許多理論來。在墨子中，也有些類似交易論的材料，散見於經上、經下、經說上、經說下四篇之中，不過這些似乎太少了，而且解釋又不十分明確。我們祇可以將其視爲墨子對於交易的零碎觀念，而不是交易的理論。

先秦諸子關於經濟的理論，要算墨子說得最多，而且最有條理，很值得我們注意。二千年以前的墨子，對於勞動效率的解釋如此的明白，尤足令人欽服。

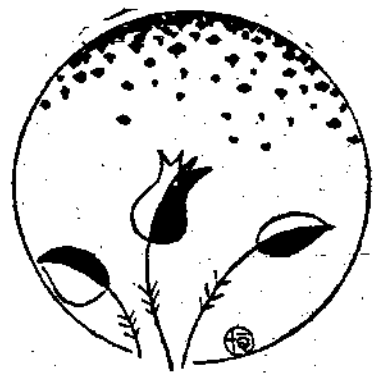

墨經光學

譚戒甫

昔賢謂墨經四篇中有光重諸學，而未知其詳也。不佞蚤歲肄習電機，旁通光學，後讀墨經言「景」八條，文字句讀雖有杆格，而義理無甚遠礙，因取西說佐證，委曲以求其通，比而觀之，殆儼然一光學教本矣。惟此八條首尾連貫，敘次得體，而於學理秘奧，洞啓其源，繩以今日西哲所得，舉莫能外，竊獨疑焉。蓋西人之於此道，特就其淺者言，以有平面凹凸各鏡爲之前，而後光學發明，日盛一日。夫平面凹凸各鏡，雖制作有工楷，而其質料固玻璃也。考我國自漢武開通西域，尉賓「流離」始有輸入，則戰國時無玻璃作鏡可知。而墨家諸子，研討光學，亦無精良之械器以神其用，又可知已。但光學一科，非徒恃玄想所可幾者，如試驗成像，或大或小，或倒或正，苟無精良之鏡，何從措手？然則此八條者，果玄想邪？抑亦非關光學之事邪？雖然，玄想之說，在哲理則可在，在光學則決不可。至所論者是否光學，今察其書之文字結構，罔不與西說神會妙合，非光學而誰學邪？若斥爲穿鑿附會，務成其說，則又未見全體無所觸悟者此者。斯念

也存之胸中，迄今廿稔，終未一決。嘗考周禮秋官「司烜氏掌以夫遂取明火於日，以鑿取明水於月。」鄭玄注：「夫遂，陽遂也。鑿，鏡屬，取水者，世謂之方諸。」又考工記：「金錫半，謂之鑿燧之齊。」鄭注：「鑿燧，取水火於日月之器也。鑿，亦鏡也。」案今之簡式顯微鏡，係一透光凸鏡所制，固可向日取火。若陽燧之劑，金錫相半，不透日光，而謂能向日取火，其誰信之？又考淮南天文篇：「故陽燧見日，則燃而爲火；方諸見月，則津而爲水。」許慎注：「陽燧，五石之銅精，圓而向日則得火。方諸，五石之精，作圓器似杯，圻而向月則得水也。諸，珠也；方，石也。」按劉子新論類 感篇作方珠以銅盤受之，下水數升。據各類高誘注 書所引「陽燧，金也。取金杯無緣者，熟摩令熱，日中時以當日，下以艾承之，則燃得火也。方諸，陰燧，大蛤也。熟摩令熱，月盛時以向月下則水生。以銅盤受之，下水數滴，先師說然也。」又萬畢術：「方諸取水。」注曰：「方諸，形若杯，無耳，以五石合治，以十二月壬子夜半作之，以承月，水即來。」論衡率性篇「陽燧取火於天，五月丙午日中

之時，消鍊五石，鑄以爲器，磨礪生光，仰以嚮日，則火來至。」綜觀諸說，其義頗異，茲當分別言之。（一）論衡因陽燧致火，意其器爲純陽之體，故謂爲五月丙午日中時鑄之。萬畢注以方諸致水，乃意爲極陰之物，故謂於十二月壬子夜半作之。此皆五行家之謬說，不待多辨。（二）許高二注，大意差近，卽論衡萬畢注亦然。蓋謂陽燧爲金所鑄之器，金卽五石之銅精也。惟方諸名號繁多，可分二類：一曰方珠，二曰陰燧，三曰大蛤，爲一類。說文，「珠，蚌之陰精。」玉篇，「蛤，蚌蛤也。」抱朴子博喻篇，「貴珠出乎賤蚌。」故方珠又名大蛤，亦名陰燧。四曰鑿，五曰五石之精，六曰五石合治，爲一類。案此與陰燧爲五石之銅精者大異。蓋五石之精，必石之次玉或似玉者，如說文玉部後半所列十餘名是。由是以觀，戰國之鑿，卽由蚌珠或稍次之玉所制。珠玉透光，可與玻璃同用。然則向日取火者實鑿，向月取水者實遂。周禮互譌，漢人相承不改，蓋久已莫明其故矣。茲請設四證以祛其惑：（一）許高二注，皆明言陽燧爲銅金制，方諸爲珠玉制，而方諸之末，必增「以銅盤受之，下水數升或數滴」一語者，明其向月取水，實銅盤也。蓋銅盤爲精銅所制，亦名夫遂，高誘沿誤不得其解而又不自信，乃謂「先師說然」，意漢代儒先必已目見此物。考三輔故事云，「漢武帝以銅作承露盤，高二十丈，大十圍，上有仙人掌承露，和玉屑飲之以求仙。」然則夫遂卽承露盤之小者，殆由武帝好仙飲露，士大夫相競承風，因而有向月取水之夫遂也。

竊意遂字本爲「霜露所隊」之義，及取火之說出，乃妄增火旁爲燧矣。（二）御覽七百三十六引淮南萬畢術云，「削冰令圓，舉以向日，以艾承其影則火生。」夫冰之爲物，見日則消，然苟取其堅者，制爲凸鏡，如今之日用顯鏡然，或可與珠玉玻璃一時得其同等之效，亦未可知。蓋冰爲透光體，卽不獲用，固猶近於實情。是以高注謂「陽燧當日，下以艾承之，則燃得火。」正與御覽所引上條，文句一律。然此以之屬諸圓冰之器，則向日取火者，實爲方諸無疑矣。（三）許注謂「方諸圓器似杯，」萬畢注謂「方諸形若杯無耳，」高注謂「方諸大蛤，」皆與今之取火凸鏡同形。若陽燧，許謂「銅精圓向，」高謂「金杯無緣，」蓋卽銅盤之異詞耳。（四）上既證明鑿爲向日取火之器，而鄭注周禮皆謂「鑿，鏡屬，」然則戰國古鏡，必以珠玉等類爲之矣。本篇所列末三條，一曰正鑿，二曰鑿低，三曰鑿圓，疑皆珠玉所制，故其所得像之大小正易多寡宜乎若斯之精也。不然，以鑿向月取水，今亦無此奇器，況戰國乎？設亦如銅盤之承露，則固尋常之事，又與方諸向日取火者大不侔矣。以上皆不佞近時始悟及者，蓋謂周禮司烜氏原文，如作「以鑿取明火於日，以夫遂取明水於月，」正適合於實情，而吾墨經光學之作，由此亦無疑義。非敢故爲奇論，自矜剽獲也。然古人非盡癡愚，鑄此大錯，竟遂無一發其覆者邪？且考工金錫相半，固同爲鑿燧之劑，明謂鑿亦銅制，則與司烜氏之說不抵牾矣。其然，豈其然乎？曰，此又不思之言也。蓋考

工金錫半劑之鑿，原與司烜氏向日取火之鑿，不同其用。古附有冶銅作鏡之工，制之精者光澤足以鑿人，今猶有撫拓其形以爲考古之資，非虛構也。惟此等銅鏡，祇可供日常之用，因不透光，不能取火，且質料易求，造作復簡，則人之欲得者殆無艱難之虞。若司烜氏以鑿取明火於日，以其祭祀之明齋明燭，實爲國家殊特非常之專用，官以守之，敬慎其事，萬非日常之銅鑿所可比擬矣。然司烜氏鑿遂之互譌，漢人注釋之淆混，殆正坐此。蓋照人之鑿爲銅制者，後人不憚，遂連類以及於取火之鑿亦屬銅制，卒致涇渭莫分，迷誤千古焉。至墨經正低圓之三鑿，若係銅制，今雖無由試驗，然如三條文字之完密，似曾察及纖微，已可決其爲珠玉之鑿，與司烜氏重器同其效用，而非銅鑿所可將事無疑。

要之，此光學八條者，本屬實習證論之事，必非絲毫假借所可粉飾，今觀所論鑿景，確然可據，即用此以爲反推，則戰國鏡類之制作，已極精良，充足爲光學進展之助矣。惜大匠云亡，玄珠忽沒，後學莫省，因而失傳。夫禮逸而求諸野，故一讀西書，則其理易顯，雖文字沈深簡括，自可按序而知，或較他條爲尤晰也。苟非然者，句段不明，脫誤不決，似是而非，殊難爲力矣。世有達者，不知以不佞之說爲然否？
民國二十二年一月四日，識於武昌文昌閣寓廬。

景徙 說在改爲 原經下第十六條

景○光至，景一亡，若在盡，古息。

景徙，原作景不徙，據王引之改從爲徙。惟不字亦疑譌衍。(一)本經下句既云改爲，則上句應云景徙；若云不徙，其義適相反。(二)說云景亡，景盡，皆含徙義。(三)列子仲尼篇載樂正子與稱公孫龍有「影不移」之文，公子牟答謂「影不移者，說在改也。」張湛注引墨子曰：「影不移，說在改爲也。」又莊子天下篇稱辯者公孫龍之徒有「飛鳥之景未嘗動也」之文，釋文引墨子曰：「影不徙也。」援彼相校，似此亦當作景不徙。但公孫龍輩爲形名家，其學術大與名墨相左，可參閱武漢大學文哲季刊第一卷第一號論時周形名家尤宜分別觀之。蓋列子之影不移，自與意不心，指不至，物不盡，諸辭爲一類。莊子之飛鳥之景未嘗動也，亦與目不見，指不至，矩不方，諸辭爲一類。名墨既言心意，目見，指至，矩方，則此本當作景徙無疑。(四)此句不字疑衍之極早，故莊列注釋中所引，皆有不字。然如下文有「火熱」一條，今誤作「必熱」，孫詒讓即據天下篇校作「火不熱」。不知公孫龍本作火不熱，而墨經本作火熱。此景不徙，疑亦漢晉學者照莊列諸書增不字耳。茲徑刪之。

景，即今影字正文。說文日部段注：「後人名陽曰光，名光中之陰曰影，別製一字，異義異音，斯爲過矣。」顏氏家訓書證篇云：「凡陰景者，因光而生，故即謂爲景；至晉葛洪字苑傍始加三，音於景反。」集韻：「影，物之陰影也。」爲古讀如譌。方言：「譌，化也。」郭注：「譌，化聲之轉也。」按譌字通說，故爾雅釋言：「訛，化也。」訛者訛之或

體，故說文，「吡，動也。」然則此云改爲者，猶云改動譌變耳。

名墨言影徙，以謂影由光照實物而遮蔽之所成。如A至B之

一長影，中須經過12345之五

處。影影相續合成一片，了無隙痕，便

爲全影。蓋此實物前進之程途，以其

經過12345之改動譌變則由

12345改動譌變之故，遂覺其

影之徙耳。但公孫龍輩反之，謂「影

不移。」張湛注列子云，「景改而更生，非向之景。」然則龍輩但就

影之靜止言耳。

說之○上景字，爲據經題，以下皆同。

說語景字，承上起下，故可讀作「光至景。」及「景一亡，若在

盡，古息。」蓋下文雙承景字，猶云景亡景盡也。

說文，「至，鳥飛從高下至地也。」則此光至之至，亦謂其光自

此至彼而成影耳。故曰，「光至景。」亡，同無。盡猶云全部，經上，「盡

莫不然也。」即其義。古姑之省文。檀弓注，「姑且也。息，休也。」此處

正可借用其義。

此「光至景亡若在盡姑息」一語，係經文之譬辭，正猶天下

篇「飛鳥之景未嘗動也」句，以飛鳥作例耳。蓋經文之景，係言光

下影，說語之景，當謂暗中光影。因光下陰影言徙，不易涉思，乃以

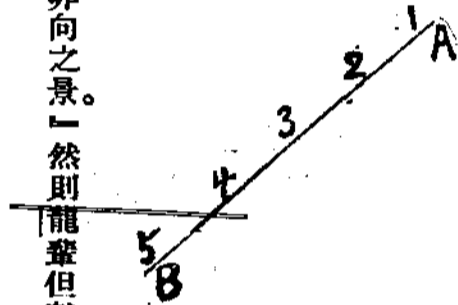

暗中光影比況之也。茲更援例爲喻：小童常持香炷暗中旋轉，其炷
端燃處，以旋轉勢速之故，若成無數赤圈。佛書謂旋火輪。又今電影寫真，皆
即此理。蓋謂炷光自此至彼而成一影，炷所無處，視之光焰若在宛
見赤圈之全，實則節節且休也。如此著想，方不蹈空。

圖景二 說在重 原經下第十七條

圖景○二光夾一光：一光者景也。

此言由光成影之理。莊子齊物論篇，「罔兩問景。」郭注，「罔兩，

景外之微陰也。」釋文引崔譔本作「罔浪。」云「有無之狀。」文

選幽通賦注引司馬彪云，「罔浪，景外重陰也。」蓋當光體如燭，外

射時，苟以物置前，其光線所不及之黑暗處，即謂之景，今光學謂之

本影。(Umbra)景

外又有重陰即微陰，

其狀若有若無，謂之

罔兩，今謂之副影。

(Penumbra)景與

罔兩，即本影與副影，

故曰景二。然何緣而

得二影以重之故。故

曰說在重。

二光夾一光句，

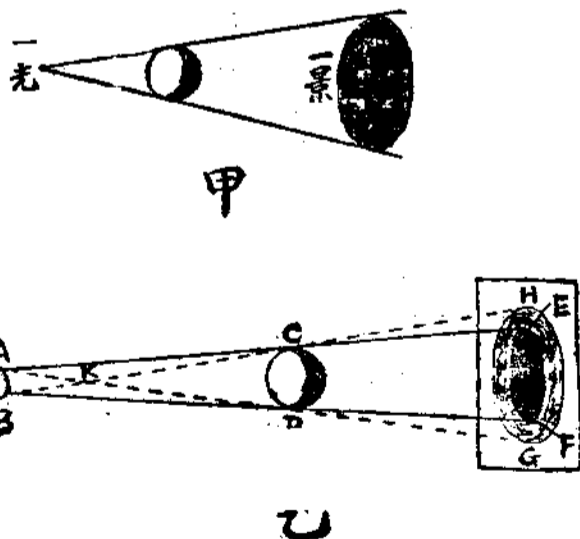

係說明重字之理。二光，一光，光字之義各異，故又以一光者景也句簡別之。此如甲圖：以一光而得一景，故可簡別上句。又如乙圖：設A、B為一光體，C、D為一物，置前。則由A、B所四射之光線，一方為C、D所闕，於是沿A、C、E及B、D、F而成一E、F之本影。復次，A、D點光線又沿A、D、G，B、C點光線又沿B、C、H而成一G、H之副影。此副影必須A、D、G與B、C、H二光線相會於K，而夾A、B一光體，方能得重，故又以二光夾一光句說明之也。

景到，在午有端與景長。說在端。原經下第十條

景○光之人，照若射。下者之人也高，高者之人也下。足蔽下光，故成景於上；首蔽上光，故成景於下。在遠近有端與於光，故景庫內也。

照若射，原作照若射，茲據曹耀湘改正。

景到，即今影倒字正文。本學反說張惠言云：「午，交午也。」劉嶽雲云，

「古者橫直交互謂之午，其形為×。×者光線之交點。」孫詒讓云，

「此即光學所謂約行線，由修而斂，交聚成點。端即點也。」又云：「凡

約行線中有物隔，按當作中有隔孔則光線必交；穿交而過，則成倒景。在午

有端與景長，謂線對端為點而言。謂凡光在交聚成點之時，則有

礙於光線之行，故穿交而景到也。」按張劉孫三說，均於「景到在

午有端」六字，發揮明確，惟未盡「與景長」三字之義。茲更以圖

明之。如圖甲：設A、B為一光體，其A、B間之各光線，一一穿過隔屏

午孔，而射於右之照壁上，成C、D之倒影，所謂「景到」也。A、B二

光線交午，必有一點。然既云「在午」，又云「有端」者，蓋謂在交午之處，僅須一甚小之孔如點，決不可令其稍大，即今攝影暗箱所謂針孔如圖甲與乙之午點是。又影之所以倒及影之所以大小，殆全由此點為其主因；是以更出其故曰：「說在端。」反之，若屏孔過大，如圖丙，則孔周之光線，繁複散漫，而影即模糊。苟置照壁於屏午之間，將映出孔形矣。與景長之「與」，當讀預；「長」，當兼短言。蓋影之大小，係於線之長短。若午點距光近，線短；且距壁遠，線長；則影大，如圖甲。午點距光遠，線長；且距壁近，線短；則影小，如圖乙也。

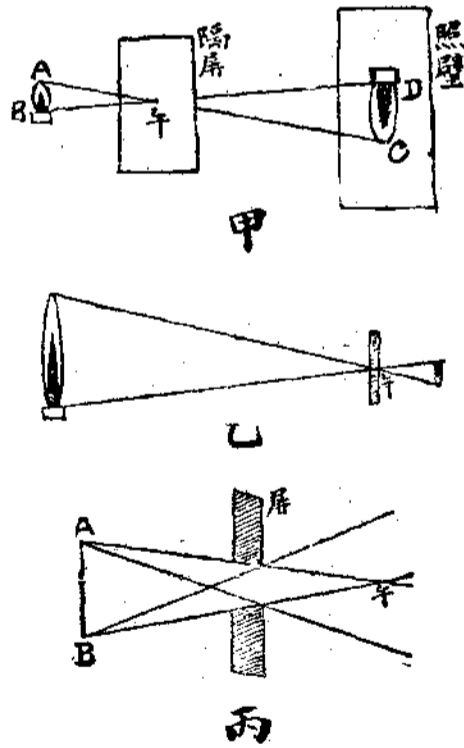

光之人：光即光線。詩柏舟箋，「之，至也。」下二之字義同，照若射者：射用矢，故其本字從矢作射。射矢必直，詩小雅，「其直如矢」是也。張云，「高，猶上也。」景庫內：經上，「庫，易也。」易有明義，別詳彼條即是。

說承經文推言光之直達 (Rectilinear Propagation) 反射 (Reflection) 及今照像 (Photography) 之理。茲分三段言之：

(一) 光之直達 據今光學，光之傳布，恆依直線進行；故取譬飛矢直入，曰照若射。如上條圖乙：A B 一光，被 C D 遮斷，而現本影 E F 於照壁上，即為光線不能曲行之證。又如本條圖甲：A 光線由午孔徑射於 C，B 光線由平孔徑射於 D；若目在 C D 以內，必盡見 A B 之光，以光線直行故也。

(二) 光之反射 日體極大，光線四布。如圖丁有 A B 無數光線至人 C D 之間，盡行反射；其達午點者，一入暗箱至 E F 之間，以成 E F 之倒像。蓋光線下至人反射於上，上至人反射於下；其 C D 午與 E F 午之兩三角形，皆屬光域，今僅以 C E 及 D F 二線表其外界而已。鄒伯奇云，「密室小孔漏光，必成倒影。雲鳥東飛，其影西逝。」按即此所謂光之反射也。

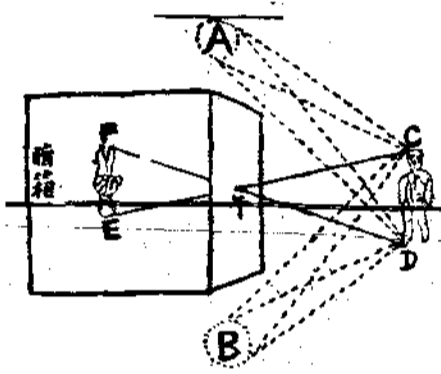

(三) 照像之理 準上光線反射之便，故西大得以發明照像機，然本條實已言明其理矣。足蔽下光故成景於上者：因日光至人，為 D 足所遮蔽，故 D 光反射入午而達於 F，即成人足 F 之影於上。

首蔽上光故成景於下者：因日光至人，為 C 首所遮蔽，故 C 光反射入午而達於 E，即成人首 E 之影於下。首下足上，所謂景到也。在遠近有端與於光，與經文「與景長」句相應。蓋當照像時，其午端與 C D 距離之遠近，須參合於光之強弱，以進退其暗箱，庶能使影明晰，故曰景庫內也。

韓非子外儲說左上云，「客有為周君畫筮者，三年而成；君觀之，與筮者同狀。周君大怒。畫筮者曰：「築十版之牆，鑿八尺之牖，而以日始出時加之其上而觀。」周君為之，望見其狀，盡成龍蛇禽獸車馬，萬物之狀備具。周君大悅。」按此亦今照像之術，所畫筮，或多針孔，望見之狀，疑別有畫圖張之也。其理致大氏與本條相似，兩相推勘，疑非虛文。

圖景迎日。說在轉。原經下第十九條

圖景○日之光反燭人，則景在日與人之間。

孫詒讓云，「迎日，即回光反燭之義。」又釋轉字云，「謂鑑受日之光，轉以射人成景，亦即反燭之義也。」劉嶽雲云，「此釋回光之理。如人依鑑立，日射鑑上；若人與日之間有壁，其距鑑與日距鑑交角等，則人必成景於上。若其間無壁，則回光線成景極長，而射於無量遠空界中。凡海與沙漠，恆見樓臺人物之象，即此理。然雖無量遠空界中，仍為景在人與日之間也。按本條似專釋光線反射律 (Law of Reflection) 之理。今光學家論反射律云，「凡光線之

反射，其射入角恆等於射出角，且二角必同在一平面內。如圖甲：

A 爲一平面鏡，若光線 B A 射於 A 面，則即反射如 A D。設 C A 爲鏡面之垂線，則 B A C 角謂之射入角，C A D 角謂之射出角。迨經多次試驗，知 B A C 射入角，等於 C A D 射出角，而二角同在 A 平面上也。此如屋漏之光，若以平鏡承之，即見其狀。但射入線如正射於平鏡面上，即彼線爲平鏡之垂線，則此時之射出線，當循原徑退轉，於是而出入二角俱等於零。故射入線稍斜，則射出線亦稍斜，而二角皆最小。蓋本條即準此理，如圖乙：設 B 爲壁隙日光一點，A 爲平鏡，其光線 B A 射於 A 面，則即反射如 A E。因 A 鏡對於 B 光稍爲斜向，故 C A 爲 A 面之垂線，而 B A C 射入角等於 E A C 射出角，皆最小。今設一人立在 E 處，則 E 人受 A E 反光而成 D 影，其 D 影適在 B 日與 E 人之間。故曰景迎日，說在轉。

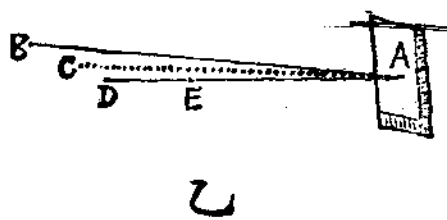
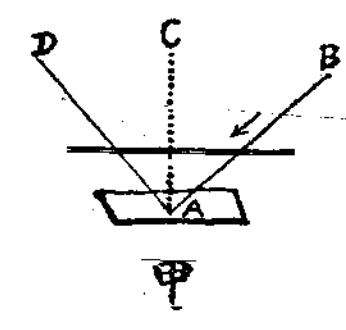

圖景之小大。說在地近遠。原經下第二十條

○木正，景知大木地，景長小。火小於木，則景大於木，非獨小也。遠近……

經文地近，原作地近，茲據孫詒讓校正。說之木正，木地，原互倒誤，與今光學之理不合。茲特乙轉。火小於木，火字原誤作大，據曹耀湘校改。

此景當釋爲光，說文，「景，光也。」即是地近之假字。說文，「地，表行也。」引申爲凡邪之稱，畢沅謂「木地猶言木斜」是也。正，正之古文。殷家儻云，「木，即變體，唐武后所作，見集韻四十五勁。正，正之古文。殷家儻云，「木，即謂立柱也。」按管子君臣上篇，「猶揭表而令之止也。」尹知章注，「揭，舉也。表，謂以木爲標有所告示也。」蓋立木爲表，用以告示於人，引申爲凡標準物之稱者謂之木耳。非獨小也句，係上二句之反辭，猶云「火大於木，則景小於木。」遠近二字，省文，若全敘出，當云「木遠，景長小；木近，景短大。」

本條言光之小大。(Intensity of Light) 蓋謂光之小大，可由地正遠近二種試驗而得。今光學家以由地正試驗者曰光度 (Illuminating Power) 即謂光體發光強弱之度，可由標準物之邪正而得也。以由遠近試驗者曰照度 (Illumination) 即謂物體受光濃淡之度，可由標準物之遠近而定也。茲先言——
(一) 光度 光度者須視光線

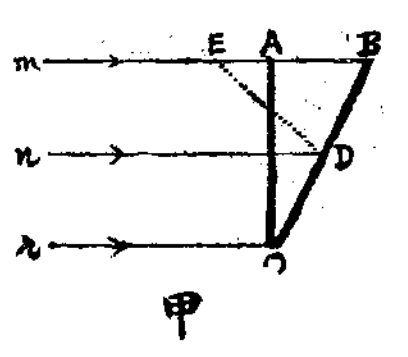

之射入角而異。如圖甲：n 為光線，射於 BC 物體面上，ED 為 BC 面上之垂線；則 nDE 角，即為 n 光線之射入角。今設 AC 為 BC 之別一異向物體面，AC 與 mnr 等光線成正角，即九十度之角，而 BC 與 mnr 等成斜角；即非九十度角。則 AC 及 BC 面上，每一單位所受光之強弱如次：

$$AC \text{ 面上光度} = \frac{AC \text{ 所受光之總量}}{AC \text{ 之面積}}$$

$$BC \text{ 面上光度} = \frac{BC \text{ 所受光之總量}}{BC \text{ 之面積}}$$

故——

$$\frac{BC \text{ 面上光度}}{AC \text{ 面上光度}} = \frac{BC \text{ 所受光之總量}}{AC \text{ 所受光之總量}} \times \frac{AC \text{ 之面積}}{BC \text{ 之面積}}$$

$$= \frac{BC \text{ 所受光之總量} \times AC \text{ 之面積}}{AC \text{ 所受光之總量} \times BC \text{ 之面積}}$$

然凡 mnr 等光線，能射於 AC 面上者，即能射於 BC 面上。故 AC 所受光之總量，等於 BC 所受光之總量，因此可以相消。故

得下式：

$$\frac{BC \text{ 面之光度}}{AC \text{ 面之光度}} = \frac{AC \text{ 之面積}}{BC \text{ 之面積}}$$

照三角理——

$$AC \text{ 之面積} =$$

$$BC \text{ 之面積} \times \text{餘弦 } ACB \text{ 角}$$

故——

$$\frac{BC \text{ 面光度}}{AC \text{ 面光度}} =$$

$$\frac{BC \text{ 之面積} \times \text{餘弦 } ACB \text{ 角}}{BC \text{ 之面積}}$$

$$= \text{餘弦 } ACB \text{ 角}$$

詳言之，即 BC 面光度與 AC 面光度之比，視餘弦 ACB 角而異。然 ACB 角等於 nDE 射入角；故 BC 及 AC 二面光度之比，須視其光線之射入角以為差。但按三角理，ACB 角愈大，餘弦 ACB 角愈小，則 BC 面上之光度當愈小。蓋即射入角愈大，則光度愈小；射入角愈小，則光度愈大。故射入角若小至於零，即 AC 面與角其光度當為最大；此外之斜面上，如 B 其光度概較為小，且愈斜則愈小。由是可知，當 AC 標準即正時，n 為其垂線。據幾何理，垂線為諸線中最短之線，所以 AC 面上之光度為最大。故曰，木正，景短大。次之，當 BC 標準時，n 為其斜線。此斜線自較 AC 之垂線為長，所以 BC 面上之光度亦漸小。故曰，木地，景長小。

列子湯問篇云：「孔子東遊，見兩小兒辯鬪，問其故。一兒曰，

「我以日始出時去人近，而日中時遠也。」一兒曰：「我以日初出遠，而日中時近也。」一兒曰：「日初出，大如車蓋；及日中，則如盤盂。此不為遠者小而近者大乎？」一兒曰：「日初出，滄滄涼涼；及其日中，如探湯。此不為近者熱而遠者涼乎？」孔子不能決也。兩小兒笑曰：「孰為汝多知乎？」然論衡說日篇釋之云：「二論各有所見，故是非曲直，未有所定。如實論之，日中近而日出入遠。何以驗之？以植竿於屋下。夫屋高三丈，竿於屋棟之下，正而樹之，上扣棟，下抵地，是以屋棟去地三丈。如旁邪倚之，則竿末旁跌，不得扣棟，是為去地過三丈也。日中時，日正在天上，猶竿之正樹，去地三丈也。日出入，邪在天旁，猶竿之旁跌，去地過三丈也。夫如是，日中為近，出入為遠，可知明矣。日中去人近，故溫；日出入遠，故寒。然則日中時日小，其出入時大者；日中光明，故小；其出入時光暗，故大。猶晝日察火光小，夜察之火光大也。」按王充博物，故能言之中理。此因吾人所居地面，徑向太陽，其午日射來，已與地面成一垂線，故受光極大。迄且暮時，陽光已斜，與地面成大射入角，故受光極小。且自且至午漸熱，自午至暮漸涼，皆即此理。

據上以觀，光度雖由射入角之大小以為差，而光體所發之火與光，每有歧異。例如油火較燭火為小，而油光較燭光為大；又電火較油火為小，而電光較油光為大。如以一燭光為測光大小之標準單位，則油電之火，雖小於標準燭之火，而油電之光，乃各大於標

準燭之光若干倍矣。故曰：火小於木，則燭光即大於木。反之，若以一電光為標準單位，則油燭二火雖較電火為大，而油燭二光，乃皆小於電光若干倍。故曰：非獨小也，猶云火大於木，則光小於木矣。今光學家即準上理製有光度表（Photometer）以驗各光體發光之大小，茲不錄。

(二)照度 照度者即光體距離上某單位面積所受光量之謂也。如圖乙：取BCD三方片，B每邊長二寸，C四寸，D六寸；則此三方片面積之比例為一與四與九之比，即B面積為一單位，C面積為四單位，D面積為九單位。今以一光體A置D前，嗣以C隔DA之間，至D面之光適被C全蔽為止。又以B隔CA之間，亦至C面之光適被B全蔽為止。由是可測知BCD三方片與光體距離之比例為一與二與三之比。蓋每前片既適將其後片全蔽，則每片面積所受光之多少，自必相同。然以同一多少之光，B片則以一單位受之，C片則以四單位受之，B片則以九單位受之。因一四方片面積單位受之光，較B片之一單位為小四倍；而D片每一單位上所受之光，較B片之一單位為小九倍。是BCD三方片每一單位上所受光量漸小之比例為一與四與九之比，亦即為彼三方片與光體距

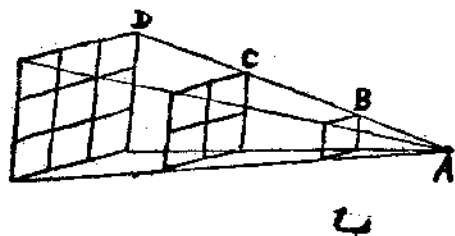

離比例各數^{即一與二之平方}。可知方片離光體愈遠，則每單位所受之光愈少；其所少之數，即等於其與光體距離之平方。故離光體遠二倍，則每單位所受之光少四倍，四即二之平方也。離光體遠三倍，則每單位所受之光少九倍，九即三之平方也。以此類推，可得一定律曰：「凡光度與離光體遠近之平方，成反比例。」蓋即D片即遠，則A光之射線長，而D面所受之光淡；即故曰，木遠，景即長小。若B片近，則A光之射線短，而B面所受之光濃；即故曰，木近，景短大。

臨臨○正鑒，景寡，貌能，白黑，遠近，地正，異於光。鑒當，景俱，就去亦當，俱用北。鑒者之臬於鑒，無所不鑒。景之臬無數，而必過正，故同處。其體俱，然鑒分。

此下經文共三條，原錯簡在前，惟說不誤，茲據移正。鑒當景俱，原當景二字誤倒，疑讀者妄據下句乙改耳。茲據文義乙轉。就去亦當俱，亦字舊作余。茲據畢沅校正。二臬字，原皆作臬，無義。茲照形似及文義改之。

禮檀弓疏，「以尊適卑曰臨。」則此臨者自上俯下之謂耳。鑒說寫作鑒，周禮秋官司烜氏注，「鑒，鏡屬。」是也。景到，見前；但此景為鏡中之景，故說文，「鏡，景也。」蓋因鏡中有景，故即以景訓鏡；後世又謂鏡中之景為像，故篇海云，「景，像也。」「多而若少，張惠言云，「若，如也。」說在寡區，梁啟超釋經說上有云，「區者幾何學所謂

而也。有長有廣，成一界域，故謂之區。」按此義亦同。

正鑒，即今之平面鏡，(Plane Mirror) 省曰平鏡。景寡，猶云單像，與經文寡區訓少者有別。釋名，「寡，保也；保然單獨也。」即是貌能，張云，「能，態字。」孫詒讓云，「備城門篇，態作能，此又能之省。」按能，態或能之省文。異於光之異，冀之省文。冀，假為覲，故每冀望連文。蓋冀於光者，謂像之差別，望光而生也。說文，「當，田相值也。」引申為凡相值之義，故鑒當者二鏡交置也。俱者相合之義，則景俱者二像同聚也。就去，謂二鏡面或就而近之，或離而去之也。俱用北，用，以也。北，背之省文。但說文，「北，乖也；從二人相背。」吳語章昭注，「北，古之背字。」然則北為背之本字耳。說文，「臬，射的。」徐鉉曰，「射之高下準的。」按即其義。正者，正鑒之正。過正，猶云小於平角。故者舊也。其體，猶云各分像也。

本條論平鏡成像及重複反射 (Multiple Reflection) 之理。吾人日常所用以對照者，多係平鏡；其像之成，即由鏡面反射所致。故物若為一點，則像亦為一點。如圖甲：設m n為一平鏡，A為臨鏡之一點。光線A B射至平鏡時，即依反射律而反射至D，又別線A C亦反射至

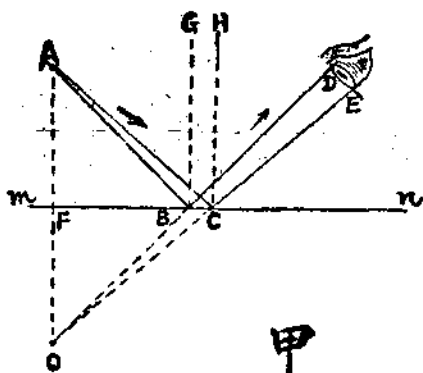

E, 皆入於眼今延長DB及EC於鏡後, 皆相會於O點。可知凡自A所發出之各光線一一反射後, 其延長線總合於O。茲連AO二點, 成AFO線。則按幾何理, AF與OF同長, 而AFO線為mn之垂線。由是, 若推測平鏡中物體之像, 只須由物點如A, 垂一直線於鏡面如AF, 而後引長之, 使OF等於AF, 則O點即為A點之像。若物體為多點所成, 亦可照法求之, 連合諸點, 即得其物之全像。如圖乙: 設mn為一平鏡, AB為臨鏡之一物。若欲得AB之像, 可由A點作AK垂線, 繼將AK引長, 使OK等於AK, 則O點即為A點之像。同法, 由B點作BK垂線, 引長, 使PK等於BK, 則P點即為B點之像。此外AB間各點, 亦可用同法得其像點。於是聚合諸像點而成OP, 即為AB之像。故若人眼在鏡外E處, 則AB物體之反射光線CE及DE入於眼中, 祇覺光線一若由OP像而來者。凡此所成, 皆為虛像。(Virtual Image) 由是可知, 凡臨正鑒而立之物體如AB, 其所成之像必倒如OP。故曰, 臨鑒而立, 景到。又正鑒若為極平之面, 則僅有一像, 而像之貌態白黑遠近斜正等之差別, 皆望光而

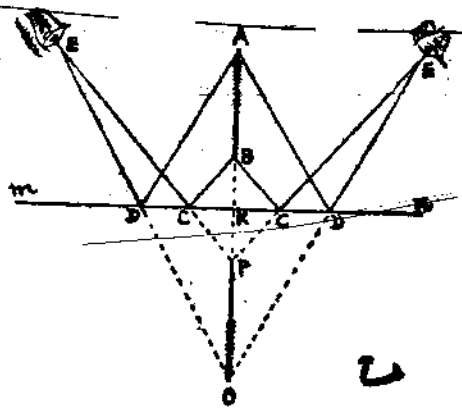

生, 與物毫髮不爽。故曰, 正鑒, 景寡; 貌態白黑遠近地正, 莫於光。以上皆就一平鏡成像言也; 若以二平鏡交置成一正角, 則當得三像。如圖丙: 設AB與AC二鏡相交, 而BAC角為正角, D為物體, 人目在E, 則於AB鏡內見H像, AC鏡內見F像。又H復反射於AC鏡中, 見G像; F復反射於AB鏡中, 亦見G像。故此成像凡三, 即HFG是也。至諸像之方位, 可按以上平鏡求像法而得。其光線入目之路, 亦可按圖知之。若二鏡之交角漸小於九十度, 正角即小於所成之像亦漸多。如圖丁: 設AB與AC二平鏡相交之角為四十五度, D為物體, 人目在E。其成像次序, 先於AB鏡內見(1)像, 次(1)像

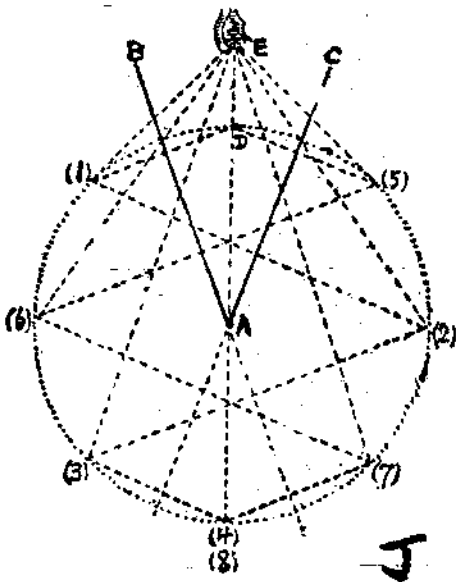
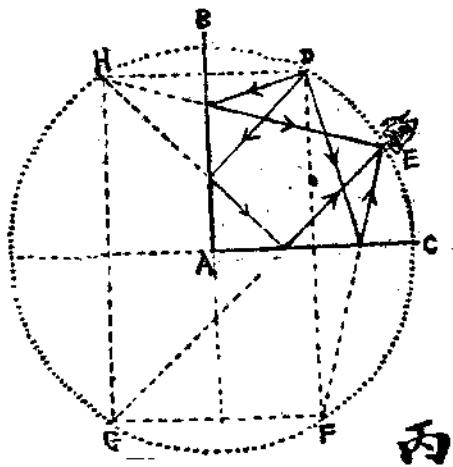

復反射於A C鏡內見(2)像，此(2)像更反射於A B鏡內見(3)像，此(3)像更反射於A C鏡內見(4)像，自此不能再反射者，以像之位置，恰在鏡背之方向故也。又D物之反射於A C鏡中者，先見(5)像，次展轉反射，成(6)(7)(8)各像。但(8)像重在(4)像上，故其像數惟七。由是可知，凡二平鏡成角所得像數，等於以其角度除三百六十度之數減一。譬如二鏡之角小至十二度時，則應共得二十九像也。

據右以觀，正鑒爲一平面，其角度爲最大，準鏡原理，角之兩邊在一直線上者，謂之平角故祇成一單像。所以角度愈大，成像愈少；角度愈小，成像愈多。故曰多而若少。此何以故？蓋成像多者，以其角度之區面寡少，反射重複故也。故曰說在寡區。

凡二鑒相交成正角時，其間必有二像俱於一處，如圖丙之G；故曰鑒當景俱。又二鑒之當，或相就，即漸小於正角或相去，即漸大於正角其有二像之俱亦同。如圖丁之(4)(8)；故曰就去亦當。俱至二鑒相就所成俱像後之餘像，必爲鑒背所遮；而相去時所成之俱像，幾乎不可得見，蓋亦爲鑒背所蔽也。設如圖丙A B鏡向左斜置，約與A C鏡成百十五度之鈍角時，其物體D須置於A C鏡之面上右端，人目須高懸於A B鏡之上端，方能得見A B鏡內之映像及俱像。故曰俱用北。

人目注視線於像，猶射之有泉也。所以二鑒之間，高下任取一

點，皆可爲見像之泉。故曰鑒者之泉於鑒，無所不鑒。夫像之泉既無數，而其像應亦無數。但欲像之無數，自必二鑒過正方可。蓋過正之云，必依二鏡舊所同處而小於平角，決不可背置而大於平角也。故曰，景之泉無數；而必過正，故同處。但二鏡若由同處平角逐漸減小，即成若干分像，而中有一分像必俱。然所俱者非鏡外實物之像，乃由二鏡內之虛像分向反射而成也。故曰，其體俱，然鑒分。

莊子天下篇「今日適越而昔來」句下釋文有云，「鑒以鑒影，而鑒亦有影。兩鑒相鑒，則重影無窮。」正論二鏡重複反射之理，嘗疑惠施「歷物之意」原有論「鑒景」一條；今本正文譌說，注遂竄入此耳。別詳舊作莊子易解然此注不知屬諸誰氏，妙理能解，料當有所受之。又淮南萬畢術讀葉部圖，先生輯本云，「高懸大鏡，坐見四鄰。」注曰，「取大鏡高懸，置水盆於其下，則見四鄰矣。」按大鏡與盆水相對，水性內景，宛若二鏡，能成重複反射，故見四鄰。淮南萬畢，或即遠承墨惠也。不佞初援西學，抽繹本經光學各條，頗疑其無此精密；及得莊子釋文與萬畢二證，始知輕於疑議之非矣。

鑒低，景一小而易；一大而缶。說在中之外內。原經下第二十二條鑒○中之內：鑒者一遠中，則所鑒大；景亦大；近中，則所鑒小；景亦小而正。起於中緣正而長其直也。中之外：鑒者一近中，則所鑒大；景亦大；遠中，則所鑒小；景亦小而必易。合於中緣正而長其直也。

鑒低，原作鑒位低，本寫作低，疑與位形似致誤；茲改正。鑒低下

景字，原誤作量，茲據王引之校改。說「中之內」「中之外」以下，及「而必正」「而必易」以上各句，原文全同，必無此理。茲查「中之內」下，「遠中」「近中」，原文互譌，疑讀者涉下文誤寫耳。茲據學理移正。合於中線正而長其直也，原脫中線正三字，王據上文僅補「中」字，楊葆森增中線易三字，均屬影響之談。茲亦按學理補正。

圖 低下曰凹，故鑿低即今凹面鏡，(Concave Mirror) 省曰凹鏡。

楊云「易，變也，正之反也。」按楊說是正之反者，則易有倒義。易繫辭，「生生之謂易。」疏釋「易」為「陰陽變轉」，所謂變易倒轉是也。中之外內之「中」，殆兼凹鏡之弧心(Center of Curvature)與焦點(Focus)言。蓋弧心即圓之中，焦點又常在弧心與鏡心(Vertex of Spherical Mirror)之中也。故說云中之外，即謂弧心之外，以下三中字同。又中之內，即謂焦點之內，以下三中字亦同。鑿者，即能照之物，在此為光體，如燭類是。所鑿大或小，與下景大小字異義，蓋此謂所照之光有強弱也。中線正之「正」，即正軸。(Principal Axis) 緣正，猶言平行於正軸之光線。直，與值通，相遇也。在此即指共軛點(Conjugate Foci)言。

本條論凹鏡成像之理。據經文，凹鏡成像有二：(一)光體在弧心之外，成像小而倒；(二)光體在焦點之內，成像大而正。說反言之，先內後外，茲仍經文以次論之。

取凹鏡燭光，紙屏，各一於此。燭光置凹鏡前，以紙屏置其間，左右移動，至得有明瞭之燭像為止。其結果如左：

(一)燭光置弧心以外，其所成之像，在弧心與焦點之間，倒而實，較燭光小。所謂景一小而易，說在中之外也。如圖甲：設 m 為凹鏡， A 為鏡心， O 為弧心， D 為焦點， GH 為燭光。茲取燭光之 G 點，其 GB 為副軸光線，即循 BG 射回。 GC 係與正軸 OP 平行之光線，至鏡面時，反射如 CE ，而其射入角 GC 與射出角 OCE 相等。此二反射線 BG 與 CE 交於 F ，則 F 即 G 之共軛點，獨為明亮，故成 G 點之像。乃再將燭上他點依法求出，並連接之。此時若將紙屏置 OD 之間而偏近於 D ，當成倒而小之實像如 FK 。此因 GH 離弧心遠，其所照之光弱，故所得之倒像極小。故說曰，中之外，鑿者遠中，則所鑿小，景亦小，而必易也。若如圖乙：燭光 GH 移

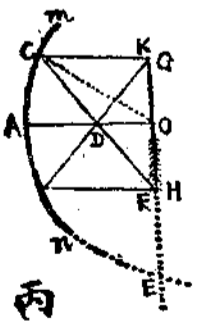
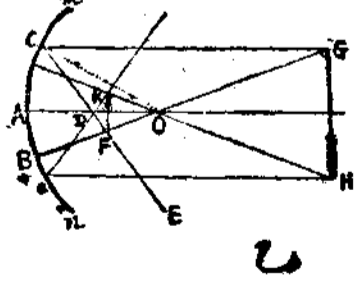
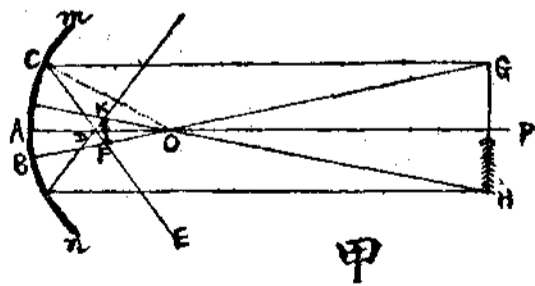

近弧心 O ，亦須將紙屏逐漸移近弧心，始得明亮之像。蓋所照之光漸強，而像始得逐漸增大。然仍小於燭光而必倒立。故曰：中之外，鑒者近中；而所鑒大，景亦大，而必易也。由此類推，若燭光合在弧心處，則所成之像，亦合於弧心，大與燭光等，仍倒立如前。此如圖丙：因 G 、 H 合在 O 處，則平行正軸 O 即 A 之光線 GC ，反射如 CF ；由入射 F 角相等即共軛點 E 與 G ，因成 G 點之像。但此 F 較前甲乙二圖之 F ，實為極長之共軛點，故所成之像亦為極大，與燭光相等。故曰：合於中線正而長其直也。反之，若燭光置在弧心與焦點之間，如前甲乙二圖，以 FK 為燭，則所成之像必為 GH ，較 FK 大，亦倒立。然此不論所謂景一大而正，說在中之內也。如圖丁：燭光 GH 遠於焦點 D ，即近於鏡面，則所照之光漸強，而像亦漸大。若 GH 近於焦點，即遠於鏡面，則所照之光漸弱，而像亦漸小。然仍大於燭光而必正立。故曰：中之內，鑒者——遠中，則所鑒大，景亦大；近中，則所鑒小，景亦小，而必正也。然燭光若置焦點處，則無像可成。蓋焦點乃平行光線反射後相聚之點，燭光若在其處，則反射各光線必皆

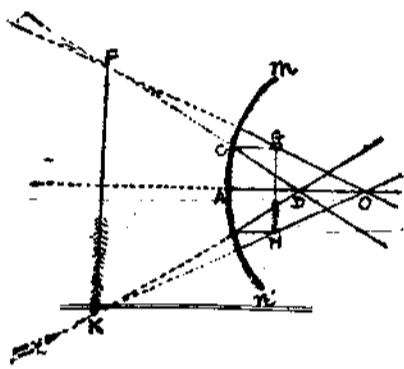

丁

平行，故不能成像。所以燭光距焦點最近，即幾起於焦點，則平行正軸之光線 GC 反射後引長所得之共軛點，當為最長，因而像與鏡面之距離亦最大。故曰：起於中線正而長其直也。

鑒圓，景一。說在荆之大。原經下第二三條

鑒 \bigcirc 鑒者近，則所鑒大，景亦大； \bigcap 遠，所鑒小，景亦小；而必正。景過正，故招。

鑒圓景一，下有「不堅白」三字，查係前第十四條之文，茲據移改。「說在」下，原文缺佚，曹耀湘補「形之大小」四字，謂「四字原脫，蓋涉下文「荆之大」三字而誤脫耳。」按經文前半與後半相問，本條之下，正當後半「荆之大其沈淺也」一條。

即第五十六條若如曹說，當作「荆之大」方合。蓋荆，古文作荆，漢石經作荆，皆似荆字，疑校者以「荆之大」為下文「荆之大」之重出而刪之耳。茲據補正。說「 \bigcap 遠，」原作亦遠。王引之云，「當作 \bigcap 遠， \bigcap 古其字，與亦相似，又因上下文亦字而誤。」茲據改正。

鑒圓如毬丸，係突出者，故鑒圓即凸面鏡，(Convex Mirror)省曰凸鏡。荆字與形，古通用，形即形物，今日物體；又荆亦通模型之型。在此指光體言，亦如燭類之物也。招，疑假為招。說文，「招，樹搖兒。」然亦即用招字，漢書禮樂志注，「招搖，申動之貌。」是也。

本條論凸鏡成像之理。據經文，凸鏡所成之像，僅有其一，且較形物為小，即燭光任置鏡前何處，皆較所成之像為大也。故曰：荆之

大。

如圖設 m 為凸鏡， O 為弧心， GH 為燭光，即荊。茲取燭光 G 點，其 GO 為副軸光線， GA 係平行於正軸 OP 之光線，至鏡面反射如 $A'B$ ，其入射角相等。由是引長 $B'A$ 至 D ，與 GO 相交於 F ，即其焦點，故成

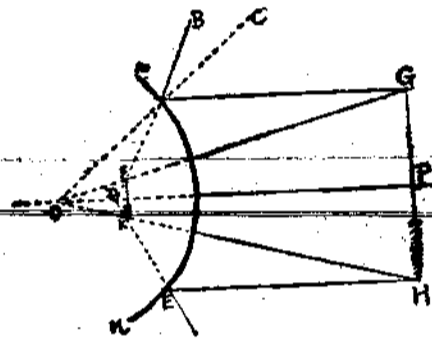

G 點之像。同法求出其餘各點，因得所成小而正之假像如 $F'K$ 。但此小像又有大小之分。蓋 GH 燭光亦即荷移近於鏡，則所照之光漸強，而所成 $F'K$ 之像乃大；荷移遠，則所照之光漸弱，而像乃小。惟此像無論大小，皆必正立，且較燭光為小。至燭光離鏡，自當適如其度，萬不可失之太遠。蓋 GH 若在極遠之處，即 $F'K$ 稍過正軸，亦覺其像之招搖無定焉。故曰：景過正，故招。

美國新飛船梅根號

一九二六年六月，美海軍成立了所謂航空五年計劃。依照這計劃，自同年七月一日起到一九三一年七月一日止，製造或購入飛機一千六百十四架，建造容積六百五十萬立方呎硬式飛船及容積二十萬立方呎全部外包金屬實驗用飛船各二隻。其中最引起世人之注目者為硬式飛船阿克朗號 (NRS-4) 及梅根號 (NRS-5)。阿克朗號一九三〇年十月起工，翌年八月八日竣工，即以萊基哈斯德航空根據地為中心，加以運用的訓練，但不幸於本年四月三日墜海燬滅了。梅根號是五年計劃中最後的事業，一九三一年十一月十八日起工，亦年三月十三日告成，同月三十一日作最初的試驗飛行。

梅根號全長七八五呎，最大直徑一三二·九呎，高一四六·五呎，容積六百五十萬立方呎，有效浮力十八萬二千呎，動力四〇、四八〇馬力，發動機八架。據說，此飛船最大速度每小時為八三·八哩，其行動距離，以平均五十哩的巡行速度，約九千一百八十哩，可無用加油，能繼續飛行一萬零五百八十哩。這飛船最可注意之威力為船體內能裝載小型戰鬥機若干架，飛行中亦可使之自由起飛或歸集。



經十年之研究
五年之試銷

大華墨水

國產墨水汗牛充棟欲求適宜於高等人士書
 或供高貴自來墨水筆之用則非購用大
 華墨水不能滿意大華墨水係經化學家
 十年之研究各商五年之推銷尤推為國
 貨中之佳品故愛國人士樂予採用分裝二兩
 夫華墨水有紅藍黑各色瓶裝便採擇
 六兩三兩二兩四兩各瓶裝便採擇
 尚有平等墨水一種品質相同裝璜稍遜
 定價奇廉以資普及全國各大文具店均有出售

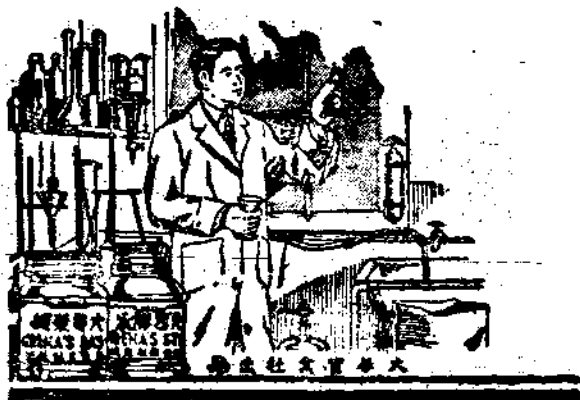

△GCIW-21:12



腳趾濕癢 祇須一點
皮膚病特效藥 妙特靈
 瘡癬鬚髮 着膚即靈

均藥房 售



妙特靈 能將一切濕毒中斷
 擦除劣藥時時重種種流弊
 ▲凡酒癆疔毒潰爛腫痛灼傷蟲咬等皮
 膚百病用「妙特靈」藥到病除
藥水 每瓶六角
膏 每盒三角
 附郵十分寄
 特靈藥膏一盒
 上海漢口路四六號
 新華西藥行總經理

△NSDC(4)-23:6

種多書叢小科百出續

行發館書印務商

化學與量子

鄭貞文譯 一册 一角

近世量子論的進步，對於化學直接的部份實有重大的開拓。此書由片山正夫之原著，對於質點分子、合力之量子、電量子作用量子、能量子、分子熱之量子、光子、波動力學等，均經論列，並用算學處理。實為徹底研究化學者所必讀之書。

元素之研究

鄭貞文著 一册 一角

書分十四章，對於元素之意義及已發現與未發現的各種元素，均有討論。而於以前國人在元素發現上之成績，亦有敘述。不但可充物理化學之參考書，即普通讀者閱之，對於此種科學上之必要的基本常識，亦可得到一種明瞭的觀念。

高等植物分類學

杜亞泉編 一册 六角

取德國 Engler, C. Pr. 兩氏合著「植物自然科誌覽」的系統為根據。綱目科屬，悉依原書種類，則採取較為習見及已有中文名稱者，間有原書注明我國特產而無適當中名者，本書為定新名，亦實不少推獻。

下等植物分類學

杜亞泉編 一册 五角

本書依照德國 Engler, C. Pr. 兩氏分類法編輯，與高等植物分類學為姊妹篇。系統井然，極便檢索。所有專名，皆擇國人熟習便利者，其無適當中名者，則考據多書，酌為擬定。分類綱目科屬等，皆各有特別符號，檢查時尤能一目了然。

昆蟲

鄭樹文著 一册 一角

這是一本論昆蟲的通俗小冊子。凡昆蟲類為害人類及有益人類之狀況，昆蟲類彼此共助及互害情形，與害蟲發生之原因，防治害蟲之方法等，均有簡約的介紹。書中的本國材料，除根據書籍報告外，並有許多是編者親自目觀的。

中藥淺說

丁福保著 一册 三角

所載皆為最通用之中藥，按其效用，分為健胃、解熱、利尿、鎮痛等類。於各藥之原物形態、成分、應用諸項，皆本化學實驗之結果，一一載明。應較各藥一回服用之最少量，以至最大量，足以正國人已往之舛誤，並開科學的中藥研究之新徑。



讀湯禱篇

曹松葉

本誌新年號有鄭振鐸先生湯禱篇一文，爲先生古史新辨之一。該文的開宗明義說「古史的研究，於今爲極盛；有完全捧着古書無條件的屈服於往昔記載之下；也有憑着理智的辨別力，使用着考據的最有效的方法，對於古代的不近人情或不合理的史實，加以駁詰，加以辨正的。」顧頡剛先生的古史辨便是屬於後者最有力的一部書。「他的古史辨已出了三冊，還未有已。在青年讀者們間是有了相當的影響的。」「但我以爲顧先生的古史辨乃是最後一部表現中國式的懷疑精神與求真理的熱忱的書，她是結束，不是開創……如果從今以後，要想走上一條更近真理的路，那祇有別去開關門戶。像陶希聖先生和郭沫若先生對於古代社會的研究便是一個好例。他們下手，他們便各有所得而去。老在舊書堆裏翻筋斗，是絕對跳不出如來佛的手掌心以外的。」「我以爲古書固不可盡信爲真實，但也不可單憑直覺的理智，去抹殺古代的事實。古人或不至像我們所相信的那末樣慣於作偽，慣於憑空

捏造多多少少的故事出來；他們假使有什麼附會，也必定有一個可以使他生出這種附會來的根據的。愈是今人以爲大不近人情，大不合理的，卻愈有其至深且厚，至真且確的根據在着。自從人類學、人種誌、民俗學的研究開始以來，我們對於古代的神話和傳說，已不復視之爲野蠻人裏的「假語村言」了；自從蕭萊曼在特洛伊廢址進行發掘以來，我們對於古代的神話和傳說，也已不復當作是詩人們的想像的創作了。我們爲什麼還要常把許多古史上的重要的史實，當作後人的附會和假造呢？顧頡剛先生的研究古史，對於神話和傳說，也很留意；他的古史辨是否一種結束，所謂「古史辨的時代是應該告一個結束了。」（鄭先生的話。）不是一兩句話說得了，茲且不論。我對於鄭先生主張研究古史，應別開門戶，別走新路，完全同意。我的心裏，早有這種意思；今天讀鄭先生的文章，不禁起了共鳴的作用。我以爲不但研究古史，應別走新路，即研究中世史近世史，若專用理智去判斷，足有不少的錯誤，不能知

道當時的真面目。試翻開二十四史一看，各種本紀列傳內，載有用理智去判斷認為虛偽荒唐可笑的事，常在百分之二三十以上；至於五行志之類，則更多了。非但歷史，即以現在中國社會說，若以溫德（Wundt W.）民族心理學（Elements of Folk Psychology）的分期來講，則圖騰時代、英雄時代的現象，紛然雜陳；若單以理智去判斷，確有不少虛偽荒唐可笑的地方。但以民族學、民俗學、人類學的眼光去看，那又是另外一種樣子了。不過，我對於鄭先生的湯禱篇，稍有疑問，現在把牠寫出來：

一、自動或被動 湯禱的故事，是湯自動或被動，為本問題極關重要之點，我們不能輕輕的放過，應當深深的注意，加以研究，加以探討，庶幾水落石出，整個故事的真實狀況，纔可撥雲霧而見青天。依照我的觀察，湯禱故事，完全是自動而不是被動，請申其說：

（1）證之以故事的本身 呂氏春秋：「湯克夏而正天下，天大旱五年不收，湯乃以身禱於桑林曰：『余一人有罪，無及萬夫，萬夫有罪，在余一人。』」於是剪其髮，磨其手，以身為犧牲，用祈福於上帝。淮南子：「湯之時，七年旱，以身禱於桑林之際……」文選注引淮南子：「湯時大旱七年，卜用人祀天，湯曰：『我本卜祭為民，愷乎自當之。乃使人積薪，剪髮及爪，自潔居柴上，將自焚以祭天。』」尹子：「湯之救旱也，乘素車，白馬，著布衣，嬰白茅，以身為牲，禱於桑林之野。」帝王世紀：「湯自伐桀後，大旱七年，殷史卜曰：『當以人禱。』」湯曰：『吾所為請雨者民也。」

若必以人禱，吾請自當。遂齋戒剪髮斷爪，以身為牲，禱於桑林之社。」以上所謂：「余一人有罪，無及萬夫，萬夫有罪，在余一人。」「我本卜祭為民，愷乎自當之。」「吾所為請雨者民也，若必以人禱，吾請自當。」是別人有罪，他自己有罪，都由他去受；應做的事，也都由他去做；這是負完全責任的表示。所謂：「湯乃以身禱於桑林。」「於是剪其髮，磨其手，以身為牲，用祈福於上帝。」「乃使人積薪，剪髮及爪，自潔居薪上，將自焚以祭天。」「湯之救旱也，乘素車，白馬，嬰白茅，以身為牲，禱於桑林之野。」「遂齋戒剪髮斷爪，以身為牲，禱於桑林之社。」都是自動的表現。所以從湯禱的故事本身看，是完全自動，而非被動。

（2）證之以湯誓及孟子 湯誓這篇東西，究在什麼時候作成，現在尚無定論。王靜安先生以為「至少亦必為周初人所作。」（見古史新證）顧頡剛先生以為「決是東周間的作品。」見（論今古文尚書著作時代，書載古史辨第一冊）而我以為從湯誓的思想上看，至遲似在東周年間作成。以上假定，如無錯誤，則湯誓的出世，實較湯禱故事早，因載湯禱故事的書，最早不過在戰國時寫成。我們看湯誓裏有「有夏多罪，天命殛之。」「夏氏有罪，予畏上帝，不敢不正。」「夏王率遏衆力，率割夏邑，有衆率怠弗協，曰：『時日曷喪，予及汝皆亡。』」夏德若茲，今朕必往。爾尚輔予一人，致天之罰，予其大賚汝，爾無不信，朕不食言。爾不從誓言，予則擊戮汝，罔有攸赦。」的話。又孟子滕文公章裏有「湯居亳，與葛為鄰，葛伯不祀，湯使人問之曰：『何為不祀？』曰：『無以供犧牲也。』」

湯使遺之牛羊，葛伯食之，又不以祀。湯又使人問之曰：「何爲不祀？」曰：「無以供粢盛也。」湯使亳衆往爲之耕……」的話。所謂「有夏多罪，天命殛之。」「爾尙輔予一人，致天之罰。」是替天行罰的意思。所謂「夏氏有罪，予畏上帝，不敢不正。」「夏德若茲，今朕必往。」是對上帝負責的表示，與湯禱故事中「余一人有罪」云云相同。所謂「葛伯不祀，湯使人問之曰：『何爲不祀？』」云云，是敬神的主張，而替天行罰，對上帝負責，敬神，都是神權時代的思想。唯其如此，所以爲祭祀的問題，便「湯始征，自葛載，十一征，而無敵於天下，東面而征，西夷怨，南面而征，北狄怨，曰：『奚爲後我。』」民之望之，若大旱之望雨也……誅其君，弔其民，如時雨降。」湯之所以如此得民心，全因湯能順民族心理，因祭祀爲當時民族所重視，所以遇到大旱，民衆的生活，發生極大問題的時候，他當然要順民族心理，當然要去負責，當然要去求雨。而求雨必祈禱，祈禱必用犧牲，犧牲必用人，這是古代民族共通的信仰，一種民族心理作用；非但民衆覺得如此，湯也覺得如此。所以，處在這種情形之下，以湯那樣重視民族心理的人，當然要自作犧牲，以達下雨的目的。可知湯禱是自動的表現，而非被動的行爲。

關於此點，鄭先生雖沒有深切的注意和明確的認識，但據鄭先生大作裏所說：「那位湯，他並不是格外的要求討好於百姓們，而自告奮勇的說道：『若以人禱，請自當。』他是君，他是該負起這個祈雨的責任的。」亦是承認湯禱的事，是湯自動的。

但是，鄭先生除說上面的幾句話之外，又用文學的手腕，描寫湯禱的情景，把湯寫成如牽去屠殺的羊那樣馴從，那樣可憐。我以為湯即使是被動的，也應知道，民衆所相信的，是湯可做他們全體的代表，做了犧牲之後，發生絕大的效力；天油然作雲，沛然下雨。於湯有絕大的信仰，侮辱輕視的行爲，當然不會有的。而鄭先生竟寫得非常過度，他自己說有點附會，實則附會得太利害了。現在節錄鄭先生的話於下：「來了來了，村長們從城裏擁了那位湯出來了。」「看那位湯穿着素服，披散了髮，容色是戚戚的，如罩上了一層烏雲，眼光有些惶惑。」「那位湯要叫喊，但沒有一個人理會他。他已重重密密的被包圍在鐵桶似的人城之中。額際及鬚上的汗珠儘望下滴。他眼光惶然的似注在空洞的空氣中，活像一隻待屠的羊。」「有人把一件羊皮襖，披在那位湯的背身上。他機械的服從着，被村長們領到祭桌之前，又機械的匍匐在地。有人取了剪刀來，剪去了他的髮，剪去了他的手指甲。」「村長們，祭師們，護掖他立起身來。在羣衆的密圍着向大柴堆而進。他如牽去屠殺的羊兒似的馴從着。」「他知道他們第二步要做什麼。他徬徨的想向跳下柴堆來逃走……」「一個祭師的領袖手裏執着一根火光熊熊的木柴。那位湯知道他的命運了；反而閉了眼，不敢向下看。那位湯聽見歡呼，嚇得機械的張開了眼。他覺得有溼漉漉的粗點，洒在他新被剪去髮的頭皮上。雨是在繼續的落下，他幾乎要歡呼起來，勉強的抑制了自己。」

如以鄭先生的話爲可信，那湯何以成其爲開國之君，何以成其爲

英武的皇帝，何以能夠使民衆那樣歡迎。所以我覺得鄭先生的話，與事實適得其反。此外有一種脫部（*Shoo*）的習俗，在湯的時候，在他那神權政治還有勢力的時候，似應加以注意。茲不惜辭費，來說一下：所謂脫部，是神聖或汗穢的事物，須禁忌的。犯之者必發生災害的意思。此種習俗，任何民族，都是有的。因有這種習俗，關於會長或君主方面，便有幾種脫部發生：

（一）接觸脫部 脫部以禁忌接觸神聖的事物爲其本義，接觸有神性的會長的身體爲最重大的脫部，犯之者立受冥罰。馬來尼西亞羣島以祖先崇拜爲政權的基礎，君主爲神孫，其身體神聖不可侵犯；其身體及身邊的東西，都是脫部，接觸他的，要受祖先神靈的冥罰。又如馬來羣島以會長的身體是神聖的，觸之者有忽死的迷信。奧利尼西亞羣島會長的權力，依其身體的脫部而保護，觸其禁諱的，必蒙神罰而死。例如新西蘭的馬俄里信會長爲神聖的。的現身，其身體極爲神聖，假令在危急的場合，有救其生命的必要，別人去接觸他是不許的。有一個會長，魚骨梗喉，七顛八倒，幾窒息而死，人民驚嘆，因嚴禁接觸會長的身體，有犯之者即死的信念，只遠立擾攘而已，無一人敢近之者。這時有一歐洲宣教師，帶有外科器械，拔出魚骨救會長的生命，經半時許，會長才漸能言語，而並沒有謝恩的話，反云外夷觸神聖的頭手，流神聖的血，是有罪的。其賤罪的贖物，爲沒收外科器械。

（二）接近脫部 君主最神聖絕對不可侵犯，對其身體的接觸

脫部有延長性，不獨其身體不許直接接觸，即間接的接觸或近之，亦爲違犯脫部。所以對國王身體的接觸脫部，延長及其身體的周圍和住所，任何人不許侵入，殆爲各民族通行的慣例。在有史以前，如希臘的國王宮殿及乘車，爲神聖不可侵犯的東西，在荷馬的詩篇裏，可以知道。及有史以後，其事不勝枚舉，例如戰國時荆柯替燕太子丹刺秦王一事，史記刺客列傳有這樣二段的記載：「秦王發圖，圖窮而匕首見。因左手把秦王之袖，而右手持匕首搃之。未至身，秦王驚，自引而起，袖絕。……荆柯逐秦王，秦王環柱而走。羣臣皆愕，卒起不意，盡失其度。而秦法：羣臣侍殿上者不得持尺寸之兵；諸郎中執兵皆陳殿下，非有詔不得上。方急時，不及召下兵，以故荆柯乃逐秦王，而卒惶急，無以擊柯，而以手共搏之。是時侍醫夏無且以其所奉藥囊提荆柯也。」當時脫部禁制之嚴，可想而知。

（三）視觀脫部 對神聖君主靈物等最神聖的東西，接觸脫部還要延長；不獨接近身體是嚴禁的，即用視觀去接觸也是嚴格的禁止的。

在原始的社會裏，看會長及君主的身體或顏面，爲最嚴重的脫部。凡以眼觀君主，即冒瀆君主，其罪殆與瀆神罪相等。國家組織成立後，爲不敬罪。所以如常人的肉眼觸君主的身體，必蒙神罰，即眼昏，體竦，目盲，此種迷信，野蠻社會最通行。

視觀脫部可稱在某種文化程度之下，人類一般的習俗，任何國家，均不乏其例。如雅利遜人種的祖先，也有此習俗，馬諾聖法典以國王是

諸神的微分子所作，其光輝超越一切，世界任何人都不能仰視。又如哥倫比亞的孟依斯加 (Muyaca) 印度人，以見國王為大不敬，奏聞應後向立。

(四) 稱呼脫部 文化幼稚的民族，往往視名稱與實體為同一，名為實之賓，姓名為人格的一部，與其人的命運有關。所以呼名即接觸其人的身體。呼名是依聲的接觸脫部。書名是依形的接觸脫部。敬其名即所以敬其人，辱其名即所以侮其人。對其人的敬避延長，因其名，是各民族間通行的習俗。(以上多參考精陳重法律進化論第三冊第二章脫部與主權的話。)

而脫部力量的大小，又視會長或王的力量大小為轉移。英武如湯，其脫部力量必甚大。那末我們根據以上事實，鄭先生的那種描寫，不能不認為不對。

二 獻身 我們討論湯禱，關於獻身的動機和目的何在，實有認識的必要。而在鄭先生的大作裏，沒有提及。我且來申述一下：所謂獻身，是有供物和呪的作用。馮蕙田的民族心理學第十章崇拜行為的種類裏說：「進物即以物品供獻神前，冀得神之好意或待神之赦罪。泰羅斯賓塞屬於這一說。據納太祭司實典所記，供物的第一動機為贖罪的意味；供物第二動機為罪祭，即對某罪求神赦宥。」希臘古時以自己之毛髮供神，意為依靈魂所寄托的毛髮，可移奉獻者的志願於神，此為一種呪。「人身供奉為進物和呪二種動機的結合。倘欲以人身當做供物，

須先使人神化，然後供神。在這時候，不但以進物獻神，乃以全身即靈魂全部呪神。」足見湯禱故事，如「余一人有罪」云云，「用祈禱於上帝」云云，亦含有進物和呪二動機。所以，鄭先生亦以最古的時候，禱神必以活人為犧牲，並引河伯娶婦的事，及希臘的悲劇 *Iphigenia*，描寫希臘人將妙齡女郎 *Iphigenia* 作為犧牲，以求悅於 *Artemis* 女神的事，以作證明。但是，湯乃君主自為犧牲，而河伯娶婦之類，為犧牲的已非君主，鄭先生把牠混而為一，則又屬非是。

依我的見解，獻身最早的是呪術師，祭司，會長，國王。次之代之以人，大約其人愈尊貴則愈佳。如鄭先生所說的 *Iphigenia* 悲劇裏以 *Iphigenia* 為犧牲的事，宋襄公用鄆子於次睢之社（左氏傳僖公三十三年）古代墨西哥在火神祭時選出一俘虜，此俘虜被推為日神之子，即在舉行火鑪式時，把俘虜挖出心臟以供神（見馮蕙田的民族心理學第十章崇拜行為的種類）都是再次之代之以身體的一部，如湯禱故事裏的剪髮斷爪。鄭先生所說的「希臘往往為河神而養長頭髮到了髮長時，乃剪下投之於河，用以答河神的恩惠。」都是。至於鄭先生大作裏所說的下詔求直言，避殿減膳……等，那是極後起的事。以上種種，都是分化作用；後人不察，多因果顛倒。

三 喫耶穌與打龍 平常民俗學者和比較宗教學者，稱教堂裏的散福為喫耶穌，是經過三段的發達：馮蕙田的民族心理學第十章崇拜行為的種類裏說：「麵包的意義，經過三段的發達。最幼稚的見解，相信

喫麵包即實際上喫基督之肉，這爲呪的意義；其次，依麵包神可與精神成一體，這是神秘的意義；最後視爲情意向之上之印證，這是象徵的意義。」所以喫耶穌卽照呪的意義講，與湯以身禱，亦有分別；因喫耶穌犧牲是神的自身，而湯禱中犧牲不是神的自身，而是湯。至於民間祈雨，發生打龍王一類的事，如認爲呪的作用，（鄭先生好以不爲呪的作用，見下引。）與湯禱或有一部分相似，但不是完全一致。然而鄭先生說：「民俗學者及比較宗教學者，常稱教堂裏的散福爲「喫耶穌」……而在古代的野蠻社會裏，便有了極殘酷的真實的「喫耶穌」一類的事實發生，國王身兼「教主」往往也免不了要遭這場難。又野蠻人祈禱無效，極端失望之餘，往往要遷怒於神道身上；求之不應，便鞭打之，折辱之，以求其發生靈應。（案：遷怒何以能發生靈應。）至今我們的祈雨者，還有打龍王一類的事發生。」下面再引希臘悲劇 *ipnigonia*，以爲與湯禱的故事一樣，是錯誤了。

在此，我不禁有一種附帶的推測：鄭先生是否因看了金枝篇，而受牠的暗示，以爲喫耶穌，打龍王，湯以身禱，是相同的事，因產生作湯禱篇的動機；在鄭先生的大作裏沒有提及，固無從知道。但在金枝篇裏載有野蠻社會，酋長或王，因祈雨失敗，把酋長或王放逐殺戮及其他處罰的事。不過，在這裏應當特別注意的，野蠻人對於酋長或王發生異動，乃在祈雨失敗之後，是一種處罰的行爲；或另有作用；與湯以身爲犧牲，含有供物和呪的作用的完全不同。鄭先生或者不察，看了那許多事，就以爲

湯禱亦屬此類，便說他是被動了。現在介紹傅萊查金枝篇的話於下：「西部亞非利加因王祈雨失敗，家臣用繩縛王的身體，拖至祖先的墓地，以示懲罰。西部亞非利加巴加族（Babangas）如風雨得宜，則將穀物家畜送給國王；如旱魃或大雨害農作物時，即侮辱之或擲打之。收穫失敗，海岸浪高，不能捕魚時，洛項哥（Loango）土人，以爲王有邪心，便剝奪王位。格來海岸（the Grain Coast）有大祭司或波的峨（Bodio）的稱號的祭王（the fetish King）；人民的安康，土地的豐收，河海多大魚，均爲應負的責任。如有災害發生，便剝奪波的峨的位置。上尼羅河（Nile）的洛土族（Latuka）間，農作物枯槁，酋長求雨無效時，民衆夜間襲擊之，奪其所有物，將其放逐，或殺死。」看上面許多事實，與湯禱不可同日則語，已很清楚了。

四祭司與王 一個團體或一族裏，產生最早的大約呪術師或祭司，後來變而爲酋長或國王，他們最重要的職務，是呪術的神聖的。而鄭先生說：「我們古代的帝王，還不僅要負起大災異，大天變的責任，就在日常生活裏，他所領導的也不僅止「行政」「司法」「立法」等等的「政權」而已……他還是舉國人民們的精神上的領袖——宗教上的領袖。」他們除了擔負政治上的一切責任以外，還要擔任一切宗教上的責任。」這好像是說古代帝王的責任，第一是行政，司法，立法，第二是宗教上的事；可是又說：「國王的職責，還不僅做一個祭司而已；在野蠻社會裏，他們還視國王爲具有魔力的魔術家，或會給人間

以風，以雨，以成熟的米穀的神。」這又好像說國王最重要的職責是祭司和魔術使。關於呪術師，祭司，會長，王的產生，孰先孰後；神聖的，呪術的，立法，司法，行政的職務，誰先誰後，那種最爲重要，鄭先生說得很模糊。茲且介紹傅萊查金枝篇的話於下：「澳大利亞的未開化民族，沒有會長或王統治，諸部族的政治組織，是民主政治，即具有議決一切重要問題的長老的寡頭政治。如議決各部族的事，主之者爲各圖騰氏族的族長。中央澳大利亞的土人間，各圖騰氏族的族長，執行圖騰增殖的呪術禮儀，爲重要任務。其他所雨的責任，亦應擔負。所以，中央澳大利亞的諸部族間，族長即公的呪術師。復次，新幾內亞（New Guinea）的土人，文化較高，社會組織全然民主的或寡頭政治，會長制度未脫萌芽區域。美拉尼西亞的土人，以彼等會長權力的源泉，全在與偉大的靈魂交通，信其有超自然的權力。復次，亞非利加的文化又較高，會長制王制十分發達。由呪術師（尤其是雨師）進化爲會長的證據較多：東部亞非利加瓦特吞人（Waturu）的會長，沒有政治的直接權能；只有魔法使的職權。瓦哥哥族（Wagogo）間，會長的威力，大部發自求雨的技术；如會長不能求雨，即另尋一能求雨者。上尼魯河諸部族間，一般以呪醫（the Medicine-man）爲會長，他們的權威，多由相信他們有求雨的能力。中央亞非利加雅路巴多湖西的來杜族（Lendu）雨司是會長。巴雅羅族（Banyaro）對於雨的供給者，大加尊敬。關於雨而有絕對不可侵的權力的大供給者爲國王。西部亞非利加會長與呪術師職能

的結合，亦可看出。如芬族（Fai）會長與呪醫之間，沒有判然的分別。會長或即呪醫，其上有鍛冶工；此工作芬族視爲神聖的職務，會長以外不能受此職。」看以上事實，先有呪術師而後進化爲會長或王，他們的職務，最重要的是呪術的神聖的事，是很清楚的；至其他職權，是後起的。

五其他 鄭先生大作，共分七章，除前湯禱，本事，曲解三章，與題目有關外，其餘蠻性的遺留，祭師王，金枝，尾聲四章，與題目的關係，好像很少。

復次，鄭先生說：「以上所寫的一幕活劇，並不是什麼小說——也許有點附會，但並不是全然離開事實的。這幕活劇的產生時代，離現在大約有三千二百五十年，劇中的人物，便是那位君王湯。」又說：「雖然早未必是七年，時代未必是殷商的初期，活劇裏的主人翁也許未必是真的湯，然而中國古代之會有這幕活劇的出現，卻是無可致疑的事。」這樣看來，鄭先生以湯禱一事是在三千二百五十年前，或在其他時代；其中主人翁是湯，還是其他人物，都沒有確定的見解，不禁使我迷惑，所謂古史新辨是如此的嗎？

總之，我以爲湯禱一事，證之以故事的本身，證之以湯誓孟子，證之以民族心理學及其他，都是自動而非被動；其他乃枝節問題。至於我的意見，錯誤之處，當然很多；惟謙虛的鄭先生想肯予以指教，並請讀者亦加以糾正。



時事日誌

民國二十二年（一九三三年）

五月二十六日

- ◎除楊村西有小接觸外，各路無戰事，和平談判傳第一步已完成，刻正進行第二步。
- ◎葛沽鹹水沽一帶發現敵領衣隊，經軍糧城駐軍趕往擊退。
- ◎汪精衛談政府對華北時局應付方針，仍秉交涉與抵抗並進之旨。
- ◎行政院會議決議，改組皖省政府，除已任命劉鎮華為主席外，其餘委員，胡汝麟兼秘書長，馬駿兼民政，毛龜章兼財政，劉貽燕兼建設，楊秉兼教育。
- ◎立法院會議，修正通過縣長任用法案。
- ◎美國參眾兩院，應總統申請，同時提出廢除金本位法案。該案目的，在以人為的本位，鞏固通貨。
- ◎美日本日談話，對於世界各問題，以理論及一般性質為

- 限。遠東問題，石井一度提及，羅斯福表示不欲作切實討論。
- ◎軍縮日代表對英國所草軍縮公約中海軍建議，提出修正文，意在要求改進日本對於海軍比率。

同 二十七日

- ◎日軍陸續後退，北寧路集賢各莊，通縣方面，由燕郊退還店。
- ◎日陸軍省發表聲明，準備進行停戰交涉。
- ◎蔣光鼐電廷請聯名電林汪，力主抗日到底。
- ◎西南政會常委蔣佛成唐紹儀等電詢中央休戰真相。
- ◎司法部擬定明年元旦起，施行三級二審制。
- ◎達賴對班禪回藏已表示同意。
- ◎美參院通過正式廢止金本位案，物品證券市價大漲。
- ◎羅斯福石井發表共同公報，稱雙方對於經濟、政治、軍備之意見均屬合。
- ◎美對遠東問題，有聽自行解決之意。
- ◎軍縮會討論禁止大空轟炸問題，各國均主張全廢，英堅

持規定例外。

同 二十八日

- ◎汪孫兩院長羅外長等與蔣委員長會於怡園，商國家大計。
- ◎和平談判，中日雙方口頭上已成立諒解。
- ◎馮玉祥發出佈告，謂於二十六日出任民衆抗日同盟軍總司令，結合忠勇將士，武裝保衛察省。
- ◎黃紹雄返抵京，謂此次停戰，係口頭約定，並未簽訂協定。
- ◎旅京華僑發表宣言，反對南洋增加郵資。
- ◎美國財長伍定因廢根案「櫃後交易」關係，有辭職意。
- ◎但澤選舉結果，民衆黨大勝利，反波蘭政策可望中止。
- ◎日代表石井抵紐約，談將於世界經濟大會提制止中國抵貨計劃。
- ◎玻利維亞拒絕國聯調停巴波蘭大塚谷爭議。

同 二十九日

- ◎葉帖嶺中央委員續有會商，黃紹雄深夜到報告華北時

期及休戰經過。

◎和平談判，口頭協定已成立，今後即將商停戰協定地點及代表問題，雙方軍隊本日決定各撤退三十里。

◎平古大道日軍，昨晚起已開始向雲雲縣城撤退。

◎馮玉祥派劉石舟到津，解釋通電抗日經過。

◎方振武於二十三日與達寬化，與義軍何遂部衝突。

◎救濟紡織業借款二千萬元，實業已與通銀行界商妥。

◎陳獨秀彭述之等決請上訴。

◎四強公約妥協已成立，羅馬籌備盛大簽證典禮。

◎軍縮會議日討論侵略國界問題，各國意見歧異。

◎美參院通過取消金本位案。

◎甘肅絕食二十一天，期滿，著名寺廟為難民開放。

同 三十日

◎粘鐵會議，本日晚二時散會，對華北問題已有最後的決定。

◎停戰談判開始在塘沽正式會商，日首席代表岡村，我首席代表蔣斌。

◎蔣斌接見十九路軍總指揮日軍，華北停戰，暫緩前進。

◎黃郛接見平各界代表，表示和平問題，已有進步，請大家安心。

◎林主席辭職長，觀察陪都，返抵京。

◎馮仲英部逼近進化，蔣已電陝東主席韓電，制止所部前進，應候黃郛使赴新處理。

◎日決定抗議我施新稅，謂為違反承認關稅自主協定。

◎四強公約已起草完竣，將在日內瓦舉行草案小協約國表示諒解，波蘭宣佈極端反對。

◎波斯國會批准英波油礦協定。

◎世界經濟會議美國代表團人選已決定為國務卿赫爾，民主黨前總統候選人考克斯，參院外委會主席華德曼等。

同 三十一日

◎華北停戰協定由中代表蔣斌，日代表岡村在塘沽簽定。

(一)中國軍即撤退至慶昌平高麗營順義通州香河寶坻林亭口寧河蘆台所遺之線以西以南地區，不再前進，又不為一切挑釁擾亂之舉動。(二)日本軍為確保第一項實行之情形，可用飛機或其他方法視察，中國方面應行保護並予以便利。

(三)日本軍承認中國軍已撤至第一項協定之線時，不超越該線，續行追擊，且自動撤退至長城之線。(四)長城線以南第一項協定之線以北及以東地城內之治安維持由中國警察機關任之。(五)本協定簽字後，即發生效力。

◎華北將領萬福麟于學忠宋哲元商震等四十七人陷發通電否認反對停戰會議通電。

◎汪院長返京，發表書面談話，聲明河北停戰協定，限於軍事，不涉政治，保證決無承認割讓之舉。

◎中政會決議特任茅祖權為行政院院長。

◎國務主計處長陳其采電催各省編造預算。

◎偽滿國鐵道司佐藤事務官以實力封鎖中東路綏芬站。

◎日軍今日起陸續向東撤退，惟前進部隊仍在原防地。

◎我方對日軍撤退之非武裝地帶，將由整政會組接收委員會接收。

◎平軍分會開臨時會議，討論停戰後軍政問題。

◎馮玉祥方振武近將平綏路煤車全數扣留。

◎中常會決議臨時全代大會停開，仍照舊章定十一月十二日舉行正式大會。

◎陳濟棠在粵省府就職，粵鄂五省對匪南路總司令職。

◎何健在湘省府就五省剿匪西路總司令職。

◎實部召集之煤礦商會議閉幕。

◎偽滿封鎖綏芬站，俄駐日大使尤萊爾夫向日提抗議。

◎中國航空協會在滬舉行上海市號飛機命名典禮。

◎小協商各國常設政治會議末次大會後發表公報，謀三國經濟團結。

◎美參院調查庫根銀公司案有驚人發展，午後發表合股密約。

◎蘇俄向偽滿提議設委員會解決中東路糾紛。

同 二日

◎中代表蔣斌等與日方在津會商，據東偽軍李際春趙雷等部處置問題。

◎行政院長汪精衛通電中外，聲述停戰協定簽字經過。

◎蔣委員長自廬山返抵南昌。

◎馮玉祥在察徵民兵，大縣二百名，小縣一百五十名。

◎全國煤運會議閉幕，先後計通過提案十五件，內關於發行煤業公債二千萬元案，決由實部咨財部照辦。

◎停戰協定成立後，日內田外相倡親華論。

◎外國銀行家柏林會議閉幕，德外債撥付辦法決定。

◎奧總理杜爾夫斯抵羅馬，擬簽定新奧教皇所訂協定。

◎英下院討論日本對外貿易活動，保守黨主張限制日貨輸入。

◎法德意見懸隔，四強公約難議。

同 三日

◎盧軍及恢復北寧路交通等問題，昨晚經中日雙方代表協議，尚有解決辦法。

◎黃郛邀集宋哲元羅炳勳等各將領，討論內部事宜。

◎馮玉祥委張自光賈棟辰也玉嶺為察省自衛軍師長。

◎黑省主席馬占山及東北民衆救國軍總司令蘇炳文等過港來滬。

◎中政會臨時會議討論馮玉祥任國民軍日同盟軍總司令事。

◎陳濟棠何應欽任副總司令後，國府分電嘉獎。

◎中英庚款會在滬舉行常務董事會，討論招商局借款，並留英學生，賑濟借款等各案。

◎蘇俄尤與日本於六月二十五日在東京談判出售中東路與滿洲問題。

◎美參院繼續通過廢除金本位案。

◎蘇俄與波蘭簽定新約，該約專為調查並解決俄波邊疆事件而設。

同 四日

◎中美成立棉麥新借款，額五千萬美金，年息五釐，三年還本，財政部長宋子文已在美簽字。

◎盧軍軍問題，熊斌昨與日代表岡村會商，仍無具體辦法。

◎岡村自塘沽赴長春，向武建報告停戰協定簽字經過。

◎宋哲元孫殿英電南昌蔣委員長，表示服從中央。

◎十九路軍抗日軍奉命由福州返閩，參加剿匪桂粵抗日。

◎軍亦奉命停止北上。

◎監察院查蔣主席國稅局被控公賣毒物抽收苛捐案。

◎出席世界經濟會議代表宋子文抵倫敦。

◎國際聯盟協會聯合會主張各國歸還中國主權。

◎德奧惡感日深，意相墨索里尼擬出任調停。

◎巴黎舉行反法西斯會。

同 五日

◎趙承斌電平，逆軍劉桂堂部佔領沽源後，遂窺張北，寶昌，廣保均失陷。

◎河北日軍軍隊已開始撤退，關於馮軍李際春趙雷等部，決由我方改編。

◎我方戰事機關已逐漸結束，宋龍等部昨起陸續復員。

◎汪院長在中央黨部紀念週報告河北停戰之性質。

◎馬占山蘇炳文等一行十四人抵滬。

◎中英庚款委員會通過鐵道部及招商局借款案。

◎招商局案，前總經理李國杰被列處徒刑三年六月，賠償七十萬。

◎蘇聯向日提出裁撤東烏聯運會。

◎波蘭總統摩西基被選連任，本日行就職禮。

◎美國廢除禁酒法，鐵路大王史威林勳受訊。

◎奧國與羅馬尼亞簽定條約。

◎玻巴戰事劇烈，巴拉圭發表公報，稱大捷。

同 六日

◎中美棉麥大借款成立後，第一批貨，下月可抵滬。政府對項貨物保管及運輸，將授權全國經濟委員會辦理。

◎劉桂堂逆部佔沽源後，已準備向張北出動。

◎宣化附近沙嶺子地方，馮占海部與方振武部激戰，馮軍一部被繳械。

◎馮占山蘇炳文抵京，發表談話，謂當本初衷，努力收復失地。

◎十九路抗日軍昨由滬起程返閩，本日抵九峯。

◎行政院決議改組陝省府，除已任命邵力子兼主席外，其餘委員，以胡誠威兼民政，寧省三兼財政，趙守鈺兼建設，周學昌兼教育。

◎新羅宜慰使黃基松乘歐亞機飛往蘭州，再轉赴迪化。

◎監察院否認為蘇聯片公賣彈藥說。

◎馮占海部隊全部抵宣化，馮將到平報告撤退經過。

◎英棉機業界請政府禁止英日商約。

同 七日

◎臺台以東僑軍李際春部及便衣隊等連日擾亂各地。

◎華北戰時機關定十二日起一律撤銷。

◎馬仲英率三十六師部隊，佔領新羅宜之吐魯番等十三縣。

◎新羅宜慰使黃基松飛抵蘭州。

◎日使有吉明抵京，傳係拜會性質，並無外交使命。

◎陳銘樞蔣光鼐抵香港，陳濟棠派香翰屏迎赴省。

◎外長羅文幹患目疾，請假兩週，例行公事由政次代行。

◎旅滬威華僑一部份因未履行該地政府苛例，被逐，經我政府抗議，允暫再留居一年。

◎國聯顧問會通過不承認滿洲偽組織辦法。

◎印政府佈告，凡非英國製原色棉布，將增加進口特稅，日商甚為憤懣，排英空氣濃厚。

◎日政府發出對羅斯福和平申請書覆文表示贊成原則，附日後開陳具體意見之保留。

◎四強公約在羅馬由意相墨索里尼與英法代表簽字。墨氏稱此約為保障全歐和平之聯合陣線。

同 八日

◎偽軍劉桂堂張海鵬等部沿漢多大道南進，馮玉祥令駐張北張福生部騎兵趕往堵截。

◎馮玉祥派員接收察省稅收機關。

◎日飛機降海南海橋場，平軍分會向日使館質問，日方答稱係對華軍表示敬意。

◎灤河兩岸偽軍到處搶劫，北軍補及通東日軍撤退無期。

◎五省剿赤軍事會議，在南昌行營開幕。

◎陝主席邵力子，甘主席朱紹良，離京四上履新。

◎陳銘福蔣光鼐李宗仁抵廣州，與粵方交換抗日意見。

◎憲法草案初稿全部草竣，共五編十章二百四十四條。

◎日使有吉明訪晤汪院長羅外長。

◎羅斯福對戰債問題發表新宣言，表示願忘收受債務國

任何申請。

◎軍備委員會休會至六月二十七日。

◎英美法關於討論軍縮之巴黎會議，無結果。

◎國際勞工會議第十七屆大會開幕。

◎四強公約簽定後，法外長稱法意邦交進步。

同 九日

◎平綏線自北平至宣化間，由關麟徵孫殿英方振武各部分段駐防，孫居中，表示決不參加內戰。

◎陳濟棠表示不宜起內戰，稍留國家元氣。

◎平政院會定十五日成立，黃郛電謝復瑛赴平參加。

◎立法院通過兵役法。

◎陳友仁在港否認奉有特殊使命將赴日本之說。

◎實部派蕭瑛赴歐美各農藥國考察農村組織。

◎東北民衆救國軍副司令張殿九偕同黑民政廳長韓立如等一行四十二人，自歐返抵滬。

◎被逐第六批旅墨難僑一百十八人，過滬返籍。

◎日外務省連日與商工大藏兩省研究對英通商政策，決

定施行報復關稅，已着手計劃。

◎美日間公斷條約，傳談列進行順利，但美政府否認。

◎世界經濟大會在英國南甘星堡皇家地質博物院舉行，開幕事宜，佈置就緒，英皇決親臨開幕禮。

◎美國照會十三債務國，催解六月到期借款。

同 十日

◎逆軍馮玉祥張海鵬部隊進擾石口，八日起形勢極緊張，與守軍方振武部已發生局部戰事。

◎通州寶坻日軍開始撤退。

◎關東軍李際春趙雷等部處置問題，我方已容納其要求改編，惟駐防區域尚未決。

◎中央對粵協餉，本月份起，由三十萬增為六十萬。

◎馮玉祥表示如中央有整個禦侮計劃，本人下野亦可。

◎新疆宣慰使黃蘆松抵迪化。

◎日本將引用威爾遜時代替萊安案為藍本，向美提議締

約結和平維持條約。

商務印書館
出版

五彩 國恥 掛圖

戴景素 張鼎元 萬穎鳴 編繪
全套十大幅
七色套印 定價二元

法旨在喚起民族觀念，共雪國恥。布局新穎，色彩調和，為我國舊有掛圖別開新面，且圖中盡用美術字體，醒目美觀，兼而有之，不但可供學校教科應用，凡黨政軍各界以及民衆團體、圖書館、演講團等，均宜備置張掛，以資警惕。

本圖根據總理遺著，旁搜國恥史實，擇要編繪九一八事件亦已於修訂本中列入，全套十幅，除指陳八十年來重要國恥事實外，並揭示雪恥目標及方

——著名經濟

戰後歐洲經濟史

Dr. R. Sharp 著 一冊定價
林光澈譯 一元八角

歐洲各國於大戰期中既專注全力以應付戰事，戰後又忙着破壞的整理和復興的建設，所以戰時和戰後的歐洲經濟狀況，緊張複雜，非平時所能比擬。本書能將當時錯綜雜亂的材料，用系統的方法整理起來，與讀者以明晰的印象。國難方亟，國內經濟情況日見緊張，書中可資借鏡之處甚多，實有介紹價值。

商務印書館出版

商務印書館
出版

近世幾何學

幾何學理深邃，往往有難以闡明之點。自有近世幾何學以射影之理對極法與反圓變換法三者為運用，而一切繁複之問題，始得

H. A. Arkwith 著
方俊譯

一冊 定價二元

迎刃而解。法簡易明，視解析幾何之用代數方法者為尤便。本書以淺顯之筆，將近世幾何學之原理問題一一寫出。為治算者所必讀。

算學叢書
三種

代數學——二次方程式

林鶴一著 鄭心南譯 一冊 定價四角
本書分一元二次方程式之解法，一元二次方程式根之研究，一元二次方程式之應用，分數方程式，無理方程式，高次方程式，聯立方程式等七章。詳明與例豐富。末附書內各應用問題及練習問題之答數及解法指針，尤便自修。

三角法——三角函數

林鶴一著 賈師曾譯 一冊 定價四角
三角為算學理論之基礎，代數與幾何之連繫，於測量術之研究及函數思想之養成上，不容忽視。惟初學者往往往於領會其運用之妙。此書淺顯周詳，恰中肯綮。三角法之入門，另附答數及解法指針，足供參考。

微積學發凡

鄭太朴著 一冊 定價四角

微積分學為一切高深算學之總論。本書分基本概念、微分法、積分法、及微積算法應用、示例等四部分。將微積分之根本原理，扼要鉤玄，明白寫出。學者手此一編，必能於數日之內得一概括的認識。

商務印書館



未有月經不調 而婦女能享健康幸福者！

婦女疾病由於月經不調者十常八九故關於月經之知識實為每個婦女所不可缺少者本藥廠愛特印贈

「**婦女康健指南**」一書詳述月經之生理及其疾病之症狀治法等庶病者可得其津梁而臻康健之域凡婦女界欲索取者請將贈券填就投函上海郵箱八百四十號當即寄奉

月經不調為婦女最普遍之疾患然此病有月經過多或短少與數月一至或一月數至之不同茲有世界著名且為各國醫家所樂用之調經新藥二種可以分別治之

阿葛滿新 主治 經量短少 經期後退 月經閉止 久不受孕等症

西斯多滿新 主治 經量過多 經期超前 經痛腹脹 經期太長等症

全國各大藥房均有發售

瑞士國汽巴藥廠製造

請免費寄下婦女康健指南一冊為荷

地址.....

姓名.....

贈券

七



禁娼與公娼

孟如

的唯一辦法也就是賣淫，以謀補充。

在農村崩潰而都市呈着畸形發展的今日，娼妓的增加乃是必然的趨勢。從農村逃亡或被賣出來的婦女，不是被容納於工業或商業中，便是入都市中上階級的家庭爲傭婢；如果上面這二條路都走不通，則爲生活計，她們祇有出於賣淫的一途。在工業幼稚、商業蕭條而一般家庭多少都感受經濟困難的現在，就是能受雇於工商業或家庭的婦女，她們的工資也不會優厚，而不能用以維持一家的生活；於是，在生活的負擔過於繁重，遠過於她們的微薄的工資所能供應時，她們應付困難

目前我國都市中娼妓的衆多，是無可諱言的事實。在施行禁娼的地方，私娼特別衆多；在開放娼禁的地方，公私娼一樣衆多；而除去公私娼外，還有種種變相賣淫和以賣淫爲副業的婦女，統計起來也可以成爲一個很大的數目。例如，單就公私娼的數目而言，據最近大約的統計，在上海一埠就在六萬以上，十萬以下；南京一市就有私娼約三千人；北平有公娼約二千人，漢口公娼達一千七百三十五人，而二處的私娼還數倍於公娼；其他大小都市，都有一千左右的公私娼妓。這許多以賣淫爲生活的娼妓，一面點綴着都市的變態的繁榮，一面則展開着都會的

黑暗和罪惡。且不提風化或道德這種抽象的話，僅就婦女身體與意志的被蹂躪，青年心理的被毀壞與花柳病毒的廣佈這三點看去，這種都市中的賣淫制度的爲害，是值得嚴切的注意的。

在這時如果有人提議用切實的辦法禁絕所有公私的以至變相的娼妓，任何關心社會的人都將覺得是可喜的事。但這樣的提議，不幸而沒有發見過。最近因都市娼妓的衆多而引起過的一個問題，是禁娼與開放娼禁——即實行公娼——的辯論。爲保護女權和杜絕娼妓制度的罪惡，禁娼是應該維持下去的，這代表一方的意見；禁娼之後私娼反而增多，檢查既多麻煩，良家婦女又易被誘惑，不如開放娼禁而嚴加檢查「取締」的有效，這代表另一方面的意見。當然，這辯論的兩方面都不過代表一些消極的主張，而不是什麼積極的提議。但這二方面的意見似乎都言之成理的，而且這辯論的結果或者會有關於我國地方當局今後處置娼妓的政策，所以我以爲這禁娼和公娼的問題，也值得我們的仔細的考察。

二

最先我們應當指出的，就是娼妓制度雖然被大眾認爲罪惡的事，卻也有人認他爲必要的惡事的。例如，德國拉撒齊格地方的一個警醫扣恩 (Dr. Kuehn)，就曾經說過：「賣淫不僅是應該寬容的惡事，而且可以說是必要的惡事。」甚至在一六六六年，那個神學的權威者

聖湯麥司也曾經在宗教會議中說過：「都會的賣淫正如宮殿的陰溝，假使沒有陰溝，宮殿將成爲惡臭不堪的地方。」

性道德批評者和經濟學者解釋娼妓制度，也都承認娼妓賣淫制度是現階段社會所必有事情。例如，羅素在他的婚姻與道德中曾經說：「如果我們把上等婦人的道德看爲是一件極重要的事，那麼我們必須有另一種制度去補助婚姻制度的不足，而且我們應當把這種制度看爲婚姻制度的一部份，這就是娼妓制度。」德國皮倍爾論娼妓賣淫制度，說：「婚姻是市民世界的性生活的一面，其他一面就是賣淫。婚姻是盾的表面，賣淫是盾的裏面。男子社會不能在婚姻裏得着滿足，照例是向賣淫制度去尋覓補償。」他得了一個結論：「賣淫是市民社會的一種必要的制度。」

由於上面的理論，則我們目前所見娼妓不能消滅或減少的現象，便沒有什麼可以驚異的地方。性道德的矛盾使許多人不能在常規的性關係中尋求性的滿足，而且不能自由地得到性的滿足；經濟的矛盾使許多男子不能及時結婚，許多女子被迫得以性換取生活。所以，當娼妓賣淫被禁止時，即公娼被廢止時，秘密賣淫者——私娼——即見增加。而就在娼禁開放時，爲了避免檢查或登記等困難的條件，或由於公娼數額的限制，私娼也會繼續存在着的。這種情形顯示娼妓是應着性道德和經濟制度的缺陷下的某種需要而存在的。非求性道德的解放和經濟制度的改良，娼妓賣淫的現象必不會絕滅。

在這種意義下，則禁娼和公娼的爭執，都非消滅娼妓的根本問題，假定那種禁娼僅是屬於法律和刑罰的方面而不包括對於根本上的努力的。如果我們要在這爭執中尋出一些意義，那麼祇是在承認娼妓必然會存在的先決問題下，求其減少娼妓的數目和這制度的弊害這一點上。

承認娼妓制度的必然存在而主張以公娼辦法為整頓賣淫制度的，近代頗不乏人。戰前的舊俄，目前的法國和許多歐洲國家都是實行公娼制度的。德國一位學士福克（Dr. Foek）曾經在他所著的題名為 *Die Prostitution und Staatsewelsch* Dresden 的一冊書中說：「娼妓是我們文明制度中必然相關物。」他在這書中表示國家的整頓賣淫制度，乃是必要的事情。他承認國家監督和規定賣淫制度，將沒有梅毒的娼妓供給給男子，是正當的事。他贊成嚴厲地監視一切可以被指摘為「淫蕩」的女子。此外，他也要求對賣淫者課稅，而且將賣淫婦收集在一處特定的街道上。總括的說，這位學者就是認公娼為整頓或減少娼妓制度的弊害的一人。他的主張和目前我國主張實行公娼者的意見或許是吻合的。

這樣，我們已經達到了禁娼與公娼問題的第一步結論，就是：禁娼若使僅懸起法律的禁例，和規定對於為娼者的科罰，而不伴以從性道德和經濟制度的根本上的努力的，既不能認為要求娼妓制度的消滅的真正辦法；而公娼則尤不能以消滅娼妓制度為標榜，因為正如上面

那位德國學者所公然表示的，「娼妓是我們文明制度中的必然相關物」而檢查衛生，徵稅以至限定住區等實行公娼的辦法，僅為「整理」賣淫之道而已。在下面，我們可以進而討論公娼的是否能整理賣淫制度，或減少這制度的弊害的問題。

三

羅素在他的婚姻與道德中論及娼妓制度的弊害，舉出主要的三種：一、花柳病毒的傳播，為害民族健康；二、對於女子的心理的危害；三、對於男子的心理的危害。他指出第一種弊害是特別的重要。現代婦女運動者論及娼妓制度，都以為這制度是侮辱女性，蹂躪女權的。這層意見可以和羅素所說的第二種弊害併合而說的。至於羅素所說的第三種弊害，意義似乎含混一些，我以為不如前二種的重要。所以這裏我們祇要討論公娼制度能否減少上述的第一二種弊害。

撇開了人權和女權不講，使以賣淫為生活的娼妓居住在特定的地方，規則地加以衛生的檢查，似乎對於社會健康以至被人利用以賣淫的婦女的本身，都是說得過去的。但這僅是一種簡單的理想，而沒有專門的科學的根據的。任何具有醫學的常識者都知道花柳病的存在常常是具備潛伏性的。在每晚都須和冶遊的男性接觸的娼妓，除非每日檢查數次，纔能說到周密的豫防，而就在這種情形下，剛被病毒侵入的娼妓也不易被醫生發覺出來。

還有，在禁止私娼而實行公娼的情形下，後者的數目當然不會限制得太少。照我國都會的一般情形說，一個中等以上的都市有一千名左右的公娼，可說是一個平常的數目了。那麼對於這一千名娼妓要用幾位警醫擔任她們的衛生檢查，要每隔幾天檢查一次呢？這問題要牽涉到目前的所謂「花捐部」的財政情形了。但我們知道，照一般的情形，這種警醫的數目是不會多的。以很少數的醫生管理千名左右的娼妓的衛生，事實上每小時常常須檢查三四十人的娼妓，這種管理的不成爲草率兒戲，真是極難能的了。目前實行公娼的地方，通常是每星期檢查一二回；這樣的檢查衛生僅是「聊勝於無」而已，事實上是不能防止花柳病的傳染的。德國的著名醫者伯拉許各博士（Dr. A. Blaschko）就會經說過：「以爲取締妓女可以預防傳染的空想，我們不能不遺憾地說，這是普遍而重大的錯誤。實在，和妓女或淫蕩的姑娘們交接的人們，每次都非得冒很大的危險不可！」

有人問，爲娼妓的婦女既須受檢查，那麼治遊的男子爲什麼不須受檢查呢？這問題並不一定含有女子要袒護同性的意義，卻是極有理性，而又是一「維護社會道德風化」的人所常常忽視的。我們知道，花柳病的傳染乃是相對的，而不是絕對的；這是說，花柳病並不是賣淫的娼妓的天生疾病，而大半是由治遊的男子傳染給她們的事實上，娼妓僅爲花柳病的媒介者，而非花柳病的發源地。耽於治遊的男子大都具有花柳病；他們決不會因爲有了花柳病而中止治遊。在這種情形下，社會

當局如果要一面承認娼妓制度的存在而同時防止病毒的傳染，則對於這種治遊的男子，必須檢查他們的衛生，使娼妓的賣淫常常能成爲一種「衛生」的和「清潔」的職業。但是，這種辦法有誰願意施行麼？如果施行時，又將引起男性的怎樣的反感呢？

不施行對於治遊的男子的衛生檢查，則對於娼妓所施行的衛生檢查，既爲片面的不公的事情，又是極少效力的辦法。在名義上是整頓娼妓賣淫制度，事實上這制度的第一種弊害依然會存在的。

那麼公娼制度能否減少女子心理上所受的危害呢？我們知道，賣淫的婦女的心理上的最大損失，便是她們的羞恥心所受的打擊。許多爲娼妓的婦女在最初是不習慣於這種被狎弄的生活的；是在經過過長久的被狎弄之後，她們的羞恥心的抵抗力便漸漸消失，而一直向深處墮落。但在公娼制度的衛生檢查中，通常都用男醫而不用女醫，不取勸告的方法而用強迫的手段；這種情形對於娼妓的心理上的打擊，便是使她們向更深處墮落。所以在日內瓦第五次反對賣淫制度的會議中，一個警察監督就會經說：

「因醫術上的強制檢查而加於妓女們的不幸，因爲在最卑鄙者身上也能存在的殘餘羞恥心的消滅，而使她們完全的破滅，這是最殘酷的刑罰。以警察權監督妓女的國家，忘卻了對於兩性有同等保護的義務，傷害婦女的道德，侮辱女性的人格。公家監督賣淫的組織，釀成了警吏的自恣，和破棄了個人的法律保護。這種法律的破棄，往往使婦人

不利，因此更使男女間產生不平等的現象。婦人被看作一種物件，而不加以人格的待遇，她們是立在法律之外的。」

僅就上段的說話——這說話是發出於一個深切地體會到強制檢查妓娼的弊害的警察監督的——我們已可以明瞭公娼制度對於女子心理上的惡劣影響了。所以，當六十年代的末了英國政府擬把娼妓檢查制度推行到全國時，立刻引起蒲得拉 (Josephine Butler) 等婦人的強烈的抗議。在不久以前，國際婦人團體還抗議各國港口施行娼妓檢查的辦法；這種辦法的施行僅是爲便利各國軍艦上的水兵的。總之，從上面所分析的情形，可以看出公娼的辦法，實在不能有什麼可取的地方。這制度就是較之單純的法律上的禁娼，也不會有什麼較好的地方的。

四

本文討論範圍僅屬於禁娼與公娼的問題，關於娼妓賣淫制度所包括的他種問題，因限於篇幅，我不想多加討論。不過，在結束之前，對於現時一般所提議的救濟娼妓的辦法，我還有一點意見要提出來簡略說一說。

當然，消滅娼妓制度的根本辦法，正如我在前面所說過的，是在於性道德的解放和經濟制度改善的根本努力方面。皮倍爾曾經說過，廢止娼妓的途徑在於以新的社會秩序消滅賣淫的原因。這理論是無可

否認的。

但在現階段的社會，對於娼妓賣淫應取怎樣的辦法，加以補救呢？除了用法律禁止賣淫，附以嚴厲的懲罰，或用公娼「取締」的辦法，附以限制和檢查外，有沒有什麼較妥善的辦法呢？

前月南京市提議開娼禁時，婦女協會於發表反對的主張中，曾經提出數種救濟的辦法：一、由黨政軍警婦女團體各派員每日檢查，如發現私娼，即收入救濟院收容；二、請政府將現有之救濟院內婦女教養所擴充，以作收容救濟之所；三、由黨政軍警婦女團體共同籌辦一大規模之婦女工廠，收容彼等入內學習各種工藝。擴充教養院和籌辦大規模婦女工廠，這種辦法是很合乎理想的，但是要把這種事情請求黨政軍警婦女團體合辦，則牽涉的範圍化得過於空而大，結果便不能有什麼成就。因爲像軍的方面和娼妓的管理顯然是風馬牛不相及的。要先有一個救濟娼妓的決心，再能撥付充分的經費舉辦那種事業，纔能見到一些成績。在目前，據一般經驗，所謂救濟院者不僅在數的方面缺少，而內容則尤其少有能夠使人滿意的。

大部份的娼妓是由主持淫業的鴇婦或龜奴購買來，用以牟利的。如果要說到救濟，便不能忽略這一方面。在哀鴻遍地的目前，瀕於餓死的婦女尚能以身體易錢，暫時保全一家的生命，或許還算是幸事。但是，這種買賣婦女的制度，正代表着我國目前的最可恥最黑暗的一面。許多未成年的少女爲饑寒所迫，或由於匪徒的拐誘，而被販賣到遼遠的

地方，受鴉片毒奴的虐待，供冷酷的狎客的蹂躪；其中的苦痛在身受者無可復忍時，偶而洩露於法庭或報章，但仍是極少人關心。有時對於交價買賣婦女的事情，甚至法律也不加以理會；否則目前在娼寮的婦女要脫身時何以要費去種種的困難手續呢？是在法律無形地承認這種契約的婦女買賣之後，娼妓事業纔能達到其目前的興盛的地步。那

麼，當局者如果真心的要救濟娼妓，在法律上禁止婦女身體的買賣，乃是切實的可行的一個步驟。如果這種切實的救濟也不能施行，那麼所謂禁娼與公娼的消極的爭執將更無意義，而不如以全力從事根本上的消滅娼妓的辦法。

國聯婦女調查團主張廢止港滬公娼

國際聯盟婦孺保護諮詢委員會所派遣的婦女調查團，於考察遠東一週後，已於數月前製成一報告書。其中述及東方販賣婦女的情形，列舉販賣婦女最多的國家，推中國為第一，日本第二，朝鮮第三，此外馬來、安南、暹羅、斐律賓等處較少。小亞細亞和近東如印度、伊拉克、波斯和敘利亞等處，也有婦女販賣的事情。據報告書指出，這種被販賣的婦女，主要是作為娼妓的。白種婦女在東方被販賣為賣淫婦的人數較少；調查團共發見一百七十四人，其中歐人多於美人。不過白俄婦人並不計算入上面的數字中。實際上，俄國自革命後，白俄婦女流至東方，在滿洲和華北為娼賣淫的，數目是很大的。根據於上述的情形，調查團乃提議七種防止遠東販賣婦女為娼的辦法：

- 一、廢止給照或公認的娼寮，特別注重於港滬二埠。
- 二、在中國和波斯設置婦女販賣總取締機關，嚴行監察，與日內瓦密切合作，互通聲氣。
- 三、在保護婦孺各機關中，多用女子為事務員。
- 四、被販賣婦女多未成年者，在移民律中，對此點應嚴加注意。
- 五、中國官廳與在華租界外國當局，應密切合作，尤以上海為最。
- 六、對白俄賣淫婦，取預防手段。
- 七、官廳與私人團體，尤以屬於教育工作者，應聯絡取締婦女販賣。(華)



撒帳

黃華節

今之所謂「文明」婚禮，當新婦夫婦結婚禮成，步出禮堂之時，來賓親友競以鮮花穀米撒向新人，以為笑樂。其實這種風習，既非「摩登」，亦不「文明」，古今中外，開化野蠻的民族，莫不有之。在我國這可說是「撒帳」的遺風，在外國則是「撒豆穀」的變相。考其意義和起源，是一件很有趣味的故事。

我國「撒帳」之俗，歷代朝野人士，無不踵行。即現時民間，依舊沿襲不廢。我這記得小的時候，在鄉下見人家閨女出嫁，登喜橋之時，有老婦以箕盛穀米，追隨新婦之後，一手取米向四方播撒，說是給她驅邪擋煞。像這樣的風俗，想讀者早已親見習聞，本無所用其舉例了。但吾鄉的風俗，只是這個典型的一種形相，若綜觀全國的民風，可得種種大同小異的風尚。今先從撒新人的物質，綜合言之，有用穀麥的，有用大米的，有用果子的，有用特製或普通的錢幣的；現代的西俗，則花果穀米相混雜。次就撒新人的時地觀察，也有於新婦出門登轎時，或於新婦跨入夫家門檻時，而普通的古禮，則於新婦夫婦入新房坐床時居多數；今代仿行

西禮，則喜於婚禮告成，新夫婦步出禮堂時行之。但比較起來，雖有這些不同的形相，而本質上卻呈「多樣的統一」。

今姑就我國歷史上略舉幾個比較顯著的例，作為與異族的風習比較的張本。

據一部分考證家的說法，我國「撒帳」之風，蓋始於漢武帝娶李夫人。這個故事，古代的載籍，多有傳述，如事物原始云：「李夫人初至，帝迎入帳中共坐。歡飲之後，預戒宮人遙撒五色同心花果，帝與夫人以衣裾盛之，云得果多，得子多也。」（並見西京雜記、庚辰雜抄及事物考所引）這是載籍上關於「撒帳」第一條顯著的明文記載。

唐代的風俗，新婚撒帳，乃不用五色同心花果，而用特別鑄造的「撒帳錢」。呂程玉嘗考其制云：「唐景龍中，中宗出降睿宗女荆山公主時，鑄撒帳金錢，錢徑寸，重六銖，肉好，背而皆有周郭。其形五出，穿亦隨之。文曰『長命守富貴』。每十文繫一綵縵。敕近臣及修文館學士送婚拾錢，皆作卻扇詩。」（見清編卷下前異載餘考考亦引其事）按這種撒帳錢，

後世的泉譜泉志之書，多有著錄，尙彰彰可考。其俗流傳至今，仍未全廢，但錢多改鑄「長命富貴」等字，此外還有種種的字樣，悉本於此。也有穀米錢幣混雜用者，則是兩種古俗的合併了。

至於宋代錢果雜用之風，已見於載籍。例如吳自牧夢梁錄云：新人交拜畢，「再坐牀，禮官以金銀盤盛金銀錢綵錢雜果撒帳。」但據孟元老東京夢華錄的記載，「則撒果豆」與「撒帳」又似乎是判然兩事，前者行於新婦到乾宅下車之時，後者則行於坐牀之際：「……至兒家門……新婦下車子，有陰陽人執斗，內盛穀豆，錢果，草節等，咒祝望門而撒，小兒輩爭拾之，謂之「撒果豆」。俗云：壓青羊等煞神也。」其下又云：「……對拜畢，就床，女向左，男向右，婦女以金錢綵果撒擲，謂之「撒帳」。……」據我想來，錢果並用，大約是漢唐遺風，至宋代而合流。

撒帳之風在明朝宮庭間的跡象，我們可以舉出蔣之翘的天啓宮詞爲例證。其中有一首新婚詩云：「十二笄妝燦紫磨，扇篋雲篋月生波，兩行引贊交迎跪，撒果爭聞唱得多。」編者注云：「撒帳果即唐宋撒帳錢遺制，世俗合登，至今有此焉。但皇家宮人撒之，盛於帝后，衣裾，云得子多也。此爲張皇后詠。」蔣氏說，這是唐宋遺制，但依我看來，倒不如說遠承漢制，較爲近是。

清以後的風俗，留心禮俗的讀者，想必有所見聞，爲節省篇幅計，我這裏只舉一個比較特別的例，以概其餘。按桂陽風俗記（撰人姓名，今據小方壺齋輿地叢書）記桂陽的婚俗，有說：「……新婦交拜堂上，姻族童子

懷女貞子柏子，亂擲之。」撒新人不依舊俗用果子金錢，而改用女貞子，柏子這兩種富有象徵意味的東西，含義很有深考的價值。且撒的地方不在門前，不在房中，而在堂上，不能不說是一種特異的形相。

我國撒帳風俗，在歷代流傳的狀況，大致如上述。到底這種風俗發生於何時？有什麼意義？解釋者有兩說：一說謂創始於漢之鬻奉，目的在厭禳凶煞；另一說謂始於漢武帝，意義爲祝多男。主張前說者，以宋之高承明之王三聘及清之王棠等諸雜考家爲代表。高著事物紀原云：

漢世京房之女適異奉，奉擇日迎之。房以其日不吉，以三煞在門故也。三煞者，謂青龍、烏龍、青牛之神也。凡是三者，在門，新人不得入，犯之損尊長及無子。奉以謂不然，如將至門，但以穀豆與草穢之，則三煞自避，新人可入也。自是以來，凡嫁娶者皆置草於門內，下車則撒穀豆，既至，登足於側而入。今以爲故事也。

王三聘之說，見於古今事物考卷一，大致與高記相同，惟未了「登足於側而入」一句，則改爲「焚草於側而入」，未審孰是。但後者之說，在今日較爲常見，似代表後期的風俗。羅頤之說很簡單，不敘述其故事，只說：「京房始制娶嫁撒帳，此厭禳法也。」（見物原技原第十五）但這寥寥數字，卻有兩點，與前人的持論大異：第一，創此俗者是京房而非鬻奉；第二，前說謂下車撒穀豆，羅說則謂撒帳，其實只是一種風俗，兩種形相耳。此外明代考證家周祈，持論亦與高王二子相同，惟是他連新婦蒙帕也包括在內，值得徵引，以備考。

京師娶婦之家，置草於門，以辨方尺，其上人多未知其故。昔漢京房之女適異奉子，

率擇日迎之。房以其日三煞在門——三煞者，青牛、烏雞之神，新婦犯之，損財長及無子。率俟新婦至門，以酸豆與車釐之。京師迎新婦置草者，猶此也。（據四庫本名考卷七。）

這一種解釋歷代最佔勢力，惟清儒趙翼力反其說，而斷為創造於漢武帝，用意亦有積極與消極之別。趙翼於其所著陔餘叢考歷引諸書之說云：

知新錄（清王雲五）云：「漢京房之女，適翼之子。房以其日三煞在門，犯之損財。長率以為不然，以麻豆穀米禱之，則三煞可避。自是以來，凡新人進房，以麻米穀之。後世撒帳之俗起於此。」按此說非也。撒帳實始於漢武帝。李夫人初至，帝迎入帳中，預戒宮人遙撒五色同心花果，帝與夫人以衣覆盛之，云多子多也。事見戊辰雜抄。

若照折衷派的看法，則這兩說並不衝突，蓋一則說明下車撒穀之風，一則解釋坐床撒帳之俗，事既不同，則創始自不必同一。為此說者，其實未明民俗發展的原理。本文篇首，已經指出這種風俗有種種的變異，不但各時代各地方並不一律，即同屬一個區域，也有不同。但是這些大同小異的異相中，追源其本質，卻又並無一致。所以我們不能因外象的偶異，遂斷為不同種類。須知一切民俗俱不離流動性與多樣的統一性的兩條原則。

其次講到京房（或翼奉）漢武兩說照民俗學的眼光看來，亦俱不免失之於附會。須知民俗的發生和轉變每因緣於民衆的迷信和習慣，不能硬斷為某人所創設。即以京房一說而論，按京翼兩人都是漢代

的易學經師，且漢代又適為方術抬頭的時代，以富有方術意味的風俗，附會於帶有神秘性的易學經師，自非無因。實則這種想法，僅流行於縉紳大夫間，一般民衆，卻另有其假想的創制人物。其人即民間傳說上的桃花女與周公是也。桃花女的故事，為民衆解釋一切民間婚俗的意識叢，作者於桃花女的傳說與民間婚俗一文已詳言之。這個傳說，雖荒誕不為士大夫所挂齒，但載籍上卻也未嘗完全沒有記載。例如原起彙抄引許秋垞聞見異詞云：

爾某與桃花女得異人傳授，均有法術。有鄉人得罪於周，欲謀害此人。彼自知不能脫，回，叩求術女，術女道破。周知之，懼恨於心，即遣媒賤女，欲娶為好，女亦不卻。此屆吉期，桃花女命老婦四人，穿紅衣執扇並飾，兼用寶鏡，以辟妖覓，否則周家門限，盡變飛蛇也。近日避委，用繡繡以當符，繡子內用小鏡以辟邪，殆本此意歟。

這段傳述，詞雖簡略，卻不啻是桃花女故事的要綱。文中雖未提及撒穀豆或撒帳，但詢之民間耆老，卻差不多異口同聲，一致承認其制源於桃花女與周公闢法。可知通行於士大夫階級間的解釋，事實上不會得民衆的接納；並且京翼之說，說不定是民間傳說的合理化，也未可知。至於漢武之說，於史無徵，自難據為定論。再用比較法來研究一下，即知撒帳之俗，本非「我神明華胄」所獨有，更難遽斷為聖君賢王的制作。今先就與我國最接近的異族來考察，西南的滇黔西藏，古昔原不屬於「禮義之邦」，歷史亦卑稱為「西南夷」者。但奇怪的是他們中間，也居然有着與漢族相同的禮俗，今略舉數例於下。清盛絕祖術藏識

略云（據小方壘與地輿誌本）

至（婚）期，不用車馬，女家於門外搭棚，內以三五方坐褥高鋪於中，以麥子撒爲花，扶女坐於上，父母旁坐……家親友扶女步行，遠則乘馬，親友各將青棗麥殼其女。

又西藏記（個人姓名）也有相似的記載說：

至其日，不用車馬，女家於門外搭一涼棚，內以方坐褥三五個高鋪於中，將麥子爲花，扶女坐於上，父母旁坐，親友分兩行而坐……會畢，二家親友則扶女步行，遠則乘馬。

送親友各將青棗麥殼其女，而女家則將果子哈達，共結一處，贈散親友。

又滇黔土司的婚俗，據親歷其境的陳鼎的記述，新郎新婦歸臥房交拜畢，「不坐床，席地而坐，飲交盃……飲畢，相者擊銅鼓，歌喜詞，撒紅豆爲祝多男……」（見滇黔土司婚禮記，據知不足齋叢書本）觀此，則滇黔的土俗，還差不多完全與漢族同。雖不坐床而坐地，但「撒紅豆爲祝多男」，則儼然與漢武宮中撒帳同風了。

或疑西南夷在疆界上，文化上都和漢族非常接近，自不免受漢族的影響，那麼，讓我們再向海外與漢族全無因緣的種族，再觀察一下罷。據人類學者的考察，拿穀類或果子撒新婦的風俗，可追溯到印度。歐羅巴的初民時代，而處處發見於印度，印度支那，馬來半島，暹羅而西，以達於太平洋西部一帶。在印度境內古代的梵文經典，早有記載，一直到現代，仍有實例可尋。照古代希臘的習俗，新娘進入夫家之時，先由新郎領她到火爐邊（按火爐是古代希臘家庭生活的中心），然後拿棗子，無花果，穀果，小錢幣等物，向她撒擲。在羅馬則由新郎拿穀果向羣衆亂

擲。在斯拉夫族的國家，則由親友拿忽布子及穀米去撒新夫婦或婚禮的儀仗。法國某幾部分，則喜用大麻子或麥子去撒新夫婦。英國本部從前喜用大米，近代則改用糖果。在十七世紀之時，人們候新娘行出教堂之時，拿麥撒向她的頭上。以上所舉，只不過是幾個較顯著的例而已。

據以上所舉的實例看來，可知婚時撒穀豆果子等物，是古今文野的種族所同然的禮俗，並非我漢族特別的風尚。即此可以證明這是一種世界性的風俗，發生於人類共通的迷信心理，決非聖君賢王的制作。中國古來對於這兩種風俗的推考，俱斷爲始自漢，創於一人。但假如考證者生在今日，具有人類學的知識，便不會驟然下這樣武斷的結論了。我們手頭上所有的材料，雖不能確考這種風俗究始於何時，然其非西漢時代某人的創制，而爲太古時代遺留下來的習俗，殆可斷言。

最後請略論這種風俗所含的意義。據中國古來的傳說，知道這種風俗本含有消極的和積極的兩種用意。所謂消極的用意，即以此來壓艱「三煞」所謂積極的用意，即「爲祝多男」是也。這兩說究竟那一說對，我們仍不得不請教人類學者。

據曼哈特（Manhardt）的解釋，拿穀麥，種子或乾果來撒新人，無疑的是起於「人類覺得人類與產生種子的草木，有感應的關係，及人體的果子與穀類相類似」；後來也有些學者主張這種風俗的目的，在觸發新人的生殖力，即中國所謂「祝多男」之意。實行這種風俗的人，固有不少公然承認這個用意，但也有不少人說，這種行爲兼含祝新夫

婦多子及富貴兩種意思；也有說這單單是祝新人多子或多財的。我國的撒帳錢不講「百子千孫」那一類的祝語，而講「長命守富貴」或「長命富貴」之文，可知撒帳不但爲祝多男，同時也含有祝福新婚夫婦之意。還有一種用意，是人類學者威斯脫馬克發現於摩洛哥的，那裏所用撒新婦的東西，有葡萄乾，無花果，棗子，麥子，麵粉等物。據他說：「拿葡萄乾，無花果或棗子撒新娘，爲的是祝新娘萬事如意，或祝她在夫家甜蜜可愛，或替她壓禳邪眼；拿麥子，麵粉或別的東西撒向她的頭上，所以給她驅除邪惡的勢力。」威氏提及以麵粉撒新人，叫我憶起南宋時吳人嫁娶撒「護姑粉」的風俗，其事見於莊季裕鷄肋篇：「車駕在越，有一執政家娶婦，本吳人也，用其鄉法，以灰和給粉用紅紙作數百包，令婦自登輿，手不輟擲於道中，名曰護姑粉。」此亦新婦壓禳邪惡之意也。

婦女的生育季節

大部分的等動物在每年的春秋二季有一次或二次的生育季節，祇有在這期中能受胎生育。在野蠻人中，於春季或秋季時，舉行一種性愛節 (erotic festival) 性的選擇和婚姻都是在節期中決定的。據學者的考察，文明婦女的生育率也是在春秋二季特別增高；他們認爲這是原始的生育季節的一種遺跡。

對於婦女在春秋二季多生育的原因，學者有種種的解釋。賓凱姆 (Durkheim) 以爲這和他種週期現象 (如犯罪與自殺) 一樣的，是由於社會的原因；蓋特根 (Gaedeken) 以爲是受太陽的化學光線的影響；海克拉夫 (Haycraft) 以爲是熱的作用；其他許多人則認爲是受了春季的早期熱力與冬初的冷氣的刺激的關係。(華)

綜上所述，不但撒穀豆的風俗，形相有種種不同，而動機與用意，也不一律。故威斯脫馬克不主張單拿一個原因來說明，而主張一種多元的解釋。今遂譯其意，權作本篇的結論：

實行這種風俗的人物，雖同屬一國，也自有多種解釋，可知其確實的起源，早已亡失，於是乃有一種新說明，起來代替原來的觀念。但同時我們要提防常見於人類學上的應說，謂同一種禮儀，雖爲不同的種族所通行，亦必植根於同樣的觀念。像米麥果實這一類的東西，固有種種的用途，倘同是一種禮儀，可生於不同的動機，則同一種禮儀，也可以有種種不同的用意，其理甚明；不如此也，我們也沒有理由否認自始即有混合幾種動機的可能。所以若說結婚時撒穀麥，種子或果子的風俗，不論見於何地，俱發生於感發生殖那一個單純的目的，這實在是一個不能辨證的假設。祝福富庶與旺及壓禳邪惡，也是一樣是元始的動機之一。

婦女兩種妙藥



月月紅

乃通經活血唯一聖品。倘使婦女們肝氣鬱重。打鬱多病。常患月經秘結。經水澀少。或瘀血不清。服之奇效。

每瓶洋一元



女界寶

乃婦女們滋養聖劑。功能滋陰補虛。養血調經。凡體弱少血。經水不調。生而稀少。或常患小產者。服此丸能旺血。健體。精神活潑。安胎。易速。舉子強壯。

每瓶洋一元



五洲大藥房

△FD(3)-22.4

史斑通

爲出類拔萃之制育藥片。不含刺激性粘膜藥劑及脂肪質。故溶化迅速。使用而又潔淨。久用絕無不良反應。功效確實可靠。並有消毒能力。

上海漢口路A九號

中國獨家經理 **金山洋行**

各大藥房均有出售



SPETON

△FEDT(1)-22:2



週期禁慾避妊法

適 隱

去年十月號的中央公論上，入澤達吉氏曾發表週期的禁慾（依此避妊法一文，介紹荻野博士的避妊學說。據荻野於數年前確認婦人有 一定的受胎期和不妊期，著文發表於日本和德國的專門雜誌，當時在歐洲方面曾引起極大的反響；尤其是在比利時、荷蘭等國，對於荻野氏的學說發生熱烈的共鳴，頗不乏人；荷蘭新設爾台司氏且特爲荻野氏的禁慾法一書，用荷蘭文與德文刊印出來，力爲宣傳。在這個生活艱難的時代，避妊的方法，也許是爲生計所苦的人所切盼知道的罷。因將入澤氏所述摘錄於下。

譯者識

距今五十年前，卡沛爾曼曾謂婦人只在某個一定的時期內能受妊，並根據這種見解，發表了週期禁慾法的學說。據他說，婦人在月經開始的第一日至第十四日及月經來潮前四日間，是受胎的時期；自第十五日至第二十四日，則爲不妊期。所以希望避妊的婦人，應記牢着這個時期，用週期的禁慾以達其目的。可是照這個學說實行禁慾，並不能達到避妊的目的；因此現已沒有人相信這學說了。一九一五年，琪蓋爾曾高唱月經來潮前八日爲不妊期的學說，但不久即由他自動取消。歐洲

東方雜誌

第三十卷

第十三號

週期禁慾避妊法

大戰以後，學術界中的人士根據了幾位學者所發表的受胎日統計表，大都相信婦人隨時都能受胎，沒有不妊期存在；但最易受妊的，則爲月經來潮後的幾日間。他們的計算是從上回月經來的日期推算起的。這是當然的，正和相信了地球靜止說，以地球爲立腳點而觀察天體時，天體皆係自東向西移動一般。可是在實際上，地球是以極快的速度繞着太陽週轉的，並不是天上的一切星球在地球的周圍週轉的。我們若將從前的受胎日的學說比作天動說，則荻野氏的學說便是地動說，二者的着眼點，是全然不同的；從來的學者欲以先行月經爲起點而來解決受胎問題，故好像婦人是隨時都會受孕的；而荻野氏則以次回月經爲起點，對這問題加以研究，結果獲得了婦人有受胎期和不妊期明確存在的結論。茲當敘述荻野氏的學說之際，爲使讀者易於理解起見，特取使荻野氏直接向讀者諸君講述之形式。故下文中之「我」皆係指荻野氏。

(續) 一三

一 排卵期

欲論述受胎期問題，必先解決排卵期問題。所謂排卵期在何日者，就是在先行月經與次回月經之間，牠在那一個時期的意思。故排卵期有二種表示法：一是以先行月經開始日算起的日數來表示的方法；一是以在次回月經開始前幾日來表示——即以從排卵至次回月經的日數來表示的方法。在這兩種方法中應該採用那一種，是解決排卵期問題的必要的先決條件。然則我們應該依據那一種呢？欲明乎此，先得研究排卵現象係與先行月經具有因果關係抑或次回月經具有因果關係。並須對於那與排卵現象具有因果關係的月經，調查其時期的關係如何。以與排卵無關的月經為起點而來考慮排卵起於第幾日，這是全無意義的。故為闡明這個關係起見，我不得不對婦人生殖器內因了月經與排卵發生何種現象以及那種現象與排卵和月經具有何種關係等問題，作一番簡略的敘述。

生殖成熟期的婦人，除妊娠期和授乳期外，在生理上每月必有數日間從子宮黏膜中流出血來。這就是所謂月經來潮。從前一般人認為在此次月經與下次月經之間，子宮黏膜常呈同一的狀態；到了後來，纔發見子宮黏膜中起着週期的變化。叔洛台爾氏曾將這個週期變化分作脫落及再生期，繁殖期和分泌期（分泌期又名妊娠前期性變化）三個時期。這個分類法曾為許多學者所採用。那麼，這所謂週期的變化

每幾日反復一次呢？這一反復間的日數，叫做月經週期。月經週期是不一律的，在醫學上通常以二十八日為月經標準週期。可是在實際上，月經週期通常總有點變動。據我對於多數妊娠能力健全的產婦的調查，以三十日、三十一日的週期為最多，二十八九日的週期次之，三十二三日的週期又次之。至於二十八日的週期，僅全體的百分之九而已。

其次，在此回月經與次回月經之間，婦人的卵巢中起着何種變化呢？卵巢裏面，有無數包含卵子的濾胞存在。在懷春期前，這個濾胞僅發育至某種程度為止；但在成熟的婦人，牠已發育成熟，終於破裂而排出卵子來，這就是所謂排卵。排卵後濾胞即形成黃色體。瑪耶爾曾對形成黃色體的組織的經過加以研究，把牠分作三個時期：第一期為增殖期，第二期為血管新生期，第三期為開花期。以後為退化變性期，最後變成一種稱為白色體的瘢痕組織。據我的研究，增殖期約一日，即為血管新生期。從排卵後第五日起為開花期。開花期約為七日至十一日，而入退化變性期。又，成熟的濾胞通常是每月一個，但也有二個以上的。不過當牠已形成了黃色體，而尚未陷入退化變性的期間以內，別的濾胞並未成熟。故在成熟了的婦人的卵巢之內，除妊娠期和授乳期外，在生理上反復發生着濾胞成熟、排卵、黃色體形成及黃色體退化性變化諸現象；即在卵巢內也起着週期的變化的。

這個卵巢內所起的週期變化與子宮黏膜中所起的週期變化之間，有着怎樣的關係呢？關於這問題，孚達凱耳在黃色體的內分泌學說

上，主張月經來潮，爲由於黃色體的內分泌機能。瑪耶爾和叔洛台爾證明了黃色體發育的各時期——即增殖期，血管新生期與開花期——與子宮黏膜週期變化中的分泌期的進行順序並行；黃色體的內分泌，是子宮黏膜的分泌期——即妊娠前期性變化的原因；子宮黏膜的妊娠前期性變化，則爲月經來潮的原因。科爾納和亞蘭曾因了注射黃色體的抽出液，證明動物有起妊娠前期性變化的可能；即他們在科學方面確實證明了黃色體的內分泌學說。故一經排卵，接着即形成黃色體；因了那黃色體的內分泌作用，子宮黏膜即起妊娠前期性變化。妊娠前期性變化使受精的卵子附着於子宮黏膜。但若不受精，則經過某個期間以後，那被稱爲機能層的部分即融解脫落，且流出血來，而妊娠前期性變化於以消失，這就是所謂月經來潮。故排卵對於下次月經具有原因的關係，乃是無可動搖的事實。反之，若謂月經來潮以後必起排卵作用，那是毫無理由的。換言之，即排卵對於先行月經，並無何等的因果關係。少女一到春機發動期，若月經開始來潮，那就是指示在那次月經以前，已起過排卵作用。又在分娩後數月間，大抵是不排卵的，但早晚總必作第一次的排卵；倘使第一次所排出的卵子在那時受了精，則分娩後月經不復來潮，而第二次的妊娠便成立了。若分娩後第一次月經來潮，則以前實已有過第一次的排卵，而且那卵子並未受精。倘有人以爲必須月經來潮後纔行排卵，這只證明其對於排卵和月經的關係並無正確的認識而已。在實際上，是排卵後纔有月經，並不是有了月經後纔排

卵的。所以排卵和次回月經間，具有因果的關係；我們以排卵與次回月經之間的時間的距離來表明排卵的時期，是極合理的事。

那麼排卵期對於次回月經，究有何等的時間的關係呢？關於這，我曾作過種種的研究：

(一)對於須用剖腹手術的病患者，綿密調查其月經週期；於用手術之際，細察她在卵巢內有無新鮮的黃色體，而對於月經週期每月以同一日數循環的患者，僅調查其在次回月經前從何日起始發見黃色體。

(二)在須用手術的病患者中，若有卵巢亦非同時剔出不可者，則從解剖學方面對其卵巢內的黃色體加以檢查，調查其黃色體的增殖期，血管新生期與開花期分布於次回月經前的那一時期。

(三)從解剖學方面，對於黃色體的發育各時期和子宮黏膜的週期變化之關係，作對照的研究的結果，知道二者間具有密切的關係，而且那含有增殖期黃色體的子宮黏膜，常發見於月經週期之半頃——即相當於子宮黏膜的增殖期與分泌期分界的時期。

(四)根據以上三方面的成績，得到如下的結論：不拘月經週期的長短如何，排卵期是次回月經前第十二日至第十六日的五日間。

(五)再就從來學者所報告的實例，把排卵期改以次回月經爲標準而考查起來，在五百五十七個實例中，只有十五個例（即約全體體的百分之三）與我上述的排卵期並未一致；其餘的百分之九十七，卻都

是一致的。這五百五十七個實例，若以先行月經為起點而加以考察，則好像隨時都會排卵的；但若以次回月經為起點而考察起來，則其百分之九十七的排卵期，皆在次回月經前第十二日至第十六日的五日間。那麼其中的十五個（即百分之三）是例外麼？那並不是真正的例外；只因從來學者所發表的報告，對於月經週期的調查頗不仔細；我們若認為那是次回月經並不依照預想的週期來潮之結果，是妥當的。

(六) 排卵時有許多婦人常感疼痛，這叫做「中間痛」。在患中間痛的病的場合，從中間痛至次回月經前二日的日數，也是十二天以上，十六天以內。

根據以上各方面的考察，我們即可知道排卵在次回月經前十二日至十六日的五日間，實為無可否認的事實。從理論方面說，在患重病的場合自不免有些例外。但實際上，若患重病是不會受孕的，故論述受孕胎日問題時，並無論及牠的必要。我這排卵期的主張，現已獲得歐洲多數學者的贊同了。

二 卵子的受精能力保存期間

如上所述，婦人的排卵是傳起於一定的時期的。那麼婦人的卵子在排卵後若干期間以內保有受精的能力呢？

凡哺乳動物都有一個交尾期；除蝙蝠外，其他哺乳動物的交尾，排卵以及受精，都是在交尾期內。由此我們可以測知排卵以後，卵子的受

精是在某個一定的時期以內。試對種種哺乳動物仔細研究起來，在精子和卵子的結合完成以前，卵子要繼續發生二回成熟分裂：第一回成熟分裂，大抵發生於排卵之前；而精子之向卵子侵入，是在第二次成熟分裂的初期。等到和第二次成熟分裂完成後的卵子的染色體融合了以後，受精現象遂得完結，而可以發育起來，成爲一個體。如果在第二次成熟分裂的初期，精子並未侵入卵子之內，則第二次成熟分裂的機能在中途失了常態，那卵子已失了受精的能力了。這是已經許多學者證明的事實。根據上述的理由，哺乳動物的卵子的受精可能期間是極短的，大概在排卵後三小時以內。

那末人類如何呢？那些對於動物作過精密研究的學者以爲人係哺乳動物之一，故推論人類的卵子的受精可能期間，亦必如哺乳動物一樣短促。但有些學者以爲人類卵子的受精可能期間若與哺乳動物一樣短促，則對於從來所公認的隨時均能受孕的事實，便無法說明。故推測只有人類的卵子，有相當的長時間的受精可能。人類的生殖現象與動物有極不相同的地方：第一，人類有月經，而動物（除猿以外）概無月經；第二，哺乳動物皆有交尾期，而人類的性交，是不拘時期的。因爲人類和其他哺乳動物有大不相同之處，故他們認爲人類的卵子受精可能期間，也許和哺乳動物不同。

這個問題，一向是無法研究的。把人類的卵子任意取出來，用顯微鏡來檢查牠，這是一種死後永遠不得超生的行爲；欲加以間接的研究

呢，則因排卵期問題弄不清楚，沒有研究的方針。但我以為排卵期問題既已得到了上述的解決，則我們藉了對於排卵期以後的性交是否能使妊娠成立一事加以系統的考察，則人類卵子的受精可能期間問題，便可迎刃而解了。關於這個，我的考察的成績如次：

(一) 就知道受胎日的十四個妊娠實例加以調查，因在我所主張的排卵期以後性交而懷孕的，一個也沒有。

(二) 受胎能力尋常的五個婦人，在一百十五個月內，於次回月經前十一日間（即在排卵期以後的時期內）行了二百四十二次的性交，但都未曾受胎。

(三) 就結婚後三個月內懷孕的八十八個婦人加以調查，在排卵期或排卵期前結婚的，計四十九人；其中有十一人於結婚後不見月經即受胎了。而在排卵期以後結婚的三十九個婦人，都是結婚後經過一次以上的月經來潮以後懷孕的。就是在排卵期以後結婚，其卵子已無受精之能力，至少須經過一次的月經來潮，而後所排出的卵子始能受精。

(四) 結婚後不見月經而懷孕的婦人，我雖曾見過十七人，但她們都是在排卵期或排卵期前結婚的。至於在排卵期後不見月經來潮而懷孕的，簡直一個也不會見過。

以上幾個考察的實例，都昭示吾人排卵期以後的性交對於妊娠的成立是無效的。就是證明了人類排卵後的卵子受精可能期間係和

哺乳動物一樣短促，從排卵的翌晚起，卵子已失了受精的能力了。

三 精子的授精能力保存期間

我已在前面說過，人類的卵子只在排卵後數小時內保有受精的能力。所謂受精，就是卵子與精子相結合的現象。現在我們所要加以研究的，是這個使卵子受精的精子跑進了婦人的腔內以後，在若干時間內有使卵子受精的能力。

茲先就哺乳動物來考察。凡哺乳動物皆有一個交尾期。其交尾期有若干時間的持續呢？據說白鼠為四小時至六小時；羊為一日；鼠和牛為一日至二日；豚為三日；貓為六日；馬為十日以內；犬為三星期。又貓的交尾期雖有六天的持續，但其排卵係在交尾後之第二日；家兔的交尾期極不規則，其排卵約在交尾後第十小時。牛的交尾期約四十一小時，排卵係在從交尾期開始起至二十四小時乃至四十小時之間；若使之在第十小時交尾，則最易妊娠。綜觀以上種種事實，大多數的哺乳動物的交尾期是二日以內；而交尾期在二日以上的動物，從交尾至排卵，也在二日以內。

然則人類如何呢？精子的授精能力保有期間，自係精子生存期間之一部分。關於精子在婦人生殖器內的生存期間，從來即有許多學者加以研究；將他們的研究成績總括了看來，精子在婦人生殖器內所能生存的期間普通為三日以內。但也偶有能生存四日以上，八日以內

的。更據紐隆倍蓋爾的報告，有三正精子竟生存了十四五日。甚至有幾位學者作了精子有二三星期的生存期間的報告。但我以為那是不能應用於生理場合的狀態之下的。又，就精子在婦人生殖器官內所生存的場所而言，在腔內為十二小時以內，在子宮腔內為三日以內，但也有少數的例外，能生存至四日以上八日以內的。

其次，精子在婦人生殖器官內的生存期間中，那一時期是具有授精的能力呢？關於這個問題，至今尚無用顯微鏡加以判斷的方法，但也可以用那種所謂受胎試驗的方法來研究的：

(一) 在我所考察的實例中，妊娠能力尋常的婦人於排卵前六日至十日的期間內，在二十八個月裏面行了三十次性交，結果沒有一次懷孕。

(二) 對於知道受胎日的十四個妊娠婦人加以調查，其中有十三人是由於排卵期或排卵前前三日以內的性交而妊娠的。只有一個婦人係由在排卵期前四日性交而受胎的。

(三) 據斯謨爾台司氏的報告，他曾叫很易受孕的婦人在排卵期及排卵期前三日間禁慾，結果在一年半的期間裏面，並未懷孕。

(四) 格諾斯也報告了同樣的幾個實例。

根據以上顯微鏡檢查和實地調查，可知人類精子授精能力保存期間是三日以內。那末對於少數的精子能生存至四日以上八日以內的現象，將如何解釋呢？在上述的實地調查的例中，並無在四日以上八

日以內具有授精能力的例；但因調查實例尚未充分，我們現在不妨暫把牠當作例外；將來若能蒐集多數的調查實例，那末或許能在理論上加以否定。

四 婦人的受胎期

因了以上的論述，我們知道婦人的排卵期，在正常的生理狀態之下，是次回月經前第十二日至十六日的五日間。即排卵是在這五日中的某一日。但人類的卵子也和大多數哺乳動物的卵子一樣；在排卵後的幾小時內若不受精，則此後縱使與精子接觸，也已沒有受精的能力了。故從排卵日的翌晚起，婦人已入了不妊期，不會受胎了。又，人類的精子進了婦人的生殖器以後，其授精能力保存期間是三日以內，故從排卵日的三日前起，婦人有受孕的可能。這樣看來，婦人在次回月經與次回月經之間，實際上只有三日或四日間能夠受胎。但因排卵在次回月經前十二日至十六日的五日間中的那一日，並不能預先知道，故婦人的受胎期非以在能排卵的期間和排卵期前三日間來預定不可。因此，婦人的受胎期問題，可得如下的結論：

(一) 婦人的受胎期，是次回月經前第十二日至十九日的八日間。

(二) 次回月經前第一日至第十一日的十一日間，為不妊期。

(三) 次回月經前第二日至第二十四日的五日間，雖也偶或能夠受胎，但那只能算是例外，我們不妨認它為不妊期。

五 實地應用法

(一)實地應用的計算式 我們雖已知道，婦人的受胎期，是次回月經前第十二日至十九日的八日間，但我們還不能立即實地來應用。因為所謂次回月經是未來之事；未來之事，是無法任意預測的。可是若不預先把次回月經測定，這個學說怎能實地應用呢？因此實地應用計算式，是必要的。為實地應用計，若以次回月經為起點而來表示受胎期，殊難理解；反之，我們倘若這樣地來表示受胎期：即從先行月經（即最近來潮之月經）的開始日算起，從第幾日至第幾日為止是受胎期，那就誰也不難懂得了。例如月經週期為二十八日，則受胎期從上月經開始日算起，是第十日至第十七日的八日間。若週期為二十七日，則受胎期較二十八日的週期的受胎期早一日，即為上月經開始後之第九日至第十六日的八日間。若週期為二十九日，則受胎期較二十八日的週期遲一日。總之，受胎期係隨月經週期較標準週期（二十八日）為大或小而異，若較標準週期大些，則受胎期較遲；若小則受胎期較早。遲早相差之日數，則與月經週期及月經標準週期相差之日數相等。又，次回月經開始的時期，可根據已往月經週期之變動範圍來預測的，例如有一個婦人，其已往月經週期最早者為二十六日，最遲者為三十日，則我們可以測知其次回月經來潮，必在二十六日以上，三十日以內。故實地應用計算式如次：

受胎期的開始日 = $10 + (\text{最小月經週期} - 28)$
受胎期的最後一日 = $17 + (\text{最大月經週期} - 28)$

例如我們欲測定最小週期為二十七日和最大週期為三十日的受胎期，則可得式如下：

$$10 + (27 - 28) = 9$$

$$17 + (30 - 28) = 19$$

即其受胎期從先行月經開始日算起，是第九日至第十九日的一日間。同時，我們又可把受胎期開始日認為最小月經週期的受胎期的開始日；把受胎期的最後一日認為最大月經週期的受胎期的最後一日。不過，我在此要聲明一下，這個計算式所表示的受胎期以前的一日間，實際上應當是不妊期；但在理論上尚不能解決這一問題，當作例外，或許也有能受胎的。

(二)最大及最小月經週期的選定 所謂月經週期，即自月經開始日至次回月經開始的前一日之間的日數。那末月經週期的移動範圍——即最大及最小的月經週期——應如何選定呢？這自然須以已往的月經週期為參考，但若只以已往二三回的周期為參考，那是不充分的。我們應該參考了已往一年間（即約十二回）的月經週期，由此選定其中最大及最小的週期。倘已往月經週期的移動範圍的決定不甚確實，則應用起來結果亦缺乏確實性。故欲應用我的學說以達到避孕目的之婦人，應把每月的月經週期記錄下來，注意自己月經週期的

移動範圍，來選定最大及最小的週期幾好。

(三)月經週期的移動範圍與我的學說的應用範圍 我的學說應用於月經週期的移動範圍在十日以內者，是有效的。但對於移動範圍在十日以上的婦人，卻難有什麼結果。例如有一婦人，其月經週期最小為二十六日，最大為三十五日，則其受胎期是先行月經開始後之第八日至第二十四日，而次回月經或已在第二十七日來潮了；故在這種情形之下，其不妊期的日數不過二日而已。又，次回月經若依最大週期來潮，則有十一日的不妊期可以利用。可是週期移動在十二日以上的場合，有數月簡直沒有一天可以作為不妊期而利用的。故週期移動之範圍愈大，則實地應用的價值亦隨之而減少，或竟致全無應用之價值，那末週期移動在十日以內的婦人是否居多數呢？據小畑博士的調查，大約有一半以上。

(四)實地應用不可能的場合 在妊娠和授乳期，重症復發期以及生活狀態發生顯著的變化的時期，月經常有依意料外的週期來潮的，在此種情形之下，我的學說是不能應用的。又如月經不調，週期移動

範圍無定時，自亦不能應用。

(五)應用結果的確實性 在一定的週期移動範圍內能確實預測次回月經何日來潮的婦人，把我的學說實地應用起來，結果是很有趣的。但在預測並不確實的婦人，其應用結果亦並不確實。便是那些在已經有一定的週期移動範圍的婦人，其次回月經也偶有依意料外的週期來潮的，故把我的學說實地應用起來，不能說是絕對有效的。不過，月經雖依意料外的週期來潮，但那種時候妊娠每不成立，所以我可以說這學說的應用結果的不確實性，較意外的月經週期出現的次數遠來得少。若謂不絕對有效，便不能實地加以應用，那是錯的。試問器械和藥料的方法果絕對有效乎？那種方法雖然並非絕對有效，卻猶廣為世人所應用。那麼，我的學說，在欲避妊的婦人們是不妨實地試驗應用的。

編者按日本荻野氏之週期禁慾避妊法，自發表以來，頗受科學界注意。年來我國

婦女對於節育問題，漸成興趣，因以適譯君譯稿刊之，供國內婦女界及科學界之參考。

惟此種新學說，可供試驗研究，而不能盡信也。

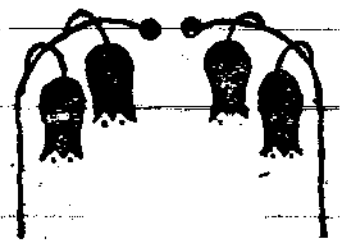

意大利的人口政策及其效果

呂鑑瑩

一九二七年五月二十六日，耶穌昇天節那天，將要成為意大利的紀念日，或者是全世界的紀念日。因為在那天，慕沙里尼講了一篇所謂昇天日演講警告意大利人民，說他們的民族已飛速的達到可怕的危崖——人口減少——了。他說：

「我們常說，意大利的人口太多了。這完全不確實的。意大利人口並不多，早已回到正規的狀態了。從一八八一年到一八八五年，還是我們生殖率最高的時期，平均每千人出生三十八個嬰孩。而一八八六年尤為最高點，每千人出生率為三十九個嬰孩。可是現在出生率已降至二十七人。不差，死亡率也一同下降，但理想中的條件要是最大的出生和最少的死亡纔好。有幾個地方則已經降至二十七人以下了。諸位來賓，如果我們的人口一直下降，則我們的國家不成為一個帝國，而將退為殖民地了。所以現在不得不拿這些事實警告諸位，打破各種愚蠢的有害的觀念。」

在結論的時候，慕沙里尼這樣的命令了意大利的婦女：「因為要

在世界上占個地位，意大利在這世紀下葉的開始時，至少要有六千萬人口。」

一年以後，一九二八年七月二十一日，慕沙里尼鄭重的在一篇文章中說，歷史給我們「可怕的教訓。」「所有的民族，所有的帝國，消滅或衰落的，都由於生殖率的減少。」巴比倫民族的滅亡，埃及和希臘的衰落，就是為了這個原因。在羅馬，從紀元前一六四年起，人口開始減少，七世紀之後，紀元後五四六年，托立韋攻入羅馬時，「只有五百個人去歡迎他了。」

一般的歷史家都認為，關於羅馬帝國的人口及其變遷，材料過於零碎，不能作任何肯定的結論。至於巴比倫，埃及和希臘的生殖率，更無從查考。而慕沙里尼言之鑿鑿，好像遠古時代的統計表就在他手跟似的！

不但在輿論上提倡生育，法西斯蒂政府並用法律來促進意大利生殖率的增加。如自一九二六後，傳播避孕知識為犯罪，受一九二六年

十一月六日所通過的法律第一二三條的懲罰。曠夫須納稅(一九二六年十二月十九日皇諭)成婚者則鼓勵其生育如一九二八年六月十四日之法律規定,大家庭得免某種賦稅並享特殊權利。

法西斯蒂領袖之一,馬拉斐立君(Maraviglia)曾說過:「人口的戰線確切的表示了法西斯蒂觀念中的志氣和精神,有如自然觀念的在自由主義時代,唯物觀念的在民主主義時代。」可是事實上法西斯蒂的統治,在「人口戰線」上差不多完全失敗了。

雖然因為規避曠夫稅致使結婚數由一九二六的二九五、五六〇次增加到一九二七年的三〇二、五六四次。但到一九二八年則落到二八五、二四八。當年年底國會把稅增加一倍之後,一九二九年的結婚數增加到二八七、八〇〇,一九三〇年增加到三〇一、四八〇。可是在一九三一年,仍又落到二七〇、九五七。而一九三二年前十個月的結婚數更減,比一九三一年前十個月少一五、七八二次,比一九三〇年同期減少三八、七三〇次。請問那位首揆可能再把曠夫稅加倍麼?

結婚倒不算難,重要的在生小孩子。一九二七年意大利共有一〇九三、七七二個出生。一九二八年正二兩個月比一九二七年相同的期間多生了二、一八五個。但從三月——恰巧是一九二七年五月間的皇命要發生效果的一月——以後,意大利的出生率反大退步。從三月到十二月這十個月中,出生數較上年減少了二三、〇〇〇個。一九二九年全年又較一九二八年總數少三四、六二九個。要是在國外的法西斯蒂

的領事們不認真地把六千個產婦,當作愛國義務的送回本國分娩,那個打擊要更加嚴重了。

在過去出生很高的地方,減少也更加顯著。或許有人要這樣想:「沙里尼和其他法西斯蒂要角,和議論風生的評論家,一改攻擊『可怕的罪惡』(節制生育——譯者)的結果,卻教會了無智者流知道只去享樂而不要負重擔呢!」

在大的都市中,這樣打擊真到可嘆的程度。如像波洛奈(Bologna),法西斯蒂者所稱爲「意法西斯蒂主義的不可克服之堡壘」的,就是最好的代表。該市第一次於一九二八年九月間被首揆所譴責:「再沒有比讀波洛奈的人口報告更可恥的東西。死亡數差不多總超過出生數一倍。」一年之後,慕沙里尼又不能不再痛責:「波洛奈的情形現在還是最可悲嘆的一個。棺材要比搖籃多許多。在十二月十五日死掉十個,只生一個。下一天生出了兩個,卻又死掉十個。」

所以論壇報在一九三〇年一月十六日高嚷着,好像耶雷梅神父痛哭耶路撒冷的毀滅似的:「親愛的波洛奈,不小心的波洛奈,如果你再不自新你的罪過,幾十年之後,將造成什麼結果呢?這樣下去,前途是非常可悲的。記着,鑫斯衍慶的教訓,是神的意思。在神的計劃中,由法西斯蒂的統治,把這教訓實施成爲無上重要的社會的道德的法律。」

生殖率的減低,也引起了熱情忿恨的批評。達望若弟(Davanti)於一九二九年六月二十六日在同報中寫道:

「容許生育減少這罪過的傳播，無異表示可恥的缺乏自覺心，使我們墮入可怕的罪惡的深淵，淪入自由主義的粗俗的唯物的意識和無信心的民主主義。這也表示我們的血冷了，自私自利，有意的窒息了新的生命。法西斯蒂主義決不允許不小心或是不關心。這是法西斯蒂主義的最後測驗，社會的也是道德的測驗。每一個人，爲了法西斯蒂的光榮，都應該負起這一責任，完成做父親或做個男子漢的義務。」

同年十二月二十八日，國會在另一文字中下了個新的警告：「難道意大利民族在沒落？如果我們一直不改變這種方向，十年之內，意大利的出生數恐怕要等於或者更低於法國的數目了。」法西斯蒂領袖斯可沙(Scorza)也在一九二九年十一月三十一日的 *Lavoro e Passione* 上說，每個意大利人民都規定爲「解決這個問題」而做一點事情，但這「一點事情」卻要等別人替他做。每一個人都會批評，而嬰孩並不見得增加。單批評是不濟事，更多的有效的方法是必需的。他的建議是：

「法律對於人口戰線上的逃兵，應更加嚴厲些，使他們不能忍受，強迫使人民結婚，使小孩子從消魂的失望中生出來。法西斯蒂黨的態度當比政府更加嚴峻。必定要造成一種不能抗拒的道德力量。現在社會都唾棄那逃兵，龜搗，雌雄老，和竊盜。那些不能爲國家盡責的也應列入這類，爲公衆所唾棄。我們應該恥辱那些曠夫和能生育而不生的人。把他們頭埋在泥土裏。這是必需的。」

當這些警告和恐嚇沸騰的時候，生殖率又開始增加。例如一九三〇年的出生記錄達到一、一九三、〇〇〇，差不多與一九二七年相等。得到這樣的成功之後，慕沙里尼覺得非常滿足，在其一九三〇年十月二十八日的演說中，表示歐洲其他國家到了一九五〇年代，都將達衰老期，那時只有意大利正是年青的國家。在一九三〇年十二月二十五日各報上所發表的一個公告，說國會勵行增加生殖的計劃已完全成功了。「生殖率在上增。」議員坡留西(Prologo)在一九三一年二月二十五日勝利似地說：「生殖率向上昇，保證了意大利民族的前途無窮。」

可是，一九三〇年的生殖率，在法國也是增加的，雖然法國並不尊重慕沙里尼的政治上道德上的權威。法國在一九二九年的出生數爲七二八、〇〇〇，一九三〇年爲七四八、〇〇〇。有人解釋這個現象，說是因爲一九二九年的農產豐收之故。在農業國家常是如此：豐年之後，次年生殖必繁的。

牛體肥滿的時間，並不能永久。一九三一年意大利出生數較一九三〇年短少七五、二七三個。一九三一年的出生總數爲一、〇一八、〇〇〇，人口總數爲四一、二〇〇、〇〇〇。三十年前，一九〇一年時，出生數爲一、〇五七、〇〇〇，人口總數則爲三二、四〇〇、〇〇〇。當慕沙里尼開始爲多生殖而「戰爭」的那一年（一九二七），意國生殖率是每千人二六·九，在一九三一年降到每千人二二·四。一九三二年前十個月

的出生數比一九三一年同期減三八〇六六，比一九三〇年同期減八三、三七二。

忠；不忠，自然只有予以充軍的處罰了。我們現在還沒有達到這種樣子的「戰爭」，但我們可以相信這遲早總要來到的。

在一九三二年，當法西斯蒂黨人見到繁殖的「戰爭」是失敗的時候，同時發現瘦的女人一般的都比胖女人兒子少。於是他們便開始了新的「戰爭」，可以稱做肥胖之戰。法西斯蒂黨人現在的偶像將是肥大的，至少重三百磅的女人。至今雖然還沒有宣傳或採用「道德的壓力」，但總有一個良好的日子，國會會發佈了一個命令，把所有的瘦女子調到火線上去，因為她們是一種障礙，因為障礙着，就是對祖國不

譯者按：上面是從美國生育節制聯盟的機關雜誌《生育評論》(Birth Control Review)第十七卷第三期(一九三三年三月號)中譯出的。著者對意大利法西斯蒂的人口政策懷着批評的態度，所以筆調都含諷刺。但這沒妨礙了文章的重要地方——法西斯蒂政府的努力增殖人口及其結果。原題為「意大利婦女遵從了『幕沙里尼沒有』」茲是以今名。原著者為 G. Salomoni。

男女迷信心理的比較

女子通常較男子為迷信，這不僅是根據於一般觀察，且有心理測驗者的具體證明的。最早在一八八七年，英國的「試驗心理學委員會」就證明女子較男子為迷信。後來經心理學者尼克遜(Nixon)，茄拉脫(Garret)，斐歇(Fisher)，康克令(Monklyn)，華格泉(Wagner)，龍登(Lundeen)和開爾特威(Caldwell)等對許多大學和中學的男女生舉行測驗，都得到和上面的相同的結論。

測驗的方法是開列許多常有的迷信的例子，使被測驗的男女答復他們認那一條是真的，那一條是假的；從男女對於那些迷信的認識，可以測知他們的迷信心理的比較。據上述的測驗者所得的平均結果，男子對迷信的例子認為真者，達一一·五三的比較，女子則達一七·三一；男子認定是假的達三〇·三，女子僅達二六·二〇；此外認為可疑者男子為八·二三，女子為六·四九。至於迷信的來源，女子以家庭為最多，男子以友朋為最多。又關於糾正迷信的比較，也以男子為易，女子較難。(華)

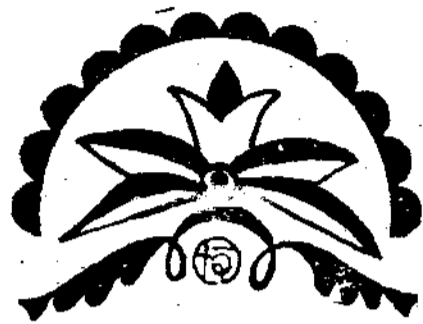

蘇聯之家庭觀

周新

有一位從美國回來的蘇聯女教育家說：「我在美國感到最奇怪的，是我們把孩子緊緊在社會的關係上，他們卻以孩子牽住在家庭的關係上。」

另一個人說：「家庭不再像以前樣的是一種重要的教育權威了，我們不相信我們應當注意到家庭的教育。我們的孩子不但祇是家庭單位的一員，同時也是一個教室、學校、先鋒團或共產青年團和社會團體的一員，而這些團體，在孩子們的訓導和鍛煉中，卻是佔據了最重大的地位的。」

家庭觀念在俄國所以薄弱的緣故，是因為許多家庭的功能現在都有旁的機構代辦去了，並且所得的成績也比舊式私有的家庭辦理得更好。托兒所和育嬰院中由受過專門訓練的人照顧幼稚的孩童；機械化的洗衣所代替了家庭主婦的洗濯和熨燙；膳食是有會食堂和公眾廚房供給着分配到各農場、學校和工廠，所以如果全家喜歡同在家

裏喫飯的話，他們也可以由工廠的廚房預備好了帶回家裏去喫的。

前胡佛總統委員會在最近社會趨勢的報告中也曾說過：「許多家庭的經濟功能已經轉到了工廠裏去；牠的教育功能轉到了學校裏去；牠的食物的衛生和清潔的監督轉到了政府裏去。」其他旁的報告也說：「教堂和家庭已減低了他在社會上的重要地位了。」從這幾點我們可以看到，並不是布爾塞維克的把家庭毀壞了，而是各國家的一種共同的趨勢，是我們這一世紀特有力量的，一種自然的結果。

許多人以為在蘇聯孩子生下後就離開他們父母的，這實是一個誤解。祇有極少數的黨員父母把他們的孩子送到先鋒團家庭裏去生活，大部的依舊還和他們父母住在一起的。祇是在蘇聯有一種特點，他們雖不把孩子看做是一種國家的產業，但是關於孩子們的健康、教育、經濟和文化發展，卻都是由國家照顧着；凡是父母打了他們的孩子，是得罰受監禁的。

自從有了許多新的組織產生之後，於是家庭裏各分子就被吸引了出來。在蘇聯，各種活動都是和社會有直接關連的，所以人們就會感着他就是「一個大家庭」的一部分。工人在工廠裏工作時間過後，就去參加各種的會議遊戲，並且工廠裏都附設有學校，托兒所，育嬰院，俱樂部，會食堂，電影場，運動場，公園，遊戲場，游泳池和圖書館，在這裏，工人們可以不化錢地得到各種的享樂，真就使人不再需要緊貼着一個家庭了。

至於黨員，他們還有黨的組織。先鋒團員參加他們先鋒團的各種集會，因此做父母的就常怨苦着他們的孩子那樣認真地參加集會，直至很晚了纔回家去。青年團也有他們特殊的活動。他們是蘇聯最活動最有精力的人民，他們把所有空閒的時候從事於黨或社會的工作——教授不識字的人認字，參加政治或文學的講堂，音樂或戲劇的團體，或集會。

在列寧格勒有一個年青的蘇維埃工程師，他是一個沒有家的棄兒，父母早死了。他曾對我說，他時常總想着他是一個孤兒，直至他入了黨後，纔把這個觀念消滅了：「現在我有一個家了，蘇維埃是我的父親，黨是我的母親。」

許多社會上舊習慣的破壞就格外的減少了家庭的組合力。在蘇聯，丈夫和妻子是極少一同出外的，所以有時在極熟悉的朋友中，往往也不知道他們二人是夫妻的。因為蘇聯的工人，每五天的工作有一天

的休息，但是丈夫和妻子往往不一定有同一的休息日的，因此他們聚集的機會是很少的。這也就是在蘇俄破壞婚姻的一個原因。

在蘇聯新政體之下，女人的地位，也是使舊式家庭受到極大打擊的。以前俄國的女人就像在東方的一樣，是極不自由的，他們屬於一個男子，父親或丈夫，所有她們的生命，往往在很早的年紀就投進了一個結婚的死鍵裏。像勃克夫人的小說大地中所描寫的中國女人的情形，和俄國的女人相比是很相像的。在舊俄時代有許多諺語最能表現出當時女人的狀況。如「女人路，向竈爐。」「一隻小雞不是鳥，一個女子不是人。」「中飯鞭打你的妻，晚飯也打你的妻。」「我想我看到了二個人，但祇是一個男人和他的妻。」

但是現在的情形卻大不相同了。二百萬女人在工廠裏和男人做着同樣的工作，賺着一樣多的錢。不論是已婚的或是將婚的女子，在職業上都受着一樣的待遇。國家並且還想着種種方法使女人進工廠裏去。最近蘇聯政府曾下令說，凡是在五十六歲以下的主婦，都須在家庭之外找尋工作，自謀生活。這就是要使女人們實在的得到了經濟的獨立，讓她們可以完全脫離以前的家庭的束縛，更易於獲得知識和教育。

有一次，我在一條航行於伏爾加河上的輪船裏遇到一個可愛的十七歲的女青年團員。他是一個機械工程科的學生，鮮紅的嘴唇，玫瑰色的兩頰，她很誇張着她的健康和好精神。她對我說：

「我想美國的女孩子是沒有成爲工程師的吧。在我們，女孩子和

男孩子一切都已平等了。我們的女人可以從事任何種的職業。我們家鄉有許多女孩子現在都已當了無線電和電機工程師了。」

蘇聯關於男女兩性的新道德觀念也幫助着完成了婦女的解放。羅曼諾夫在他的短篇小說集沒有櫻花的一篇裏描寫一個妻子的感覺她是爲什麼誑騙她的丈夫，她的愛人，她自己的：

「甚至最自由思想的女人，也往往因受了不成文的道德律的壓迫，不敢把她自己真正的感情發洩出來。」

「她所表現出來的並不是她自己的人格，而是一些爲公眾輿論和她丈夫的見解所贊許的另一個人的。」

「一個女人的實際的活潑的生命顯然已經死去了。」

「女人祇有一種『共通的生活』，卻沒有她們自己的生活。所以我不要舊日的美德，不論她是有怎樣美的。我也不願有結婚的生活，如果那是不能給我我的『生命』的，我也不願賣去了我的自由去換一個家庭。」

自從革命以來，蘇聯的道德已經過許多階段的轉變。最初兩性的壁壘完全給打倒了時，有些青年人就浸入了種種的非非想想，如果一個女孩子不願把她的床鋪給人分享時，年青男人就會罵她存有「資產階級的偏見」。但是當內亂和軍事的混亂時期過去後，在新經濟政策之下，生活狀況就比較的安定了，當時就有各種對於青年人的宣傳，他們應貯着精力爲革命奮鬥，而不能放蕩於性的狂想中。當時就引起了許多對於道德的論戰，在共產青年團的日報（Komsomolskay Privda）上充滿了關於道德觀念和倫理的文章；年青人很渴望着要生活在革命的意識中，因此他們就詢問許多當局者，一個黨員的性生

活究竟是應該怎樣的。於是那些革命領袖也就參加了他們的討論。列寧非常關心着那些年青人，曾幾次三番的在青年團集會中演說着，並且和著名的德國的共產黨齊脫金的談話中也曾討論到這些問題。托洛斯基的人生問題潑里教爾斯基（Pleblausky）的勞工階級與道德，無神社社長耶魯斯拉夫斯基（Yaloslavsky）的黨倫理，都是關於這些問題的著作。現任蘇聯駐挪威的大使科倫泰在她的赤戀一書中採取了極端的主張，她以爲任何種的關係，不論是爲組織一個家庭或祇是爲了取樂的，都是可以的。

許多黨員就激烈地攻擊着她。有人說她簡直是袒護娼妓了，其中如斯佛特洛夫大學（即今克蘭姆林醫學院）的柴爾康教授（Prof. Zalkind）他卻站在反對方的極端上。他更提出了下列十二條年青人行為的戒條：

- 一、無產民衆不能在早年時從事性生活的發展。
- 二、結婚之前應絕對禁慾，須至社會與生理的條件完全成熟時，方能結婚。
- 三、人們須有一永久共同生活的計劃，對於共同創造工作感到能處處相配，方能結婚。
- 四、性工作祇是一種對於所愛的對方的深刻而完全的同情的消耗。
- 五、性工作不宜時常舉行。
- 六、戀愛應專一，且應保持永久性，不當常變。科倫泰的哲學是一種病態的，並不是一種階級的意識。
- 七、每次舉行性工作時應顧慮到生產孩子的可能性。節制生育與墮胎，都是有害的。

八、在戀愛的關係中，不能存有調戲、戲謔的成分和其他特殊服從愛情的手段。
九、異性的選擇應以利害革命為原則。以身體的引誘或是一種野蠻時代的遺跡。在選擇愛人之時，當絕對顧到與階級有利而以對於革命的黨派清人類後裔的優生問題為重。

十、不能有妒忌……如果給一個比你壞的人代替了你的地位，祇有顯出了你的卑劣，如果都是一個比你好的人兒，那麼你的地位是當然的。

十一、不能走上性的邪道。

十二、男女二性，均當絕對以階級為重，對於各種事業不能有所妨害，且應好自為之。

許多黨員都以為這種觀念也未免太趨極端了，所以這種理論現在已很少聽到。但是牠們也表示了一些理論家所偏向的嚴格主義。

蘇聯在戀愛事件中是稱為一種嚴正的強硬的國家的傳說那裏是沒有空閑從事談戀愛的，但是祇消到過蘇聯的，誰都知道這話是不確實的。俄國人對於他們的性生活看得非常單純而自然的。自從財產權與宗教衰落之後，男女的關係在俄國依舊和旁的國家一樣很複雜的。西方的詩意的浪漫的戀愛觀念，在布爾塞維克人中固然很少，布黨的青年人須出外築路，趕犂車，集穀物，俄國人也像任何旁的地方一樣，把長期的根據於交互利益的友誼與戀愛的關係，看做是一種理想的樂境，祇是他們沒有所謂訂婚，也沒有長時期的「試驗」。如果一個男人喜歡他的那位女伴侶，他就搬進了她的房裏（或是反之），於是就實際的發生了關係。如果他們中間發現了一個錯誤，他們就分離。結婚除了感情和一室之福外，就很少限制了。可是在這樣的情形下，蘇聯的

女孩子卻也並不隨便地把自己送給了一個男子的。

社會主義的住室也影響了家庭的法像。公共區住宅在增多了，在這裏的每一個分子都感覺到他是公共區或集團農場的一員，而並不是私有家庭的一分子了。

有一個社會主義者說：「公共區已經發展了許多新的關係。一個孩子生下後，由整個公共區撫養着他。因此在有些公共區裏就發生了一個極嚴重的問題：如果父母離開了那個公共區後，他們的房子是否可以一同帶走。從前的富於家庭一員的感覺，現在已經發展到一個公共區的一員了。」有一個名叫柯爾耶的小孩子說：「每個家庭並不是在他自己的小世界裏生活着，而是依着整個公共區的哀樂生活着的，事實上，在公共區裏的男孩子和女孩子一同工作，念書，遊玩，使他們有一個極好的機會從工作裏得到熟悉。」另一個名叫萬耶的孩子說：「切實的同志關係就減去了瑣碎的男女關係的機會。在我們公共區八個月的歷史中，祇達到了二次的結婚。」

青年公共區特別注意到行為方面。在 (Komsomol'skaya Pravda) 更為他們設下了一些模範行為的原則：

「公共區絕對不贊成短命的兩性結合，和一種不羈的性生活。唯一解決性問題的辦法祇有一個建築在戀愛之上的堅持而永久性的婚姻。而這種婚姻應當是相互的友愛，靈魂的完結，和共同利益的產物。」

在蘇聯，一種共同生活的感覺正發展着將代替了舊式家庭的感

覺。列寧夫人克魯斯卡雅相信：「一種婦女的集團生活會慢慢發展起來的，她會對於任何孩子發生慈愛，爲任何孩子犧牲了她自己的。」中央管理委員會的委員蘇爾茲 (Arnold Solov) 告訴我說：「我希望父母之愛會漸漸的淡薄起來，同樣的屬於一個私人家庭的感覺也淡薄起來。孩子們把他的愛和屬於一個大團體的感覺擴展去。如果我視任何人都是我的兄弟，那麼，我對於我的同胞兄弟就不會再有特別的感情了。我也相信有一天，女人們會把她們的心放寬大起來，覺得教育自己的孩子和教育旁人的孩子是沒有什麼分別的。」

這些話都還是在他們的理想的境界中的，所以，由此我們可以知道現在蘇聯家庭的感情依舊還是很強烈的。父母像旁的國家一樣地愛護着他們自己的孩子的。這就是他們的所以拒絕托兒院，母兒院等

南斯拉夫的賢婦箴

南斯拉夫首都巴爾格拉特 (Belgrade) 的報紙最近發

表了一篇「賢婦箴」說青年妻子要得到完美的家庭，須注

意下列各條：

聽丈夫告訴你的話，即使是沒有趣味的。

學好烹飪。

學好烹飪。

學好烹飪。

即使你恨他，也把他所喜歡的菜給他喫。

組織來教授他們照顧孩子的更好方法的一個理由了。現在雖然母親整天留在辦事房裏工作，孩子須往幼稚院裏去，但是一種母愛卻還毫無低減。

但是以前許多限制自由的家庭生活的法律，在俄國已經廢棄了，並且家庭在社會上更有了相當的法律的調和，結婚和離婚都是非常簡單而不費的。如果雙方有一造希望自由，夫婦兩個即可分居。孩子在法律的監護下保證由他父母二人或二人中之任何一人撫養至十八歲。父親擔保所有他孩子的教養。同時因爲婚姻的註冊與否是沒有區別的，所以他們沒有所謂私生子。一切孩子都是受着同樣的撫養的。

註本文譯自 Scribner 四月號原作者 Mrs. Lincoln Steffens。

不要把你所喜歡的菜給他喫，惹他討厭。

不要在室內穿拖鞋來去。

未梳頭前不要下樓早盥。

不要去整理他的寫字檯。

多買些襯衫鈕扣，鞋墊和火柴在家中。

不要不斷的問他，「你還愛我麼？」

從上面的所謂箴言看來，似乎一個妻子就是爲了丈夫的口腹而生存的。(華)

嬌嫩之皮膚

須常用棕欖香皂保護之



兒童肌膚嬌嫩如用質料粗劣之皂日久皮膚起糙適足以損其天然之美

棕欖香皂

質純性和香氣文雅絕無苛性成分或動物脂肪常用能使嬌嫩之肌膚格外光潤細潔活潑可愛

各處百貨商店均有出售

美商上海棕欖公司謹啟



三〇



美總統羅斯福任內的女人人物

馬文元

去年十一月美國總統選舉的結果，是共和黨的胡佛失敗，民主黨的羅斯福得到巨大的勝利。羅斯福是比較胡佛傾向於自由主義的人物。厭倦於十幾年共和黨執政的美國人民，希望在本年三月四日這位民主黨的新總統就任後看見一些新的花樣。果然，羅斯福並沒有使人失望：他給美國的人民公開地嘗到了酒味；他把日內瓦和倫敦政治舞臺上的熱鬧搬到華盛頓，開始了一個具有世界重要性的經濟會議；還有她打開了美國政治的先例，引用幾個女人物到重要的政治地位。關於最後的一點新政，我想一定是我國婦女所發生興趣的談話資料罷！

羅斯福當選總統以後，美國的人民就預料潘金斯女士（Frances Perkins）將被任為聯邦政府的勞工部長。果然，這預料在今年二月四日正式證實了。美國政府引用婦女為內閣的部長，在政治史上這還是第一次。這不是羅斯福想迎合美國人民歡喜新花樣的心理也不是想以政治的位置作為大選勝利對於婦女的報酬，實在以潘女士這樣的人物來擔任勞工部長，是最適宜最相稱的。

美國政府早先是沒有勞工部的，到威爾遜總統的時候，才把商工部分立為商務部和勞工部，各設部長一人，同為內閣閣員。勞工部長的地位在內閣會議席上是末一位。潘金斯女士以前所有的勞工部長，大概都是從工人出身的；像第一任的威廉威爾遜做過礦工，當過礦業聯合會的會長，哈定總統時代的寶維恩做過鍛鐵工人，就是胡佛時代的都克也是從事於運動議員製定勞工法的工人。但是潘女士既不是工人，也沒有當過工業聯合會的會員。不過她和工人發生的關係卻很為密切：她調查過麵包製造室的情形，考察過家庭勞工的狀況，研究過英國的失業保險，曾經促成勞工法案的實施，也很注意於各種勞動問題。而且她在一九二九年以後，當羅斯福任紐約州長的時候，擔任過紐約州的勞工部長。這位置使她有機會發展她的才能，應用她的智慧，實施她的主張。她這次的得任為全國勞工的最高長官，可說是她那時努力的結果。

潘金斯是美國波士頓人。一九〇二年畢業於霍伍來克大學後，曾

在本薛九尼亞大學及哥倫比亞大學肄業。出了學校以後，她專心研究社會的各種現象和賃銀工人的問題。一九一〇年，她費一年的時間考察麵包製造廠內的情形。她把麵包工人的勞苦生活都報告給紐約消費者協會。這個協會是紐約的零買主願所組織，努力於促進僱主改善勞工工作的狀況爲目的。潘女士是該會的會員。以後她被選爲該會的執行幹事時，又要求阿爾巴那州議會通過五十五小時的工作法案，規定女工每星期工作時間不得超過五十五小時，或每日工作不得過九小時。那時頑固派的議員反對這條法案的通過，她就盡力爲這事奮鬥。結果竟得到了勝利。這條法案照現在看來，似乎是很陳舊了，可是在一九一〇年，這法案的通過還算是一種社會革命呢！

從這次的實際運動中，她在蘇利文那里學得了政治學。他指示她在處治活動上應該做什麼，以及應該怎樣的做。

一九一一年，紐約有名的三角內衣公司遭遇可怕的火災。該廠因爲缺乏防火的設備，以致住在高層工場上的一百四十六個女工，無法逃避，都葬身於火窟中。火災發生以後，輿論沸騰，社會人士組織了一個安全調查委員會，舉潘女士爲該會的會長，從事於擴大的調查。調查的結果都歸罪於勞工部設施的不全。因了這次的調查，竟使議會通過了三十二條保護勞工婦女的法案，開勞工立法的新紀元。

三角內衣公司的慘烈的火災，使潘女士受到極深的感觸。她覺得火災問題是很值得研究的工作。多年研究的結果，使她成爲火災問題

的權威者。她又研究工廠的建築；關於這方面，她常常和建築師營造廠保險公司以及工廠的廠主作有價值的討論。現在美國法律規定工廠對於勞工須有適當的保護，防火以及安全的設備，都是她和同伴們多年努力的成績。

她雖則不是工人，但很熟悉關於勞工的法律，並且竭力促成勞工法律的實施。那時紐約的洗衣工人所過的生活，非常刻苦；住在潮濕冰冷的地板上，呼吸着惡濁的空氣，用人力旋轉絞水機。她看到這種情形，就用她的力量促成一種法律的頒布，教濟這班洗衣工人。

一九一九年，紐約州長斯密士任潘女士爲紐約實業委員會的職員，至一九二三年，她升爲實業局的職員。五年的努力，使她在一九二八年升爲實業局的主任。這個實業局，一向是被視爲男性獨占的機關，竟任用婦女爲主任。該局是半立法半司法性質的機關，工作爲審定各種勞工法律。一九二九年，羅斯福繼斯密士爲紐約州的州長，就任她爲紐約州勞工部長。一九二九年正是美國經濟恐慌開始的一年，勞工的失業人數大增，她以州勞工部長的地位，不得不專心致力於失業問題。她所編製的與失業問題有關的各項統計，爲全州的公同所採用，認爲是商業狀況最正確的指標。她指揮紐約職業介紹所，介紹工作給失業勞工；她分設少年職業介紹部，專爲十七歲以下的少年介紹工作。其他如對於勞工的卹金，工人的衛生，以及規定最低工資的法律，她都非常注意。

紐約州是美國最大的工業區，全州的工人數目較其他的任何州要多過百萬以上，所以州勞工部長的位置不是一件容易的事情。潘女士任該州勞工部長時，對於這許多貧窮工人給以較優厚的待遇，較妥善的保障。無論是有組織或無組織的工人，無論是勞工或是僱主，都是她的朋友。

美國聯邦政府對於夫婦二人同任政府公職者必須辭退其中的一人。潘女士覺得這種辦法不合情理，她說：「這種規定是很不合理的。雇主的辭退職員，第一須考慮職員服務的年份，其次再看她們的辦事效能。至於婦女要在社會上工作，有她個人的原因：如依賴她為生活的父母親戚，私人的債務，以及和前夫所生子女的扶養。有許多男子，除非夫婦都有工作，否則永沒有結婚的可能。」

因為自身是婦女，對於勞動婦女和兒童的境遇，她最成關切。她參加過種種保護婦女和兒童的協會，以增進她們的福利。其中和她最有密切關係的，當推母性保護協會。一九一八年，她是該會的第一任執行幹事，也可說該會是她組織成功的。這個協會完全以努力減少母性的死亡率為目的。當時美國母性的死亡率比任何的文明國家為高。依照都會人壽保險公司的統計，美國母性的死亡率為千分之六·五，就是說在生產二千個小孩子的母親中，有十三人遭遇死亡。可是該會會員中的母性死亡率，僅為千分之二·四。該會的工作，除以醫藥和衛生知識教授給為母親的婦女外，並在全國各處訓練護士，辦理臨床救

導。母性保護會的條例和組織法，都是潘女士一手草成的。

美國許多人民對於羅斯福任潘金斯女士為勞工部長，都認為一個很得當的選擇。婦女運動的領袖當然希望她擔任勞工部長一類的職位。她們以為能辦事的婦女應當使大家認識。像潘女士一生的工作和無可懷疑的才能，如果是一個男子，一定會被重用的。至於一般的婦女呢，她們要求有人能保持她們丈夫的職業，使饑餓不致踏入她們的門內。自然這個責任是放在聯邦政府勞工部長的身上的，而能盡這個責任的人，當然是她們心目中的潘金斯了。

潘女士是婦女任內閣部長的第一人。為要表現婦女的才能，她竭力想做一個成績最佳的勞工部長。她預備到各處去旅行，作實際的調查和考察工作，改編失業統計的方法。對於失業的救濟，她主張建築公共事業，實行失業保險制度。她曾在英國，費去一個夏天的時間，研究英國的失業狀況和失業保險制度，認為英國的失業保險已經得到成功。關於失業保險的實際政策，她主張應該把責任放在僱主的肩上。

對於美國的失業和經濟恐慌，她具有這樣的見解：「我們應該採取勇敢的步驟，來改進現行的財政和生產與分配的方法。每週五日工作制當然要維持的。生在機械和電氣的時代，我們的消費不能過於生產，同時也不應生產過剩。讓我們利用機器的發明來增進幸福罷！」

她很明瞭勞資糾紛的種種原因，而且相信這種糾紛如果僅靠法律來解決，是不會成功的。她說：「你們能夠用法律來預防意外事件，你

們也能用法律來管理工作的時間與酬報，但沒有一種法律可以作為解決勞資爭議的技術。仲裁不是一種科學，而是一種藝術呀！她注重用會議的方法來調和勞資的衝突的。

潘女士是一個可以信任的女子。她的觀察事物着重於人道和實際方面。關於勞工問題和社會問題的著作，她寫得很多。在思想上，她是傾向於自由主義的；在態度上，她是樂觀的；在工作上，她是勇往直前的。

婦女在美國政府中占有重要地位的，不僅是潘金斯人，還有一位奧溫夫人 (Mrs. Ruth Bryan Owen) 和一位綠絲夫人 (Mrs. Nellie Taylor Ross) 也是值得我們注意的。

奧溫夫人最近被羅斯福總統任為駐丹麥的公使，這又開了美國外交任用婦女為駐外使領的先例。她是有名的勃郎氏 (William Jennings Bryan) 的女兒，英國陸軍大佐奧溫 (Regina's Altham Owen) 的寡孀。當英國在巴拉斯坦作戰時，她擔任過戰時護士，並且在倫敦擔任過戰時救濟的職務。她在未上政治舞臺以前，每逢美國大選時，總是為民主黨活動。到一九二五年她父親去世以後，她才正式參加政治活動，被佛羅里達州的密亞米地方舉為國會議員。除政治活動以

外，她又注力於教育和兒童福利的事業。

綠絲夫人是民主黨黨員，也是該黨婦女部的領袖。她丈夫曾被舉為威和明州的州長，但任期未滿，即遭病故，於是在一九二五年正月她被該州的議會選舉為州長，以補足她丈夫的任期。從此以後，她就成為政治舞臺上一個有名的人物。

被當選為州長以前，她是大學的講師，關於教育問題的著作，頗為豐富。在加入民主黨以後，她就擔任組織的工作。不久後又被該黨派為國家委員會的委員，從事於經濟的研究。

羅斯福上臺後，在四月二十六日任她為美國的中央造幣廠長。這個位置的責任是管理全國的造幣廠與試金局，制定關於貨幣交易的規則，決定各種錢幣的鑄造，還有每年編製外國各種貨幣單位的價值的報告書，以備海關人員的參考，並須編製一全世界金屬出產量的統計。綠絲夫人很明瞭她的責任，而且自信會和男子一樣盡職。造幣廠的職務主要是商業性質的。她以廠長的地位，將成為全國商業上的一個重要人物。

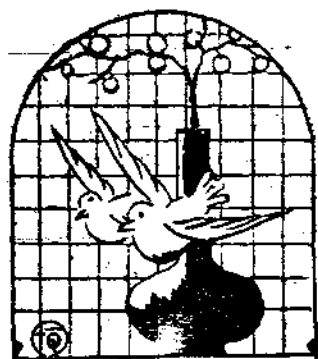

美國大學女生的新自由

斐丹

五年以前，在美國東部的女子大學中，如果有學生在學校的庭院裏堂而皇之的抽煙，那學校當局就要請她回家去；但是到了三年前，對這種行爲的處罰就輕了。至於跳舞，也是一樣的，除了她們在自己的庭院中同性間的跳舞，認爲是她們的閨閣私事，而不予干涉外，一向是不許可的。雖然說起來她們已屆成人的年齡，人是自由的，心是純潔的，並且是個法定的選舉人，但她們終究還是學生，要受學校的約束。

可是現在情形卻不同了。如果在星期六的晚上，有人大膽的闖進女子大學的娛樂場所去看，那末立刻可以在深濃的青煙中，看到上百的妙齡姐兒，同着伊們的情郎，圍在打乒乓球的桌旁抽着雪茄。再走上樓去，則在昏朦的紅綠燈下，有加倍的人在狂歡歌舞；還有一排頑皮的姑娘，在伺察着對對的舞侶，預備乘間加入。爲了趕赴這不拘禮節的歡樂的禮拜六之夜，那些鄰近五十哩與百哩周圍的大學少年們，都會在晨間很早的不憚長途跋涉，成羣結隊而來。

說到抽雪茄，那不過是個象徵，並且是已經過時的了。有些女子大

學裏，現在已經風行一種屈曲多節的荆棘之根所做的奇形怪狀的煙管，有時還伴着男友共吸。燃抽雪茄，與男子同遊，這是三年來女子大學生活中最可驚的變易。

從那時起，美國的大學女生，無論在社會上，學校裏，與娛樂時，都從女監督的約束下驟然的自由了。在今日她們無論在工作上與遊戲上，都已獲得了十分的自由，那簡直是她們的母親們所夢想不到，而且絕對不敢做的。

以上所說，不過是許多保守的女子大學與男女同學的學校，在最近幾年中對於交際政策改變的隨便的一個例證。現在學校當局，是認爲他們的學生，在稍爲僻靜的地方，建設一些路旁休息與夜俱樂部 (The road-house and night club)，以備她們消磨閒暇的時光。

現在美國的學校當局已經有了一種新的認識，就是男女學生不能男歸男，女歸女的把他們分開；而是要把男的女的放在一起。哥德會

經說過：「青年男子誰個不善鐘情，妙齡女郎誰個不善懷春。」實在的，無論男女同學與獨立分離的女子大學的學生，她們的心中總是希望着和異性接觸，因此學校當局對於她們的希望，也在校規中予以正當的機會。因為和異性相處，隨處都表現出特別活潑和興奮，同時心懷也是很坦白的，對她們實在是有益而無害。

在學生的心中既懷着與異性接觸的希望，而學校當局又與以機會，當然情形是很快的改變了。威斯康辛大學教授基克霍發（Kiekhofer）曾確切的說：「在過去幾年中，學生對於團體生活的興趣起了一顯著的變化。現在他們對於各大學間的運動競賽，已不感到興味了。」真的，舊式的競爭的大學生活，特別是女子學校中的競賽生活，是消逝了。今日在這些地方，除了溫文爾雅的社交韻事盛行之外，學生就是對於藝術，音樂，戲劇，以及其他娛樂的興趣也變易了。

團體生活衰落，代之而興的為跳舞與野遊。這種跳舞的風氣，是很快的普遍化了，美國女子大學裏的姑娘，是沒有不會跳舞的。某大學校長曾說：「許多人把女子大學看作修道院的，就是不知道其中的情形。近年來女子大學的庭院中，情形是完全不同了。在那裏，隨便什麼時候也不會離掉男子的。」尤其是星期六與星期日，許多學校還有所謂無限的週末特權（Unlimited Weekend Privileges），大部的女生都出去跳舞和遊玩。

就是在許多比較不開通的學校的庭院裏，現在也稍稍改變了。學校主任比較從前的年輕而富有同情心；而在學生方面，就是那些最害羞的大學姑娘，也得在社交的光照之下，佔有一點地位了。而且在婦女主任的心中，是沒有一個問題，比對於這些孤單的姑娘的救濟更為重要了。因為從許多方面看來，雖然這些大學姑娘比較從前自由，但是她依然為許多習俗所緊緊的束縛，在交際場中，還是男人佔優先權。倘若不予救濟，那些害羞的姑娘，還是不能解放的。

現在學校當局已經自信，予姑娘們以新自由，並不致使她們變壞的。芝加哥大學一個新的學生指導斯考脫曾說：「給予她們以新的自由後，我們為了事實上的需要，曾經警告過她們的父母，就是對於學生在外的私人生活，我們是管不了的。他們的女兒已經成人了，對於伊們的行為要伊們自己負責了。可是這都是杞憂，一年半來，大學裏的姑娘並未曾發生過什麼不幸的事故。」

無論在男女同學的以及獨立的美國女子大學中，由社交公開後所發生的顯著的影響，乃是舊日拉拉精神（Old rahrah spirit）之衰落，與英雄崇拜態度之改變。

威斯康辛大學體育主任席拉利曾感慨的說：「回復到一九〇一年去啊！在那時，有次足球比賽失敗後，我記得有一個學生曾說：『我決以全力雪此敗北之恥。』這就是當時男女學生團體精神之表示。可是

現在，卻再也不會有人說這種話了。」

在男女同學的大學裏，那些足球大將已不復是姑娘們心目中的英雄了。雖然藍球隊曾經走過一時的紅運，但也已失掉過去那種熱烈的興趣。威斯康辛大學體育教授屈利琳曾說：「十年來對於體育的傾向是完全改變了。由團體運動而趨於個人運動。姑娘們現在對於團體競技，已經完全不當他一會事了。游泳與網球現在最為盛行，如果一個姑娘如果不會游游泳玩玩網球，那簡直是件可笑的事哩！」布羅瑪女子大學的指導員說：「正當的跳舞，為將來體育的主要課目。」目前在布羅瑪大學，學生對於游泳不及格，她已不能取得文憑。由此可見這種個人的運動，不僅是學生自動發生的傾向，同時也得到學校當局的提倡。

遠足會為最近發生的另一新熱狂。許多學校的學生，常結成大隊的去旅行。其實在女子大學內，體育部對於學生消遣的設備，也實在不壞了，如射箭，划船，以至加拿大式球戲，英國式的足球，都有的。但是隨便怎廣大時庭院，那及得曠野呢？

以競賽為中心的舊日生活的衰落，不僅是運動，其他方面也是一樣的。會社，婦女俱樂部都如同遭了魔術一樣的很快地衰敗了。從前有百分之十五的黑姑娘，都是俱樂部的會員，現在也都棄權了。姑娘們的活動，特別是在女子大學裏，轉趨於代表其個人的興趣，與獨立發展。

對於藝術與音樂的愛好，也是驚人的發展了。斯密士大學校長納爾遜說：「十年前斯密士大學的室內音樂會，差不多只拉得到二百人，現在我們的聽衆已有七百人了，並且在藝術展覽室中，也是擠滿了學生。」

就是在文學上，也表現着新的試驗精神。舊日的文學雜誌，總是登載着優美的論文，短篇小說的，現在是不多見了。在學生中最流行的，為陳述意見的，批評大學生活的，諷刺的幽默的雜誌。

大學日報與週刊抬頭了，刊物的編輯常是很有勢力的。但是舊日瀰漫於女子大學的，要成為偉大著作家的野心，顯然是隨着這一新變化而衰落了。

以上所說，只是美國大學女生新生活的一般的情形。同時因為各學校的環境與對於教授信仰的不同，各校的學生也各有其獨異的新派頭。斯密士大學校長納爾遜與佛薩大學校長湯伯遜自述其意見道：「摩登姑娘對於學生傳統與教授意見的缺乏敬意，我們必須從小學教育起開始訓練，纔會有效。」由此也可見學校當局對於女子這種新活動的意見一斑了。

總之，大學女生因受新生活環境的孕育，是日趨於個性的發展。

增改
三版

最近上海金融史出版

本第一二兩版海內外銷行頗廣茲由著者
永嘉徐寄廬先生重加增改其內容大概如次

(一)民國十六年至二十年各中外銀行之資產負債表(二)民國十六年至二十年各錢莊之股東人數股本股數(四)民國十六年至二十年各銀行及錢莊之發行狀況(五)民國十六年至二十年各銀行及錢莊之清理停閉情形(六)上海銀行業同業公會聯合準備委員會及票據交換所之組織(七)廢兩改元問題(八)中國徵信所及造幣廠之完成

全書分上下兩冊 共二千二百餘頁 售價大洋三元

代售處

上海四馬路 大東書局 作者書社
黎明書局 上海香港路 銀行週報社

△BW-22:4

自 商 註
染 印 織 標 册



三結義 國產印
三星圖
十牡丹 染棉布

營業部 天津路五福弄台灣路口
電話 九三二二八三
電報掛號 有線三一二〇 無線三一二〇

上海印染公司

△SPDC(2)-22:5

上海商務印書館

承印

中西書報
簿冊單據
名片禮帖
中西箋封
廣告用品
貼頭零件

▲接洽處 本館發行所 承印

委印名片兩日
交件其他各項
印件無不精美
低廉交貨迅速

本多年
印刷經驗
為各界
繼續服務

(5718-22:5)

仁豐機器染織廠

發行所
上海大法馬路
坊坊街口九六號

本廠出品相正完
全國貨工料精美
最合理代衣者之
用潤銷各省遐邇
馳名夜譽日增
與于大傳各界愛
國同胞認認優優
國貨而便採購

格子蘇紗 條子及素府綢
愛國藍布 避水呢布
各色斜紋 細素呢
軍黃灰斜紋 色直貢呢
納夫脫紅標布
陰丹士林色布
貨類繁多不及備載



△F(1)-22:5

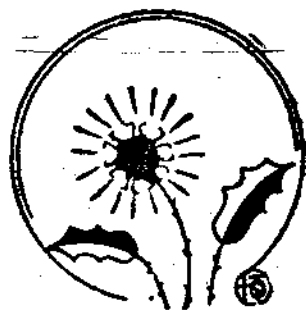

蘇聯的新織物圖案

月 祺

新織物圖案的设计者，近來有把工業機械，飛機，汽車，摩天樓，以及我們的時代有關的種種抽象觀念作為題材的傾向。每一時期的與以前常成為每一時期的圖案意匠的重要的根源，如帝王時代的弓矢，刀劍，及其他標記，早期共和時代的鷹和星，都是顯著的例子。目前，新的標記不容易受公眾的歡迎，所以擬製一種暢銷的圖案就非常困難。在歐洲或在美洲，織物製造界正在從事解決這個困難的問題；尤其在蘇聯，新圖案織物的大量的製造被視為一種非常重要的工作。

自拿破崙用御旨強迫推行「帝國式樣」以後，須推目前蘇聯裝飾藝術的新型式流行得最普遍了。這些印染着花紋的棉織物的用途，不是做衣服，便是做帷帳牀布等裝飾物。個別地說，此等織物圖案的意匠固然都是新奇的，但其大體的形式仍然不失歷來成功的織物圖案的美麗與諧和。於此，我們不難想見蘇聯新織物圖案設計者的如何努力與困難了。

在蘇聯的新織物圖案中，尤以下列數種為流行最廣。

一種是飛機圖案。一羣飛機隊排列成V形；用青和紅在白地上顯出微小的飛機的半面黑影。

另一種飛機圖案更形複雜，而且格外受人歡迎。這是用灰、青、綠三種顏色織成半地的小飛機。

無線電圖案也是出於精妙的設計。驟然一看，幾乎看不出無線電管和電線。

在蘇聯南部正在建造新鐵路的區域，流行着一種暗示引擎，鐵橋，聖田等的織物圖案。

一種是暗示機器工業的織物圖案，在這圖案上可以看到代表齒輪和輪翼的深綠地上的白圓盤。也有織成蒸氣鋁木機，礦穴，工廠，以及賣貨員等工業圖案的。更有一種是綠色的簡單化汽車織在白地上。

在兒童服用的織物上，大抵可以看到顯示一羣先鋒隊孩子在遊嬉或在運動的圖案。

五年計畫也是一種很重要又很悅目的織物圖案的題材，在這圖案上顯然可以看到象徵着五年計畫早期完成的設計。

更有一種是暗示海洋航運的。驟然一看，只是不規則的虛線；仔細觀察卻是許多微小的輪船的黑黑影。

每一個織業的圖案設計者都明白，設計一種可以代替通行已久的老圖案的新圖案，並不是一件輕易的工作。一九一七年蘇聯政府成立後，即施行紡織工廠調查，發見織物圖案有五萬五千種之多，其中大多數是以十八世紀流行的圖案——就是從路易十四時代開始一直流行的俄國織物圖案——為根據的。蘇聯當局認定這些舊式圖案與新時代不相適合，開始從事新圖案的設計。最初的式樣顯然是象徵的，大抵採用斧和槌，星和花冠，顏色則為土耳其紅。

可是，這樣的織物當時並不十分流行，甚至在織物缺少的時候也不十分流行。當時的民衆需要一種格外悅目，少含政治意味的新圖案。這時候，最受歡迎的乃是一種「衝鋒隊圖案」，因為當時的買主以農民占大多數（約百分之八十），他們看到在一碼布上有這麼多的軍人，汽車和旗幟，都覺得新鮮有趣。

最後，最近流行的「樂旨的」(thematic)圖案逐漸進步而享成功。早期的作品當然不免簡陋，無論在圖案上或在材料上。藝術家和技术家不久就了解式樣，需要和生產等問題。在最近二三年中，織物圖案

(續)四〇
的改良有顯明的進步。固然，在藝術的精美上可與前時代的成功圖案相比擬的，仍不多見；但過了若干時期，這些新圖案將益加改良而成爲新俄的標記，乃是可以預言的。

除織物圖案以外，蘇聯的室內裝飾藝術亦有顯著的改進。目前，蘇聯的室內裝飾師所最注意的，乃是牆壁，懸掛物，家具等的色彩的調和與美麗。不久，蘇聯著名裝飾師雪維亞·福爾脫將在裝飾師俱樂部中舉行一個室內裝飾展覽會，從這裏諸位可以看到蘇聯室內裝飾藝術的一般的傾向。

在這個展覽會中，有若干房屋的模型，自劇場客室以至婦女閨閣，大小俱備。這些房屋有用圖畫表明的，有用雕刻品顯示雛形的。除房屋以外，更有若干帷帳家具等的零散設計。

這些四十餘件模型所顯示的，第一是色彩的設計。把一間寬大的屋子縮成一幅精小的圖畫，當然可以看到一般的「半階音」的意匠。一間 *directoire* 式（法國王執政內閣時代流行的式樣，花樣極奢，摹仿希臘及羅馬的裝飾）休息室照例用棕色和綠色。牆壁用藍色假子嵌鑲；帷帳和地毯用藍色；栗木的家具用深褐色；墊褥用黃色；門柱用白色；火爐架用黑色。

路易十六會客室也採用青紫二種顏色。栗色的牆壁，紅色，紫色，及乳酪色的家具顯示一種十八世紀英國住室的風味。壁上的棕色貼紙，

紅色的帳幔，天然色的家具，呈露一種成功的色彩調和。化妝室用青色、紅色和銀色，顯得非常鮮豔。壁上滿嵌着鏡在鑲花框內的藍玻璃。帷帳及其他飾物用深紅色。門戶窗櫺上的銅鍍飾物用銀色，顯得非常幽靜。

一間圖書室顯得又新奇，又不失古代的裝飾。凹入的書架的中間，顯露用銀箔點綴的牆壁。黑色的火爐架上，掛着一幅黑架的朱紅色中國畫像。

一間帝王沐浴更衣室深具古典風味。牆壁和壁柱點綴着玫瑰色的大理石花紋。腰壁板用黑色，與一般的灰褐色和玫瑰色相映成趣。

此外，一套帷帳和家具的零散模型或圖畫，也都顯示美麗調和的色彩。自「初塗」以至完工，柯爾脫很遇到的一一用紙板說明塗彩工作的手續。

在此室內裝飾藝術展覽室中，特具風味的是二十餘本舊式手工

裝釘書。合宜的手工裝釘不但足以增助書籍的美觀，且更足以使書架的面目顯得格外風雅。

絲綢的懸掛物是現代家庭中不可缺少的飾物。鮮豔的色彩和光滑的表面，對於室內裝飾藝術，與帷帳、家具、飾物的裝飾，具有同樣重要的價值。蘇聯的藝術家對於懸掛物的設計非常注意。

最近，著名彫繪師雪頓和瓊斯登俱從南海的巴里島回國。他們以巴里島土民生活為題材，繪成若干懸掛物。這些熱帶背景的外國風味、紅褐色的土民的背脊和鮮豔的衣服，使繪畫別具風格。在這些作品中，最成功的是巴里人的晚會和巴里之魂。

雪頓又利用舊式顏料繪畫法作成改良的圖畫。先用蠟劃成狹細的輪廓線，在線內塗上顏色，又用汽油把蠟洗去。這樣，色彩的界限十分清楚，而絲織物的光彩毫不損失。

英國女尼得牛津論說獎金

一九三三年度的牛津大學英文論說獎金，據最近揭曉，已為一女尼所得。這不僅開了女子第一次得到這獎金的紀錄，尤可奇者，得到這獎金的女子為一修道的女尼。那女尼名茅特（Miss Bertha Ethelreda Mary Maude）是牛津的聖心修道院的女尼。按牛津英文論說獎金，在一九三〇到三二年都沒有得獎者。本年茅特女士的得獎論說，題名為「十八世紀的咖啡館」。她是女子得到這獎金的第一人。（華）

廣東省名藥

本園監製各種丸藥均揀選地道藥料結密製煉故與市上所售者迥不可同日而語也



烏雞白鳳丸
專治婦女百病
功效神速服法
價目另詳仿單

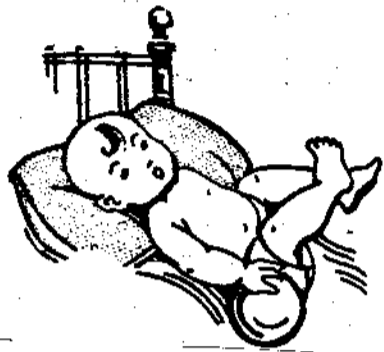

家有小孩不可不備本園所製之小兒回春丹能治小兒一切疾病也
每盒大洋一元二角

外埠函購原局回件郵票通用寄費自理備有丸藥全集函索奉寄

總發行所上海南京路二六十七號

久咳易成癆

多咳則傷肺日久易成癆因癆而致命者不可勝數惟查治癆必愈之藥迄今外國醫藥先運尚無發明現祇唐拾善醫師發明之久咳丸經驗數十年服後直接有革除癆瘵之力間接有保肺防癆之功故得社會公認確為治咳之特效藥志咳諸君一試便知 (每瓶壹元二角)

總發行所上海廣西路角
父子大藥廠
世界各埠均有經售



規 則

- (一) 凡關於疾病、衛生及治療藥品等之疑難問題，均可函詢。
- (二) 每函以三個問題為限，每題不得過一百字，須用白紙書寫清楚。
- (三) 成藥須詳細分析者，恕不答復。
- (四) 來函須具真實姓名、年齡、性別及住址。
- (五) 來函直寄上海天后宮橋洪福里程瀚章醫師收。
- (六) 答復祇在本欄發表，不逕函復。

(一)

問 鄙人於民國二十年春，患有痔，係係毒，注射九一四藥三針，未效。冬後心坎忽疼，遂就醫。認係打傷心肝元氣，服藥略愈，宵疼亦癒。翌年春，胸膈隱疼，牙齦腫，擊疼，秋後，耳鳴，冬間下黑糞二次，身體漸弱。本年胸膈隱疼，耳鳴耳聾，三月下黑糞一次，歷時二日，就醫或認係胃病，或認係蓄血，或認係胃酸。檢驗大便，發現蛔蟲，遂服藥，略愈。惟覺耳有虛氣，精神不振，是否係貧血症及中毒所致，應如何施治？ 李子壽

答 這是因為腸內寄生蛔蟲而起的貧血症。一方面可服用 *Sanatoin* 等驅蟲藥，一方面常服含鐵質的補血劑，久之可愈。

(二)

問 (一) 小兒腹寧，現年六歲，每夜睡醒後，上下牙床間起磨擦甚響。(俗謂夾牙) 此症已有歲餘，請問病源及療治法？ (二) 鄙人現年三十二歲，體質頗健，惟頭部中間髮

甚稀少，(並非禿髮) 頭油甚重，如隔一二日不沐，以紙拭之，油蹟顯然。此症已有三四年。平日多用藥砂及肥皂洗髮，請指示療治方法。 稀原由是否寄小商作崇？ 宋一謬

答 (一) 是小孩神經不寧，可服溴素劑。(二) 未必是寄生菌，只要常用皂水洗髮，洗後塗以少許噴脂。

問 閱姪避避與育兒(第七十頁)身稱「肥胖病」者，究係何狀？一近且身體肥胖，腹部益漲，(似六個月姪之腹) 惟體力衰弱，膝酸，脚腫，腿痛，腿骨酸痛，不耐勞力，不耐操腰姿勢，飲食不減，睡眠充足，夜間至遲不過十時，月經後腹內時作溫暖狀，白濁頻密，房事稀少，不識是何原故。懇詳賜答覆，并示方。 羅一愚

答 是子宮內有病，須請婦科專門醫師診治，自服可服 *Varium* 丸及戒除陰道。

問 (1) 牙齦蛀，應用何藥治之？年前曾用「固齒玉」，「高露潔」，「三星牌」等牙膏擦牙，其蛀蝕程度一如前時，且有與日俱深之勢，若任其蛀蝕下去，危險殊甚，應用何藥治之？聞用食鹽擦牙，可預防一切牙患，未知確否？用食鹽擦牙，可醫治牙齦之蛀蝕否？(2) 小孩子頭上生白癬，用了許多普通的治癬藥(如藥酒之類)均未奏效，應用什麼藥治之？又除用藥醫治之外，還有什麼方法可以治愈之？ 連助華

答 (一) 已蛀的牙齒，有請牙醫鑲補或拔去重鑲，未蛀的，禁食酸味及糖菓，可以預防。牙粉牙膏，均宜選購上等製品。(二) 可用百分之五的白降汞油膏塗擦可愈。

問 頸腺結核與肺結核有無關係？頸結核未潰爛之前，有沒有內消的特效藥？如必須開刀，是否越早越好？ 答 當然有關的，在頸腺結核未潰之前，可趕快送補

(三) 答 是子宮內有病，須請婦科專門醫師診治，自服可服 *Varium* 丸及戒除陰道。

(四) 答 當然有關的，在頸腺結核未潰之前，可趕快送補

身結，多服魚肝油，但不可開割。

(六)

問 (一) 鄙人於運動時，首領偏痛，土教賴上腫一塊，(雖未出血，亦未青紫)當時匆匆未及擦藥，迄今年餘，雖未平復，以手稍輕擦之，即發紅，且微痛，曾以酒精及藥酒等藥之使出血，但痛感後仍如故。且陰天時微有隱痛，想係汚血停滯所致，就醫數劑無效，不知如何方能治好，望先生教。

答 (一) 余表所腫下毛太多，甚覺難過，如書短袖或輕薄之西服，包圍約見，頗為不雅，試購市上拔毛藥水等數之無效。不知如何何種化學藥品，方能除根，望示和分量。

問 (一) 當時骨膜下受衝突而出血，後來結締組織增殖，故無任消退。(二) 脫毛過多無甚方法可以除去。

問 鄙人年過雙十，體尚稱健。惟不論晝夜，每睡醒遺阻夢之纏。醒來則覺精神疲乏，不識此為何症？

答 是神經不健全，不識深眠之故。可服用溴化樟腦，一日三次，每次〇·一克。

問 鄙人自覺已患神經衰弱症，(病尚淺)並夜間時常遺精，請示妥善內服藥片，俾可痊癒。

答 內服 Lupulin b. onide 或注射 Eruzon。

問 我的八歲弟弟，在兩年前的初夏，左耳根和頭部腫透處，不知為何什麼緣故潰爛了。起初的地位很平，後來逐漸漫延到頭上去。許多人都是說：是濕氣，因為到冷時，他是自然地

凝結了；但是一到次年，又要重新生起來，而且現在右耳根也有了。我想用「來沙而」去洗滌，和「癩屑藥」去敷擦，不知可能收效？

答 是濕疹，西文名 Eczema。可益以百分之十氯化鉀軟膏。

問 (一) 史斑通制育藥有何弊害？效用如何？(二) 生產後，須間多少日子才能行房事？(三) 授乳期對於行房事與哺乳孩子有何不良之處？

答 (一) 恐不確實。(二) 隔三四十天就行。(三) 恐能影響於泌乳分量。

問 (一) 每月要遺精四五次的人，是否可以注射安徒賜保命(End spermin)針？注射以後，曾不曾有不良的反應？并請介紹補遺精的藥物。(二) 大便不通，常服「瀉鹽」於身體有無損害？除此之外，有更好的通便藥嗎？

答 (一) 可以注射的。內服溴化樟腦(Camphora Monobromata)每日服三次每次服〇·一克，或 Lupulin Bromide 片劑，每日三次每次一片至二片。(二) 無害。但最好行運動使自然排便。

問 (一) 本人腋下(腋肢窩)生有石榴皮色斑點(據說是汗斑)亦能逐漸擴大。時常癢痛，未知應用何藥治之？(二) 內人懷孕六月，近來陰道奇癢(據說是濕氣)破則疼痛，兼帶白帶，應請何種藥品治療？本 許敬鈞

答 (一) 無法可施。(二) 每天用五千倍的過錳

酸鉀液洗滌陰道有效。

(十三)

問 腸胃裏的寄生蟲及微菌等，——霍亂、痢疾，都包括在內。——能否都在大便裏檢驗出來？否則，怎樣辦呢？

答 腸內寄生蟲，可在大便中檢查蟲卵。細菌，必須培養。但霍亂菌，可以由泄瀉物中檢出。

(十四)

問 鄙人曾患慢性淋濁，多方醫治，皆無斷根之法。迄今二年，稍動即覺疲勞。若不醫治，亦不見有何現象。(惟小便中有一小絲狀)曾用 Potassium Permanganate, Bivanol, 硫酸亞鉛等洗滌，則早起時有白液流出，醫生不買者多。敬祈 示知良方。

答 慢性淋病，不妨注射淋疾混合菌液。連續十餘次。同時服用戈諾散丸，白蠟油，等劑。硝酸銀液或 Neo-Silva 水洗滌，亦可併用。

(十五)

問 (一) 鄙人現有子女各一，為經濟及內子之身體(素弱)關係，以後，不願再有生育，然無從得避孕之方。至於報章所載之避孕藥品，實不敢率爾嘗試。至於施行手續(如假子宮口等)，則又非內子所願。請將避孕方法，或有適當避孕藥品(無損身體者)或其他避孕用具，何處出售價值若干詳以見示。(二) 受胎是否僅在經期內平常(非經期)亦能受胎？統望賜教為盼。

答 (一) 可向藥房購膠皮囊或用 Ladies' Friend 油膏性控制亦有效。(二) 受胎確期在下月經前十二天到十九天(逆數)之內最為容易。



鋼

琴

學

鋼琴學在中國頗多精當教材，學者以選材不足供其欣賞，往往寄興於俚歌俗曲之間，而難於振拔。此書專為純正音樂開示門徑，取材以適合心理為主，指法以簡便合理為準。遇新教材初次引用時，標注特別符號，以醒眉目。無論學者為成年或兒童，均極適宜。編者張女士留美專習音樂，獲有音樂教育碩士學位，並歷任紐約、上海各校音樂教授。項女士任清心女中學音樂系主任已十餘年。此書蓋為兩人研究心得與教授經驗之結晶，內容美備，殊屬罕見。

張玉珍
項馥梅 合編

第一集一冊
定價二元

商務印書館
新出版

農學小叢書

種三出續

菜園經營法

吳耕民編 一冊 三角五分

本書與蔬菜栽培法篇，後者專述各種蔬菜之栽培法，本書則就菜園經營上全般的原則，如氣候、土壤、肥料、農具、種子，以至採收、貯藏、販賣，製造各種複雜情形，一一加以研究。其論中國菜園應改進諸點，尤切中時弊。

本書對於各種重要蔬菜之栽培、管理、採收、貯藏等法，皆有扼要之討論。各菜並按寒暖季節排列，尤便實際應用。無論營利的或家用的蔬菜園，皆足資參考。即學校採為教本，亦極適宜。

種菜法

黃紹緒編 一冊 定價三角

養鴨法

吳德銘著 一冊 定價三角

鴨為重要家禽之一，吾國農家飼養，頗為普遍。此書詳論其品種、育種、鴨之孵化、鴨雛之撫育、鴨舍之構造，以及飼料、病害等。多附圖表，切合實際應用。

商務印書館

內地

請書界的新路線

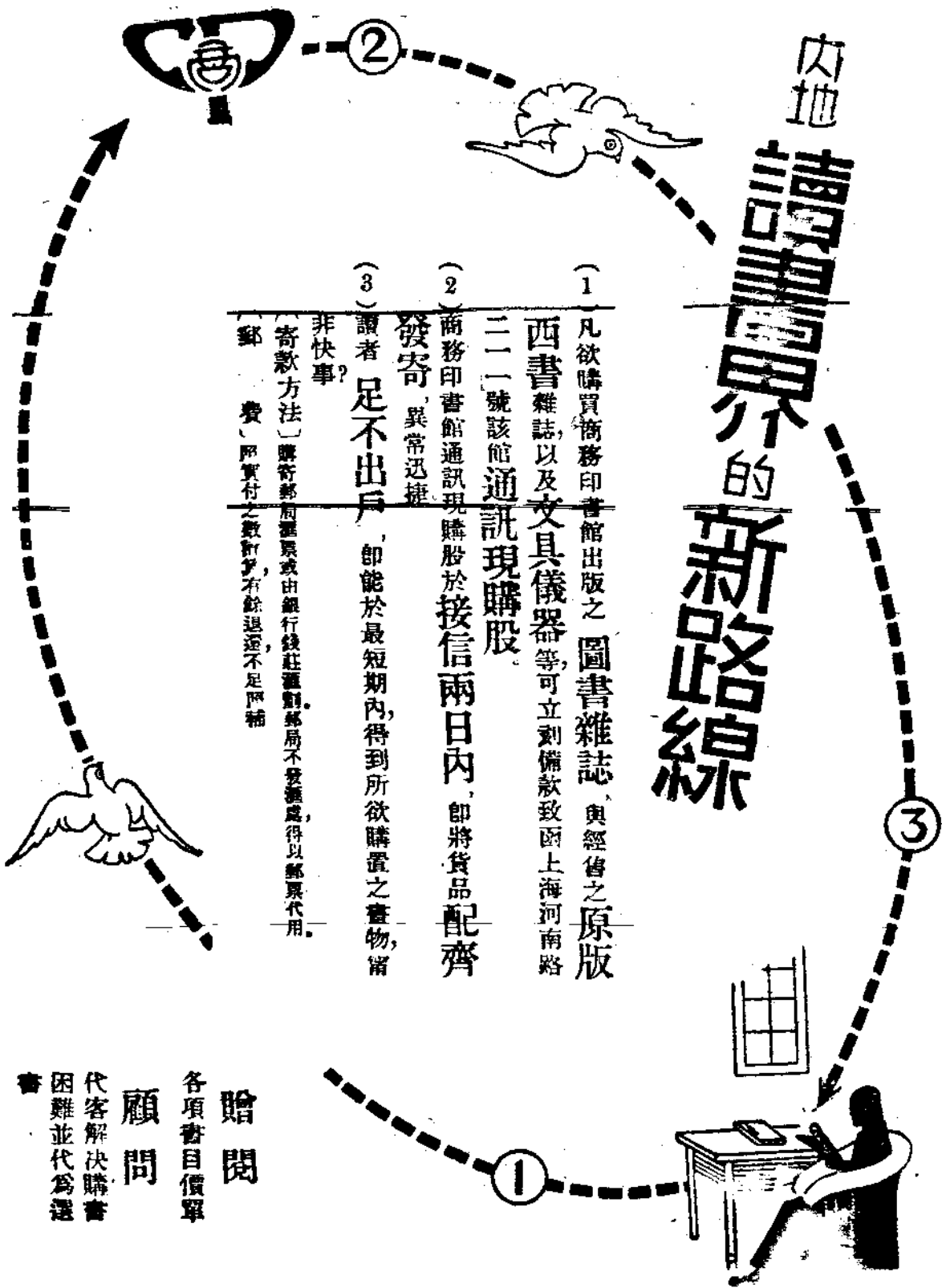

(1) 凡欲購買商務印書館出版之圖書雜誌，與經售之原版西書雜誌，以及文具儀器，可立刻備款致函上海河南路二二一號該館通訊現購股。

(2) 商務印書館通訊現購股於接信兩日內，即將貨品配齊發寄，異常迅速。

(3) 讀者足不出戶，即能於最短期內，得到所欲購置之書物，實非快事。
 (寄款方法) 匯寄郵局匯票或由銀行錢莊匯票，郵局不發匯票，得以郵票代用。郵費、匯費、郵費、郵費之數計，有餘退還，不足不補。

贈閱
 各項書目價單
 顧問
 代客解決購書
 困難並代為選書



東方雜誌 第三十卷 第十三號 灰色人生

灰色人生

茅盾

因為失眠，便看書。隨便撈起一本書來看，目的在驅走「失眠」這惡魔。

到手上一翻開來時，纔知道是 Marin

Fell 翻譯的柴霍甫戲曲集第一冊，第一篇就是有名的萬霞舅父 (Uncle Vanya) 呀！

這描寫「灰色人生」的劇本記起來了，大約是一九三〇年罷，買到這本英譯的柴霍甫戲曲集時，讀過這篇萬霞舅父。劇情是很簡單的，我現在還沒忘記。萬霞舅父和三姊妹 (The Three Sisters) 同是柴霍甫的描寫「灰色人生」的作品。

失眠時候總不免神經興奮。我從萬霞舅父的劇情便聯想到三姊妹的內容。同時我機械地撩開了那柴霍甫戲曲集第一冊，隨手抓起那第二冊來，一翻就翻到那排在末尾第二的三姊妹。我正翻著了那可憐的瑪瀉（三姊妹中的一個女主角）和她的沒良心的情人

作送別時的擁抱而被自己丈夫撞見了那一段緊張的描寫。我就讀下去……然而「失眠」

這惡魔還不肯走。我第三次從灰塵滿積的書架上抽一本書。這次是愛爾蘭女作家葛雷古里 (Lady Augusta Gregory) 的劇本集了。我一頁一頁地翻著，終於我的走馬似的眼光停留在一處。這是孤老院收容室 (The Workhouse World) 又是一篇「灰色人生」的描寫。

呀！呀！灰色人生！會有許多作家描寫過各種各樣的灰色人生！

醫生說過，失眠的時候最好不要再打算睡覺，最好是起來做一點事。於是我既已用「灰色」的書來催眠而無效，我就起身來寫一點「小品」。

柴霍甫和葛雷古里夫人對於人生的態度是不同的，雖然他們同取了灰色人生做題

材。如果說柴霍甫是一個十足的悲觀派，那麼，高雷古里夫人便十足的不是悲觀派。可說是同屬柴霍甫的作品，萬霞舅父和三姊妹又復不同。從「動作」方面說，似乎三姊妹比之萬霞舅父更平凡更灰色了；萬霞舅父裏的三角戀愛幾乎造成了悲劇，（幸而萬霞的槍法不好，但在三姊妹中瑪瀉的親丈夫目擊了瑪瀉的姦情時卻用他從學生那裏沒收來的假鬍鬚扮一個鬼臉就算了事了。平凡這些可憐的灰色人便是在妬姦的緊張關頭也多麼平凡呵！然而從「人物」的心理描寫上說，三姊妹的灰色的悲觀後面卻透露著想要動，想要振作的意識。萬霞舅父一怒於姊丈之打算買卻那莊子而敲碎他的飯碗，（他是替他姊丈經營那莊子因以餬口的，）再怒於發見了姊丈的新夫人原來是他從前愛而不得的，於是他開鎗打他的姊丈了；可是一擊不中以後，萬霞仍是往日那樣懶賴，再不能「奮發」。女主角莎尼耶（萬霞的甥女）亦然。她眼看著自己的意中人被自己的後母所奪，只有眼淚往

肚子裏吞。她這失敗者唯一的自己慰字是虔誠的宗教信仰；忍受完了現世的痛苦，然後死——永久的安息。在劇本結束時，她就這樣向她的舅父說教了。所以在萬霞舅父一劇中，我們看見了陰沉沉的鄉莊裏暫時起了戀愛，妬殺等等的風波，（這些是醜惡的，但至少可使人感得生存的意味罷？）然後愛人所愛者，所恨者都一齊走了，萬霞和莎尼耶所居的莊子裏回復了向來的死寂麻木。

三姊妹一劇可就不同了。不但那瑪瀉（三姊妹中的二姊）常想打破「灰色生活」的空氣，而不是神經麻木者之流——她和中學教員的丈夫結婚時，覺得丈夫比她高明，可後來她就看破了丈夫的庸碌而感得不滿，而偷了漢子，而且她的所以肯和那小兵官的漢子通姦又因為可憐那漢子只有個發瘋的老婆，所以是一種慷慨的給與，是要從慷慨的給與中感得一點生存的意義的——並且在該劇結尾，當她的姦情被丈夫撞見時，她又覺得要是丈夫打她那就多麼好，那就至少可以

感到些辣生生的「人間味」了。而且當她的情人去了，（隨軍出發，永不回來，）當她的丈夫只用他從學生那裏沒收來的假鬍鬚扮一個鬼臉就泰然接受了一頂綠頭巾的時候，她，瑪瀉，卻還有「勇氣」喊道：「他們走了，永不回來，我們必須從頭再做人喇！」這「灰色人」並不麻木的！

如果萬霞舅父的結局不是莎尼耶的虔信著「死的安息」，而是她在又感得了死一般的寂寞時寧願與生（莎尼耶的愛的對象）及後母（莎尼耶的情敵）都不走，而受失戀的痛苦；痛苦，至少可使人感得生存的意味，比麻木為佳。——那麼，也就和三姊妹一樣，或者更能使人玩味罷？

高雷古里夫人的孤老院收容室就是這樣的結意。這齣劇本的情節很簡單：兩個住在孤老院的窮老頭子，同病不相憐，說不到三句話就要吵架；後來兩人中之一將為有錢的親戚接出去「享福」了，但他想到雖然「享福」卻是孤零零地怪寂寞，就覺得還是住在孤老

院裏和他同伴天天吵架更有趣味，他就拒絕了那親戚的邀請。在這裏，我們看見葛雷古里夫人用談話的筆調寫「灰色生活」一點沒有悲觀主義的色彩。她和柴霍甫是不同的。這兩位作家的不同，也不是偶然的。因為柴霍甫生當十九世紀末尾的俄國的灰色時代，而葛雷古里夫人則正在所謂「愛爾蘭的文藝復興」時期。時代決定了這兩位作家的對於人生的態度。但他們又有一點是共同的，即是只

寫了表面的灰色人生而沒有找尋這灰色人生所以存在的原因。暴露並且攻擊這灰色人生所以存在的原因，是必要的。因此，雖然三姊妹裏的瑪瀉好像還有勇氣打算「不灰色」地從新生活一下，雖然孤老院收容室那個窮老乞兒睡棄了孤寂的「享福生活」而寧願在吵架中感得生存的意味，但三姊妹和孤老院收容室終於是「過去了」的作品。
(Mar. 5, 1923)

小品兩篇

待析

猿

幾年前我隨着軍隊到了長江上游的S省的某鎮。那鎮的四外多是山地，不過在山地裏並沒有什麼野獸。最多的是猿猴。李白的詩：「兩岸猿聲啼不住，輕舟已過萬重山。」大概就是歌詠這些地方的吧。

在軍隊裏閒着無事，時常同着幾個喜歡

打獵的朋友，提着鎗出鎮去打獵。我們的鎗很少射死旁的禽獸，因為那地方猿猴太多了，好像是個猿猴的國度。但爲了什麼要殺死那些猿猴呢？我們自己也不明白；我們從來也沒有喫過猿肉，也沒有利用過猿皮。鎗提在手上，一種好殺的衝動是特別地強烈。猴又是不大能夠反抗的動物，用鎗一描準，兵的一聲猿猴便倒在那裏了，於是在射殺的人的心裏感到一

種喜悅，可以對着他的同伴們驕傲他的鎗法的準確。至於那死者的身後的事，不是我們的問題。有勤務兵會爲牠們辦理的。如果在猿猴之外，偶然也能射到一兩個可以使我們受用的動物，那當然，我們是更覺得心滿意足了。有一次在夏天我們同伴三個人到山裏去打獵。猿猴，我們已經不大有趣開鎗了，我們想尋些不常見的小動物來試鎗。因此，在山裏巡邏了兩三個鐘頭，依舊還是毫無所得。一個朋友焦躁起來；他說，與其空手回去還不如見了什麼就打什麼吧。這時我們正走在山頂上，他的話還沒有說完，可巧我們就看見在不遠的山坡的下方，立着一棵矮矮的枯樹，很少枝葉，在樹幹的雙叉的中間，蹲着一個老猿。「就是牠吧！」我的那個焦躁的朋友說，拿起鎗來便對牠描準。

鎗彈還沒有射出，那猿猴已經看見我們了，但是奇怪，牠並不逃走，伸出一隻手對着我們搖擺，像是在求饒恕的樣子；另一隻手指着牠的懷裏，像是讓我們看什麼東西似的。我們

三個人都驚呆了，對牠描準的那支鎗也放下了下來，只是奇異地望着牠。

牠看見我們放下了鎗，便從懷裏抱出一個正在喫奶的小猿猴來，輕輕地慢慢送牠下了枯樹，伏着小猿沿着山坡走去，我們茫然地順着牠行去的方向看。老猿一隻手伏着小猿，身子遮住牠，催牠快走，另一隻手還是彎在背後，向着我們搖擺。

當小猿快到了山脚，身子將隱在草裏的時候，老猿停住了步，望了望牠，反回身便對着我們的方向跑來。牠仍爬上了那棵枯樹，端坐在樹叉中間，面上洋洋得意地，對着我們拍着胸，好像是說：現在你們開鎗吧！

我們呆呆地望着，不曉得怎樣對付牠。牠端坐在那裏的那種傲慢的樣子，該當是使人好笑而又好氣的，但在當時，我們的身心被一種嚴肅的氣氛籠罩住，既不能笑，更沒有氣。

我們想試試牠看，舉起了鎗便對牠描準，但是牠並不動，仍然是傲慢地坐在那裏，我們更向空中放了一鎗，只見牠皺着眉緊閉了眼

睛，好像是在等死。鎗響過後，牠曉得並沒有射中牠，再張開了眼，仍是照樣傲慢地對我們拍着胸，絲毫都沒有畏縮的樣子。

我們能夠為這樣的一個小動物征服了麼？至少我們也要告訴牠我們對於牠的恩惠。於是我們順着山坡走近那棵枯樹去，揮着手告訴牠：「你去吧！」但是他並不領受我們的恩惠，仍是同樣傲慢地拍着牠的胸。

「你別看牠這麼神氣，你瞧我來嚇牠下。」我說着，便裝出要追尋那個小猿的樣子，向牠方纔消失的地方跑去。這是捉住了那個老猿的弱點了，牠馬上從樹上跳下，追着撲上我的臉來，幸虧我的手裏拿着長鎗，把牠擋開了，不然我的臉一定會被牠抓破的。

這時我們都已經明白，我們應當讓步了，三個人打了一次照面，轉身離開那個老猿走了。再回頭一望，牠仍是傲然地望着我們，好像是在享受着最後的勝利的喜悅似的。但是我們心裏想，不是牠——這個兇悍傲慢的小動物，戰勝了我們，是「慈愛」把我們戰勝了！

從那一次以後，我們不再到山裏打獵，所以那山裏大大小小的猿猴，再沒有一個是死在我們的鎗下的了。

石臼菩薩

是在內地的一個偏僻的小鄉村裏。

在五月裏的一天，一個青年鄉民背着包袱，拿着雨傘，起程到外方去。他剛走出了村外，覺得一陣悶熱，變了天氣了，他就知道將有一次傾盆的暴雨落下來。他穿的衣服是新的，鞋子是新的，他實在捨不得，可是前面又尋不到避雨的地方。

正在這躊躇的當兒，從悶熱的空中有銅錢大的雨點已經稀疏地落着了。他偶然看見在不遠的土坡上有一座石臼，他也就顧不得選擇，跑上山坡，撐開了他手裏的那把大雨傘，便蹲在石臼裏。這時真是好一陣大雨，不過沒有雷，也沒有閃電，所以片刻就停止了。蹲在石臼裏的人仰頭望望天，已經晴朗了，而且有一陣習習的微風吹了來。他很滿意自己的衣服

和鞋子，絲毫沒有污濁，非常歡喜地又走上他的旅程。

雨過後，鄉民成羣結隊地出村來工作，走到那個土坡，鄉民都驚呆了，四外全被暴雨洗刷過，土地是潮濕的，只有那座石臼，並沒有一滴雨絲的痕跡，而且連它的周圍都是乾燥的。「這是菩薩顯聖啊！」一個平素信佛的老鄉民先破口叫出來了。

「是呀，不然為什麼全天下都落了雨，只有這座石臼是乾燥的呢！」衆鄉民異口同聲地說。

這話一傳十，十傳百，驚動了全村的鄉民走來看這奇蹟，有的信心深厚的人甚至朝它禮拜了。最後大家同意把它擡回村中的一所破廟裏去，使它享受人間的煙火。

而且這石臼菩薩真靈驗，有求必應，張家的老太婆多年的癆病，因為她兒子誠心地拜了菩薩，不過幾天病就好得多了；李家寡婦的十三歲的獨生子，害了幾年童子癆，也因爲她母親虔誠地求了菩薩，他的身體就一天一天

地健壯起來了。凡是誠心求菩薩的，沒有不靈驗，如果菩薩不肯施恩的，那是因爲他的信心還不真誠。

這個石臼菩薩日久不成了這一個鄉村的人民的生命的主宰，而且連外鄉的人們也感動了；每逢初一十五進香的日子，那村道上總是擠滿了拜菩薩的男女老幼。

這樣過了幾個月，有一天，那個出外的青年鄉民回家來了，恰巧這天正是進香的日子。他看見路上絡繹不斷的人們，覺得有些奇怪，他想家鄉裏從來沒有過什麼廟會的呀；他尋到一個熟識的老人，和他寒暄了幾句，便問路上這麼多的人是作什麼的。那個老人歡喜地回答道：

「啊，你離家鄉好久了？在某年某月某日我們鄉裏菩薩顯聖了，菩薩真靈驗，不知救活了多少人，保佑得他們年頭又好，人口又平安，所以鄉裏修了一座廟宇，今天正是上廟的日子。」

青年聽老人說的日期，正是他離家的那

一天，心裏有點奇怪。於是就隨着人羣去到廟裏看一看是什麼樣的菩薩。

真是好堂皇莊嚴的一座大廟，香客們擁成人山人海，一種濃厚的煙霧彌漫在廟堂裏，使你自然地感到神祕的氣氛。不過這究竟是在小鄉村裏，沒有塑像或站神，一架不大的佛龕置着一張黃綾的幔帳，菩薩就供在裏面了。

那個青年鄉民不可抵抗地隨着衆人也拜過了菩薩，但是他無論如何也抑制不住自己的好奇心，想偷看一看那佛龕裏到底供着的是什麼樣的菩薩，他徘徊了好久，尋不到機會，在守廟的僧人和進香的人們的面前揭開那幔帳，該是多麼冒險的事。

他一直等候到天色漸漸黑暗下來，香客們紛紛地散去而守廟的僧人正在忙着打掃的時候，他像空便揭開幔帳看了。這一看，使得他幾乎要大叫出來，那一塊團團的東西，他還認識的，因爲他曾蹲在這個菩薩的頭上避過雨呢！

他不能再沈默着不講話了。他看見一個

一塊破船片

卞之琳

潮來了，浪花捧給她
一塊破船片。

不說話，

她又在崖石上坐定，
讓夕陽把她底髮影
描上破船片。

她許久

纔又望大海底盡頭，
不見了剛纔的白帆。
潮退了，她只好送還
破船片

給大海漂去。

十月八日，一九三二

小僧正在殿堂裏打掃，他便過去問道：

「小師傅，我是離鄉好久，新近才從外方回來的，你可以不可以告訴我這個石臼怎麼會變成了菩薩呢？它不就是我們村外土坡上的那個石臼麼？」

那個小和尚不高興地看着他，但因為他問話的態度很和藹，只得一五一十地把前後的事情對他講了一遍。

那個青年鄉民禁不住地大笑叫起來：「啊，原來這個石臼是我使它變成菩薩的呀！那一天是因為我打着傘蹲在它的上面避雨，所以它才沒有澆濕呀！」

他的叫聲被廟裏的許多僧人都聽見了。「你再講，你這個不敬神佛的惡棍！」第一個那老方丈先發氣了。「自從菩薩顯聖以後，保佑得我們全村平安，年頭豐饒，人口繁殖，若不是上天降下的真菩薩能夠有這麼靈驗

麼！」

「不過我講的是事實呀！而且那一天，一點都不差正是我出門的日子。」那個青年鄉民辯論着說。

「你還再敢謠言惑衆，我馬上就叫了鄉民來，把你活活地打死！你是有意毀壞我們全村的人們的生命呀！」

青年鄉民很機警地忍耐住了，他知道那正在迷信的鄉民是不會同他講理性的。所以這事實他不敢對另外的人再講。

於是那石臼菩薩，便永久地被供奉在莊嚴的廟宇的黃綾幔帳遮着的佛龕裏，受着人間的煙火和揖拜，而且永久地有求必應，保佑着那個全村的人們的生命。但不畏敬它的，就只有那個會蹲在石臼上避雨的青年鄉民。

一九二九年五月

幾個人 卞之琳

叫賣的喊一聲「冰糖葫蘆」
吃了一口灰像滿不在乎；
提鳥籠的望着天上的白鴿。
自在的脚步踩過了沙河，
當一個年青人在荒街上沉思。
賣蘿蔔的空揮着磨亮的小刀，
一擔紅蘿蔔在夕陽裏傻笑，
當一個年青人在荒街上沉思。
矮叫化子癡看着自己底長影子，
當一個年青人在荒街上沉思：
有些人捧着一碗飯嘆氣，
有些人半夜裏聽別人底夢話，
有些人白髮上戴一朵紅花，
像雪野底邊緣上托一輪落日……

十月十日，一九三二。

機械的詩

——旅途隨筆之一——

爲了看一個朋友，我做了一次新寧鐵路
上的旅客。三個朋友伴着我從會城到公益，我
們在火車裏大概坐了三個鐘頭。時間是很長
的，天氣是很熱的。但我並不覺得寂寞。

南國的風物含得有一種迷人的力量。一
切對於我都顯示出一種夢景般的美麗。也許
是因爲上海的那種生活所給我留下的陰影
太多了罷。然而那樣茂盛的綠樹，那樣明亮的
紅土，那一塊塊的稻田，那一堆堆的房屋，還有
明鏡似的河水，高聳的碼頭，南國的鄉村，雖然
這裏面包含了不少的痛苦，但在表面上牠們
究竟是很平靜很美麗的啊！

到了潭江火車停住了。車輪沒有動，而外
面的景物卻開始在慢慢地移動。這不是什麼
奇蹟。這是新寧鐵路中的一段最美麗的工程。
這裏沒有橋，火車駛上了渡江的火輪就停在

那上面，讓小火輪載着他慢慢地渡過江去。

我下了車把腳踏在那堅實的鐵板上。船
身並不小，甲板上鋪着鐵軌，火車就躺在那上
面喘氣。左邊有賣飲食的貨攤，許多人圍在那
里說笑。我一面走，一面看。我走過火車頭的面
前，到了右邊。

船上有不少的工人，據朋友告訴說在這
船上工作的人數目在一百以上。我似乎沒有
看見這許多。有些工人在擡鐵繩，有幾個工人
在管機械。

在每一付機械的旁邊至少總站得有一
個穿香雲紗衫褲的工人。他們管理着機械，指
揮輪船向前進。

看着這些站在機械旁邊的工人的昂頭
自如的神情，我不禁從心底生出了感動。

四圍是平靜的白水，遠處有樹有屋。江面

巴金

很寬。在這樣的背景裏顯出了管理機械的工人的雄姿。機械有規律地響着，火車爬在那里像一條被人制服了的猛蛇。

我看着這一切，在我的心裏開始發生了對於這些工人的羨慕。我感到了一種詩情。我彷彿讀了一首真的詩。於是一個愉快的，差不多使得我的心戰抖的感情就來壓倒了我。這機械的詩的動人的力量，比較任何詩人的產物都要大得多。

一般人以為只有「月夜」，「花朝」，「青山」，「綠水」，「女人」，「愛情」一類的東西纔是詩的材料，把詩人當做很 sentimental 的人。其實他們完全不懂得詩。詩是要給人以創造的愉悅的，詩是要散布生命的。

我不是詩人，但我卻相信真正的詩人一定要認識機械的力量，機械工作之靈妙，機械

運動之優雅，機械製造之完備。機械是完全的，有力的。只有機械的詩才能夠給人以一種創造的愉悅。

那些工人，那些管理着機械指揮着輪船把千百個人把許多輛列車載過潭江的工人，當他們站在鐵板上，機械旁邊，一面管理着機械，一面望着那白茫茫的江面，看見輪船慢慢地逼近岸邊，那時候他們的心裏的感覺，如果有人能夠寫出來，一定是一首好詩。

我在上海常常看見一些大廈的建築。打樁的時候，許多人都圍在那里看。那有力的機械從高處把一根又高又粗的木樁打進土地裏面去。一下，一下，聲音和動作都是有規律的，牠們繼續下去，很快地就把木樁完全打進去了。四圍的旁觀者的臉上都浮出了驚奇的微笑。土地是平的，木頭完全埋在地底下了。這似

乎是不可信的奇蹟。機械完成了奇蹟，給了每個人以一種愉悅。這種愉悅的感情，也就是詩的感情。我每次看見人建築房屋，就彷彿讀一首好詩。

學生時代的克魯泡特金說過：「自從參觀了各工廠以後，我就很愛那完全而有力的機械。我看見那巨人的手掌怎樣從小屋中伸出來，把浮在尼瓦河水面上的木材抓住一根，然後拖進去放在鋸子下面，鋸成了幾塊木板；我又看見一根紅熱的大鐵條怎樣通過了兩個壓榨器中間，出來就變成了一條鐵軌，那時候我就懂得機械之詩了。」

克魯泡特金的一生就證明出來他的確是一個懂得詩的人。

一九三三，六月十日在廣州。



蘇俄的青年

—談話紀錄，信札，日記

愛蓮堡述
李青崖譯

一 述者的導言

一個蘇俄的工程師尋覓的，是煤的或者煤油的新地層，一個蘇俄的著作家所尋覓的，是新思想的地層；他所尋覓的是新人物。

十五年的光陰，在變更一國的經濟是很較長的。但是要變更人類的心理卻異樣地來得較為困難。我們的國家，現在是被一代勉強認識的革命以前的俄國者所統治，就是青年的工程師，青年的經濟學家，青年的農學家。在政局遞嬗之際，那一代絕不認識革命以前的生活的人來了。我們的國家的命運，固然依賴這一代人攜來的一切，也許我們的文明的命運，一樣同要依賴。我會經細心地試著參透這個青年時代的思想和情感。他們的意德沃洛奇，他們的生活連續關係，他們的習慣，都是易於確定的。不過最使我們感到興味的，卻在乎知道他們怎樣修習，怎樣戀愛，怎樣想像和怎樣懷疑。

我蒐集了許多和大變化有關的證據。這不僅是那些可作證據的馬尼托古爾司克的或者古次內茲克的新近完功的工廠，也還有最青年的工人。我會經見過這次革命真地產生過許多新人。我也一樣見過這些新人從舊情感得到不壞的營養。過渡的時代在幾十年的時代上分層展開，而我們的幼年人對於疑慮對於矛盾現象都還沒有得到解放。

在他們之中，多數是那些從鄉下來的蘇俄大學生。被成羣的學生所堅決要求的那種中等學校，不能常常盡牠的力。原由是缺乏教師和課本。本來祇預備以十萬計算的學生，而坐在課堂聽講的卻達到以百萬計算的數目。

一個大的數目不能進那種名為「德微亞第雷特卡(Deviatilet)」的包含九個年級的中學，就在那種名為「拉白法克(Rabfak)」的補習投考大學的預備學校消磨光陰。他們進到高級專科學院，而所

受過的教育卻比初級的高不了多少。於是就得在閑暇的時間補足他們自己的教育。

說句絕不誇張的話，蘇俄的全部青年所做的是求學。在震動不平的電車上，在飲食店裏，在公共的休息處所，我們隨處可以看見帶着書的少年。這些書是小說嗎？不是，都是講學問的書。

一個弱冠的人從村裏往城裏走，往工廠裏走。他在機器跟前過了一兩年之後，就祇想進大學了。在安姆司克，每十萬居民之中有四千是大學生。在司韋爾洛夫司克，現在有二十八所高級專科學院。

蘇俄的國家對於教育是不收學費的，但是對於大學生卻供給一筆在求學時代獲得生活的公費。這種公費，有時祇抵得一個少年工人賺得的工錢之四分之一。從這一點，我們可以斷定求學多年，在大學生是需要相當的英雄主義的。

蘇俄的大學生，從他們的通常的文化上的程度明顯地不及革命以前的大學生高，因為從前的那一些，幾乎都是從有產階級或者智識階級出身的。但是現在的這一些卻渴想求學，並且滿腔勇氣。他們對科學衝鋒所用的突進態度，像他們的兄長在一九一七年所用攻取宮殿營寨的突進態度是一樣的。

也許讀者因為許多含有腹心之性的文件，譬如私人的日記和信札，墜入作者的手裏而有所懷疑。對於這點，我可以答復這是因為我們的青年對於文學有一種癖好。在他們的觀念裏，一個著作家不僅是一

(文)一〇

個產生小說的人，而且是年長的同志，是朋友，是能毅指導生活的師長。當我從前宣布我對於蘇俄青年將有記載的意見之後，就有人送我許多日記和信札，有人請我赴會，有人和我談起個人的希望和困苦，有人向我說了些秘密。我對於為那些從革命產生出來的新人物編一部小說而定的這種計畫，已經保存好了。在這裏發表的文件，都是這小說的一部分原料。

通常，著作家素來不陳列那些用以營造著作的材料，倘若有時陳列，總在小說已經寫好之後。但是我承認這些落在我手裏的文件，本身都能代表一種價值。並且在許多人，這些文件使人信服的力量還在最好的小說之上。

這些文件，現在對於明瞭這個引起全世界注意的現象是有幫助的，這個偉大的人類運動，從牠的實力上，是可以和地層移動相比的。因此我不自信有權把這些材料私為獨有。

我很希望讀者在認識了這些零星的並且有時還是互相矛盾的文件之後，便從中感得緊張和努力……

二 在安姆司克的談話紀錄

(此紀錄是和安姆司克大學物理學系的學生談話得來的，這些大學生以前都在拉白法克畢業，又此紀錄及以後的紀錄，均於談話時用速寫法寫成。)

1 關於文化和專門家的談話

某大學生——一個沒有受到文化的人不能成一個專家，而一個不是專家的受過文化者，在我們看來價值並不多。

某大學生——在我們國裏，大衆並不從字眼的狹義方面去製造專家。我們以爲一個專門家應有普遍的知識，去辨認國際情狀，本國的經濟工作。換句話說，他應當是一個社會上的人，無論如何。

某大學生——我們需要許多專門家，而同時，這些專門家應當是受過高等文化的。一個工程師應該就是一個好的專門家，同時又受過普通教育，因爲倘若這個人有了這種教育，就會很有禮貌了。我們受過的教育是不規則的，將來我們可以成爲好的專門家，但是說到文化，說到禮貌，卻絕不會有好的結果。

某大學生——對呀，現在還沒有人叫我們學那些尊敬的态度。

某大學生——我們現在還不曉得給自己重施的教育，這就是大的缺點。

某大學生——禮貌這件事，和尊敬不是一樣的。在我，禮貌是這樣了解的：每一個人視自己和旁人是平等的。至於尊敬，不過簡單地是一點過分的親熱而已。

某大學生——在我的意見裏，大衆在這裏是處於某種悲劇的跟前。人是應當受到文化的，不過絕不僅僅於注重外形，雖然外形也一樣不可少；當他出了學校之後，他應當窺得見種種較爲寬大的宇宙。

但是在這裏，我們因爲種種學程和社會上的職務，是那樣受到壓

迫的，以至於連那些不可少的書籍都沒有光陰去讀。所以要增高個人那種不在國家教育範圍之內的文化程度，真應當盡力偷點功夫才行。

某大學生——現在，蘇聯爲着增高我們的文化條件，正在大聲疾呼。因爲在文化上看來，俄國和歐洲是很不同的。在舊日的俄國，文化是受盡各種壓制的。所以非有一種大的調節的力量不能加以變更。每一個專家，現在應當堅決增高自己的文化，應當和禮貌和習，應當在日常生活裏，養成時間上的合乎規則的習慣。

某大學生——您對我們做過歷史學的考詢。在這方面，自然是成績很壞。您在希臘古代史上對我們提過一個問題，而事實上，我們祇有一個同學讀過一點希臘古代史。他懂得這個，但是其餘的我們卻不曉得一點，因爲我們之讀歷史是從封建時代讀起的。請您不要忘記：我們從前之讀書，是在一個勢須急於造成專門家的時代呀。在那個時代，中等教育固然是不談的，即以初等教育而論，也受過專家化。理由就是應當盡力趕快把我們造成一些專門家，而不是造成一些有普通知識的人。

2 關於托爾斯泰的談話

某大學生——安娜·卡列尼娜的種種痛苦，今日顯然是不會有的，但是在這部小說裏，我們找得了另外許多像是目前產物的情感。您拿起戰爭與和平看一下罷，那也是托爾斯泰的名著，其中那個瑪琍的情感，真都像今日的。那大沙也許會算是過了時的，但是他種種的情感卻

都還是可以有的。

3 關於煩悶的談話

愛蓮堡——從您各位看來，煩悶這東西，究竟是一個固定時代的一種情感呢？還是一種不變遷的情感呢？

某大學生——從我個人的意見看來，這不是不變遷的。

某大學生——我呢，我認爲是不變遷的。

某大學生——在氣壓已經完成的時候，即令在那種無限好的夕陽裏，悲歌的味道也能壓壓着您。而在其餘的時候，熱烈的色彩叫您歡喜，或者沈悶的色彩叫您煩悶，並且也許還引起悲觀。

我不承認這是由社會的命令產生的，不如認爲是由於文化的增高。

某大學生——世上有許多人，到了秋天就覺得一種不可解的煩悶情感。譬如黃葉之類，都能產生一種心境。而其餘的人卻處於相反的地位，都是喜笑顏開的，因爲那是每年收穫果實的時候。

某大學生——在某種制度之下，那個說不出的煩悶情感，是從社會組織產生的。爲甚麼國外的青年的情感，現在都近乎末路呢？凡是人聽明了自己到處失敗的時候，總是不能喜笑顏開的。

4 關於家庭的談話

愛蓮堡——照您各位的意思，我們現在的社會，是否能破壞家庭？

某大學生——我們現在的社會破壞家庭。

某大學生——不然。

某大學生——我們現在的社會，產生一個新家庭。舊的呢，正在死亡的路上。

愛蓮堡——從甚麼方法可以去代替呢？

某大學生——我不曉得。倘若曉得，我就可以用旁的方法整理我的生活了。

愛蓮堡——那末，您從前怎樣整理您的生活？

該女生——到現在，還沒有。

某大學生——從前，孩子們是由父母撫育的，現在都由社會代盡撫育之責；有育兒院，有導誘者，有工人同志協會，家庭不死，牠換了樣子而已。

5 關於妬忌的談話

愛蓮堡——照您各位的意思，在我們現在的社會裏，妬忌是否可以存在的嗎？

某大學生——我不曉得。我以為妬忌是一種略爲失常的現象。這是一種病，不過在乎本人在新的社會裏，這種病不應當存在。不過現在，事實上卻還存在。

某大學生——我以為妬忌的表示都是不可解的。至於妬忌的情感，那卻是可以有的和自然的。

某大學生——在我的意思，妬忌的情感可以使人軟化。

某大學生——我呢，不然，這是一種搗毀的情感，因為牠委屈對方。我之所以妬忌，就是我在你身上擺出主權者的手腕，你是屬於我的，此外絕不屬於誰。

某大學生——不過對於一切，都怎樣能殺痛癢不關呢？世上應當有一種爲精確人生而存在的連絡。

某大學生——倘若我因妬忌而痛苦，那就是活該，不過妬忌究竟是不理智的。

某大學生——這不免是一種界限不明的現象。你把情感和牠的表現混爲一談了。若是妬忌，你打破另外一個人的頭或者對他放一響手槍，這是野蠻舉動。但是這種情感，即令在至好的朋友之間也一樣可以存在。

設想您和一個男子以至好的朋友關係同居多時，隨後他走開了。一年之後，您懷著最親熱的情感到了他家裏，忽然您覺得自己在他心上並不算甚麼，他已經有了一個新的至好了。這樣您不得不動一點兒妬忌。

某大學生——舊時代的種種情感，都是從歷史的構成方法浸入我們心裏的，斷不能一下就掃除乾淨。但是卻可以慢慢兒來，在共產的社會裏，將來不會有妬忌。

某大學生——倘若有一個女人說了一個悅我的男人，我就想

承認她的長處多於我的，那末這是很自然的。

愛蓮堡——結果，您會因此而愉快嗎？

另一大學生——我不相信她會因此而愉快。

某大學生——問題是明瞭的。我們的意志並沒有受到限制，我們是有主張的和受過文化的。而共產社會的分子，將來應當格外擴大地具有這些長處，於是他們對於比較嚴正的事情，都可以拿出沈着的力量，結果甚麼都有處理的方法了。

某大學生——在共產社會裏，將來不會有犯罪的事。但是情感卻還可以存在。總而言之，人是永遠會保存同樣的感覺力的。

某大學生——據我想來，妬忌完全是獸性的情緒。

6 關於愛情的談話

某大學生——我也以爲愛情是生理的。除此之外，我看不見甚麼根據這個基礎，我們營造其餘的一切。

某大學生——我以爲這位同學把愛情看得太俗了。一個不能有情感的人，不是受過文化的。

某大學生——愛情應當一定是存在的，我們全體贊同這個意見。

某大學生——愛情不是理智的，譬如這個女人悅我，而另一個女人不悅，這怎樣能殺說明其中的理由呢？

某大學生——倘若有人承認愛情存在，那末，一個少年認識了一個少女和她散步，向她說自己愛她並且叫她信以爲真，但是祇要他們

完成了性交，就覺得叫愛情重歸零度，這又是怎樣構成的呢？那末爲甚麼說是「愛情」呢？人能假推理，能假說話，但是懂得不得自己所說的事，所以他不僅騙了少女，並且也騙了他自己。

某大學生——倘若這少年要自己出人頭地使得少女注意他，他就會做些有用的事，於是他就格外受到文化的洗濯了。

我們不能說愛情不是一種生理上的情感。從前，牠本是這樣的，現在我們還可以證明，譬如在鄉下，一個少女之見悅於一個少年，因爲她在儀表上是美。

但是在一個文化程度較高的人的心裏，那就不會是一樣的。愛情不應當僅僅是一種性的情感。這是許多情感的複雜組織，一個新的家庭應當就在這複雜組織的基礎上面成立。

7. 關於母道的談話

某大學生——我承認母道的情感有牠的理由，這是一種主權情感的表現：「他是惡劣的，這孩子，不過這是我的，所以他並不惡劣。」

某大學生——有了集團化的教育，這種情感應當消滅，因爲做母親的把孩子交給育兒院了……

某大學女生——對的，不過做母親的卻從窺窺裏面去窺視她的孩子在那裏是怎樣的！

某大學女生——對的，這並不是彼此互相更換一件長衣或者一件短衣的問題。世上沒有一個做母親的肯把自己的孩子和另一個互

相更換。

三 某大學女生的日記

(這日記是安姆司克大學化學系的最高級的某女生寫的，其中寫給丈夫的信札也一樣。)

五月十九日——我陪着阿若士伽走到火車上。他接到一件工作的召喚，動身走了。後來我去上列寧主義的課，遲到了兩點鐘。有人分析的農民問題。女生們立刻注意我穿了一件新的裙袍。同時，她們都問我在那裏買來的那類的話。三點鐘，我回家了。就躺下休息一會兒，後來我像是一塊鉛似地一直睡到第二天早上。

房間是不潔淨的和零亂的。無處伸手，要做的事真多。

我想到阿若士伽，他趁着到了大伊加去的車嗎？

我可以和這種分居的新生活相習嗎？同居和不同居，生活是一樣的。我覺得無論甚麼結合都應當有共同生活。否則一切都可以變成氣體。

五月二十日——今天午後，我受過了聲學的考試。四點鐘，因爲慶祝黨務會議的開幕舉行游街。明天，各隊都要到鄉下去露營，但是我呢，是免了體育訓練的。今晚在閱書室，我讀了羅曼諾夫寫的那本沒有櫻花，這書不大有味。污七八糟的細節，笨手笨腳的穿插。

我真想過一種沒有騷擾的生活，和阿若士伽單獨相處。然而一點

也做不到。這真太無意義。這不是生活。

五月二十一日——今天早晨，我起得太晏，幾乎甚麼都錯過。我睡
得異常之好。在壁報上，我今天讀了那段名為教授的檢閱的新聞。一切
都很有成績，每個教授都有成堆的社會職務。僅僅那個姓賈的是例外，
因為他得了多數的信任。物理學又考過了。現在留下電學。

五月二十二日——我一起身，就決定了要做打掃工作。做了之後，
我花十個可貝克買了一束生花，於是插在桌上的一隻花瓶裏。

今天我到了院長那裏去討冶金廠的規章。姓賈的拿給了我。我選
了牠頗為自慶，其中包含礦產學，磨光術，礦渣和冶鐵高爐的研究等等。
這真是「冠冕堂皇」的！又結實，又嚴肅。不像那些帶著西伯利亞的苦
蘇回來的人。

五月二十二日——早晨，自修。傍晚，坐在圖書館裏讀了和平天才
論。這部書真好看！色調是何等鮮明的！文字是何等美秀的。將來在暑假
期後做完實習廠工的時候，應當用那種工資去買這本書。對呀，真應當
承認粗人心上的愛情，遠比腐化的智識階級心上的強有力。這些人並
沒有愛的必要，至於鄉下人，倘若他表示溫存，卻是一點兒真貨。

阿箬士伽現在正做甚麼事？他應當從大伊加寫信給我，然而一個
字也沒有。他大概是遇着一個美貌的女鄰居，於是就沒有光陰寫信
了。

五月二十三日——今天是休息的日子。我溫課在外面，已經天熱

了。草綠了。樹上的葉子也蓋滿了。一切使我心焦。

首妮亞要轉學到莫斯科大學去了，在那裏她可以和她丈夫一塊
兒住，然而這卻不能妨礙他和丁胡纏。

五月二十五日——在考試礦兵學的時候，首妮亞問我：「走了，你
的丈夫？你應當休息一下，對嗎？你已經發受了。在我，索來是這樣的，到了
長久地同居的時候，我對我丈夫就發受了。」這是甚麼女人！

五月二十六日——我回到家裏。一張匯票，於是，我陡然是那樣煩
悶的。我想最好是沒有匯票來，這樣，不過就是要阿箬士伽和我在一處。
好天氣。四處都是碧綠的。而這裏，卻應當生氣，我連沐浴的時候都沒有。
我想起阿箬士伽現在應當很有錢，他在莫斯科散步閒游，他真不知道
如何幹。至少，他應當自己穿衣裳呀！他應當拿了許多給爸爸和媽媽。

我將來把匯款一取過來，就寄點給媽媽去，不過我不曉得要寄多
少？二十個或者三十個盧布也許我祇可以寄二十個。因為旅行要用錢，
在那邊生活要用錢，並且在秋天回來的時候，還得預備生活費用。

阿箬士伽真應當快點寫信給我……心上作惡，這是爲甚麼……
紫羅蘭都開花了。

五月二十七日——我覺得不大舒服。頭疼。心上作惡。也許我們會
經不小心，阿箬士伽和我，使人發愁的故事。明天，考試，有機化學的最後
部分。我取了匯款，寄了三十個盧布給媽媽。

我覺得疲倦，沒有氣力。回了家。向牀上一堆似地倒下去。我不曉得

阿著士伽寄給我的錢，是不是爲整個夏天用的。

我沒有枕頭套子了，沒有裙袍了，沒有褲子了。當然非買點東西不可。噢的錢就一點沒有了。

倘若阿著士伽在遣發之後不回來，事情也許不順利。並且，也許他永不回來，也許他甘於接受莫斯科的甚麼五顏六色的小女人的誘惑。

五月二十九日——有機化學和砲兵學都考過了。萊娜今天穿了一件新的罩衣來。我問她在那裏買的。她說是她丈夫從莫斯科寄來的。我想這話不對，她丈夫不會已經在莫斯科。這件事叫我動了氣，我的血都奔到我頭上來，我向她說：「這是你扔到我國裏的一塊石子。」她說：「那兒的話！我以前並不曉得你丈夫在莫斯科。」我丈夫就是阿著士伽。這些人我想着就乏味。說到實習工作，我要到次拉杜司特去。阿著士伽沒有信來。素來如此，他答應許多話，末了，一點也不記得。太沒意義了，這不是生活。

五月三十日——在實驗室裏沒有其餘的人，僅僅我和那姓俞的兩個。他陡然向我說：「您可曉得，我手裏經過了許多學生，但是您從您的創造力上很引起了我的注意。您是很有天才的，但是我覺得這一切都不叫您發生興趣。」

六月八日——大學生的自省會和互助清潔會開會。以前有人給我略略清潔過，爲的在禮儀的工作中略表歡樂，又爲的是那時候我常常和丈夫在一塊兒——這是那些男學生從前說的。今日，路絲珈立起

發言：「她現在沒有丈夫了。」大衆都問：「怎樣？」於是路絲珈又說：「是暫時的，因爲他爲實習工作出門了。」

八月四日——在黨部裏接待了許多人。這都是許其充候補黨員的。其中一個姓貝的，在受詢問的時候答得很好。問的是：「從前您在紀律上受過幾次處罰？」答的是：「我因爲品行良好受過十次褒獎。」他答復的態度完全是軍人式的。

我到院長那裏給阿著士伽去取文憑。我又在一個姓勒的身上看出一個新的怪樣子。這姓勒的就是新候補黨員之一，也許因爲是新入黨的，所以如此。

阿著士伽真叫我生氣。他得了那樣一筆數目，連花費五十盧布給我買件斗篷都不肯。他竟不想討我的喜歡。旁人可以說他是一個老頭兒。沒有一點活潑氣概。照我的意思，共同的生活總要有點討歡喜的東西來做裝飾品。否則，就可以有彼此都感不到情感和興味的現象。他應當明白我所重視的並不在乎東西，而在乎那點意思。

他的膽量真強硬。他的信都像公文一樣。倘若要接公文，我真滿不在乎，我真不要。

並且，改良我的配偶生活是沒有指望的了！這生活毫無價值。他之所以要出門發財，不過弄了許多錢裝在大袋子裏給自己坐。

真怪。他信裏說是沒有便宜的斗篷，祇有五十個盧布以上的。他大概是想買一件值得二十個盧布的斗篷給我罷？在他所得的六百個盧

布之中，這真是大度。

今天我要到醫生那裏去。

……教授們向他們的老婆終日談些甚麼？女人的帽子，長統絲襪以及其他更爲大名鼎鼎的東西，也像世界種種大問題一樣受討論嗎？無論如何，我現在和一個教授老婆的地位相距不近。

四 該女生寫給丈夫的信

六月五日——阿著士伽，我的大鼻子樹。今天已經是夜晚了。你現在正做甚麼？我剛從飲食店裏來。我在姓開的那裏過了考。今天公園開幕，倘若有你同着我，我們都可以去頑。你可曉得，我常常端詳你的照片。你真長得高！一個道地的丈夫。一到秋間，我們可以得一份合乎比例的津貼。我每月可以得八十五個盧布。說呀，阿著士伽，你會在秋間回家嗎？唉！留心！否則，說句正經話，我定要另外取一個丈夫了。有人要把我們許多送到工業學校裏去集合，那末我可以找一個工業人才。那種人全體都是好丈夫。在你的口裏，旁人不能等候一句溫存的話。老的冷貨，我們簡直像是同居了十年以上。

並且你將來你做了教授的時候，你應當爲你另外找一個新老婆，她是頸上圍着珍珠的，坐着不動的和修飾指甲的。

你可以看見頑皮的猴子，我寫給你的是何等長的！我把那些在我腦袋裏經過的東西一齊都說給你聽。也許某樣的信合你意思。我可以

變成格外簡略一點。暫時，向你致敬！我吻你那個「好着的小鼻子」的尖子，半隻耳朵，四分之一的眼睛；還有甚麼呢？從項頸到腮骨邊的那個小灣灣，我不要吻，因爲這樣，你就會變成太驕傲的。最好的敬禮。

工程師貝……

再者，你好好注意：這合你的意思嗎？你想起自己會有一個工程師做老婆，應當是得意的事。但是不見得罷，要我，我並不是毫無所爲的。你現在儘可以不寫一封溫存的信給我，你將來看罷，我會把你撕成粉碎的。你身體怎樣？你可咳嗽？你可睡得好？寫給我罷。

六月六日——我的亞歷山大，早安。一大堆的新聞：

在大學裏，一切都好。物理學考及格了。倘若我對你囉嗦，你不應當生氣，因爲你沒有買一點東西給我。你至少在二三十家鋪子跟前經過，到底這是當然的；倘若你不願意買，那又有甚麼辦法。在那封匯錢的信上，你說過沒有價錢在五十個盧布以下的斗篷。但是我覺得你若至少寄我一點錢而能爲我買一件斗篷，那就更好一點。你知道這裏是甚麼也沒有買的。現在已經太遲了，但是這件事叫我不快樂。

並且你一個字也不寫。你的事情進行得怎樣？你得了多少錢？你寄點給父母沒有？這些事通通應當答復我。

我自己的事情都不很快樂。我心上異常作惡。今天我去看了女醫生。她還不能說甚麼，因爲倘若那是那件事，那也不過是一個月的——你自然想得起來。

這算是還不要緊，但是一到十五日，我就應當動身進實習工廠。地點是次拉杜司特。所以，這應當打胎，現在這裏是歸委員會作主的。我很不放心，我不曉得要怎樣辦。女醫生要我動身之前去看她。倘若她斷定是喜，那末祇有自縊了。

有人說：在艾恩那地方，打胎是自由得多。

得一個孩子，這件事，無論怎樣，我總不要……

在安姆士克，天氣很好，但是，在我心上，無論對於那個觀點，都是風雨陰霾。在飲食店裏，更不可當。

我等你一封長信。希望你曉得我對於你是同居慣了的。我真獨自心煩。我要你把今年冬天如何生活的想法告訴我。倘若你回來，你就真叫我開心，因為我現在已經是處於末路的神氣。夜晚十點鐘了。我倦了。想起種種事情（譬如打胎，媽媽，錢，你）就覺得自己難受。我退癩了。早已有人向我說過，沒有丈夫，我的腿向裏凹。剛才我摸過我的腿，裏面的骨頭是碰手的。

不好，分開過活真不對。暫時的，還行，可以受得住。不過若是延到一年，那就不行了。一切都要失蹤了，親愛和其餘的種種。你覺得嗎，亞歷山大，這一切使我真不容易受。打胎，而你不在這裏。同着你，就比較容易了。到這裏，我不能再寫了，因為我眼眶裏有一道泉水向外流，明天再談罷。

六月九日——我從試驗室回來。

打胎是要花錢的。五十個盧布。這一來我的錢就都成了煙。但是你

已經甚麼都知道，以後我不再向你說這件事。

這是可惜的，我餓的時候不喫東西，而錢呢，要跑到醫生們那裏去。一件新聞：前大學前面，有人種了許多花，安了一座噴泉管，好看並且有畫意，現在，不能在那裏的草地上坐了，警察攔你們走。

留心點，你這個住在大碼頭上的，快點寫信給你的住在外縣的女人罷，否則你將來一到，我就要抓你的鼻頭和耳朵，也許兩樣一齊抓！你不要太不放心了。事情自有辦法。不過，因為錢有點可惜。我現在沒有甚麼交給你。斗篷怎樣辦呢？

我到了次拉杜司特之後，要寄一件好禮物給你。

六月十二日——早晨九點鐘，我喝了點茶，這是連著糖和麵包用的。我在合作社盤查了一頓，彷彿自己是個社員，於是我就有了糖了。

我還想告訴你那些試驗氣體的玻璃管子都是容易破的。我們從前一同去買的那些，像都是已經斷送了。

天氣真異常之好。現在，我有自由的力量去買生花了；去年你不許我買。在我臥房裏，現在有一種使你們頭昏的野薔薇的香味。今天，我又買了些新的氣體試驗管。錢完了。你的大錢包在那裏寫信復我罷！你老人家現在是一個蘇維埃式的有產階級了，你老人家應當推敲那個和辯證法有關的科學的支流罷。將來我們再圖快晤。現在我在你那惹人愛得很的小鼻頭上吻一回……

我接了媽媽一封長信。她說不曉得自己到不到司韋爾盧司克去，姓

伏的勸她不如來和我們一同過活。我應當把真心的話告訴你。就是絕不指望這件事實現。因為這一來，又重新是駢枝的現象了。不過，我卻替媽媽叫屈。

留心，不要太晒多了太陽，否則你那個北方人的血液這樣一晒熱，就會要一個有南方血液的女人去調和了。你老人家的福體安康嗎？你睡得甚麼牀？可憐，你現在沒有誰可以和他分枕頭了。至於我，阿箬士伽，我睡得異常之好。

倘若你不應當回來過冬，我就不再寫信給你。這是受不住的，我現在像一個著作家似地鎮日握着筆，把甚麼都告訴你。

姓齊的買了頂帽子，那就是你從前想過的，他戴着這帽子散步，真像一匹在工廠服務的馬。我們再會啊，好人（也可以說是壞人）。你應當祝我平安，我等候你一封情書和野薔薇。

六月十五日——阿箬士伽，事情不順利，我今天到醫生那裏去過，打胎是必要的。明天，我去找委員會，倘若這件事通不過，我就當天到艾恩那地方去，出錢叫人給我打。

……我預信和委員會一定弄不好，因為那都是一些工人。到艾恩的旅費和用費如下：來回票十二個盧布，醫生診費五個盧布，打胎費十五個盧布，食用費五個盧布。這樣，你可以算得定要四十個盧布了。倘若你有錢，而這又不叫你為難，那末就寄給我罷，因為我相信錢是要挨餓的並且生病的，這做不到。並且這件事和我們兩個人都有關係，而在

我這方面，尤其因此格外充分地痛苦。當然，倘若沒有這件故事，我就不會問你要錢。無論甚麼，一個女人單獨花錢真是困難。澈底說來，整個兒弄糟了。請你不要以為我給自己喊冤，我說的都是事實。

今天，我接到了那些照像。那都是照得好的，不過我的眼瞳兒大得像銅板而你的領結是歪的。不過姿式過於嚴肅，可以叫人說這不是兩夫婦，至多不過是熟人而已。你當初應當把腦袋略略向我偏喲。現在我應當怎樣寄給你，淺灰色的呢？或者有光的黑色的呢？

倘若一切都順手，我打算二十五日動身到廠裏去。我已經考過礦物學了。到秋天，我祇剩下機械學要受考試。

天氣是好的，運翹已經開花了，鈴蘭，蝴蝶花，蘋果花。倘若沒有那件故事，一個人就可以用另外的方法欣賞目前的美景了。我現在還不曉得艾恩在那裏下車。這真般受！你若是在這裏，我真要拔掉你一根鬍子。

你老人家正做甚麼事？你老人家不久就要寫幾封長信給我？我向你說句可靠的話，阿箬士伽，分居不是生活——這是明顯的！

倘若你要在你那裏預備常住，我也應當遷移。這自然是要你已經有繼續同居過活的意思的說法。不過分居過活，我卻不答應。這類的憂慮真是傷人身體的。每天夜晚，我在夢裏看見你：彷彿你害了病或者你有點甚麼晦氣的事。我一向早就聽見路上出過一次駭人的大禍，現在我還不明白是那條路，而當時立刻以為你就在那裏面了。

你對於我，必然沒有我這樣不放心，然而我真不順利。你可曉得這一次一定是一個女孩子，因為我現在並沒有多少不舒服。結果，我無論如何應當打掉。既然從前並不遲疑就打掉了那第一個男孩子，現在自然沒有甚麼值得惋惜……

還有一件晦氣的事！我把我那套絲汗衣交給巴巴辣去洗，後來她，你聽清楚，她睡了，忘了，以至於那套絲汗衣就始終臨街掛著。自然終於被人偷跑了。

再談，阿著士伽，不要忘記我！

五 詩人的一封信

(這封信是一個姓齊的工人同志寫的，他在古次內益克的某處煤礦裏做工。)

好同志，我請您原諒我，我不能不向您要求我所應當做的事。

我的人生目的，就是成功一個詩人，但是我缺少引導的明星，這就是說這裏並沒有一個人能假把詩應當怎樣做的話確切地告訴我。也許是我完全不認識字並且沒有天才上的一種火花。

在做工和服務社會以外，其餘的光陰在我全是自由的，我就把這光陰用在詩上。

我央求您告訴我：我是否有點價值。倘若沒有，我將來找得着脫離這種欲望的勇氣，於是可以用我的光陰全部，去為提高我這個優等工人的水平和為我們的大奮鬥的前途而努力。

我現在十九歲，沒有受過一點專門教育，僅僅曉得看書識字而已。在我十四歲的時候，這裏有一個英國專門家做工。我曾經細聽過他怎樣和女翻譯說話，於是我就很想照他說話的神氣來做詩。這就是說：並不照大眾一樣說話，而要來得好聽，來得動人。我並不想用英文寫詩，但是我要依照那種聲音的意外的連接方法去寫。

在我第一次拿我的詩送到普洛作家聯合文學會的時候，那個姓伊的同志，把那些詩當作失了時效的看待，當作有產階級的未來主義看待。

雖然如此，我並沒有離開這條道兒，並且還用同樣的信仰心繼續在種種純粹的普洛題目上面吟咏，譬如「鬪爭上的工人的功績」或「為工業進步而奮鬥」之類。但是在這些詩裏面，我繼續尋覓那些悠遠的聲音。

請您告訴我：是否有人能設懂得我種種含有詩意的隱語，字眼，和您個人對於這些隱語的怎樣看法。我把我一生的命運托付您。

六 有哲學意味的幾封信

(本節的幾則文字，都是從安姆司克大學數學系某男生寫給某青年女工程師的信裏摘出的。我們可以把這些信，當作這個年達二十二歲的男生的日記看。)

1 第二封信的選錄

閱歷教人不說話或者不說真話。既然如此！在朋友們和同志們之前，我不說話或者不說真話。

向着你，我的愛人，我要在我們的時代上面，在這種日見進行的社會主義的建設上面來說真話。

我要向你談論我們的當代英雄。你記得萊孟托夫的當代英雄那部小說裏的麥卓林嗎？他是個人主義的。每逢他要向衆人說真話，衆人都不懂，後來他發恨了。麥卓林說過真話，沒有人信他。後來，他漸漸說謊了，一面學習着去認識世界和研究社會的要件，末了他就愈來愈見深自沈默了。

一百年的光陰又過去了。

倘若麥卓林是個虛矯的個人主義者，那末我們的當代英雄，是個虛矯的集團主義者了。我們的英雄實在是雙料的，我在聯邦中無論那部都看見過，不問是在烏拉爾的或者列寧堡的工廠裏，是在古司巴司的礦裏或者各大學裏。並且這英雄不是一個人，他是個集團。他是工廠的或者大學的各種組合的集團主義者。在他的心底和他的本身的行為裏他卻是個個人主義者。他常說應當把自己的個人生活和集團相連，但是他在報紙的記載和成千的口號裏面，卻暗藏了他那些微言妙義。

2 第三封信的選錄

倘若人念到情感的時候而又能加以拒絕，他是冷靜而強硬的，到

底難於制服，因為神經中樞的器官是數學式的，牠用一種不可指摘的精確態度工作。

至於人而信任情感，那是特有的人，我歡喜他。人生教訓我們把最好的情感藏在心底。我們的時代是辯證法的和數學的。牠需要的是思想的機械，而不是高爾基從前寫過的那種特有的人。

我們的時代裏的人，營造一座高的房子，這房子是根據數學的公式，用一套最複雜的微分積分的算法算出來的。牠是嚴肅的。一切的角度都是直角，一切的線都是直線。牠是龐大的，但是不鉅麗。牠的顏色是三和土的灰色。牠是當代的產物。可以證明人類的發展之高，但是並非人文的發展之高。

在我們這個時代，那些已經變成或者極力想變成辯證法專家和數學專家的人，有時候竟不曉得辦事。在我，我的愛人，我懂得旁人在戲園裏對於席勒那本陰謀與愛情鼓掌。這件事的辯證法是明顯的……明顯得等於這件事之合乎辯證法一樣。

3 第四封信的選錄

你應當記得馬耶可夫基是受了抒情主義的欺，這是我寫過信給你的。從前我因為提到我們當代的悲劇，在信裏又向你說過：浪漫主義的和美的不存在，有時候引起一種帶欺騙性的結果。

你大概讀過我和談的那部說列寧的書中的那一段。在第十八本

裏面，伊里支承認幻想和浪漫主義是不可少的。伊里支曉得要致勝應常點燃火燄，於是他就點燃。

請你記起我們從前那一個深夜，那時候我們正同讀那些和十月奮鬥有關的動人篇幅。思想上的激烈激發，一句之中的狂風駭浪。盧干司克的鎖匠克佩夫之奪取察里青市的浪漫奇遇，布狄訶尼的紅騎兵，以及令人永不遺忘的貝來可。這都是從伊里支的幻想裏面出來的勇猛思想。並且越近越勇猛。在這個受了破壞的國裏，在那些工廠的廢墟上，在那堆積火車頭的公墓樣的空場上，在那些殺人如麻的空場上，在一九二一年大饑病國的時候，伊里支在第十次黨員大會宣言：「從新經濟政策的俄國，將要產生社會主義的俄國。」斯大林稱這種幻想為「俄國革命黨人的突進。」這是布爾塞維克人的勇猛的幻想。實現種種建設新事業的就是他。斯大林之稱伊里支為「一隻山鷗」不是徒然的。

七 關於建設新工廠

(此係姓的勒工人同志所說，他本在古次內茲克做工)

我在這裏加入安置鑄鐵高爐的工作，已經有兩年了。在這樣經過的時間之中，我真看見過許多人，他們都是從各處到古次內茲克來的。這些人是怎樣被招募來的呢？招工的經理人跑到俄國南方各處的市場上，掃了誰就找誰，後來就引他們到這裏來了。也有從那處公共

(文)二二

農場來的，目的是叫自己得一種專門技藝。還有許多是南俄各處工廠的明白工人，特地被旁人請來的。此外還有第三種來源，這種人之來並不是為的建設，不過想多賺點就走。

當我們動手營造第一座爐子的時候，已經能殼看明白這種情形。某個人是從列寧堡來的。我那時候正做工頭，就問他：「你以前在那裏做工？」他說：「在列寧堡，在工廠裏。」他說完就問我：「這裏喫得怎樣？甚麼時候我可以領那些做工的衣？」我回答他：「六天之後，你可以領你的衣裳。」

六天過了，他領了衣裳；到了明天，沒有人了；他失蹤了。這樣的人都是打冤枉注意的。

有這樣一個人到工廠裏來的時候，他開始就來搗亂，簡單點說，他可以弄散人心。在這樣的人之中，有些在小屋子裏打牌，醉酒，並且胡鬧。也有這樣的人：我記得在我們那間作房裏，一等做完了工，就有人預備一部分應備在明天裝置的機器。明天有人來了，那條電線卻被人割斷了，這就殼得叫我們停工兩天去修理。但是我們當然並不比他們更笨。倘若一件東西是託付我們辦理的，我們應當好好兒防護牠。早晨，動工之前，我們先檢查一切的工具，否則不是電線被人割斷，就是機軸被人弄歪。

我還想向您說一件事。當我們從前正在第五個承密斗上做工的時候，這大概是一九三一年十二月光景，我們費了五十五分鐘去拉起

一枝椽桿。第二天早晨，我們進了廠：那枝椽桿已經倒下來了，被人拆了。幸而沒有打死人，顯見得這是敵人的工作。

工人同志協會裏，有許多人真地是爲做工到這裏來。今天，他固然是一個奮勇做工去增加生產的人，明天，他還是個奮勇做工去增加生產的人，他們每天要做十六點鐘到十八點鐘的事。

這種團體是有一種自覺心的。我們感到了那種要在西比利亞創造一個大東西的欲望。他們是很有用的，他們之來不是爲的互相排擠。我們看看工人同志們罷。在我們的作房裏，做土工的就是他們，砌火磚的也是他們，而遇着安置一個機件的時候，這些好孩子並不從地洞裏出來。他們都睡在那裏面。有人給他們送食物進去。這都是爲建設事業而奮鬥的英雄。

在工人同志之中，還有一件事我也得說：他們有許多人也是爲賺點錢去買一匹馬或者一條牛的。雖然是同志卻也爲錢纒來。不過多數是爲做工來的，他們做起來並不驕傲。這樣的都沒有走開。

八 推敲字義者的一封信

(這是一個姓克名勒的工人同志寫給某日報的主筆的信。寄出的地點是卡爾(例))

可愛的主筆同志，

東方雜誌 第三十卷 第十二號 蘇俄的青年

我請您回答我一個使我很受感動的問題。在九月十二日的貴報，我讀過一篇題爲「馬列合參主義輔助我們分析世界經濟衰落問題」的文章。因爲這篇東西沒有人署名，我就把他看做是主筆室的意見。因爲「合參」兩字，我受了驚訝。這難道是表明哲學的和經濟的這兩種學說的完全混合嗎？

在我個人，價於用另外一種方法來述這句話，就是用「馬氏主義和列氏主義」自然，我也可以刪了這個「和」字而加一個「讀點」。不過我對於「合參」這兩個字，在深求這兩種學說的密切的背景方面，認爲另有意義。倘若我對您的意思，沒有誤解，那就強迫我去再檢查好幾個問題。所以我急於等候我的回答。

九 和工人同志們的談話紀錄

(此節裏的談話錄，是在那些青年工人可以整天休息的一天，於休息處所談話得來的。這類休息處所的房屋是專爲青年工人們造的，地點都在城市的四週。和我談話的，都是在冶金廠裏做工的十八到二十二歲的男女工人。)

1 關於家庭的談話

某青年男工——以前，在國內，大家對於愛情的觀察很爲膚淺，現在，我們都明白對於這件事不要急進。應當做的事就是曉得等候；女孩子們對於這個變化也共同擔負。

(文)二三

某青年女工——自然。一個青年男子尋樂，以後就是我們的事。並且，倘若有了一个孩子，做娘的就被他牽住。問題呢，絕不在乎喫的費用，但是卻在情感。自然，我們不是人人都為集團教育事業服務。但是孩子也一樣需要家庭，倘若做娘的沒有男子幫助，養一個孩子就不容易了，若是她的性情急躁，孩子就受不到一點教訓了。

某青年婦人——我結婚的經過是這樣的。那個青年我認識祇有兩禮拜，後來我們就到人事局(N.B.S.)裏去結婚。我們同居了一個月，後來就分手了。這是一九二九年，我的年紀是十九歲，他也十九歲。現在，我比較乖巧了，若是不把兩方面的性情之不同考究明白，我永不會結婚。

2 關於文學的談話

某青年男工——我讀過巴比爾(Babel)的短篇小說。這很不錯，但是我一點也不歡喜，內容全是捏造的。

我所愛的，就是正確地全和在人生裏的一樣。那纔是真的藝術。讀到戰爭與和平，我相信一切有的事都寫在那裏了。我覺得托爾斯泰對於貴族生活的愚笨和詳情以及貴族的情感，都全體看見了。

但是也許這並不見得是絕對如此的，因為我不認識那種生活。很可能的，由托爾斯泰造成，儘管有人保證這是絕對的寫實。

若是巴比爾，我不必遲疑就可以說完全出於捏造，就是說這毫無用處。

十 從村子裏走到大學

(這是一個在新古司內茲克做工的十九歲的女工說的。)

在從前剛好着手組織公共農場的時候，您也許聽見說過有種種虛張聲勢的話。我父親早死於內戰，我和母親以及兩個姐姐過活。

我們村裏的公共農場組織好了，就有人牽去了我們那幾條牛去用，因此我們祇靠賣牛乳過活了。若是到公共農場裏去做工，我們這些沒有男人的女人是過於困難的，所以我們就動身到建設工廠的新事業方面做事。我的兩個姐姐都進了廠，我呢，被人派了去打掃一所住工人的小房子。

有人念及我打掃得不錯，後來就派我看守一部公事車箱。

從某一方面看來，這是一件好事，因為我車上有自己的臥房，並且又有許多自由的光陰。但是我很感到煩悶，像是在監牢裏一樣。

在我未來這裏服務以前，有人把這車箱裏的一切都偷去。所以就叮囑我不要離開車箱。到現在我在這裏又蹲八個月了。

僅僅有時候遇見您這樣一個出門的客人，我纔可以下車走到車站跟前去跑跑去活動活動我的腿子。

沒有一個人和我談天。我鎮日看書消遣。不過我不大愛小說，因為一個人看過一本小說之後，裏面的事就通通曉得了，結果就不想再看，並且這裏的書又那樣少。

不過有一個同志，在春天丟了一本書在這裏。後來這本書給了我許多幫助。您看罷。（說到這裏，她拿出一本書，書名是開火車的近代方法。）

開始，這本書我一點也不懂，但是我看了又看，結果，我現在完全懂了。我從前立志非懂不可，後來居然達了目的。現在我能數在插圖上面把行車的種種工具指給您看。這真是真有趣味的書……我在這裏還要踴兩個月，因為母親病了，我應當留五十個盧布給她。以後，我就動身到司章羅夫司克去進預備學校，再以後，就進鐵路工業學校。活到現在，我纔開始生活。

十一 在莫斯科的談話紀錄

（這裏是新機械學院第二院的學生談話的紀錄，他們都學過遠東的學程，年齡是十九到二十不等。）

1 關於文藝的談話

某大學生——在詩人之中，我愛的是現代的貝西門斯基和德洛美。

某大學女生——我呢，我愛現代的耶洛夫，他形容我們那個不懂禮貌的工人同志會，真寫得好。

某大學生——我之讀書，祇在我有感慨的時候，有心事的時候，倘若這時候我也讀散文，那末這散文也不是我素來讀慣的那一種。在詩

人之中，我愛萊孟托夫和近代的巴司大那克。

2 關於西歐大學生的談話

某大學生——這裏有一個使我們發生興味的問題。倘若您走到法國大學生的一個集合的地方，組織一個這樣的談話會，那末他們會同您說真話呢，或者他們會有所隱匿呢？

我們很明白我們的沒有常識。我們受的教育的目的，是預備造成許多工業人材。除我們的專門學識以外，我們祇認識一件東西：社會的種種問題。古代的歷史或者世界的文學。我們一點都沒有學，我們到博物院裏去看過，那纔慚愧，何等地方沒有常識！我們時間少，而又要通通曉得；因此應當毫不停止地去補充我們教育上的空虛，所以在自由的時間，有人看見某個少年埋頭細讀初等幾何學。有一件事是不容爭論的，就是我們明白我們沒有常識。

法國的大學生，都曉得世上有許多地方住的都是沒有常識的人？您向我們說過他們幾乎不管經濟問題，那末他們是否因為他們的沒有常識而感到痛苦？

那件叫我們發生興味的事情，就是能假把我們和他們互相比較一下。

此文見一九三三年一月的法國西文學雜誌，即該雜誌的二百三十二號也。

譯者附識

商務印書館

國學小叢書

◀ 續出四種 ▶

廣韻研究

張世祿著 一册 四角

廣韻一書，集合隋唐諸家之韻書，而成爲宋元明清今韻之權輿。本書不但於廣韻分部別聲，考核詳盡，即廣韻以前音韻發達之次序，及其後等韻之昌明，中原音韻之變遷，亦皆推究盡致，直可作中國音韻史觀。

中國算學之特色

三上義夫著 林科棠譯 一册 二角五分

我國算學有二三千年之歷史，其悠久爲世界諸國所未有。本書以指出中國算學之特色及闡明歷史之進步爲主旨，於時代之區分，雖有之，其由算學家之略史，古算書之著作年代與內容，主要算學科目及其價值，莫不有扼要透澈之論述。

中文藝變遷論

張世祿著 一册 三角五分

中國文藝，歷年極長，體裁極富，殊非一小冊所能包括。惟此書所敘，源委分明，舉凡得當，極便初學。全書分三十五章，首爲總論，繼論上古文學，以次論經、楚辭、漢賦及漢魏隋唐間之詩與樂府。繼論宋詞、元曲及明清小說，而近代之戲曲小說與古文八股之關係，亦不忽略。即各時代之政俗與地理民族語言外國文化，亦皆指證其與文藝相關之處。

元曲概論

賀昌羣著 一册 四角

書分九章，首敘漢唐的樂舞與外國音樂的關係，以明樂曲之由來；繼敘宋金的雜劇院本爲元曲之先驅，於是就元曲之源流作法藝術作家一一詳陳，引入入勝。最後則叙及元曲對於明清小說戲劇之影響，又將元明雜劇傳奇與京戲本互相比較，趣味益深。全書源委瞭然，評語尤富，固引曲中詞句，足供欣賞。

說郛

毛邊紙精印 定價 二十元
全四十册
精裝四函

說郛一百卷，明天台陶宗儀纂，所收經史傳記百氏雜說諸書，中多不傳祕籍，前人校勘古書，每多取資於此，誠說部之大觀，學府之鴻寶也。今世通行一百二十卷本，已經陶琬割裂，其中杜撰書名，僞標作者，謬誤百出，非復南村之舊，原本但有傳抄，大都殘缺，乾嘉諸老，早以未見全書爲憾，蓋三百年來已罕見完書矣。海寧張闡聲先生集明抄本六種，抄補校閱六載而始復南村舊觀，由敝館印行，數百年失傳古籍，從此復顯於世矣。

商務印書館發行

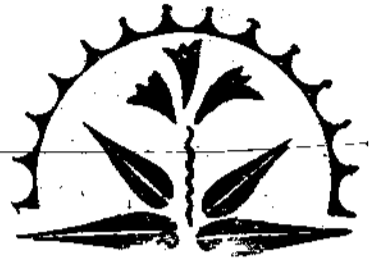

蘇俄工人旅歐印象記

周新譯

一九三〇年末，有二百五十七個蘇俄工人乘亞伯齊亞號（*Abkasia*）輪船赴

歐旅行，為期二十五天。既歸，各將其在此短時期中對於資本主義歐洲所得的印象，寫

成了幾本書，其中材料最充實者為初遊（*The First Cruise*）。此書乃由比卻克

（*Belchuk*）梓羅廠工人、柯羅里夫（*Korolev*）斯佛茲廠工人、曼特維提夫

（*Medvedev*）波羅的廠工人、薩魯夫（*Solov*）亞馬廠工人、希林（*Shilin*）史太

林廠工人、及索阿洛夫（*Sokolov*）火車站工人六人所合著。下面數節，即書中大

要原載莫斯科出版的國際文學（*International Literature*）雜誌上，而美國的

當代（*Living Age*）上亦曾轉載，茲即從當代節譯。

今天我們一批工人，開始出發到歐洲去，作初次的旅行。九點鐘時，車頭上響出一聲銳利的汽笛聲，我們的車子就從燈光燦爛的車站，溜進了昏暗裏。我坐在窗邊，我還能看到有幾個同志正在擦着他們的眼睛，他們的嘴在打着顫。

車身向前奔去，光透進了窗裏，電桿木在窗外撥動。有些人開始唱

着歌，整個的車廂裏，青年人和老年人的聲調在空中飄動着。

這天晚上，我們直至深夜纔睡。我醒着躺在牀上，聽着從車輪滾動發出的聲調，似乎在唱着：「到歐洲去——到歐洲去——到歐洲去！」

柯羅里夫

旅程中，我們從這一車廂闖到那一車廂，結識朋友。同車中有我們這批工人隊伍的領袖加里洛夫（*Gariylov*）和卜卜夫（*Popov*），工頭巴希里可夫（*Basilikov*）和工程師列克曼（*Rickman*）。他們正在擔憂着他們離開之後，他們的生產計劃會進行到怎樣的地步。加里洛夫說他留着一批學徒在那裏工作，現在已沒有一人管束他們，不知他們會不會把工作做壞了。

晚上談話很少。有的工人已經睡着了。車開足速度向前跑。掌車的樹師，也絕不怠慢地，他知道他得趕速把這一批三百餘蘇聯的高等工

人運往列寧城去。

早晨，在各方都能看到了工廠裏高高聳起的煙囪。車漸漸的走慢了。月臺上震起了一陣音樂迎著我們。我們是到了列寧格勒。

我們在向基爾運河的上游航去。當我們還沒到開門的時候，有一條小汽船向我們這邊駛來。船上約有五人，在向著我們揮着帽。他們都是漢堡和柏林蘇維埃商業雇工的代表。我們高聲地呼出「哈啦」回應着他們。這時在碼頭上已有八個警察候着。

有二個從共產青年團派出的德國孩子知道我們從蘇聯來的這批工人到了，就想設法上船來和我們的共產青年黨黨員會晤。但是給警察攔阻了。結果卻還是有一個孩子跳到了亞柏齊亞號的甲板上，高聲地呼出「紅色的陣線！」

隨着在甲板上又來了一羣在德國作工的蘇維埃人民。他們是由我們駐漢堡的總領事克魯敏 (Krumm) 同志率領着的。柏林的蘇維埃僑民也派來了代表。

我們的蘇維埃外交官和商務代表都是以前在莫斯科和列寧格勒工廠出身的。如克魯敏和巴耶 (Bayat) 同志都是的。他們和我們談着德意志。我們又沿着基爾運河上游向漢堡航去。薩魯夫

漢堡的港口給了我們一個極好的印象。船貨的裝卸都是非常機

械化的。那裏有最完善的運貨鐵道。邊道是很低的，這樣極大的月臺車祇消有很小的牽引機，就能輕易地把他推動的。我更羨慕着那種機械的起裝磚塊，沒有手推車，沒有跳板，但是在卸貨的時候，沒有一塊磚是破碎了的。

我們看到許多浮動的船塢，美麗的機械化的大船塢，偉大的堆棧，幾十條大輪船。我們在報紙上會讀到過所有關於資本主義國家經濟恐慌的情形，但祇是報紙上的記載終不敵親眼目睹的足以使人深信。這天並不是星期日，同時也沒有罷工的事件發生，但是在那些偉大的堆棧裏都是空虛得像結了冰樣的冷寂。祇在這裏，人們就能認清了在資本主義下所謂實業恐慌的不幸災害的意義了。

我們在一個大船塢裏登了岸，那裏通常是雇傭着七千個工人的，但現在卻祇有八百人了。就是這些工人，他們都有非常技能的，卻還得化費了極大的力量纔能保全了他們的位置。現在他們還是一天八小時的工作，但不久他們的工作日和工作週也都將減短了，同時工資當然也得隨着減低的了。這是為什麼？因為沒有工作啊。所有的工人都穿着一條油布套褲——那也是他們自己的，雇主並不供給的。

在鐵片部裏，一切設備都是極陳舊了的。我們在四十年前就有這樣的設備，現在卻都已毀壞了。

機械工場占據了極大的地位，那裏有許多旋盤，但卻擱着並沒工作。祇有在這大工場一角的旋盤是在工作着的。我們注意到他們的齒

輪聯動機，那在列寧格勒在數年前就因了他妨礙起重機的活動，極不經濟而被拋棄了的。

在樣子間裏我們並沒看到有一些新鮮的東西。有些極簡單的模型都是由一些舊式的模型製造者製造的。我們並沒看到有一些年青人。

工人們都穿着極骯髒的衣服。在他們的嘴裏差不多都有一個煙斗，他們的工頭吸着紙煙。

在中飯的時候，我們看到那些工人真是局促極了。他們站在他們的旋盤旁邊喫着東西。祇有較富裕的工人是在船塢的膳堂裏用膳的。

當我們離開船塢的時候，我們看到在總辦事處的對面，有數十間用薄板拼成的棚子；他們也有小小的窗。照我們簡單的推測，那一定是狗窩或鴿棚。但真是使我們感到非常驚奇的，後來我們知道那是較富裕的工人在夏天所租下的避暑房屋。

我們在船塢裏參觀完畢之後，就仍回到了亞伯齊亞號輪船上。飯後，我們由商人代表的領導，觀察漢堡的風光。

從碼頭出發，經過了暗而且狹的街道，我們就到了城的中心。我們分成了二十人的一組，每組都有一個領袖，一共是十五組。有時幾組又合併了在一起，隨着我們就又結成了一整個的行列。那裏的人民都驚詫地望着我們；有的人就由店舖裏跑了出來，不知以為是什麼事情發生了。

我們有些地方是很受着他們的注意的。我們中間有年青男孩子和女孩子，長成的男人和女人，和白髮的老人，大家都穿着不同的服裝。有的戴着普通的帽子，有的帽上是有發光的帽舌的。女人頭上包着蘇維埃式的紅色頭巾。有的穿着皮鞋，有的穿着俄國的高統靴。我們在我們的紐孔裏都有着蘇維埃的徽章，我們擡高了頭吸着我們的蘇維埃的紙煙。

不錯，我們是擡高了頭通過漢堡的街道。總之，我們祇是來訪晤我們自己的同業，德國的工人，絕沒一些旁的意思。我們以社會主義蘇維埃國家主人的資格來拜訪德國的工人。我們的尊嚴就在我們的走路中表現了出來。所以我對於那些警察對於我們特別的有禮並不感到詫異。甚之在那些禁止通行的街道，他們也並不阻止我們，任我們通行。警察舉起了他們白手套的手，所有的公共汽車，摩托卡，和自由車都停住了讓我們通過。

我們看到在街道上充滿了電光和招貼。我們看到時髦店鋪的大窗，裏面陳設着蠟像，並且也有用活人代替了蠟像的。一切東西都祇有科學能夠發明的；一切東西供給一切的需要——喫的或是穿的。有的窗裏掛着一些豬和牛的屍體，極美麗地配置着。肉店和糖食店裏都充滿了美味的食品。布店和鞋店都推滿了貨物。每一件貨物都標着價目，從最賤的到最貴的。一切都非常的豐富——店鋪，商品和店員。

祇是有一樣卻是缺乏的——顧客，我們在漢堡自由地走了一整天。

天走了數里，都從沒見到有一個顧客。這是極容易明白究竟是怎麼的一回事：經濟的恐慌剝奪了數萬工人的工資，因此他們就失卻了購買力啊。

共產青年團和其他組織派來的德國人都在碼頭上候着我們。這時警察局當局對於那些失業人們和我們表示親暱的行爲確實就戒備起來……那些失業人們很多都是餓着肚子的；我們就分去了些我們的三明治。他們真像是餓死鬼。

晚上我和幾個同志和一個德國的脚夫——一個共產黨出去散步。這人把我們帶到了一個小室裏，他告訴我們他們的脚夫工會是怎樣地工作着的。隨着他又把我們帶到了工人區裏。

這是一個極冷而天雨的氣候，但是天氣雖壞，街道的兩邊卻站滿了女人，各種的年紀都有，穿着各種的衣服，嘴上都塗得緋紅的。其中有一個膽怯的下賤的女人，在四面望着，找一個顧客。另一個，比較大膽的，拉曳着過路人的袖子，拍賣她們自己……

我們到了一個共產黨工人的家裏，他已有十一個月沒有工作做了。那房間是在三樓。我們受到了極熱烈的歡迎。那些住在這一層樓面的人們聽到了我們的來由，立刻就講出了他們德國工人生活的不幸。那是一層三個小房間的小樓面。那個樓面是粗魯而又腐爛的。我們又跑上了上面的頂閣裏，那些人民因爲窮困的壓迫在這裏生活着。屋脊裏漏進了陽光、風和雨。

據他們告訴我們說，「這裏也可說是一個很好的樓面了。通常工人的寓處還要惡劣多呢。」

希林

我們五個共產青年團員在漢堡的工人區裏閒散着。一個佈置屋宇的德國工人和我們一同走着。我們走進了附近的陋巷，如果以那裏和我們古舊的「潑羅郎加」(Prolomka)區相比，我們的潑羅郎加區卻可算得是一個極好的清潔區域了。

在一條狹弄裏，我們走進了一間像廐舍樣的屋子裏。裏面有一張牀鋪，一張桌子和二把椅子。有一對年青的夫婦，極熱烈地招待着我們。那個女人名字叫瑪麗的要趕出去買些東西送我們，也許那已是最後的一文錢了。我們就決計不讓她去。我們就在那裏整整的談了一小時。他們告訴我們在漢堡的工人生活的艱困。

我們繞着城四週的花園外面走着，茅屋的黑暗而陰沉的輪廓就更多了。我們就在一所茅屋的前面停下。一個年青人拔去了門門讓我們進去。不一刻他就燃亮了一枝蠟燭。我們看清了這個小室，裏面祇有幾張木條棧和一張桌子，餘外別無長物。在這樣的茅屋裏大概都是住着一些租不起樓面的如小偷、娼妓、貧民和失業工人。

我們就回轉了亞伯齊亞輪船上。一路我們都是緘默着，一切所看到的使我們極大的感動了。

比卻克

各家旅舍互相競爭着招攬顧客，漢堡的賣淫業特別發達。許多男人都失了業，女工當然也就極難找到工作。即使女人找到了工作，他們所賺得的也是極微薄的。一個女店員大概每月祇能得到三十五到四十個馬克（一個馬克約合國幣八角七分）。

在漢堡逗留了三天，我們的船就向一千二百一十一里遠的諾波爾航去。

三個活動影片攝影師都給病倒了。於是我就想着我們的船在這樣的風浪中奮鬥着有誰能把牠攝下來呢？最後我就下着決心說：「不論成績如何，終得把牠攝下來！」說着我就拉了一個很有氣力的朋友一同去把那些攝影師拉起了工作去。我們揀起了攝影機和皮帶。在這樣的大風中很費力地爬上橋去。我們的腳不再能搬動了。我們就祇能爬着，把攝影機和三腳架放在後面拖着。極費力地我們把攝影機安好了位置。我們用兩腿夾住了三腳架，使牠不致給風吹翻，兩手使勁地按住了攝影機，船在風浪裏漂動着就像是一條快艇。有時浪花更打到了我們的手上……但這次的風浪終於給我們攝下了。我們的身上都給打溼，隨着就爬回了艙裏。

扎多希尼 (Zabuchni) 同志窺着他的望遠鏡叫出：

「來看呀，孩子們。望那邊的岸，那就是非洲了。那裏有一條象，尾巴在搖着，看到嗎？那邊在礁石的附近，瞧呀！」

有些人就架上了他們的眼鏡。大家都歡喜地笑着。有些在西班牙海岸上的屋子也能看到了。在屋子的附近，在園子和田地裏都劃分成了一方方的狹條。

「我想那一準是屬於一些農夫私人的。」有一個人說。大約在正午的時候，日光非常的焦灼。人人的臉上都現出了喜色。有些年青人帶了一些氈毯和坐墊走上了最高的甲板上，躺下了洗日光澡。

在這露天中就有二回演講，目的是在交換各工人的經驗。第一個演說的是在列寧格勒斯太林工廠裏的工人希林同志。他敘述着他如何地奮鬥着造成了一個完全和外國貨一樣好的蘇維埃的印刷機。隨着是莫斯科斧鑿廠的羅曼諾夫同志敘述鐵錘是怎樣地使牠自己在工廠中得到了最高的地位而獲得了紅旗的獎賞。

所有工人在船上的生活都是非常活潑的。如果宣布了說有什麼演講，集會或是談話時，祇須十分鐘的功夫，就把我們的人十足的召齊。在船上絕沒有一個懶惰人。誰都有些工作幹着的。

祇有伊魯夏 (Il'yusha) 和理髮匠空着沒事。我們就因他們不盡職而審訊着他們。這就引起了所有乘客的注意。當我們審訊的時候，不免造成了許多的笑話。

自由的意大利人民站在碼頭上好奇地望着我們。警察是焦急地

在碼頭上往來地踱着。工人們一小堆一小堆地站着，卻連笑都不敢向我們笑一笑。

本地的僑民和商人的代表歡迎着我們。隨着就有一輛汽車趕來，在裏面走出了一個高個子的人兒，他穿着一身灰色的衣服，戴着一頂闊邊的黑帽。

「那是誰？那不是高爾基嗎？看去正像他是他。」

我們就都跑到了船尾上去。一陣高大的聲浪叫出「高爾基萬歲！」隨着在碼頭岸上響出了一陣歡呼的回應。

所有在碼頭上的意大利人就都向高爾基站着的地方衝去，但是警察把他們拖出了碼頭外面。高爾基顯得是非常興奮地，他搓着他的手。於是在船上就向他提出了各種的問題。

當高爾基和其他商人代表登上船時，我們就在上面甲板上舉行了一個短集會。先是代表團的主席演說了，隨着高爾基說：

「同志們，在我的生活史中從不曾遇到過這樣的一個時機。當我看到了你們這一隊蘇聯最高等工人的先鋒隊時，我真找不出什麼話可以表示出我的歡喜。我們現在正生活在一種最重大的時期中，你們都是英雄，你們正在把最大的奇蹟傳過……」他的聲調發顫了，他的眼眶裏包着淚水。

這一段短短的、真摯的演辭感動了我們每一個人。隨着就是我們工人致答辭。波格達諾夫 (Bogdanov) 替我和高爾基介紹了。我就送

了他一本我的著作「一個工場的誕生 (The Birth of Workshop)」。同時高爾基和希林二個老友也就會晤了。

薩魯夫

我們熱烈地互相擁抱着。我們的眼眶裏充滿了淚水，言語已不再能有一些力量了，祇有從感情中纔能表現了出來。因為我在帝俄時代，高爾基年青的時候就會認識了他的。從他的著作裏纔使我感到應該為自由奮鬥。在監獄的鐵窗下面，我會經讀着他的「暴風浪中的長翼鳥 (Stormy Petrel)」唱着他的「幽寂的地牢」(Damp and lonely in my dungeon)。自從一九〇五年起，我就會和他走在一條路上工作着，直至十月的革命……

現在這裏是高爾基，這裏是我。——遠離在我們祖國數千里外的異鄉。

希林

我們在碼頭的公園裏閒蕩着，途中經過一個古舊的半頹毀的堡壘。我們時常都遇到了一羣羣穿着黑色長法衣和白裝領，闊披肩的和尚和年青神父，但差不多沒有工人的。我們所遇到的就祇有一些年青的神父，或是一個肥得差不多不能行動了的老人，此外或就是一個警察。

薩魯夫

我們看到一羣穿着僵硬的白裙和肩巾的尼姑。我們的隊長解一

給我們說，在意大利每十五人中有一個神父，每個神父分配着幾戶人家。他知道他們的生死。女子至少每星期須去向他懺悔一次。「在萬能的天主」的責罰之下，她必須把她全家的一切告訴給神父知道，特別是對於她的丈夫或她的朋友做了些什麼事情，他們曾否參加了什麼不法的集會，以及他們說了什麼關於政府的說話。這裏不如漢堡，這裏並沒有共產黨員。在意大利，共產黨的活動是祕密地工作着的。黨裏的會員是認爲一種罪惡的——約定罪五年的徒刑。比卻克

在最好的街道上，土濼青的鋪道上印上了許多汽車的輪箍。隨處都能看到個警察站立在一個高高升起的臺上。他手裏拿着一條指揮棒指揮着交通。諾波爾雖然已經是一個二千餘年的古城，但是他的交通在我們看去似乎還是很「野蠻的」，非常落伍的。這裏絕不能和蘇聯或歐洲相比。那裏有小馬車，各樣的馬車，以及六座的像臺一樣的平馬車。搬運重量貨物的有二個一人高的輪子的貨車。

各樣的騾和馬牽着在街上往來地走過。輕便的車輛在這裏通過。汽車和馬車賽着跑……誰在這裏就看到了運輸的發展的各個階段——從最原始的舊式的車子，到最新式的。

諾波爾的電車極多。這種電車往往跑上了人行道上，這對於行人真是一樁極危險的事。街道上充滿了馬車的軋軋聲，馬夫的呼喝聲，原始的三輪車的軋軋聲，電車的踏鈴聲，馬鞭的撲擊聲。這和漢堡的街

道又是多麼的不同了。諾波爾的街道秩序倒很和俄國相像的。雖然我們看到了許多布告寫出了交通的規條，但終沒有一些好的秩序。

我們在最高等的區域裏玩了一陣，就又去參觀舊城。那是多麼的兩樣啊！狹窄而曲折的街道裏充滿了窮苦的人民。人民在他們住宅的附近坐着或往來地踱着。各處都是衣服襤褸的小孩子。骯髒和垃圾從窗裏直拋到街上。行人是得非常留心着的。孩童和少年人們妮妮不休地追隨着行人求乞。他們要求一些錢和紙煙。如果有人給了他們一枝紙煙，於是就會有一大羣新的孩子追上來了。

使我們感得最詫異的是洗滌的衣服。除了諾波爾最貴族化的部分外，在街道中縱橫地掛着的都是曬着的衣服。各處都是的，在窗子下面，在露臺裏，在繩子上，在竹桿上，在電線上。日裏和晚上。就是在紀念日裏，在我們的城裏也從沒有裝飾了那麼多的旗幟像諾波爾的曬着的破襪衣服的。這裏正是最熱，日光最烈的南方氣候，在這裏是沒有冬天的。

希林

我們非常渴想着一睹意大利的工人生活是怎樣的。我們就分成了幾小組在城裏閒蕩着。我們走進了七八尺闊的狹窄的街道裏。房屋都有五六層高。雖然天氣是很暖熱的，但那地方卻非常潮濕。

這些街道分明是絕不會清潔了的。襤褸的，赤着腳的孩子，在垃圾堆裏玩着。旁的可沒有什麼給他們玩的地方了，既沒花園，也沒公園。那

裏的居民絕沒有一個機會可以呼吸到一些新鮮的空氣或是感受到一些暖和的日光。他們住在黑暗而擁擠的屋子裏。我們走進了一個工人住的樓面。那真是一個醜惡的地方。在牆上的壁龕裏供着幾幅幻造的「神」像。前面有一二燈盞日夜地點着。那是代替電燈用的，因為工人是沒有能力供給電燈用的。在這些街道中，人們就像昆蟲樣的生活着。

我們更向前進，卻再不能談些什麼話了，我們自己的心裏感着非常的不安。

「同志，你這樣緘默地在沉思着什麼？」有一個人說。「那樣，你會把「天國」錯過了啊。」

他是對的。在街道的每一個角上都有「一幅「聖母」或「基督」的畫片供着，前面有一盞燈。

我們四周都圍繞着「天使」、「天國」的「凡官」湊趣地引着我們的高興。

在這裏的女人就像是個奴隸。飢餓把她們許多人送進了妓院裏，名義上這種行業在意大利是認爲不法的。

我們毫不顧忌到那些追蹤着我們的偵探。我們一條街一條街的走去。到處都顯出了這種不幸的現象。我們很想在這裏多留些時，像我們在漢堡樣的和意大利工人說幾句話。但是，在這裏卻不可能。

我們祇看到了一些瘦長的黃色的臉龐，懷疑地望着我們，就像在

說：「你們是誰？」

隨時我們輕聲地和他們說了「*Russo laborite*」(俄國工人)他們就都像偷地向我們揮着手。他們都不明白爲什麼在這法西斯和天主教火焰下的土地上，蘇聯的工人竟能這樣自由地走路的。

我們感到非常痛心，我們不能告訴我們的兄弟，意大利的工人，我們在蘇維埃國家的生活是怎樣的。

薩魯夫

我們走上了一個工人的樓面。那裏是潮濕，黑暗而又骯髒。裏面有一盞火油燈放着光。街道是那樣的狹窄，兩輛馬車是不能同時通過的。差不多所有的屋子裏都是石鋪的地面。孩子們都是瘦小而帶着蒼白和蠟黃的臉色。在這些區域裏的居民，大部都是患有肺癆病的。

我們看到許多孩子都是不成形的——駝背的，跛腳的，或是患着軟骨病的。不但孩子們如此，並且在街道上還能看到許多裝假腿的，蹣跚的，和矮小的長成的人兒。

白天，在這些街道上，是密佈着些小販。他們用騾子輓着裝了菜蔬或其他貨物的車子，他們的尖銳的叫聲充滿了整個的街道。隨時有一個人，在四樓或是五樓的窗口打了一個招呼，小販就會停住了。一隻籃裏放着一些錢，由一條繩子吊了下來。那小販就把一些菜蔬裝進了籃裏，這籃就重又提了上去。

索柯洛夫

我們留在諾波爾的最後一天了。祇有今天我們還能有一個機會去參觀意大利的工廠。我們參觀了一家大車頭和飛機的製造廠，那裏雇傭有一千六百工人。

這裏我們並沒看到有自動的旋盤。齒輪聯動機聯絡到各處去的都在轉動着。鍛冶場、鑄造廠和彈簧工場設備都是非常舊的。裏面的空氣極不流通，並且也沒有救火的設備。但一切卻都非常整潔的，裏面絕無散亂的零星雜物或是垃圾。吸煙是禁止的。

我們很奇怪的發現在機械工場裏工作着的祇有些少年人。我們中有一個人就決定那一準是一個工藝學校。

「不是的。」又有一個同志說。「資本家發現了雇傭長成了的工人的不利。因此他們就狠狠的壓榨着少年人。他們的工資也是比較便宜的。」

工程師引着我們急忙地在各處兜覽了一番，絕對不讓我們有一個和工人談話的機會。但不久他們終就知道了我們是蘇維埃的工人，就在旋盤的後面，向我們偷偷地揮手。

這個工廠每年生產三十輛火車，二十座機頭，三百架飛機。工人平等每月得三百七十個里拉（二十元美金不足）每天工作十小時。從這裏出來，我們又到拿波里頓紗廠去。那裏原有一萬工人，現在

卻減剩了一半。他們的工作完全是填堆棧用的。廠主給我看看他的堆棧裏面緊緊的塞滿了一捆捆的存貨。那就是經濟恐慌的一個結果。

在這紗廠裏我們看到了一個實在的事件。有一個女孩子，分明還是一個學徒，把紗線理不清了。有一個婦人看到了，雖然我們客人就在前面，她卻就在那女孩子的臉上清脆地擊了一掌。

廠中百分之七十五的工人都是婦人和女孩子。紡紗和織布的每天得到三十分至四十分工資。

這是一個晴朗而暖和的晚上。離亞伯齊亞的開船還剩三小時。有兩輛汽車趕到了碼頭上。高爾基和我們的蘇維埃的大便柯斯基（Kuznetsov）來給我們送行。我們就在二等艙裏開着會。柯斯基演說着我們和意大利的關係。隨着維加羅克（Vigalok）同志就總括着我們這一次考察意大利的結果，讀出了我們工人團給高爾基的離別辭。

薩魯夫

我們向黑海航去。一陣寒冷的南風和一陣微微的船身的擺動，就把我們趕進了艙裏。

希林



上海市私立商務印書館函授學校

國文科
英文科

本校用通訊教學方法，予有志求學而不便入校讀書者以補習之機會，各科講義均由專家編輯，難解字句，并附註釋，發給學員，概不取資，改課答問，尤不厭詳，明有志入學者，無年齡性別及地域時間之限制，可以隨時報名。

▼報名處

上海河南路商務印書館及各地方分館

▼辦事處

上海西藏路八二九至八三一號

簡章即索

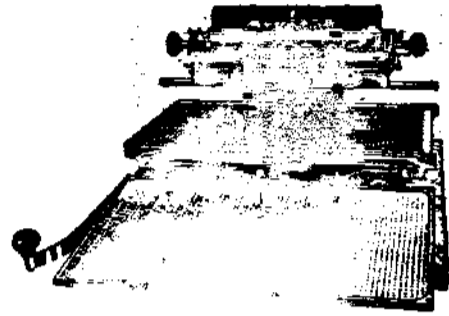

商務印書館製

新式華文打字機

完全國貨 國人發明—設計—打樣—製造

本機為華文打字之利器，積二十餘年之製造經驗，與多人心力之幾度改良，其使用之便捷，已入於理想之境，歷經政府獎勵，各界倡用，在國際上亦曾獲得盛大之榮譽，科學的事務管理，近方盛行於吾國社會，此機實為新式設備中所不可缺，茲特加緊製造，大量準備，以應需求。

特色

| | | |
|----|----|----|
| 美觀 | 清晰 | 整齊 |
| 省費 | 省力 | 省時 |

贈閱本機說明書

商務印書館出版分類目錄



本館致力於教科用書之編印，已有三十年之歷史。為求適應時代的需要，隨時供給嶄新的教材。經驗最富，出書最多。近自中小學新課程標準由教育部正式頒佈以來，更遵編中小學用「復興」教科書全套，以為推行新課程標準之助，兼作本館復興之紀念。此書並以民族復興為中心，期有裨於民族前途。現已陸續出版，送部審閱發行，秋季開學前可以出齊。同時，為提高吾國學術，促進革新運動起見，並集全園專門學者，編譯「大學叢書」全套，第一集書四百餘種，擬於五年以內出齊，現亦陸續出版多種。謹將自小學以至大學，各級適用之教科用書，彙列於次，以供採用。

上海商務印書館謹啓

本誌前
刊登之
分類書目

| | |
|---------|--------|
| 總類 | 三十卷八號 |
| 哲學·宗教 | 三十卷九號 |
| 社會科學(上) | 三十卷十號 |
| 社會科學(下) | 三十卷十一號 |
| 自然科學 | 三十卷十二號 |



商務印書館



小學教科書

公民訓練

復興公民訓練教本 東權如等編 八册
 王雲五等校
復興公民訓練教本 東權如等編 四册
 沈子善等校

公民訓練為小學新課程標準新設的重要科目之一，其實施方法重在平時直接間接訓練兒童，以養成健全人格。本館依據公民訓練條目特編教本十二册，平均支配為十二階段，供小學六年之用。每一條目下列目標、教具、時間、訓練方法、備註等項，備教師實施公民訓練時的參考。

新時代

新時代三民主義教科書 朱子辰編 朱經農校 八册 定價各五分
 許志中編 八册 定價前四各二角五分 後四各三角

新時代三民主義教科書 李揚編 四册 定價各八分
 沈志堅編 四册 定價各二角五分

衛生

復興衛生教本 陳湘南等編 八册 定價各二角五分
 胡頌立校
 本書注重實踐教育，使兒童於實際活動中，養成種種良好的衛生習慣。全書八册，每册二十課，各課有相當圖解，並酌分數單元，每單元結束時有相當的成績考查法。一至四册各有

故事

故事一篇，包含各課重要教材，五册至八册酌編故事或其他實用材料，俾教師便於應用。每册卷首附有教學法概要，摘錄課程標準內衛生教育的目的、作業類別、作業要項及教學要點等，以便教師參考。每課又附有相當參考材料，俾教學時酌量補充。

復興衛生教科書 程翰章編 四册 定價各二角
 王雲五校

程翰章等編 殷佩斯校 四册

本書內容依據小學課程標準衛生科第五、六年作業要項，在習慣和知能上，凡有關於兒童健康的事項，無不酌量程度和環境的可能範圍，充份採取；且都是近世新穎的學說和實施的成績，很能啟發兒童實行的興趣。又為便利兒童研究和實行起見，各課之前，有幾個簡要的題目；各課之後，有幾個簡要的題目，使兒童照題設想，為閱讀課文的準備；並且在讀完課文之後，可以依題做去。

新學制小衛生教科書 程翰章編 四册 定價各一角
 顧壽白等校

體育

復興體育教本 東雲達等編 四册 定價前二册各三角五分 後二册各三角

復興體育教本 沈百英校 二册

本書共六册，適合小學六年之用。每册包含正教材四十節，備每星期用一節，另加副教材二十節，以資臨時補充選用。正教



版分類目錄

材的教學順序分「教材」「教材說明」「教法」「備註」四項，均編成詳細教案。所有教學要點，除課程標準中所規定的以外，在各個教材中應有特別注意的事情，都在「備註」中詳細說明。書中對於兒童具體發育情形，列有詳細表格，以便教師按月填記。又附體育成績考查辦法，以便記載。

國語

復興小國語教科書 八册定價前四册各一角

沈百英 沈振康編 王雲五 何炳松校
 教學法 顧志賢等編 沈百英等校 八册

本時編輯主旨在(一)指導兒童學習平易之語體文，並欣賞兒童文學，以培養其閱讀的能力和興趣。(二)注重體格德性、經濟政治的訓練，以養成健全公民。(三)灌輸黨義，提倡科學。教材分量支配，不論文體內容，均與標準適合。每節數課間練習一次，以期增進讀書教學的效率。選字用語，極為審慎。生字分配均勻，注音十分正確。形式優美，插圖豐富，含有藝術興趣。可使兒童樂於閱讀。並採用許多最近研究和實驗有得的新方法。另編「學法」一類，凡各課教學方法、故事材料及補充讀物均詳細編入。

復興小國語教科書 四册

丁數音 趙欽仁編 王雲五 何炳松校
 教學法 俞煥斗等編 沈秉廉校 四册

本書與初級國語教科書相銜，其編輯主旨在培養兒童閱讀的能力和興趣。注重公民訓練、灌輸黨義，並提倡科學所取教材，除編者創作或譯述外，多選當代名著。文體包括普通文、應用文、詩歌、劇本等。凡課程標準所規定者，莫不應有盡有。每課課文後附有問題，並於若干課後，增加文法作法指導，以期增進讀書教學的效率。字體插圖及排列方法，均優美明晰。富有藝術興趣。另編教學法，詳載各課的教學方法及參考資料。

基本初國語教科書 八册 定價前四册各一角二分 後四册各一角二分

沈百英編 蔡元培等校
 教學法 沈百英編 八册 定價前四册各六角 後四册各八角

基本小國語教科書 沈百英編 四册 定價各一角四分

吳稚暉等校
 教學法 嚴洪恒編 四册 定價各三角五分

新時代初國語教科書 八册 定價各一角

胡貞惠編 王雲五等校
 教授書 沈白華編 八册 定價前三角二分五分 後五角三角五分

新時代小國語教科書 胡貞惠編 四册 定價各一角二分

王雲五校 四册 定價各三角五分

新學制初國語教科書 八册 定價前四册各一角二分 後四册各一角二分

吳研因等編 朱經農等校
 教授書 吳研因等編 八册 定價前四册各一角二分 後四册各一角二分

新學制小國語教科書 四册 定價各一角二分

吳研因編 王雲五等校
 教授書 沈折編 四册 定價各三角

南洋國語教科書 沈百英編 八册 定價各一角五分

張國基校 八册 定價各六角

復興小國語教科書 莊適編 四册 定價各一角六分

何容等編 八册

復興小國語教科書 何容等編 八册

本書遵照課程標準國語科說語項編輯，供教師教學國語話之用。內容分教材、替換教材、說明教學法、釋音、備註等項。所有字音字調語詞句法，均以標準語為準。所採教學法，係根據最近



商務印書館



代各家語言教學理論，參以實際教學的經驗，以求合於實際應用。

復興高小說話教科書

四冊 定價各一角二分

齊鐵根編 何炳松校
· 教學法 齊鐵根等編 何炳松校

本書內容有日常會話故事講述、普通演說、辯論練習等，凡課程標準所規定者，無不應有盡有。課文均根據標準國音編成，依時令分期排列，前後聯絡一貫。每課末後均列練習材料，每冊末後重列各項表式，以備練習檢查及自修之用。另編教學法，詳載教學方法及參考資料。

社會

復興初小社會教科書

八冊 定價前四冊各一角

馬精武 王志成編 王雲五 傅緯平校
· 教學法 顧錫明等編 沈秉慶校 四冊

本書取材力求適合兒童生活和社會環境。其編制注重觀察、調查、討論、實驗……等工作，以期養成兒童自動研究的習慣。關於時令的教材，都支配在相當地位，插圖豐富，彩色精印，極易引起兒童研究的興趣。另編教學法，詳載各課教學方法，故事教材及參考資料。

復興高小社會教科書

四冊 定價各一角二分

顧錫明 顧曾華編
· 教學法 顧錫明等編 沈秉慶校 四冊

本書與初級社會教科書相銜。第一、二冊以中國民族問題為中心，第三冊以現代文明的研究為中心，第四冊以中國革命問題為中心。各課課文上均列小標題，提示研究綱領。正文前有小引，正文後有作業題，藉以增進兒童的記憶和研究。內容充實，插圖詳備，足為兒童自力研究之助。教學法中詳載各課教學方法及參考資料。

基本初小社會教科書

八冊 定價各八分

計志中編 何炳松校
· 教學法 王志成等編 八冊 定價各三角

基本高小社會教科書

四冊 定價各一角

章息子編 楊銓等校
· 教學法 章息子等編 四冊 定價(一)六角(二)七角(三)八角

新時代初小社會教科書

八冊 定價各八分

丁曉章編 吳稚暉等校
· 教學法 王鎮若編 八冊 定價各二角五分

新學制初小社會教科書

八冊 定價前四冊各八分 後四冊各一角

王道直等編 王雲五等校
· 教授書 計志中等編 八冊 定價各三角

公民

復興高小公民教科書

四冊

馬客談編
· 教學法 馬客談編 四冊

本書共四冊，完全遵照小學公民訓練的標準編制，適合高級小學二年之用。訓練科目分體格、德性、經濟和政治四項，以養成健全公民為目的。全書材料的編次，係就部頒訓練條目精審選定，並包括社會科中關於公民智識的作業要項，或採用故事的講述，或加以理論的說明，務使兒童如深切了解，並發生興趣。每課之後附有「想」「研究」「實踐」等項目，以便學習，尤注重「實踐」一項，期收實際訓練之效。

歷史

復興高小歷史教科書

四冊

徐映川編
· 教學法 徐映川編 四冊

本書共四冊，為高小社會教科書中歷史部份之專編，可供高級小學社會科分類教學之用。其編輯主旨，在培養兒童盡力社會愛護國家復興民族的能力和精進。至於教材的選擇，凡課程標準所定無不列入，全書以本國為中心，擇關係最深切



版物分類目錄

而有代表價值的史料，如經濟生活、文物制度、歷史大事、國恥和民族復興運動史等，用心理的排列法，注重中心問題的研
究，每課文之上有標題，前有討論題，後有作業項，插圖極豐
富，俱足以增進教學效率。於每一中心問題之後，有綜合、比較
等表格或問題，以資整理。書末有年表等，可供兒童參考，并為
整理時代觀念之需。另編教學法，詳載各課教學方法及參考
資料。

新時代高歷史教科書

傅林一編 王雲五校
四冊 定價前三冊各八分
第四冊一角

教授書

徐景新編 四冊 定價一三冊各二角五分
二四冊各三角

新學制高歷史教科書

傅運森編 王雲五等校
四冊 定價前三冊各八分
第四冊一角

教授書

傅運森等編 四冊 定價各二角五分

高級南洋歷史教科書

捷編 四冊 定價各二角

地理

復興高地理教科書

馮達夫編 四冊

教學法

馮達夫編 四冊

本書遵照課程標準小學社會科第五六學年關於地理作業
事項編輯，用綜合分析法敘述，在份量上注重本國，在內容上
注重環境和人文現象的因果關係，對於國恥有關的部份，中
山先生的實業計劃，尤為注意，藉以指示民族復興的剝從。各
課課文前均列問題，提示研究綱領，插圖豐富，足以增進兒童
學習興趣。另編教學法，詳載各課教學方法及參考材料。

新時代高地理教科書

陳振編 王雲五校
四冊 定價前三冊各八分
第四冊一角

教授書

劉虎如編 四冊 定價一三冊各三角
四冊各三角五分

新學制高地理教科書

陳鐸編 王雲五等校
四冊 定價前三冊各八分
第四冊一角

教授書

陳鐸編 四冊 定價各三角

高級南洋地理教科書

劉虎如編 四冊 定價各二角

自然

復興小自然教科書

宗亮寰等編 王雲五等校
八冊 定價單色印各一角
彩色印前四冊各一角八分

教學法

凌昌煥等編 宗亮寰等校 八冊

本書取材，以增進兒童利用自然的智能為主，對於民生主義
尤為注意。至於理解自然的常識，研究自然的興趣，欣賞自然
的美感，和愛護自然的習慣，也在各教材中，注意培養。初級用
書八冊，在編制上，分三個階段：第一二冊，以圖畫為主，第三四
冊，圖畫和文字互相參證；第五冊至八冊，在課文及插圖外，另
加想和做的題目，使兒童注意思考和實驗。全部用單元編制，
每一單元，分作數課，各課多依時令排列，前後聯絡，一貫書用
四色套印，實物全照原色，可以代替標本。另編教學法，詳載各
單元各課的教學方法和參考資料。

復興小自然教科書

周建人等編 王雲五等校
四冊 定價各一角

教學法

徐允昭等編 周建人校 四冊

本書四冊與初小用八冊相銜，其主旨仍以增進兒童利用
自然的智能為主。在編制上，注重兒童的自動研究和實習。每
冊分二十課，每課至多教學一星期，留出一小部份時間，以便
加入標本教材或作校外觀察等作業之用。插圖豐富，描寫正



商務印書館出



確，繁簡適度，配圖優美，最能引起兒童研究自然的興趣。另編教學法，供教師應用。

基本初自然教科書 八册 定價各一角

賈祖璋等編 杜亞泉等校

· 教學法

新時代初自然教科書 八册 定價各一角

凌昌煥編 杜亞泉等校

· 教授書

新時代高自然教科書 四册 定價各一角二分

杜若城編 王雲五等校

· 教授書

新學制初自然教科書 八册 定價前四册各八角 後四册各一角

凌昌煥編 杜亞泉等校

· 教授書

新學制高自然教科書 四册 定價前二册各一角二分 後二册各一角

凌昌煥編 杜亞泉等校

· 教授書

小學南洋自然教科書 四册 定價各一角

凌昌煥編 杜亞泉等校

小學自然科掛圖 凌昌煥編 動物組二十四幅 定價六元 植物組十六幅 定價四元 礦物組八幅 定價二元

此掛圖全套凡四十八幅，分爲三組，係就小學校自然教科書中的通用教材，取其極關重要，且於人生有密切關係之各種實物，編繪而成。圖幅 31x21cm，描繪精細，印刷鮮明，每幅中之主要部份，尤特別擴大，形狀及設色，並皆正確，其功用幾

與模型標本相等，而售價則爲一般小學校購買力所能及。每組附詳細說明書一册，按圖分段說明，極便教師參考之用。

小學生理衛生掛圖 凌昌煥編 十二幅 定價三元

此掛圖共十二幅，內容以骨骼、肌肉、皮膚、內臟、腸胃、齒、心臟、血液循環、肺、呼吸、發聲、腎臟、腦髓、脊髓、神經、眼、耳、鼻、舌爲主，將各部份的形狀和構造，描繪極爲精確，主要部分圖形特別擴大，務使格外明顯。且附說明書一册，用上等紙張，五彩精印，以之張貼教室及公共場所，能將人體生理衛生知識，深深注入於一般人之腦海。匪特爲小學校中必備之掛圖，亦且爲推行社會教育之利器。附詳細說明書一册，按圖說明各器官之構造與機能，可供教師講授時參考之助。

算術

復興初算術教科書 八册 定價前四各一角二分

許用寶 沈百英編 王雲五 段育華校

· 教學法

江景雙等編 沈百英校 八册

本書取材，多用衣食住行日常生活，學校作業，及家庭經濟等問題爲主，務使兒童有計算日常生活問題的能力。其編制多用遊戲競賽表演，實習等方法。首二册注重兒童的工作活動，末二册又採取珠算與算盤混合教學。所有形式題都採用系統的排列，對於心算速算極爲重視。所有事實題，每就一種事實或一種故事成一單元，務使內容具體而有興趣。字體多變化而清楚，插圖均優美而活潑，彩色印刷，頗合兒童學習之心。另編教學法，詳載各單元教學方法及補充材料。

復興高算術教科書 四册

顧樞 鄒尚熊編 王雲五 段育華校

· 教學法

顧樞等編 趙景源校 四册



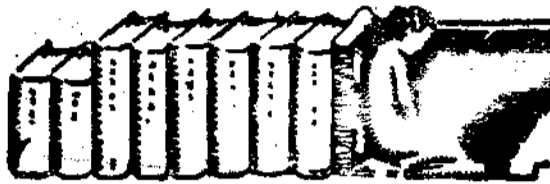

版物分類目錄

本書與初級算術教科書相銜接。其取材分技能的、思考的、和實用的三種。其編制採用歸納法教學。先舉具體實例，再由實例歸納為原則，次運用原則反復應用練習。珠算與筆算混合編制，使於彼此聯絡，互為應用。形式優美，插圖正確，可以增進兒童學習之興趣。另編教學法，詳載各單元教學方法、習題解答及補充材料。

基本初算術教科書

駱師曾編 段育華等校

八册 定價各一角

基本高算術教科書

吳伯匡等編 駱師曾校

四册 定價各一角四分

新時代初算術教科書

胡通明編 王雲五校

八册 定價各八分

新學制初算術教科書

駱師曾編 段育華等校

八册 定價各八分

新學制高算術教科書

駱師曾編 段育華等校

四册 定價各一角二分

新學制小珠算教科書

駱師曾編 段育華等校

四册 定價各一角

教授書 駱師曾編 二册 定價各二角五分

小學校用算術科掛圖

一組二十幅 定價五元

小學算術一科，有須用實物指示者，有須用圖畫解釋者。本圖關於實物之圖如度量衡器、圖畫、圖表、公債股票、郵票、匯票、支票、中英法俄德日各國貨幣等均照原物描寫，關於解釋之圖，如面積、分數、小數之意義及四則等，均新穎明顯，下方皆有說明，更為簡潔易解。

▼常識

復興初常識教科書

徐映川 徐應超編 王雲五 莊 儉校

八册 定價前四册各一角

教授書 潘志澂等編 趙景深校 八册

內容包括社會、自然、衛生、三大類教材，其份量分配，各有適當比例。取材力求適合兒童生活及社會環境。凡兒童所應具的生活常識，無不依次編述。應有盡有。在編制上，注重觀察調查、討論、實驗……等工作，以期養成兒童自動研究的習慣。插圖豐富而正確，可以輔助兒童之觀察和研究。另編教學法，詳載各課教學方法、故事教材及參考資料。

基本初常識教科書

計志中編 何炳松校

八册 定價各二角

新時代初常識教科書

王 強編 楊杏佛等校

八册 定價各七角

教授書 方 新編 八册 定價各二角五分

新學制初常識教科書

范祥善編 任鴻雋等校

八册 定價各一角

教授書 計志中等編 八册 定價各三角

小學校用南洋常識教科書

趙景深編 八册 定價各一角五分



商務印書館



▼勞作

復興初小勞作教本

宗亮編 八册

復興高小勞作教本

熊羣編 四册

本書教材的分配，知識和技能並重，研究和實習並進，以期兒童得到真知識真技能，能應用於實地，並能進展改良各册都用大單元的設計組織，把勞作材料有關係的各種作業，依着自然的需要和機會聯絡起來，使成整個的有機的結合，以求精神一貫，而免各自為謀不相統屬的弊病，對於勞作科的教學要點，除課程標準中所規定的以外，在各單元各個過程中，有應特別注意的事情，均經詳細說明，教學時可先行參考。

新時代初小工用藝術教科書

八册 定價各一角五分

宗亮編

教授書

宗亮編 八册 定價各二角五分

新學制初小工用藝術教科書

八册 前四册各八分 後四册各一角

熊羣編

教授書

熊羣編 四册 定價各二角

新學制高小工用藝術教科書

四册 定價各一角五分

熊羣編

教授書

熊羣編 二册 定價各二角

新學制高小農業教科書

四册 定價各一角二分

萬國鼎編

教授書

萬國鼎編 四册 定價各四角

▼美術

復興初小美術教本

宗亮編 二册

復興高小美術教科書

宗亮編 四册

教學法 宗亮編 四册

基本初小美術教科書

八册 定價各一角八分

宗亮編 何炳松校

新學制初小形象藝術教科書

八册 定價各一角二分

宗亮編

教授書

宗亮編 四册 定價各二角

新學制高小形象藝術教科書

四册 定價各一角五分

宗亮編

教授書

宗亮編 二册 定價各二角五分

▼音樂

復興初小音樂教本

沈秉廉編 二册

復興高小音樂教科書

沈秉廉編 四册 定價各八分

教學法

費錫胤編 沈秉廉校 一册

本書歌詞除一二特約作品外，都係編者創作。材料力求新穎，趣味力求高尚，措辭力求明顯，立意力求深長，用韻處均以國音註音，使兒童能準確吐韻。所配樂曲，無論創作或選集，均以曲高而節奏自然，音調動聽為標準。歌詞的排列，以時令先後，詞意深淺為標準，並顧及題材的聯貫。樂曲的排列，則以嚴



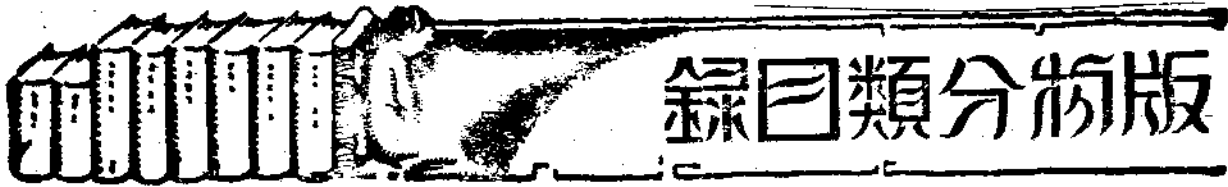

版物分類目錄

附之難易為標準，尤注意於復習的機會。每册前均列有圖表與練習曲為預備教學各種教材之用。另編教學法，包含欣賞與研究材料。

基本初小音樂教科書

何明齋 沈柔廉編

四册 定價各一角

· 教學法 何明齋編 八册 定價各三角五分

基本小高音樂教科書

沈柔廉等編 蕭友梅校

四册 定價各一角

新時代初小音樂教科書

何孝元編

八册 定價各八分

· 教授書 何明齋編 八册 定價各三角

新學制初小音樂教科書

傅彥長編

八册 定價各八分

· 教授書 何明齋編 四册 定價第一三四各二角 第二册二角五分

新學制小高音樂教科書

何明齋編

四册 定價各一角

· 教授書 何明齋編 二册 定價各二角五分

▼英語

新學制小高英語教科書

周越然編

二册 定價各二角

彩色精印

幼稚園讀本

沈百英編 四册 各一角五分

▼商務印書館發行

全書四册，每册四十課，供幼稚園生兩年讀完。所取教材，都是兒童日常所易接觸及其所能理解的事物。文字簡易，大半為韻文兒歌。音調自然，便於上口。實為幼稚園教育唯一適用的讀本。



商務印書館出

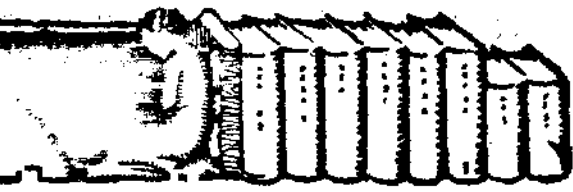

初級中學教科書

公民

復興公民

本書分道德、政法、經濟三編，各供一學年之用。內容儘量採入三民主義的材料，務期成爲三民主義的公民學。道德編從個人職業、家庭、社會、國家各方面，闡發中國固有的道德，以明道德的進化及其標準。政法編重在說明政治上和法律上的基本概念，並解釋本國現行政治制度。經濟編以國民經濟作對象，同時又以中國國民黨經濟政策作發展國民經濟的方法。

孫伯豐編 三冊

新時代

新時代綜合三民主義教本

鄭卓立編

衛生

復興衛生學

本書依照教育部頒佈初級中學課程標準編制，分爲三冊：第一冊人體概論及生理學大意，第二冊健康與疾病常識，第三冊公共衛生。取材新穎，條理明晰，插圖亦甚豐富，能使學生對於衛生學得一種明確之概念。所列練習問題注重鼓舞學生興趣，歸納已習教材，務令學生自求解答。書末附漢英名詞對照表，漢字排列，依照四角號碼，極便檢查。

編者編 三冊定價(一)六角五分(二)三角五分(三)各五角

現代初級生理衛生學

新撰初級生理衛生學

國文

復興國文

本書遵照教育部頒佈初級中學國文課程標準編制，計分六冊，供六個學期國文精讀及習作教材之用。凡所取材，力求思想不違背時代潮流及體裁風格，堪爲模範者，又在可能範圍內，儘量採取新穎作品，以期能增進教學雙方之興趣。每冊包含精讀教材四十課，習作教材二十課，兩者穿插排列，便於次講授。精讀各課下附「作者」、「注解」、「暗示」三項習作。各課供給語法文法及文章作法之教學及練習材料，所引例解，儘量由已讀教材中搜取。語體文與文言文在各學年之分量，爲七與三、六與四、五與五之比例。文體則在三年中依次分別偏重記敘文與抒情文、說明文與抒情文、議論文與應用文。一依課程標準之規定。

傅東華編 六冊 定價第一冊六角五分

基本中國文

基本中國文教本

周顯甫編

定價(一)四角(二)三角(三)各一元

版分類目錄

這兩套書均依照初中課程標準最新編輯。前一套書在教材編制、註釋、文法與修辭諸方面都有許多創新之處，可算是一種嘗試。後一套書的編制則用歸納式，篇各一析，隨以綜合，作一小結。課文之後，更將文法修辭錯雜編列，亦屬創制。為適合初中國文教材的最新需要起見，同時出版兩套，以便選用。

新時代初中國語 胡適等編 六冊 定價各五角

現代初中國語 莊適編 六冊 定價各五角

新學制初中國語 六冊 定價前三冊各三角五分(四)四角五分(五)五角(六)八角

初級記事文教學本 張九如編 一冊 定價八角五分

初級寫景文教學本 張九如編 一冊 定價七角

新著國語文法 葉錦熙編 一冊 定價一元

算術

復興初算術 駱師曾編 一冊 定價七角

本書依據教育部頒佈初級中學算學課程標準編纂，供初中第一學年學習算術之用。材料精新，搜集到最近為止，並且調查社會上的實例編入，和舊定懸疑的截然不同。習題豐富，每節或數節之後有練習題，每章之後又有練習題，至題目的選擇，力避深枯枯燥，多取實際問題和常態生活問題，兼含愛國材料，以資鼓勵關於度量衡幣各章，均略述沿革的歷史，使讀者明瞭改革精神之所在。利息開方二章中，常用文字代表數

目，以圖敘述的便利，而預先灌輸代數觀念。省略算術小數合併一章，圖線表和統計圖表等附在比例一章之中，使學生明瞭應用在欣賞之中，引起向上探討的志趣。

新學制混合算學 段育華編 六冊 定價各六角

初級混合算學 胡明復校 六冊 定價前二冊各二角

新學制混合算學教員準備書 余介石等編

現代算術 嚴濟慈編 一冊 定價八角

現代算術習題解答 余介石編 一冊 定價一元

初級算術 徐善祥編 一冊 定價一元二角

代數

復興初代數 陳明禮編 一冊

現代初代數 吳在淵編 二冊 定價各六角

現代代數學習題解答 胡明復校 二冊 定價上冊八角 下冊一元

初級代數學 秦沅編 一冊 定價八角

幾何

復興初幾何 余介石編 一冊



商務印書館

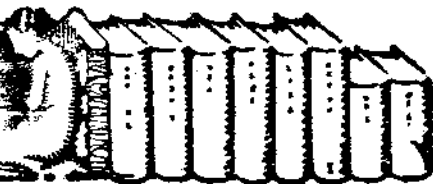

現代初幾何

周宣德編
教育華校
二册 定價各四角

復興中三角

周元谷編
教育華校
一册 定價一元二角

本書依據最近部頒初中算學課程標準編撰，只講計數三角 (Numerical Trigonometry) 除應用上必需之三角函數公式外，其他一切恆等式概從省略，習題之選擇，僅及實際問題，以切於學生生活狀況者為限。全書共計六章，適於一學期每週二小時教授之用。

現代中三角術

劉正經編
姜立天校
一册 定價四角

現代三角術習題解答

余介石編
胡術五
一册 定價五角

復興中三角學

葉粉編
一册 定價八角

▼自然科學

新學制初自然科學

四册定價 (一)四角 (二)六角 (三)五角 (四)九角

杜亞泉編

新學制初實用自然科學

四册 定價各六角

周昌霖等編

▼植物學

復興中植物學

杜先驥編
一册 定價八角五分

本書編制，概照教育部頒佈的初級中學課程標準植物學教材大綱，全書分十二章，前八章敘述高等植物的形態、生理、生態等，使學者對於植物的生活原理和繁殖方法有充分的了解；後四章敘述植物界的大概情形，使學者對整個的植物界有相當的認識。每章之末，附有簡單的實驗，以補講授的不足，並引起學者自動研究的興趣。此外，又注重野外觀察，以養成學者實地考察的習慣。於每一實驗中，又附有問題，以使復習。各項專名，除隨時附註英文外，並於編末另附漢英對照表。

現代初植物學

凌昌煥編
胡先驥校
一册 定價四角

新撰中植物學

杜就田編
一册 定價五角

復興中植物學

王毓善編
一册 定價一元一角

▼動物學

復興中動物學

周建人編
葉志校
一册

本書根據教育部頒佈初級中學課程標準動物學教材大綱編撰而成。取材以本國常見及與人生最有關係之動物為主，對於動物之適應及與人利害關係等，均有詳細說明。此外如保護有益動物及驅除有害動物之常識，亦隨時灌輸。對於每類代表動物，詳細說明其形態、生理等項，其他同類之動物，僅擇重要點加以說明，並隨時取其性質相同或相似各點加以比較，俾易了解。全書教材依分類次序排列，由常見之高等動物起，漸及於下等動物，前後貫串，無艱深難解之弊。每章或一節之末，附有練習題，書末更附漢英名詞對照表，插圖力求明確，正確配置，亦求繁簡適宜，解剖圖中，尚有註釋較繁者，以便參考。

現代初動物學

杜就田編
葉志校
一册 定價四角



版物分類目錄

新撰初動物學

陳家善編 一册 定價五角五分
 王文江編 一册 定價一元二角

礦物學

現代初礦物學

杜其鑾編 一册 定價四角
 任鴻雋校

新撰初礦物學

杜若城編 一册 定價五角五分
 徐善祥編 一册 定價一元

民國新礦物學

化學

復興初化學

柳大綱 章鏡編 一册
 鄭貞文校

本書依照教育部頒佈新課程標準而編。教材均經慎重選擇，期能切合國內情形。學校設備教學時間與學生智力凡化學上基本原理重要術語以及與日常生活有關係的事物，都在可能的範圍內儘量收羅。對於國產和國防，特別注意。所採教學方法以實驗和發現為主，但鑒於一般學校的設備情形未編實驗節目，並避免用繁複器械的教材。所用度量衡，全依國府新頒定的標準制。名詞都依教育部新頒的化學命名原則，書末另附漢英對照表，以便檢閱。插圖不僅美觀有味，且多國貨工廠照片，俾可明瞭我國化學工業的實況。

現代初化學

鄭貞文編 一册 定價六角

新撰初化學

鄭貞文編 一册 定價六角

民國新化學

王景善編 一册 定價一元四角

物理學

復興初物理學

周頌久編 一册

本書依照教育部頒佈初級中學物理課程標準編輯而成。所取教材均為兒童習見習知之常識，尤以與日常生活有關者為其中心，並將物理學中各種基本定律、淺近概念分別融合於其中。全書二十六章，每章結束處均附有問題數則，其中多為好學兒童所提之疑問，應用本書教材，即可迎刃而解。於啓發兒童智慧，功效極大。問題中不涉及計算，正文中亦只注重解釋，以免初學者望而生畏。實驗項目包含在教材之中，不另列舉。

現代初物理學

周昌壽編 一册 定價七角

新撰初物理學

周昌壽編 一册 定價五角五分

民國新物理學

王景善編 一册 定價一元四角

歷史

新學制初歷史

傅運森編 二册 定價各四角

新時代初世界史

王恩壽編 二册 定價上册五角，下册五角五分

現代初世界史

傅運森編 二册 定價上册二角五分，下册四角

新撰初世界史

周傳儒等編 二册 定價各五角

新著世界史

李泰榮編 一册 定價九角



商務印書館

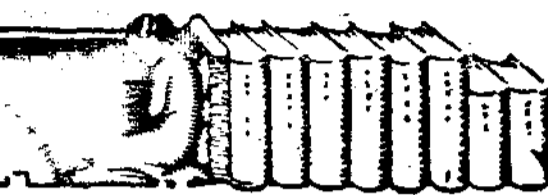

▼本國史

復興初本國史

傅緯平編 二冊 定價上冊一元

本書分上下兩冊，供初級中學歷史科第一、二兩學年之用。教材悉依部頒課程標準所定之教材大綱，章節次序毫無移易。其目標在激發學生民族復興之思想，且培養其發揚光大之精神。正文務求未分，敘述簡當，期於易解易記。另於正文後添設註解，凡委曲繁雜之史實，考證難之典實，行書之處，隨人地名之略說，及教師與學生有疑難之點或需檢查之處，一併列入，章末附列問題，以供教師發問，使學生知所注意。所插圖表地圖皆有根據。

新時代初本國歷史教本

二冊 定價各五角

新撰初本國史

陸光宇編 一冊 定價七角

新著本國史

趙玉森編 二冊 定價各七角五分

▼外國史

復興初外國史

何炳松編 一冊 定價一元一角

舊式外國史總以歐洲為中心，東洋史則以中國一國為中心。歐洲和中國固然為東西兩洋文化的重心，不可忽視，但亦不宜偏重。本書用綜合的眼光，把東西史家向來輕視的西部亞洲史，給以相當的地位。因此對於古代的匈奴與安息，中古的波斯突厥，以及南洋諸國，均較尋常課本為詳。取材均有根據，其中關於南洋各洲各異種對於文化貢獻的部份，都是現代外國史家的見解。地圖和插圖亦都各有所本。全書一百二十節，適合一學年之用。

新著西洋近百年史 李季榮編 二冊 定價一元八角

▼地理

新學制初地理

王鍾麒編 二冊 定價上冊五角 下冊六角

現代初世界地理

王鍾麒編 二冊 定價各六角

新學制初人生地理

三冊 定價(一)(二)各九角 (三)一元四角

新著人文地理學 王華隆編 一冊 定價六角五分

▼本國地理

復興初本國地理

傅角今編 二冊

新時代初本國地理

二冊 定價上冊五角 下冊八角五分

現代初本國地理

王鍾麒編 二冊 定價各六角

新撰初本國地理

繆育南編 二冊 定價各四角

▼外國地理

復興初外國地理

余俊生編 一冊

本書依照教育部最新頒佈課程標準編成。內容注重人生與環境相互關係，故在各章中對於各國之地形氣候均有扼要的敘述，同時又將各國人地狀況和國際關係加以相當的說明。俾學生對於世界大勢和中國前途的關係有一種認識。每



版物分類目錄

章之末均附有習題，以供學生復習之用。所有外國地名，以採用最通行譯名為主，惟同一地名而有二種通行譯名者，亦多為標明書末並附中西文地名對照表，以便檢查。插圖清晰而有意義，足以增加學生研究的興趣。

新撰初外國地理

陳 謙編 二冊 定價 上册五角五分 下册五角

▼勞 作

復興中家事

陳 謙編 三冊

新學制中手工

何明燾編 六冊 定價 (一)(二)各二角五分 (三)(四)各三角五分 (五)四角五分

▼圖 畫

復興中圖畫

王濟遠編 六冊

本書係遵照教育部初中圖畫課程標準而編輯，關於藝術教育，首生產教育職業教育之主要點，都已容納。取材務期顯明而切合實用，使學生了解藝術與人生之關係。一方面開發我國固有文化及東方繪畫之特點，一方面介紹歐西繪畫之技術與原理。全書凡六冊，每冊有創作圖十六幅至十八幅，包括國畫、西洋畫各種畫法及透視學、色彩學、圖案幾何等，每圖各案說明，以灌輸藝術常識，並指示自然形態之觀察法，以養成學生之描寫能力及自由研究之習慣。每冊更附入參考圖一二幅，備考試時參考之用。

新學制中圖畫

翁海粟編 四冊 定價 (一)(二)各五角 (三)(四)一元

現代中水彩畫

楊長濟編 二冊 定價 六角

現代中用器畫

何明燾編 一冊 定價 五角

▼音 樂

復興中音樂

黃 自編 六冊

中等學校樂理唱歌合編 周玲珠編 二冊 定價 (一)八角 (二)七角

中學樂典教科書 徐傳霖等譯 一冊 定價 三角

新學制中樂理

蕭友梅編 六冊 定價 各二角五分

新學制中唱歌

蕭友梅編 三冊 定價 各八角

新學制中鋼琴

蕭友梅編 一冊 定價 一元五角

新學制中鋼琴

蕭友梅編 一冊 定價 三元

小提琴教科書

蕭友梅編 一冊 定價 一元五角

▼英 語

新學制中英文讀本合編 三冊 定價 (一)六角 (二)八角 (三)一元二角

New System Series: English Readers and Grammar 胡憲生編 王雲五 鄭富灼校 定價 各五角

教授法 哈亨利編 三冊 定價 各五角

新學制中英文法 胡憲生編 一冊 定價 一元

New System Series: English Grammar for Junior Middle Schools

現代中英語 周越然編 三冊 定價 (一)四角 (二)五角 (三)七角

Modern Textbook Series: English Readers for Junior Middle Schools



商務印書館出



現代初級英文法

林書奇編 二冊 定價各七角

Modern Textbook Series: English Grammar for Junior Middle Schools

英文活用讀本

編司德編 四冊 定價各八角

L. Fancett: Living English

英語模範讀本

三冊定價(一)六角(二)(三)各一元
布面本各加二角

The Model English Readers

周越然編

文化英文讀本

三冊 定價(一)八角(二)九角(三)一元

The Culture English Readers

李登輝編

英文基礎讀本

譚安麗編 已出五冊

A. P. Danton: The Background Series of English Readers, I-V

(一)歌謠 Rhymes

定價五角

(二)寓言 Fables

定價五角

(三)仙傳 Fairy Stories

定價一元二角

(四)古代神話

定價一元

Stories from Classical Mythology

(五)猶太希臘故事

定價一元八角

Stories from the Hebrew and Greek

Model English-Chinese Dictionary with Illustrative Examples

英漢模範字典

求解作文兩用

張世鑾 厲志雲 合編
平海瀾 陸學煥

本書特點甚多，其最著者在彙示每一單字之文法上的用法。故購備本書一編，無論讀書作文以至翻譯會話，均可獲益無窮。國內諸大學者咸加贊許，吳稚暉先生謂此書「不惟為讀者得良師，而又為作文得南針。」

硬布面袖珍本一冊
定價二元五角

本書與「王雲五大辭典」縮本
新字典」及「漢英辭典」合售
特價五元五角，本年七月
底截止，另詳廣告。





高級中學教科書

▼國文

- 高中國文讀本 江恆源編二冊 定價一元八角
- 高補中級中學古白話文選 吳適生等編二冊 定價一元二角
- 高補中級中學近白話文選 吳適生等編二冊 定價九角
- 高補中級中學詞選 胡適選註 一冊 定價一元六角
- 高補中級中學修辭學 王昌編 一冊 定價三角
- 高補中級中學詩學原理 王希和編 一冊 定價四角
- 高補中級中學天方夜譚 葉紹鈞註 二冊 定價八角
- 高補中級中學撒克遜英雄略 林紓譯 沈德涇註 一冊 定價八角
- 高補中級中學俠隱記 伍光建譯 沈德涇註 二冊 定價一元八角
- 高補中級中學續俠隱記 伍光建譯 沈德涇註 一冊 定價一元八角
- 高補中級中學拊掌錄 林紓譯 彭乾澄註 一冊 定價三角五分

▼哲學

- 高補中級中學人生哲學 馮友蘭編 一冊 定價一元一角
- 高補中級中學戴東原的哲學 胡適編 一冊 定價一元二角
- 高補中級中學心理學 陸志韋編 一冊 定價八角
- 高補中級中學論理學 王振聲編 一冊 定價四角

▼史地

- 高補中級中學本國史 呂思勉編 一冊 定價一元
- 高補中級中學外國史 何炳松編 上冊 定價一元四角
- 高補中級中學西洋史 陳衡哲編 二冊(上)一元八角(下)一元一角
- 高補中級中學本國地理 張其昀編 二冊(上)一元二角(下)一元八角
- 高補中級中學社會科學概論 郭任遠編 一冊 定價一元三角



版物分類目錄

職業學校教科書

▼初級農業學校用

- 初級農業 農業經濟學 魏厥民編 一册定價三角
- 初級農業 作物學 凌昌煥等編 一册定價三角
- 初級農業 稻作學 湯恩孫編 一册定價三角
- 初級農業 棉作學 馬廣文編 一册
- 初級農業 土壤學 諸乙然編 一册
- 初級農業 肥料學 李積薪編 一册
- 初級農業 肥料學 陸旋編 一册定價三角
- 初級農業 農產製造學 鄒德誦編 一册定價四角
- 初級農業 園藝學 劉大神編 一册定價四角
- 初級農業 農作物病害學 陸旋編 一册定價四角
- 初級農業 農作物害蟲學 謝申國編 一册定價五角
- 初級農業 栽培學 魏厥民編 一册定價四角五分

師範學校農業新教科書

- 養蠶法教科書 劉大神編 二册定價各六角
- 蠶體解剖教科書 鄭辟疆編 一册定價七角
- 蠶體生理教科書 鄭辟疆編 一册定價四角
- 蠶體病理教科書 鄭辟疆編 一册定價五角
- 桑樹栽培教科書 鄭辟疆編 一册定價六角
- 製絲教科書 鄭辟疆編 一册定價六角

▼高級農業學校用

- 高級農業 農藝化學 沈觀寅編 一册定價一元
- 高級農業 作物學通論 黃紹緒編 一册定價六角五分
- 高級農業 作物學各論 顧復編 一册定價一元二角
- 高級農業 作物學汎論 顧復編 一册定價七角
- 高級農業 造林學各論 李蓉編 一册定價二元



商務印書館

高級農業 農具學 顧慎編 一册定價六角五分
 高級農業 養蠶學 顧厥民編 一册定價七角
 高級農業 昆蟲學 夏德甫編 一册定價九角
 高級農業 植物病理學 夏詒彬編 一册定價七角
 高級農業 土壤學 王雲森編 一册定價一元二角
 高級農業 花卉園藝學 章君瑜編 一册定價一元
 高級農業 蔬菜園藝學 黃紹緒編 一册定價九角
 高級農業 育種學 唐志才編 一册定價四角
 參考書 馮明吳編

▼高級工業學校用

高級工業 工廠設備 方漢城編 一册定價六角
 高級工業 實用衛生學 程翰章編 一册定價一元二角
 高級工業 工業簿記 陳家寶編 一册定價五角
 高級工業 鑄工 馮維輝編 一册定價八角
 高級工業 車牀木工 郭元榮編 一册定價二角
 高級工業 燃料及測熱學 陳文祥編 一册定價七角五分
 高級工業 材料強弱學 徐守楨編 一册定價四角

高級工業 陶瓷學 何應樞編 一册定價六角
 高級工業 實驗電報學 曹清鑑編 一册定價六角
 高級工業 無線電工程概要 陳章編 一册定價七角
 高級工業 市政工程學 凌鴻勳編 一册定價八角
 高級工業 鐵路工程學 凌鴻勳編 一册定價一元
 高級工業 汽車學 裴元編編 一册定價七角
 高級工業 冶鐵學 唐吉傑編 一册定價八角
 高級工業 染色學綱要 李文輝編 一册定價六角

▼初級商業學校用

商業 商業經濟 柳準編 一册定價二角五分
 商業 商業道德 盛在珣編 一册定價三角五分
 商業 商業實踐 盛在珣編 一册定價七角
 商業 商事要項 劉大紳編 一册定價五角
 商業 商品學 盛在珣編 一册定價三角
 商業 商業簿記修訂本 李宜韓編 一册定價九角
 商業 商業歷史 趙玉麟編 二册定價六角

版物分類目錄

| 高級商業學校用 | |
|---------|-----------------------|
| 高級商業教科書 | 商業學概論 孔士壽編 一册定價九角 |
| 高級商業教科書 | 商業史 許炳漢譯 一册定價一元六角 |
| 高級商業教科書 | 中國商業史 陳燦編 一册定價八角 |
| 高級商業教科書 | 商法要論 鄭立與編 一册定價一元 |
| 高級商業教科書 | 商業算術 曾慶華編 二册定價各六角 |
| 高級商業教科書 | 商業簿記 楊瑞六編 一册定價九角 |
| 高級商業教科書 | 商業簿記教科書 潘序倫編 一册定價二元五角 |
| 高級商業教科書 | 新式簿記及會計 楊汝梅編 一册定價一元二角 |
| 高級商業教科書 | 近世會計學 劉保德編 一册定價一元二角 |
| 高級商業教科書 | 會計學 吳應圖編 一册定價八角 |
| 高級商業教科書 | 審計學 吳應圖編 一册定價一元 |
| 高級商業教科書 | 統計學 陳其鹿編 一册定價一元 |
| 高級商業教科書 | 金融經濟概論 周佛海譯 一册定價一元 |
| 高級商業教科書 | 股份經濟論 周汎剛譯 一册定價一元 |
| 高級商業教科書 | 國際商業政策 周佛海譯 一册定價六角 |
| 高級商業教科書 | 廣告心理學 吳應圖譯 一册定價八角 |

王雲五大辭典

袖珍本 定價三元 頁餘百六千一 布面精裝一册

價特

本書與「英漢模範字典」及「漢英辭典」合售，特價五元五角，本年七月底截止，另詳廣告。

易檢

末附筆畫索引，檢字法者，亦可檢查。

價廉

種珍本售價僅及原本定價之半數，內容與原本相同。

完備

附各科參考表三十種，解釋明晰確實。

迅速

編次依照四角號碼，每檢一字，平均僅需時八秒點九。

| | |
|---------|-------------------------|
| 高級商業教科書 | 財政學 壽量偉編 一册定價八角 |
| 高級商業教科書 | 匯兌論 俞添禧編 一册定價九角 |
| 高級商業教科書 | 貨幣論 王效文編 一册定價八角 |
| 高級商業教科書 | 銀行學(增訂本) 陳其鹿編 一册定價一元四角 |
| 高級商業教科書 | 保險學 王效文編 二册定價(上)八角(下)六角 |



商務印書館

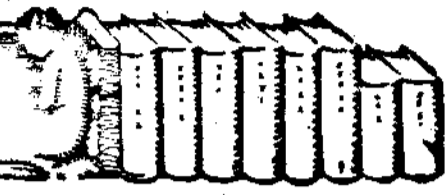

師範學校教科書

▼師範學校用

師範學校教科書 小學行政

杜佐周編 一册定價一元二角

本書主要目標為(一)使學者明瞭小學行政和教育原理的關係;(二)使學者明瞭小學行政各項的方法和意義;(三)使學者具有運用科學的方法創造的精神及經濟的手段以處理小學行政的習慣,列舉討論與研究問題,藉以指示學者研究小學行政實際問題的方法及途徑。

師範學校教科書 小學教材研究

吳研因編 一册定價二元 吳增芥編 一册定價二元

本書根據部頒小學課程編成,凡小學教材的性質、內容,以及選擇組織、支配、排列、運用方法和原則等,均有詳明的討論。除理論外,並多舉實例,他如各科用書問題,小學教材的編輯方法及趨向等,亦有所論列,為研究小學教材最佳之本。

師範學校教科書 小學教學法

趙廷爲編 上册定價一元二角

本書係編者根據師範科課程標準及辦學經驗編輯而成。所參考四籍不下百種,而融會貫通,用淺顯文字,表達高深的學理,絕無矛盾生澀及含混之弊。全書以實際問題為討論中心,敘述詳盡,興味濃厚,與綱要式辭書式之教本,迥不相同。

師範學校教科書 地方教育行政

邵鳴九編 一册

師範學校教科書 教育史

姜琦編 一册定價一元四角

本書是遵照高中師範科課程標準,以三民主義為中心所編成的。他的編製體裁,力避單純的敘述與機械的說明,而採用批評的方法,去研究古今世界各國的教育理論與事實,期望使讀者明瞭過去教育的緣起與變化,並預測將來教育的新趨勢。內容新穎,解釋明確,洵為最近教育出版界之良本。

▼特別師範科用

師範現代教育學原理

孫貴定編 一册定價四角

師範現代教育史

范壽康編 一册定價四角

師範現代哲學綱要(訂正本)

蔡元培編 一册定價四角五分

師範現代倫理學

孫貴定編 一册定價二角

師範現代教育心理學

吳致覺編 一册定價三角

師範現代小學行政及組織

芮佳瑞編 一册定價五角

師範現代學校管理法

范壽康編 一册定價三角五分

師範現代各科教學法(訂正本)

范壽康編 一册定價五角

師範現代教育測驗綱要

畢超編 一册定價四角





夫
學
叢
書

第一期擬出之書

- 本叢書可作大學教本或學生自習之用。由敝館遴選國內各大學校及學術團體代表，組織大學叢書委員會，在整個計畫之下，分工合作。預計第一期出版書四百餘種，五年以內可告完成。刻已開始出版，書目列下：
- 文學院用：八種 農學院用：三二種
 - 理學院用：七五種 工學院用：一〇四種
 - 法學院用：五三種 商學院用：二六種
 - 教育學院用：四六種 醫學院用：一五種
- 共計四百三十二種

歐美日本的政黨 一册定價二元八角

法國巴黎大學畢業 彭學沛著
行政院政務處長

此書用同情的態度，敘述法德英美俄意日七國政黨的思想狀況，不加主觀的意見和批評。關於英美政黨的組織，各國社會黨的不同，德國國家社會黨發達的經過，法西斯蒂黨的方式，日本維新以來的政治史，大戰後各國的政治史，記載尤詳。一切政治主義和政治黨派沿革，本書都有明瞭扼要的敘述。

羅馬法 一册定價三元二角

前浙江省立法政專科學校教授 應時著
法國巴黎大學法學博士 陳允著
上海特區第二地方法院院長

羅馬法為各國法律之矩矱，研究法學者，莫不以之為梯航，欲

生物學實驗指導 一册定價一元七角

私立福建協和大學教授 鄭作新著

著者以多年教授之經驗，編成此書，全書共分五十課，凡各類代表動物及植物之解剖、觀察方法，均有詳細之說明，且所取材料均為常見之本國產物，與編者歐美作品而成者，完全不同。胚胎學及生物統計法等，向為他所忽略者，本書亦有極明瞭之敘述，實為入學初年練習生物學者之最良指導書。





普通物理學

上册定價三元二角

美國威斯康辛大學物理學博士 薩本棟著
國立清華大學物理學教授

本書係著者根據歷年在清華大學所授之普通物理教學經驗而撰述。分上下兩冊。以上冊電磁及光兩編為下冊。普通物理學之材料，則附於力學或熱學中，不另立一編。全書結構以敘述問題之起因及現象性質之大概為發端，論列物理的律例及其相互之關係為歸宿，以各事象之應用為枝葉，而以解釋此等現象之學說為歸宿。章末所附問題，可視作各該章之綱要。

英國史

一冊定價六元

美國哈佛大學哲學博士 錢端升譯
國立清華大學政治學教授

風物味林(G. M. Trevelyan)本為治英國史的宗師，而本書更是他的傑作。能將文化的推進、社會的變動、經濟的發展、政治的沿革，一體包羅，貫通融會，而形成英吉利民族的整個的史。至其取材的浩翰、鑒別的謹嚴、識見的遠大、文章的雋妙，尤令讀者歎為觀止。現經錢端升教授悉心翻譯，意義務求忠實，文字務求流暢，並加註釋，以助理解。

國際公法論

上册 一冊定價二元八角

行政院 參事 李聖五著

全書共分九編：第一編緒論，對於國際公法之學派、法源、趨勢及其與國內法之關係等，闡論無遺。第二編國家之類別及其在國際公法上之地位。第三編領土、領海及私人是否享受國際公法上之權利等。第四編國家之權，如法權、自衛權、干

中國民法總論

一冊定價三元六角

中央政治學校法學教授 胡長清著

民法一門，繁博深遠，難於究詰。民法總則係全部民法通用之通則，尤不易著筆。加以我國民法法典頒行未久，因之此類著作能內容充實，適合法典精神者，頗不多覯。著者擔任民法教授有年，又曾參與立法院民法法典之起草，理論經驗，均極豐富。全書分緒論、總論兩部。緒論述現代民法之趨勢及新民法之要旨等。總論大體以民法法典之編列為主，俾讀者得以瞭然我國民法法典之體裁及精神。書中對於現行法律，各國法例，及名家學說，均不憚詳舉，並參以己意，評其得失，實為慘淡經營之作。

條約論

一冊定價一元六角

瑞士日内瓦大學法學博士 吳昆吾著
司法院 參事

書分三編：第一編緒論，關於條約之成立、效力、保證、解釋、維持、終止等，引學說參證事例，旁徵博引，不尚空談。第二編各論，所有國際重要條約，包羅古今，悉為論列。第三編專論，對於「情勢變遷條款」及「最惠國條款」，精研詳論，透澈無遺。學說事例，引證豐富。尤於中國條約問題，極有關係。本書初版業已售罄，茲經大學叢書委員會審查後，加入本叢書，重行排印。



東方雜誌

第三十三卷 第二十二號 要目

| | | | | |
|----------------|-------------------------|----|-------------------|-----|
| 東方 論壇 | 華北停戰…………… | 國網 | 哥秘爭案…………… | 允恭 |
| | 粵省的三年計劃…………… | 國網 | 日本要增加海軍與遠東問題…………… | 無 |
| | 從華府會議到世界經濟會議張明養 | | 蘇俄出售中東路之法律觀李聖五 | |
| | 羅斯福所倡議之不侵略公約史國綱 | | 俄捕英僑與英俄關係…………… | 方鍾徵 |
| | 裁軍會議與四強協定(法國通信)許德佑 | | 凱塞爾在經濟學上的立場楊及玄 | |
| | 拉丁美洲之帝國主義與反帝國主義的鬭爭…………… | | 中國基本工業的前途…………… | 李紫翔 |
| | 文(一個農夫的故事)…………… | | 角黍考略…………… | 黃華節 |
| | 藝(糾纏)…………… | | 高等教育革命…………… | 莊澤宣 |
| | 欄(吼)…………… | | 國聯調查中國教育報告書…………… | 陳毅 |
| 東方畫報(影寫版)…………… | 六十四幅 | | 德國的學前教育…………… | 朱鏡錄 |

本誌定價 每冊五分 零售每冊五分 全年三元六角 半年二元二角 郵費在內

商務印書館發行

學藝彙刊之一

機械裝置及管理法

黃恢權編 定價一元

本書共二十一章。舉凡廠房的建築，機械的選擇，裝製，使用，以及馬力的計算傳達等理論與方法，大都具備。以簡明實用為主，無空談及高深數學躡入其間。未習機械工程而欲從事於工廠者，讀之必能獲得許多知識，成一優秀技士。經營新式工業之製造家，若得此書以供參考，亦可得事半功倍之效。

商務印書館

新出版

東方雜誌

第三十卷 第十三號

十二年七月一日出版

廣告索引

Index to Advertisers

| | |
|-----------|-----------|
| 商務印書館 | 目錄前後及正文前後 |
| 大中華賽璐珞製造廠 | 正文107頁前 |
| 大華實業社 | 正文168頁後 |
| 上海印染公司 | 婦女欄第38頁 |
| 上海燈泡公司 | 對版權頁 |
| 父子大藥廠 | 婦女欄第42頁 |
| 天一味母廠 | 目錄前 |
| 中華人壽保險協進社 | 對東方畫報 |
| 中國內衣公司 | 目錄前 |
| 五洲大藥房 | 婦女欄第12頁 |
| 仁豐機器染織廠 | 婦女欄第38頁 |
| 百昌行 | 正文91頁前 |
| 先施公司郵寄部 | 對裏封 |
| 汽巴藥廠 | 對婦女欄 |
| 金山洋行 | 婦女欄第12頁 |
| 怡昌洋行 | 正文37頁前 |
| 美豐銀行 | 目錄前 |
| 拜耳大藥廠 | 對東方畫報 |
| 柱格麥片公司 | 正文90頁後 |
| 柯達公司 | 正文86頁後 |
| 韋廉士醫生藥局 | 首篇正文前 |
| 韋廉士醫生藥局 | 底封外 |
| 航空公路建設獎券 | 正文24頁後 |
| 泰來洋行 | 正文107頁前 |
| 啓文絲織廠 | 正文10頁後 |
| 棕欖公司 | 婦女欄第30頁 |
| 最近上海金融史 | 婦女欄第38頁 |
| 矮克發洋行 | 正文56頁後 |
| 新星西藥行 | 正文168頁後 |
| 愛蘭漢百利公司 | 正文91頁後 |
| 種德園老藥局 | 婦女欄第42頁 |
| 禮和洋行 | 對東方畫報 |

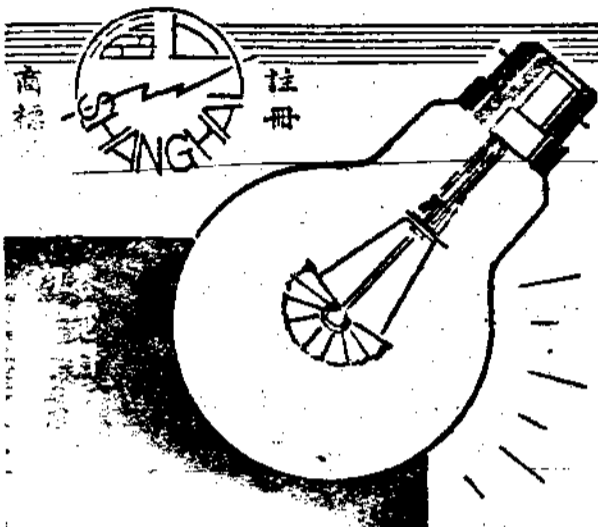

標準牌

完全國貨
上海燈泡

為國貨年之新出品

上海燈泡製造股份有限公司
事務所 大陸商場三三七號 電話九一六一三

製造成上海海山路韜朋路口
電話五〇五二一號

省電光足

THE EASTERN MISCELLANY

(Issued Fortnightly)

The Commercial Press, Limited

All rights reserved

東方雜誌 第三十卷 第十三號
民國二十二年七月一日 初版

總第四九五號(新第十八號)

不許轉載

編輯者 李聖五
上海辣斐德路
五五三弄二號

發行人 王雲五
上海河南路

印刷者 商務印書館
上海河南路

發行所 商務印書館
上海及各埠

投稿簡章

(一) 本誌各欄均歡迎投稿，投寄之稿請寫清楚，勿用鉛筆或紅墨水書寫，並加標點符號，能依本誌行格書寫者尤佳。

(二) 投寄稿件請附原稿，如原稿不便寄來，則請詳示原稿名稱、作者姓名、出版年月及地址。

(三) 投寄稿件請附郵票，如郵票不便，則請詳示郵票名稱、作者姓名、出版年月及地址。

(四) 投寄稿件請附姓名住址，以便通信。

(五) 投寄稿件請附地址，以便通信。

(六) 投寄稿件請附姓名住址，以便通信。

(七) 投寄稿件請附姓名住址，以便通信。

(八) 投寄稿件請附姓名住址，以便通信。

(九) 投寄稿件請附姓名住址，以便通信。

(十) 投寄稿件請附姓名住址，以便通信。

定價表

| 全年 | 半年 | 零售 | 訂購 |
|------|------|------|-------|
| 廿四 | 十二 | 一角五分 | 數冊 |
| 三元六角 | 一元九角 | 二角 | 價目 |
| 無 | 無 | 八分 | 國內及日本 |
| 角一元九 | 九角六分 | 二角 | 香港澳門 |
| 角二分 | 二元四角 | | 國外 |
| 四元八角 | | | |

廣告價目表

| 普通 | 上等 | 優等 | 特等 | 等第 |
|-----|-----|-----|-----|------|
| 止文後 | 文前 | 文前 | 文前 | 地位 |
| 五十元 | 六十元 | 七十元 | 一百元 | 全面 |
| 三十元 | 五十元 | 四十元 | | 半面 |
| 十八元 | 二十元 | | | 四分之一 |

每半月一册 全年二十四册
每月一日十六日發行

本期係特刊號零售每册定價大洋叁角

定閱諸君如有詢問事件或更改住址通住時務將信時務將定單號數姓名定在何處寄何處四項詳細開明寄上海河南路商務印書館方可遞辦實錄定戶太多請冊繁重非此四項無從檢查特先聲明

因水土不合起居失時

此北平致育家健康傷損

惟韋廉士醫生紅色補丸使其體而使之復安

因職業關係不得不處於水土惡劣起居不慣之地方者殊屬不少而因此而傷損其健康者亦是甚多今爲此許多不幸爲職業而犧牲其健康之人士計北平幼稚師範廖德基君特允將其自身經驗佈告大眾

廖君書云「鄙人前在膠萊佐理警駐防濱海地脈潮濕常感癘風霖雨水土既不合起居又失調遂患心悸頭暈腰痠肢痛精神頹敗體力衰殘各藥無效乃從友人雲從龍醫



廖德基君玉照

生介紹試服韋廉士醫生紅色

補丸果覺舒適於是繼續服用終得精神丕振夙疾盡消今服務平市學界工作怡然是不得不感韋廉士醫生紅色補丸之奇效也

韋廉士醫生紅色補丸補血健腦天下馳名男女老少一律適用各藥房均有出售或直向上海江西路四五一號韋廉士醫生藥局函購每瓶一元五角六瓶八元中國境內郵費免收



此南京藥劑師之子

康強快樂由於服用

嬰孩自己藥片



胡子芳君令郎

韋廉士醫生藥局之嬰孩自己藥片爲治療小兒腸胃病安全有效之藥物今又得胡子芳君令郎之例證明矣胡君爲藥劑師當然知道市上各種小兒藥并深悉嬰孩自己藥片爲最安全有效也

胡君寓南京淮海路百六十二號其來書云「小兒根新時體弱奶後嘔吐夜間啼哭種種不安因素知嬰孩自己藥片之功途不他求而獨投此片果然服用數次其症大瘳今已康強快樂矣茲特寄奉小兒像片一幀以表微忱而伸謝悃」

嬰孩自己藥片係由兒科專醫之方劑製成如尊處無從購買此片可向上海江西路四五一號韋廉士醫生藥局函購每瓶七角六瓶三元五角郵費不取

