

抵抗在柏德氏(Bounty)指導下強有力的「猛虎艦隊」(Tiger Class)便是明例。

戰艦和戰艦巡洋艦，組成了將來海軍大戰的基礎。她們被稱爲「戰艦列艦」(Ship-of-the-line)而且依海軍上將薛爾(Admiral Schour)的意見，濱海強國所表現出來的最有勢力的海軍，便是「戰艦列艦」。

二

現今海戰的勝利，是用砲彈作工具的。大砲的砲彈，用強有力的無烟火藥去撞擊；水雷上的砲彈，則用預備好的機器動作去管理它，並調整它的速度。

大砲的發射，是由射擊指揮官指導的。他時常在計劃室中或地圖室中。在那裏，他用射程計算器測量發射的距離，用指南針測定方向，用風表算出風力，而將得到的材料，用電話電號或電磁的作用，分別彙送各砲臺，以幫助並指正他們的射擊目標。各種砲的位置，通常可由旋臺轉動。所以發射時，由射擊指揮官的動作，或用它附屬機器的幫助，砲位是很容易改正的。一切預備好了，且當船身的傾斜無調整要時，開砲的動作，就由計劃室或砲隊自己實現出來了。但船的傾斜度，雖有傾角計可以計算，而船身的安定，卻是很難於維持的。

十六吋口徑的大砲，長六十五呎，爲華盛頓條約所允許的最大的

砲。它能拋擲二千四百磅重的砲彈，打二十五哩遠的距離。「西維基尼亞艦隊」(West Virginia Class)的美國戰艦「姆薩艦隊」(Mutsaers)的日本戰艦，都裝有此種大砲，用四個砲塔前後配對的架着。但英國戰艦，爲追求最準確的火力，或掛念着道溝隄(Dogger Bank)的教訓，裝在「納爾遜號」和「魯納號」(The Rodney)戰艦上的大砲，前面是用三個砲塔支持着的。這樣由於科學技術的應用，對於前鋒可怕的火力的集中，便因此造成了。

在一九一六年，德國的戰艦，曾發射過十二吋口徑的大砲，而得到百分之三·三三的撞力。這種新的改進，當發射重砲時，對於船身很有利益。「魯納號」戰艦，即是具有優良的發射條件者，她能一次連開三砲，去射擊她的目標。

但是要射中目標，僅只那種砲力，還是不十分足夠的。因爲除了瞄準把砲彈射在敵艦的鐵甲上，而且有力量去貫穿那鐵甲之外，它的導火線必須是有效的，爆炸力的發作，又須能毀滅敵艦的浮力纜對。英國艦隊的一「不喇號」，在日德蘭戰中，在她最後的結局之前，曾被敵艦擊中了數砲。但她的命運，卻直到有一開花彈，貫穿了她的第一個砲塔的頂點，在艦內爆炸起來，引着了火藥庫的燃燒，纔完全消滅。「瑪麗皇后號」在未沈沒之前，也是先被擊中二十幾個大砲彈的。但「馬來亞號」，雖中了四砲，「德費支號」(The Dorthinger)雖壞了兩個砲塔，均以受傷不重，仍能繼續作戰，直到戰關完了。

在一九一六年時節，戰鬪列艦很能支持着當時所用的開花彈的攻擊。到了今日，鐵甲和砲彈的競爭益烈，使得前者必須更求其堅厚。同時後者也必更求其猛烈。鋼鐵的冶鑄，便是因此得到很大的成功。銘鐵和鈳鐵的合金之堅韌，除非遇到特別可怕的射擊，鐵甲是不容易破壞的。而向吃水線上的直接轟擊——在吃水線上有緊接的門牆，如果毀了它，便會現出一個很大的空隙來——在今日也不能希望它去破壞新式的戰艦。在將來的海戰中，雙方卻可用重複不斷的射擊，去滿足他們的慾望。總之就一般原則而論，新造艦須能支持一種重大的砲彈，即須能支持相當於她自己用以攻擊敵艦的重大砲彈。

三

「華盛頓號」巡洋艦，是照條約所允許的力量而建造的。爲要同意她的噸數——一萬噸——「華府會議」的簽字國，曾把道義的限制放在技術的理論之前，結果採用了一種稍差於各國所需求的艦隊的式樣。用這種式樣的巡洋艦，去代替舊有的堅甲巡洋艦，實在太輕；而且條約上雖已規定十一吋口徑的大砲爲最高限度，事實上表現出來的，她所需的機件，沒有空位可以安置，她的重量，也不足裝置相當於她的任務的堅甲。

然而世界上的海軍，差不多都在建造華盛頓號巡洋艦：英國的有十三艘，美國的有十六艘，日本的有八艘，法意二國各有七艘。其中第一

次造成的美國艦和日本艦，可算是大多數的標準艦，艦上裝有十隻比條約所允許的口徑較小的大砲——八吋口徑的大砲。但雖如此，鐵甲總是不夠的。結果，舊有的「華盛頓號」巡洋艦，不能和她自己同類的其他艦隊作戰；因此她誕生不久，便要遭受改造的待遇了。一九一四年對德奧的聯合國方面，曾有一種傾向，減少大砲的數目和砲門。美國和日本，只用九隻砲去配置她們的二等艦隊 (Second Series)；法意二國，更減爲八隻。然而一方減少砲數，一方又要保衛自己，這種造艦計劃，即使在特殊的環境之下，也是不可能的。當各國海軍部長看到此種情形時，他們的造艦，便又轉到裝置較多數輕砲的趨向去了。美國的三等艦隊，即只配置六吋口徑砲，但裝有較堅厚的鐵甲。這種艦隊，反而造成許多海軍國的不安。

德國艦隊向另一方面發展。改進她們的體質，發明很輕的合金，建造薄而堅的鐵甲，並改換了內部的機器。這樣德國造成了「雕雀蘭號」和「普魯神號」(Deutschland and Preussen) 巡洋艦，艦上裝有四隻十一吋口徑的大砲，以及足以抵制敵砲的輕鐵甲。這就是有名的德國「袖珍戰艦」。目前各國海軍部的真正煩惱，也即是由她的出現而造成。

由是「華盛頓號」巡洋艦，便只好用速度去保衛她自己，以免除被擊中的傷痕。從而在戰鬪開始之前，她究竟有多少成功的希望，就不能預測了。

至於擔任公海上偵探艦之職，這與她的輕甲的結果是很相宜的。而離開艦隊，她可抵抗砲門相同而形式較小的敵艦，但她不能加害於它們，她只有急速的圖謀退回，另設計破之。總之這種巨大的快巡洋艦，只能監視敵艦的活動，並用無線電報播送各種消息給她們自己的各艦隊，對於此目的，較輕的巡洋艦，更可達成較大的成功。

假使她們覺得在廣大的戰場中（在那裏她們可以任意應用她們航行的速度，）很難擔負她們的職責，那麼當她們被阻於某種區域中（那裏有許多強有力的敵艦在活動着防備着，）她們的活動便要更加困難。因此運送的保衛，戰艦的隨時防禦，及軍港要地的看守等職責，必須常時委託與較堅強的或較快速的巡洋艦；換言之，此等職責，根據實際的需要，必須委託於舊式的堅甲巡洋艦，或者高速度的軍艦。關於此點，以下再加細說。

四

由於水雷的發明，發生一種新的需求：要有一種比「戰列艦」更快更有統制的軍艦。這種軍艦可以用來追擊戰列艦，並能毀滅戰列艦。爲要解答此種需要，第一次造成的水雷艇下水了。他們不過重幾百噸，而且艇內所有的空間和吃水量，都給火器和其他用品的存儲佔據了。艇上的事情，統歸一船員管理。由此可知水雷艇的構造，是很經濟的；而他的目的，卻要擊沈一隻大的軍艦。此種冒險，比之他所能得的

結果，並不重大。

由第一次水雷艇的下水，而改變了整個海軍界的觀念。改革意義的重要，可不言而喻。由此改革，造艦的後繼者，停止了無謂的追求如英國「戰列艦」的噸數和隻數的部分的成就，而轉向國家的海軍，於輕砲艦如同水雷艇之類的構造；即建造水雷艇以擊破封鎖海港的小艦隊，建造輕快巡洋艦和砲艦，以彌補他們自己因敵艦的襲擊而造成

的缺憾，并以擔任驅逐或攻擊海賊的戰事之用。

但是新海軍接着顯出缺點來了。她們短的巡察半徑，低的速度，以及缺乏適宜於航海的設備，都阻止她們的遠行而發生航海的困難。故不久之後，她們的構造便即加重。所謂水雷驅逐艦，便是繼續增加輕水雷艇的噸數，不過此種噸數的增加，只是大砲的口徑和數目的加添而已。於是以前一千噸的高額被超過了。到了英國的水雷驅逐艦出現時，她們的噸數更走入二千噸的數額。

在斯加堡和哈利浦 (Scarborough and Hartlepool) 的砲攻中，（一九一四的年底）德國水雷艇上雖有熱心而熟練的水手，但因艇的能力不夠，仍未能參加戰爭的一部。在夜間她們曾經幾次橫過他們各個的陣地，而沒有碰到敵艦造成戰爭；在日間又因爲霧蒙蔽了船面，要想攻擊敵艦，非在二哩以內不爲功，果爾，他們自己也要遭遇某種危險。所以後來利用驅逐艦和水雷驅逐艦，去巡察廣闊的海面，纔得到真正的成功。如在日德蘭戰中，驅逐艦和水雷驅逐艦的作用，便是在防禦

方面減少敵艦砲火的效力。

真實的水雷驅逐艦，重在一千五百噸以外。艦上裝有六隻四吋七的大砲，和六支水雷發射管，所以如果碰到舊式的水雷艇，她是很佔優勢的。但是再要增加她的重量，她行走的危險性便也增加起來，故在達到某種限度後，這種驅逐艦雖有很大的速度和連帶的小轟炸力，仍是難得達到威嚇敵艦的目的。這些軍艦，稱為小艦隊的指揮者。他們處在驅逐艦陣列的領導地位，但因為他們船身的易於毀傷，如果離開了艦隊，他們簡直不能做一點指揮的工作。法國的「愛帕維號」(Théophrast)艦，可算是一個有趣味的例子。她重二千四百八十噸，裝有八支水雷發射管，在險惡的海洋中，每時能行十五哩。

在戰略上和戰術上，這種不同的較小的艦隊，都是強有力的輔助者；他們迅速的增加航行的力量，密切的保持着戰時交通的監視，並隨時隨地的把他們自己聯繫起來，以便戰艦的發展。此外他們又能擔任時常發生的次要的職務——諸如廣面的襲擊（或防禦）封鎖，獲送艦隊的保衛，陸上兵力的轉運等等。總之特種小艦隊的會合，實造成主要戰鬪或海港防禦的一部。他們時常準備着出發。他們組成安全的基礎。

五

海底的航行，給予艦隊另一種利用水雷的方法。所謂潛水艇，即是

一種軍艦，裏面裝着電動機及電槽，以便在水底行動，並備有燃料及內燃機在水面行動。她的重要武器是水雷，但她之利用水雷，卻與驅逐艦不同。當她在水下航行時，她只有一個很低的（比任何其他軍艦都差得很遠）速度。因此在通常狀態之下，她既不能攫取敵物，也很少能利用她所截斷敵人的無線電報。她的動作，只是經常地在等候着。把她自己安置在最有可能的航線上，於是靜靜的在水中或水面等候敵艦的降臨。在此種情況之下，她的效能，可以說是無限的；但到了現在，她在戰爭中的利用，只能強迫敵艦常常保持着最高的速度。

潛水艇上也有大砲，以便每一個時機的利用，因為把水雷用在較大的機會上，對她是有利的。在潛水艇上並可裝置十二吋口徑的大砲，但平常只裝四吋一和四吋七的大砲，以便射擊飛機，此外她也時常帶着機關關槍和擲石機。最後她還備有一種最有效用的（尤其是在夜間）電警機。

潛水艇的分類，乃依照容積的大小和活動的半徑而定。A級潛水艇，重約五百噸，速度最低，活動半徑也最短，通常大都用在海軍根據地鄰近的洋面上，擔任防禦的工作。B級潛水艇，重約八百到一千噸，速度較快，活動半徑也較大，其任務常和水面上的艦隊合作，因此她們被稱為「潛航艦隊」(Squadron Submarine)。C級潛水艇，最少重一千五百噸，艇內且帶有大量的燃料和重要的防禦武器。

就大戰中所受的損失而言，潛水艇因為工作的環境不良，損失最

重大，不過她的不幸事件，可說完全由於船員的不慎所致。在水下她們有過無數的駭人的舞臺，演過無數的勇敢的劇情，結果參與大戰的潛水艇，一萬二千噸中損失了五千噸之譜。

對於停留在軍港內或其他駐紮地的軍艦，其直接護衛的職責，係由特別設備的小水魚艇擔任。此種小水魚艇，噸數很低，活動半徑也不大，但有很高的速度，所以她們能代替舊式的水雷艇，去和對方潛水艇在接近於敵艦根據地的洋面上作戰。在所謂「MAS」——取 *Ma-* (*torpedo antisommergibili*) 的第一字母而來——的普通管轄之下，她們在大戰中，就是這樣給意大利使用着的；而且由於「斯納耳靴」(Schnell Boot) 的名義，她們允許德國艦隊運出特種防禦工具佈置在各海港之外。她們可怕的速度，實給予她們渡過各種艦隊勢力範圍的一種優勢；而且在最便利的距離內，假定可以威嚇敵艦的說，她們比之水雷艇，驅逐艦以及巡洋艦，實更為可能。因此她們的砲火，也是不可缺少的。

在現在，主要的小水雷艇 (*Torpedo Launches*) 可分兩大類：較大的一種，重約四十噸，每時可行三十八哩。此種小水雷艇，意大利一國，就有十五艘以上。另一種較小的水雷艇，在異常的運動中，且能趕上相距一千三百碼以內的敵艦。

此外有砲艦，速度低，重量輕，但有一種很大的活動半徑，所以用來作為護送的保衛者，很是相宜。但由於此種目的而建造的砲艦的數目

並不多；因為從今下去，似乎有一種乞助於各種常用船舶的趨勢，利用漁船拖船，預備着鋼網 (*Stool Net*) 及各種開花彈，有計劃的佈置起來，去抵制潛水艇。

六

在將來海戰中，所用到的軍艦，略如上述；現在我們且轉而討論海上的空戰。

現在的環境，和從前的大不相同。航空母艦 (*Aircraft Carrier*) 在「華府會議」中，纔引起了人家的注意，而今已十分發達了。美國會造成「雷克頓艦隊」(*The Lexington Class*) 的兩隻航空母艦，重三萬三千噸，備有八吋口徑的大砲，其艙面空間，可容飛機一百二十架。英國的航空母艦有「巨人號」(*The Argus*)，「神使號」(*Hermes*)，「猛鷹號」(*Engle*)，「霹靂號」(*Furious*)，「勇敢號」(*Courageous*)，「榮譽號」(*Glorious*)，合重十萬噸，各艦上所有空間，可容飛機一百三十架。日本的航空母艦有「鳳翔號」，「加賀號」，「赤城號」，及「龍驤號」四艘，其建造最合於現代海戰的理想。

話雖如此，但欲確定此最後一支海軍構造的簡明方法，言之殊非易易。蓋在過去的大戰中，實未有航空軍隊參與最後的決戰。德國方面可駕駛的輕氣球的成功，無寧說高速飛行的結果；至於水上飛機 (*Seaplane*)，則因時間關係，未嘗參與戰爭。

空軍的襲擊公海上的敵艦，無非散落化學劑及拋擲重大的轟炸彈於敵艦之上；他們或且製造烟霧於緊要的航線上；甚至盡其可能飛近「戰鬪列艦」的側面，破壞在那裏的水雷艇。

但是化學戰，很難實施。如氯化炭基質和其他窒息劑，經過空氣吸收水汽的作用，便很易分解。催淚氣和催嚏氣，在溼氣中則較安定；牠們能逼着敵人戴起防毒面具來，由是敵人在瞄準射擊中，便要發生許多困難。起砲氣（其中芥氣是最重要的）在海上雖被阻滯着，卻有絕大的效能；不過只有牠，還是得不到勝利的。至於毒氣劑，如各種特化氫，大都很活潑，要想把牠放在現代戰艦的艙面，可說直無效果。

烟霧對於艦隊的掩藏很有功效。自然他們的設備，只是一種防禦的性質。當退卻時，放起烟霧來，可以阻礙敵艦砲彈的射擊，破壞對方驅逐艦的工作，並擾亂敵艦的行動和注意。此外飛機亦可時時飛來飛去，欺瞞敵人。

轟炸彈的試驗，也是很有趣的。美國海軍舊戰艦「阿來貝姆號」(The Alabama)，在一九三二年，因為一個一噸重砲彈的轟擊而沈沒。另一方面，重三萬二千六百噸的「華盛頓號」戰艦，卻能抗拒從一千三百碼高投下的同樣撞擊。由此可知最近的戰艦和巡洋艦，其艙面鐵甲，雖不如船殼之厚，但也足以抵抗現今所用的多數轟炸彈。至於輕巡洋艦以及水雷艇驅逐艦，則不能有此力量。但此等軍艦，容積既小，移動性又大，打中他們，實在也不容易。

最後講到水雷。牠是最有力量的純粹的武器。如果牠恰巧射中任何種軍艦的側面，牠就能把她轟沈。所難者，目標瞄準不易，因為飛機不能常常飛得很低，使水雷落在水中不致錯了位置；而且即使飛機飛得很低的時候，也不容易找到最有利的投擲方向。

而且各種軍艦上都裝有鐵甲和武器，以抵抗飛機的轟炸。在普通的軍艦上，所用以抵制飛機保衛自己的，有輕砲機關砲自動砲。而鐵甲上的腰帶和各種支柱，不僅能防止砲彈的貫穿，且能抵抗水雷和開花彈的撞擊；此外牠們對於艦內氣體的保持也是很有用的。

但是軍艦雖具備了各種防禦的要素和保衛的方法，而增加海軍航空力量的單位的趨勢，仍是日進不已。蓋預備決戰用的飛機數目愈多，將來勝利的希望，也就愈大。而且飛機的構造，比之戰艦，既便又利，所以各國對於空軍的擴充，甚為努力；空軍的勢力，也就因此一天一天膨脹起來。大的戰艦，可以不怕空中的襲擊；驅逐艦可以逃避強有力的水上飛機(Searplane)；某種潛水艇也可迅速的逃匿水下，避免飛機的注目；但一艘拋錨的軍艦，對於有組織的飛機分隊，所施與的激烈的轟炸，就不能完全躲避了。由於此種理由及其他原因，各國又有新航空母艦的建造。此種新航空母艦，在將來的戰爭中，當更具有絕大的決斷的力量。

在將來的海戰中，軍艦的轟炸元素——即使艦隊中有兩艘容積相當大的航空母艦帶着許多飛機——雖具備不少，實亦不足安然地

向對方重要的艦隊進攻。飛機在重裝彈藥時，須停一下，而且這裝彈的動作也是很困難的。由是飛機離開母國空軍根據地，接近於戰場的可能，須視所用飛機的性質及戰事發展下的境遇而定。

戰鬥機的活動半徑很短，所以出戰大都在最後的期間；其任務即在擊退想要接近戰鬥列艦的敵機。爲達成此目的，每當敵機來襲的危難中，他們都一起出發。

而且在將來的海戰中，不僅航空母艦上的飛機（戰鬥機及轟炸機）參與戰爭的一部，即所有軍艦上的各種水上飛機，亦必參與其間。那時軍艦須得收容飛機。大艦變作飛機母艦，須得靠近戰區，並在開戰前，須得解放飛機。他們即使在離艦隊相當遠的地方，以免麻煩。也得盡第一隊航空母艦的任務，以彌補附近缺乏空軍根據地的缺憾。

七

海軍有二大效用：（1）保護本國的海上交通，或阻礙敵人的海上交通。（2）保衛本國海岸線的安全，或破壞敵人海岸線的防禦。它的任務，因時因地而異；換言之，即根據一國的地理地位，海岸線的長短和形狀，以及國中的經濟情況而定。

國家的戰爭政策，可以限制海軍，只用在防禦方面，或者攻擊方面。在前者如同美國一樣的國家，那情形的發生，很是可能，美國的利用海軍，無論戰時平時在防禦方面，都很重要。在後者如一九一四到一九一

八年間的德國，便是明例。

海上的威權，可由決戰的勝利得來。但爲了避免最後的衝突起見，交戰國常不斷的利用局部動作，從政治上海軍的計劃，求得解決。在一九〇四年，日本因爲在開戰之前，早已有準備和決心，所以在遠東的海軍力量，她實已佔了俄國的先着。另一方面，誰都知道德國在一九一五年，早已準備着潛水艇戰爭，所以臨時很能詭譎地把敵國的商船甚至軍艦傾覆在海中。運用此種方法，德國海軍遂霸佔了海上的威權。她更威嚇了中立國。而由此結果，有時英帝國竟被封鎖住如同德國自己的一樣。德國海軍既然發展了此種計謀，所以在海戰中，並未有極大的正面衝突發生。

海軍封鎖的目的，在使敵國的海軍力量歸於無效，而由是以免除本國商船航行的障礙，或者奪取敵人在戰爭繼續中絕對必需的原料。總之，在任何狀況之下，若欲制敵，必須立即安置潛水艇及水雷場，在鄰近敵國最重要的航線上，或者在緊要的廣大的洋面上，用欄柵佈置起來，以斷絕交通。那麼如果敵艦經過該防線，便要覆沒了。

在一九一四年十月初，英國海軍部發表了一個可怕的消息：在英國鄰近有一個幾千方哩大的水雷場，它封閉了英吉利海峽的西向進路，僅僅留下海峽岸邊的兩條狹路。但此種所得結果，因爲既瑣細，而所用計劃又不確定，實不重要。後來用欄柵做成許多網，繫上浮標，並掛上強有力的開花彈，但結果也無多成功。再後在泰晤士（Thames）和南

蘭的海岸間的航線上，裝着聯合的柵欄和鐵網。最後纔有惟一的不怕任何風雨和海流的方法之利用：在佛克斯敦 (Folkestone) 和格里斯納角 (Griss Nez Cap) 之間，安置九千五百個結合的柵網，列成深淺不同的十條平行線，於是完全阻斷了大西洋的交通。幾日之間，便有十隻船因此而沈沒，而且當暫時休戰簽字時，在奧克納羣島 (The Orkney) 東面的有名的「北柵」(Northern Barrage) 已經開始築造了；它長二百五十哩，包有十萬個以上的水雷，排成十五列，鄰接的二列，間隔二百二十五呎。

在過去的大戰中，常有一種重大的困難發生：敵艦究竟在何處，是不能知道的。當大戰開始時，「奇逢號」(The Goeben) 艦能抵當協約國方面地中海的全部兵力，就是因為沒有一個人能知道某時間她真正的所在地。「愛姆丁號」(The Emden) 艦的出名，也是因為她的航行不怕遇敵不求規避所致。但是在將來，這種困難便要變質了。在將來敵艦的真正所在地，很易斷定；新的發明，可以幫助防止音信的中斷，而且可以證實音信發出的處所；短波和最短波，且已把傳遞消息的手續化簡了；飛機在過去大戰中雖未演出好的成績，在將來也要成爲

戰爭的重要部分。凡此皆足使我人相信在將來的海戰中，只有一場決戰假使交戰國希望如此或者願意接受的話，否則他們要想滿足他們自己的慾望，只有去威脅敵人的交通，並希望敵人把兵力分爲兩部，使得自己得以個別的攻擊他破滅他。而且因為在交戰國中，常有一國的兵力處於次等的地位，因此，如一九一四到一九一八年間的海戰，在將來發生的可能更少。

此後的備戰，法國將必十分注意她自己和阿爾及利亞 (Algeria) 間的交通，並使她自己接緊其他殖民地；英國亦必留意她自己的海岸線，以及英印間各海軍根據地的安全；意大利勢必選擇與她最有關係的國家，訂立盟約；其他依此類推。

總之在每種事件中，軍艦所要求者，無非爲奪取海上的霸權，至少取得該作戰地帶上對本國最有利的主權。而要得到此種權利，須有武力的幫助，此種武力又須是一定能毀滅敵艦的，如果她們彼此相遇的話。這樣方能如願以償。

此項產品由科行均有發售

保用十年 修理免費

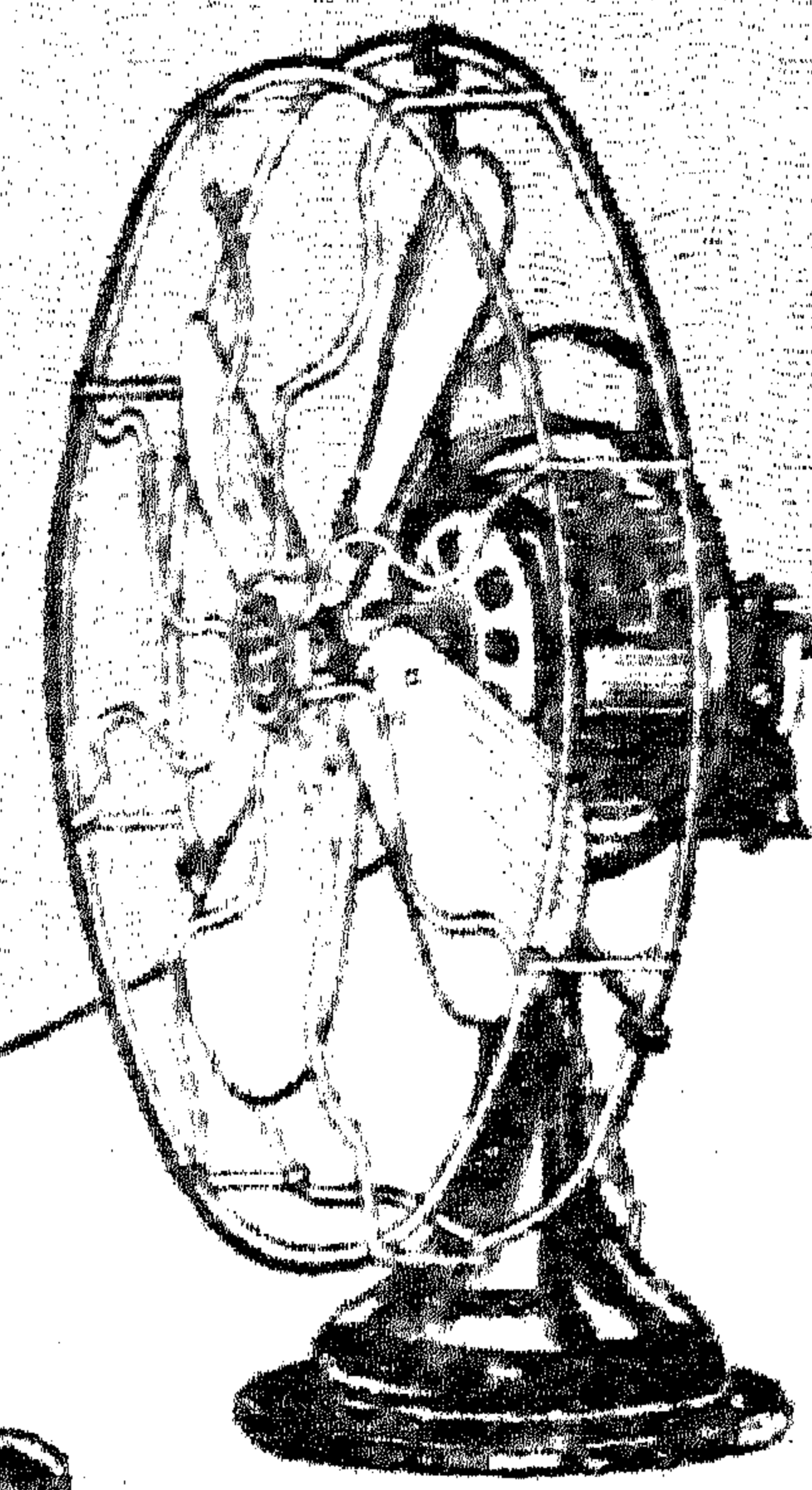
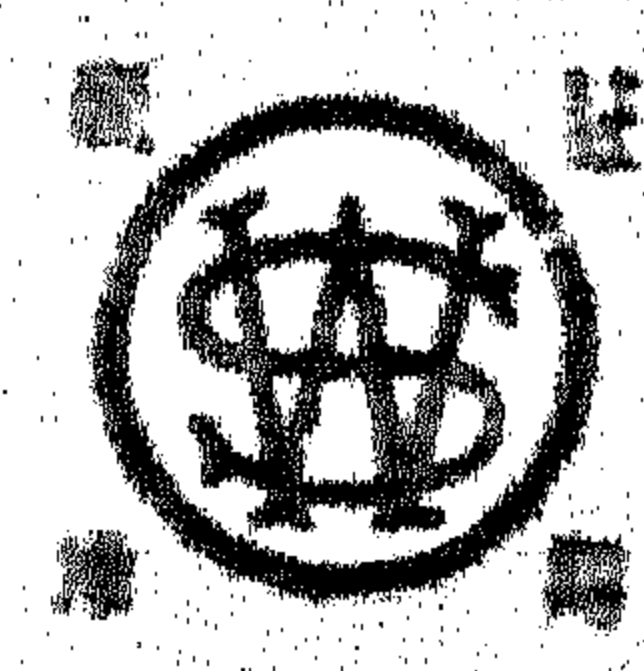
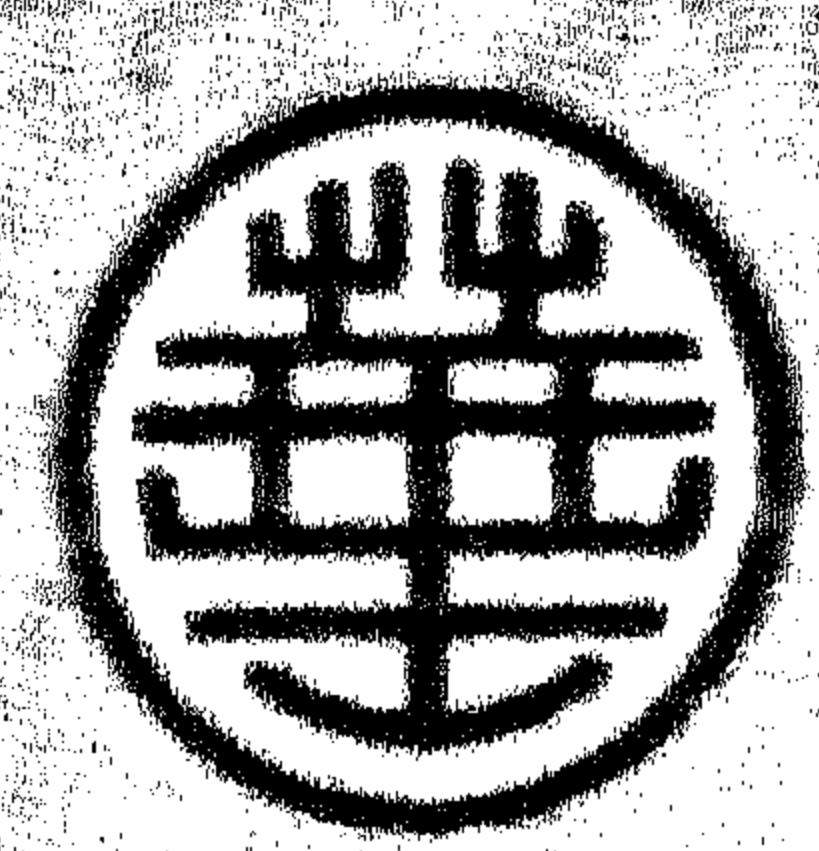

華生電器

華生電扇



上海華生電器製造廠出品

事務所 福建路五一一號
電話 九五七五〇 轉接各部

固本藥皂



質料精良，消毒護膚，功效偉大，用以潔手沐身，洗滌巾帕，可防止病菌傳染！洵日常衛生要品也。

五洲藥房發行

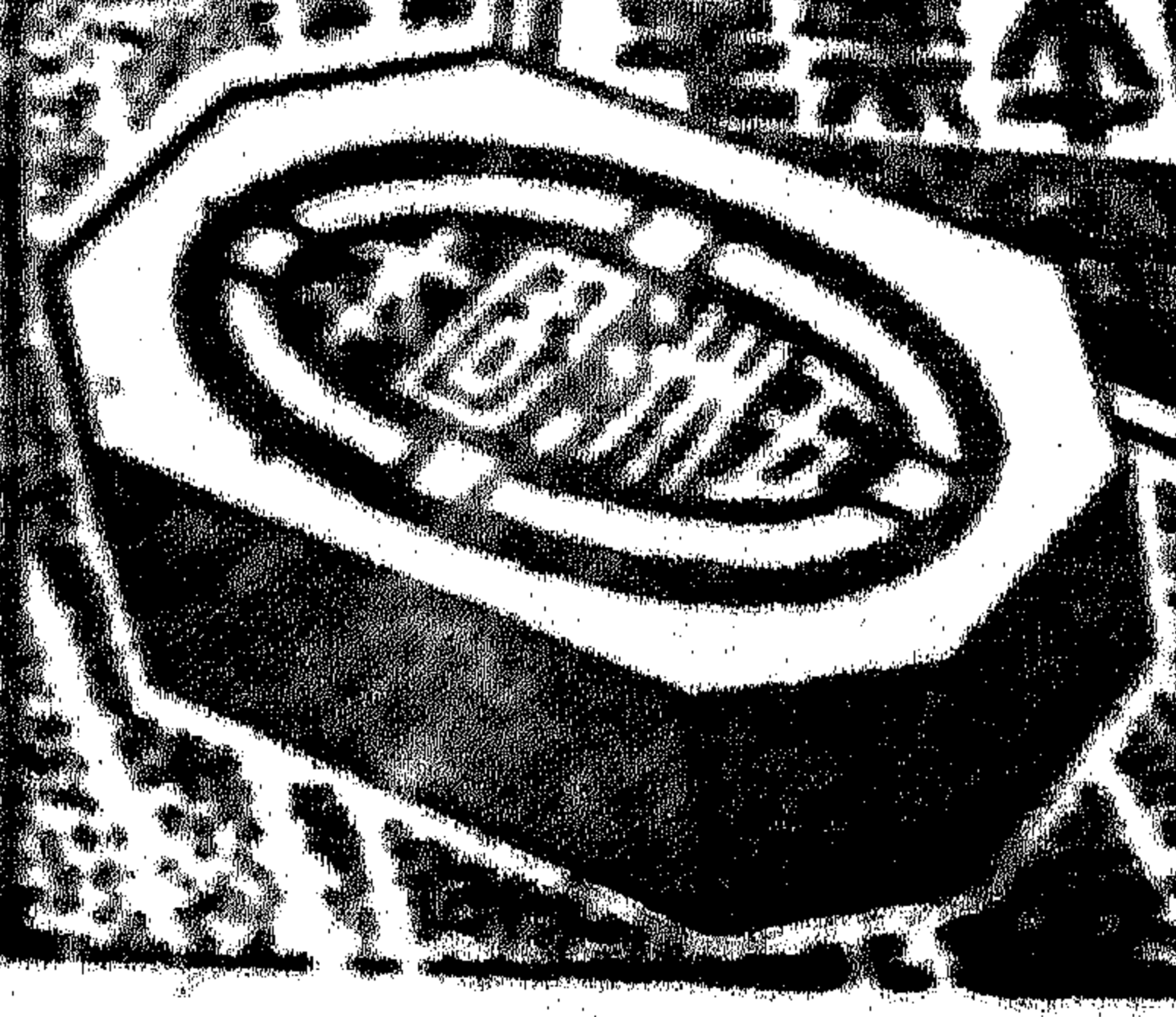
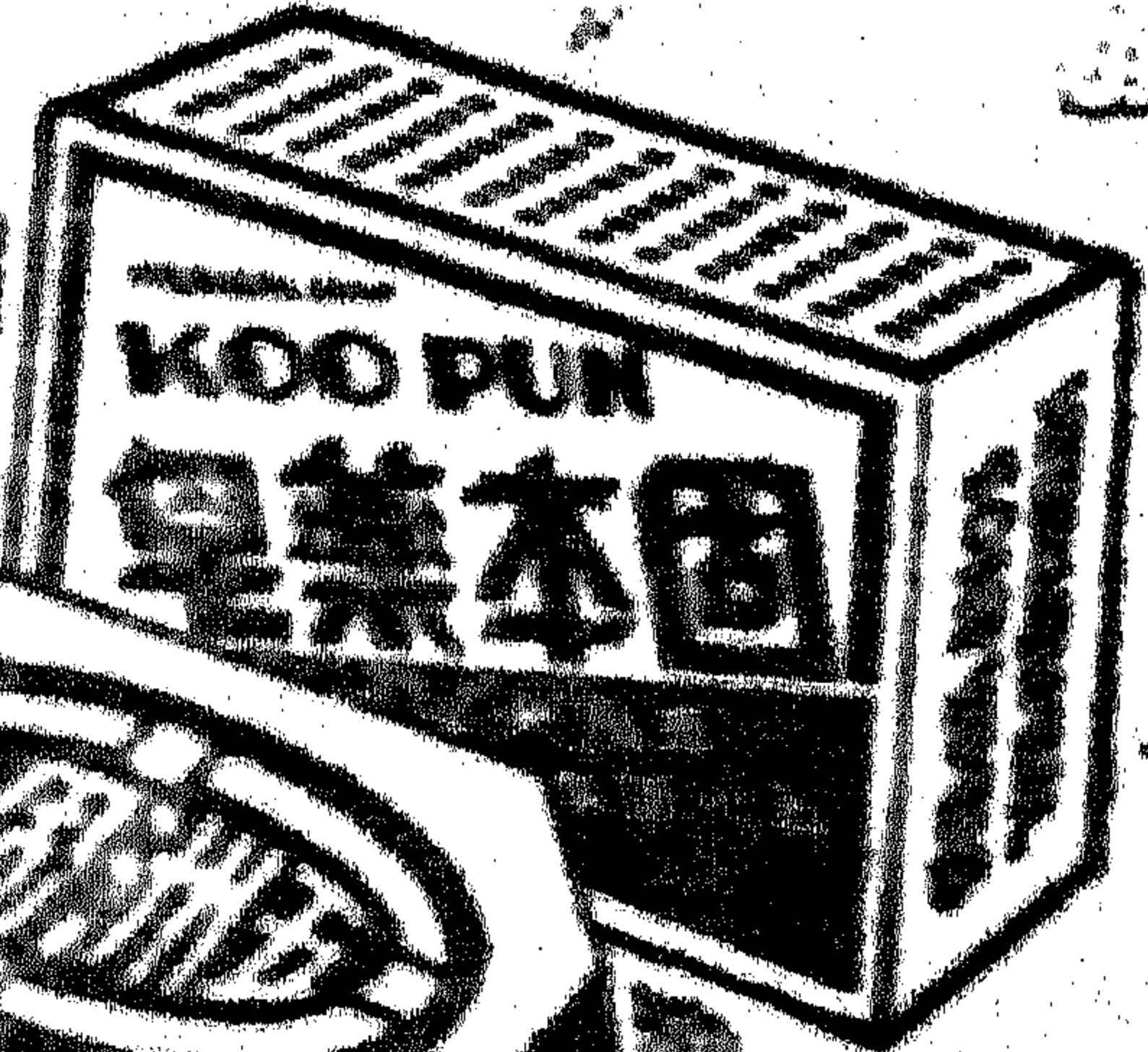



名 又
膏 牙 牌 手

絲帶牌牙膏

牙齒污黯 不衛生 不美觀
 甚至被人厭惡 絲帶牌牙膏
 是全世界最風行的擦牙劑
 連用一月 保使牙齒潔白光
 亮 呼氣芬芳似蘭 不效貨
 價退還

各處百貨商店藥房均有出售

商美 上海棕欖公司廣告

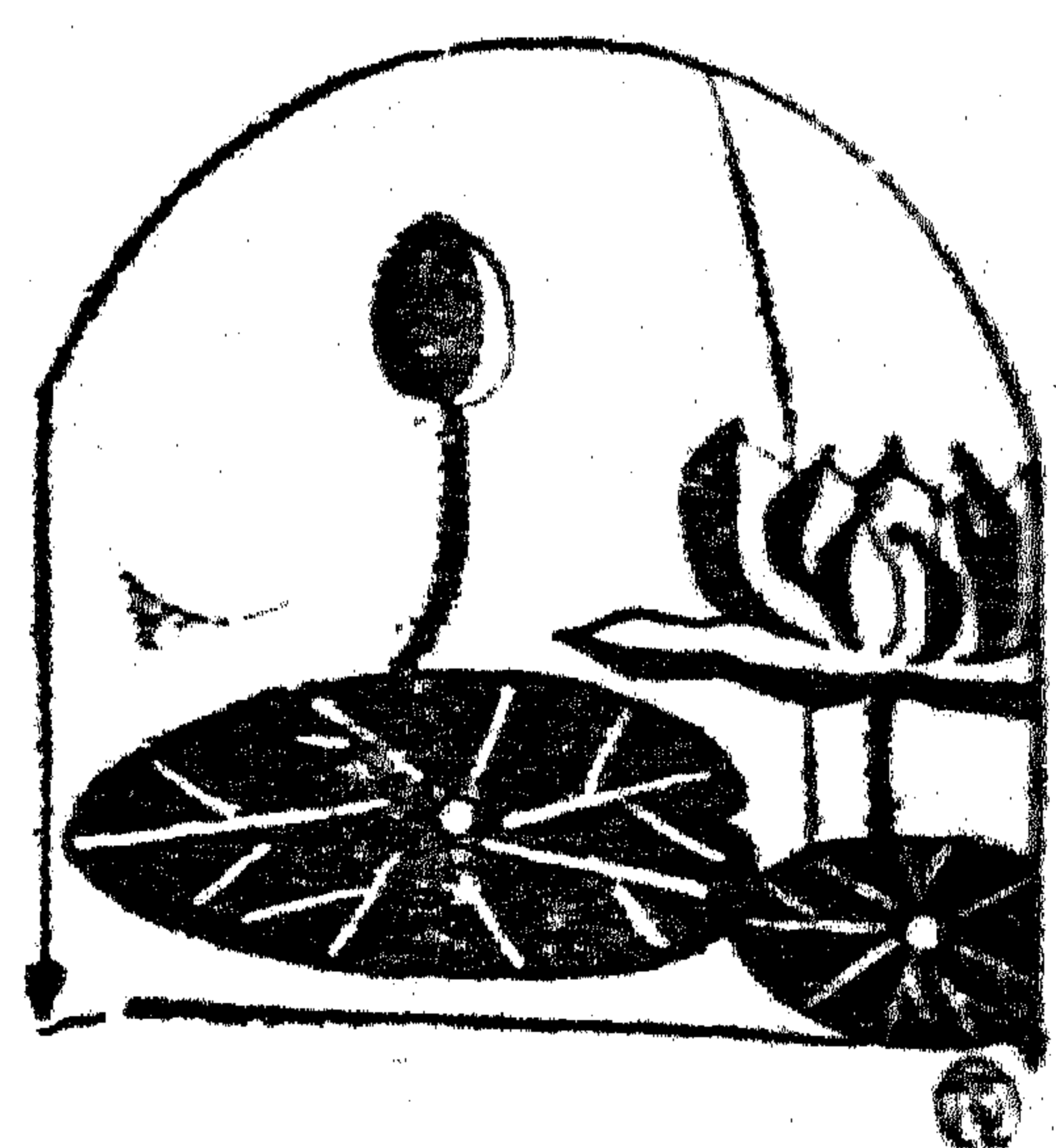

最近世界銀價的跌落與中國新幣制之將來

李應兆

一 銀價跌落的過程

自去年十二月十日美國購銀頓形躊躇，世界銀價，遂趨下跌。勢有必然，莫足怪也。查銀價的向下，本為正當的趨勢，近年的步步趨漲，完全出於美國政府人爲的作用，已往數月美國既怯於購進，投機者認爲美國銀政策將有變更，亦都趨起不前，銀價自然免不了要下跌的。正是——趙孟之所貴者，趙孟能賤之一了。

從前世界銀價，本是由中國和印度決定的，因為兩國是世界白銀的最大購買者，例如一九三一前四年間，中印兩國每年所購銀額，各約爲一萬萬盎司，而世界產量，每年亦不過二萬五千萬盎司之譜。中國購銀是爲支付對外貿易差額，印度則爲農民儲藏之用。大家說中國是白銀的限界購買者，理由就在這裏。但是三年來的情形，卻完全改變了，美國購銀，爲額最大，中印俱不吸進而俱吐出，於是美國掌握了銀價的決定大權，爲世界銀市的限界購買者。試看去年由英國輸出的白銀，幾乎

盡爲美國所消納。

倫敦出口白銀總額及運美額數及百分比（根據倫敦經濟週刊數字製成）

時	期	總	額美	國	百分比
一九三五年	一月	二、九四三、〇五三	二、七八二、三四九	鎊	九一
	二月	二、六四四、九四四	二、五九三、四〇九		九八
	三月	三、八三四、七七七	三、三六八、一九三		八七
	四月	一、七一八、七九九	一、三三四、四五五		七八
	五月	一、三〇七、七三六	九〇五、〇七八		六九
	六月	七六〇、七五一	五九九、一五九		七九
	七月	三、〇一四、八一六	二、九七四、六二九		九九
	八月	三、五三六、九七四	三、五〇〇、五六六		九九
	九月	九、〇五一、七七九	八、〇五五、七九一		八九
	十月	九、一九五、七八三	八、四二三、九八六		九二
	十一月	一二、六〇八、四五五	一二、五三三、六九四		九九
	十二月	七、七六五、一六四	七、七四四、五二五		九九
一九三六年	一月	一、八八〇、三三三	一、一四四、四〇二		六〇

由上表觀之，去年白銀由倫敦輸至美國的額數，達五千萬鎊以上，約占倫敦白銀輸出總額百分之九〇以上，我們竟可以說，美國是去年英國輸出白銀的唯一消納者，則倫敦銀價之由美國決定，自屬必然之勢了。

銀自本位幣的資格被擠，用途日見侷促，即輔幣亦有代以他種幣材者，工業用銀，亦見減少。而銀的生產，以多係他種金屬的副產物，卻未能減少，以故銀價下跌不已。一九三一年的最低價格，竟只有每盎司十二便士，但去年四月最高價格竟達三十六便士又四分之一，不到四年之間，銀價增加，竟達三倍以上。

這種銀價高漲的趨勢，在我國改革幣制的新命令發表後一月又一週，即不復維持了。在十日的前一日，倫敦銀市直至下午四時四十五分的時候，美國購買現貨三百萬盎司，方才有市。紐約銀價亦由六角五分又八分之三，降為六角四分又四分之三。那時倫敦即謠傳美國將變更其銀政策。越日美國果未向市場購銀，當時倫敦市場雖有二千萬盎司白銀待售，卻無一個買主，自一九一四以來，倫敦銀價之停止買賣，這是第一次。同日孟居里(Montreal)現貨行市是五角九分八釐，紐約無市。和是年四月的每盎司八角一分的高價比較，這天是跌了二角一分以上。以後美國雖仍購銀，但以額數減少，(觀上表本年一月美國倫敦購只有百多萬鎊，約占倫敦白銀輸出額百分之六十)且美國是否改變銀政策，尙不可知，即或維持不變，然購銀地點，是否沒有更易，亦是疑

問，因此投機家不敢買進，銀價仍是看跌。觀下表，自去年十一月至本年一月兩個月間，平均銀價約跌落了三分之一，下跌之烈，不可謂不甚了。

世界銀價表 (見去年中央銀行月報十二月份)

年	期	倫敦 (每盎司合便士數)	紐約 (每盎司合美分數)
1926		28 11/16	62 1/8
1927		26 1/16	56 1/8
1928		23 3/4	53 7/16
1929		24 15/32	53 —
1930		17 21/32	38 1/32
1931		14 15/32	28 10/32
1932		17 13/16	27 7/8
1933		18 5/32	34 13/16
1934		21 25/32	47 28/23
1935			
一	月	24 19/32	45 7/16
二	月	24 13/16	54 6/8
三	月	27 3/8	59 3/64
四	月	31	67 13/16
五	月	33 7/8	74 3/8
六	月	32 11/32	71 15/16
七	月	30 1/2	63 1/4
八	月	29 15/32	60 3/16

九	月	29	1/4	65	3/8
十	月	29	5/8	65	3/8
十一	月	29	9/32	65	3/8
十二月*		25	9/16	40	71/88
1936					
一月*		20	23/64	47	8/11

*由一月數字係根據 Economist 每日數字算出

二 美國銀政策的新動向

美國這次的弛緩購銀，是否即為放棄購銀政策的先兆呢？欲回答這個問題，須先明瞭美國提高銀價的原因。美國政府的提高銀價，動機誠然為着國內銀礦資本家的利益，但其最終目的，必另有在，否則舉全國人民的利益，為極少數人而犧牲，無論羅斯福有怎樣大的魄力，恐怕亦沒有這種冒大不韙的勇氣。美國主張提高銀價的人常說，銀價提高可以一增進四萬萬人的購買力，一九三三年十二月二十一日羅斯福總統的白銀宣言亦特地提到與他國政府合作以「增加用銀國人民的購買力，一好像十分關懷我國的利益。但是一倘若美元貶值有利於美國，為什麼提高中國（貨幣）單位的價值，則於中國為有益呢？倘若金本位國家都欲物價水準的提高，為什麼銀本位國就欲物價水準的降低呢？」(Warburg: The Money Market, p. 215) 實則中國係銀本位的國家，美國實行購銀法案，即控制了中國的貨幣，因為中國

貨幣的價值，是隨銀價的漲跌為高低的，所以控制了銀價，就等於控制中國的貨幣。可知美國是假提高中國人民的購買力為名，而行操縱中國貨幣是實。最後目的在使中國銀本位因受美國所挾制，致不能維持，不得不改行複本位制，淪為美國的附庸。

按美國購銀法案的規定，美國政府購銀總額，以達到金三銀一的比例為準，并得提高銀價至每盎司一美元二角九分。當購銀計劃宣布時，銀價每盎司已約在四角三分。（一九三一年平均只有二角八分七釐，一九三二年只有二角七分八釐）這是當時銀市的投機家預料銀派主張可得勝利的緣故。是後銀價扶搖直上，至去年五月之每盎司七角七分五釐，而達最高峯。購銀總額，據美國財長摩根陶去年六月初宣布，五月三十一日前十個月中，美國海內外購銀總額共達四二一、四九七、〇〇〇盎司。及去年十二月十二日摩根陶又稱，已增至七六一、七七四、〇〇〇盎司了。至是美國存銀總額已達一、六七〇、〇〇〇、〇〇〇盎司，金銀存額比例，已由初購銀時之一百與十二之比，增至一百與二十一之比。

美國購銀額數愈來愈巨，銀價越來提越高，結果不出美國當局所料，中國銀本位受不住壓迫，實行放棄。然為美國始料所不及者，則中國并未入美國的彀中，而跑到英國的懷裏去。巴爾貝爾(Balbois)說：「我們的政策沒有幫助中國，而是破壞她的均衡。既未增加世界白銀之用於鑄幣，卻驅使中國放棄銀本位，它壓迫墨西哥這個最大產銀國，因為

硬幣融化的價值高過面值，不得不撤回銀幣；它壓迫秘魯這個大產銀國，不得不禁止銀條銀幣的出口；它壓迫意大利撤回銀的流通；它壓迫香港因為港圓的起落，不得不收白銀國有，並採取一個管理貨幣。

美國的提高銀價，固然予許多用銀國及產銀國以巨大的壓迫，尤其是中國所受的壓迫最甚，以至不能不放棄銀本位。但是此時的美國反而煩惱起來，世界購銀，逡巡不前。究竟美國銀政策會不會放棄呢？這是應有的疑問。論者頗有以為美國購銀政策，恐不免於放棄，蓋美國銀政策的最終目的，既在壓迫中國，以便取得中國貨幣權，具如前論。現在中國既已放棄銀本位，目標已失，如仍繼續維持銀價，則使中國硬幣價值高於軟幣，無異加強中國新幣制的鞏固，毋乃與始願扞格太甚了。我們的意見，則與此有異。美國銀政策係國會所通過，美國政府非得國會同意，不能予以取消，此其一。美國產銀七州在國會有十二個代表，即所謂銀團，羅斯福既與他們拉攏於前，為討好起見，因有白銀政策的實施，現值大選期近，尤不願出乎反乎，失了他們的歡心，而不利於大選的進行，此其二。美國所購七萬萬盎司的白銀，其平均價為每盎司六角五分又八分之三。一旦放棄銀政策，銀價必定大跌，其程度或較前有甚，便是假定與一九三一年的銀價一樣，則六角五分與二角八分之差為三角七分，七萬萬盎司的白銀的價格就要減少了一萬萬八千九百萬。夫購銀所出，既都由借債而來，則這近二萬萬美元的損失，自要加在美國國民的肩上，但其利益則大部分歸外國銀礦主及投機家享受。羅斯福非

恐決不至出此下策，以賈怨於人民，況大選在邇，既然希望連任，尤不願有以傷害人民對彼的感情，此其三。中國新幣制的維持，前途障礙甚多，銀價高低，所關尤大，美國既握銀價決定的大權，無異握執中國新幣制的命脈，正可藉以為講價（Bargain）的手段，殊不必亟亟於銀政策的放棄，此其四。美國掌握的金銀額愈巨，則其於世界金融的操縱力愈大，即將來世界討論幣制安定的講價力量，亦愈強大，安知羅斯福輩沒有仍存着實現世界複本位的雄心嗎？此其五。有此五者，所以我以為羅斯福不至卒爾放棄其銀政策。然則美國將仍繼續其購銀政策，一直提高銀價，務達到每盎司一美元二角九分嗎？是又不然。美國銀政策，迄於今日，勢成騎虎，欲罷不能，故不得不為困獸之鬪。銀價提高的希望，恐怕很微。這一次中國的放棄銀本位，並將外匯與英鎊聯繫，日本基於政治的原因，抨擊不遺餘力，美國外雖故示鎮靜，內裏實亦如火如荼，及去年十二月十日終於忍不住了，朝野俱一致對英國行總攻擊。其中以湯瑪斯說得最坦白，他說：「什麼都是顯然的。大不列顛方企圖使世界通貨與英鎊連結。最近派遣李滋羅斯爵士去華。他勸中國放棄銀本位。然後依其勸告，在倫敦市場，以美國財部的付高價，而開始傾銷白銀，俾獲得黃金以為新貨幣的準備金。當財部看見在求售數量增加的後面，有不列顛美麗的手，並知道是什麼一回事，即停止購銀了。」可知美國固無愛於中國，尤不願英國之左右中國。據美國各方的表示看來，美國今後或不在倫敦購銀，即購為額也必不大。大約將與求售國家談判收買。蓋倫

敦一個經紀行在白銀買賣踊躍的時候，一天之間即可獲佣金十三萬美元，美國不在倫敦購銀，則英國所得佣金大減。與求售國的個別談判，則銀價高低既操諸美國之手，美國自然可要求種種利益，以為交換，其中自尤以中國之售銀最為美國所注意。據上月十一日倫敦經濟週刊所載，摩根陶已與墨西哥財部開談判，并知已訂立一新協定，其確實條件雖未知，但謠傳規定以美國黃金與墨西哥白銀交換。又據本年二月十五日摩根陶宣稱，美國財部現向中國所購之白銀，計有五千萬盎司，每盎司之價格為美金六角五分，故中國此次購入之美金，共計有三千二百五十萬元之多，現暫存紐約各銀行，唯其中一千萬元，已被換成黃金，準備提回。又云最近中國對美已做到出超地步，故其貨幣地位已大見強固，設此種情形能夠繼續下去，中國殊無動用此筆美金也。這次美國向中國購銀，其中必有條件，否則斷無這樣容易，試想美國方以壓低銀價打擊我國新幣制，為期不過兩月，為甚又願出高價購銀以維持之。

近時銀價，每盎司不過美金五角，美國以六角五分向中國購進，約高於市價百分之三十，這豈利人損己，以吮血為事的金融資本主義是絕不肯做的。以我的推測，這次白銀談判，關於我國貨幣與美元聯繫，必獲得妥協無疑。據本月十四日國民社華盛頓電云此間通貨專家以為美國向華購大批白銀之後，美國在世界通貨調劑中，已獲得亞洲方面之有力同盟，同時中國通貨亦將與美元發生連繫，因中國在紐約既有三二、〇〇〇、〇〇〇元之存款，已可於一長時期中穩定其通貨對美元

之匯率也，中國在倫敦亦有同樣存款，但此舉已使中國在美元英鎊之間，保持兩不偏袒之形勢，由是而使中國通貨完全與美元發生連繫亦意中事。這種見解，當然去實際不遠。我們竟可以說，中國貨幣權，美國已奪回了一半。今後中國外匯必同時與英鎊及美元連繫。近日美元的復縮小為三十元，想來就是今後對美外匯穩定的標準罷。

三 銀價跌落對於中國新幣制的影響

銀價下落，於中國的影響，殊為重大。或謂足以影響國富的減少，斯言良然，但目前的影響，只及於集中政府的白銀，其民間所窖藏者既不急於售脫，則現在銀價雖低，尚屬無礙。且銀價下落，姦民及日人之偷運出口，可告絕迹，於中國不為無利。我意銀價下落對於中國最大的影響，在其足以危害新幣制的前途。蓋中國國際收支不能平衡，年須運巨金出口，以為償付，若銀價下落倍徙，則每年運出的銀額亦必倍徙。換言之，國內存銀枯竭之速，亦必較從前為倍。我國國際支付，年在十五萬萬元以上，例如二十二年國際支付總額達一、六〇九、二〇〇萬元。民國二十三年為一、五一六、九〇〇萬元，而依為抵償的收入，則以輸出商品，外人在華之費用及華僑輸送回國金額為大宗。收支不利的差額，則輸出生金銀以平衡之。民國二十二年中國生金輸出計值一八九、四〇〇萬元，生銀輸出計值一四、二〇〇萬元，共計二〇三、六〇〇萬元，前年生金輸出計值一二、五〇〇萬元，生銀計值二七九、九〇〇萬元，共計三九一、四〇〇

萬元，是我國年須運出價值約近三萬萬元的生金銀，無論國內存銀怎樣巨大，若收支無法平衡，總是容易就會枯竭的。或謂幣制改革之後，外匯安定，外資容易流入，即舉借外債，亦易進行，果爾則國際收支易得平衡，生金銀不必流出，新幣制自無崩潰之虞。不知近年外人對華投資，為額甚少，例如鐵路礦產之投資，民國二十二年只有三千萬元，前年且付闕如，今後外匯安定，依理應較有望，惟是在這動盪不安的局面下，以安全為第一義的商業投資，我們對其前途，殊不能過存樂觀。政府發行的外債，近年來亦祇有前年的八千萬元。去年與幣制改革同時並起的對英一千萬鎊借款的謠傳，終以日本斷然的反對，不免雲烟消散，今後若不是中日關係起了質的變化，一切舉借外債的想頭，怕都要成為畫餅罷。如是則銀價漲落，其關係於中國新幣制的維持者，蓋重且大，殊不宜忽略過去了。

關於中國存銀多寡的估計，諸家意見，殊為紛歧，據財部顧問耿愛德 (Edward Kan) 於一九三一年估計，約計二十五億盎司，然現去氏作此估計，已歷四年，此四年間復為白銀存量變化最大之期，偷運之風最盛，欲作近於準確的估計，實甚困難，則莫若根據最近估計較可靠。據去年十月雅文斯基 (J. A. Yavonitsky) 的估計，中國白銀存量約為一、二七五、〇〇〇、〇〇〇元，此種估計，憑常識推斷，即可判為過低，試與耿愛德 氏的估計，差不多減少一半，我們既相信耿愛德 氏的估計，頗與當時實況相近，則四年之間，斷無即減少了一半之理。愛理斯頓

(H. B. Milliton) 以為中國存銀約為十七萬五千萬盎司，斯言殆與事實不相遠，可是我們雖已弄明白中國目前存銀的多寡，然政府可利用的額數，仍有待於考查。我於去年幣制改革宣布之後，對於政府將來所能集中的白銀，曾試作估計，以為最多不過六萬萬至七萬萬元，照目前情形看來，最多真也不過這樣，蓋據去年十二月號的中央銀行月報所載，截至十一月為止，上海中外商銀行存底不過三萬三千一百二十九萬八千元。外商銀行除日籍者外，都已將現銀移交給中國，那末連華商銀行在內，三行能夠利用的現銀，就上海一隅說，至少有三萬二千萬元，（即將日商銀行的一千萬存銀除外）但除此而外，其他得以利用的現銀，似亦不多，蓋人民之以銀換鈔，既未能如預期的踴躍，而統一未固，外力逼迫，各地存銀，復不能不為分區的集中，將來能否由分區的集中，而為歸一的集中，固成疑問，即屬可能，為數亦屬有限。據說天津集中銀額，不過六七千萬，漢口不過二千餘萬，通商大埠的津漢二市，猶且如此之少，其他更不必說了。依我的估計，最多恐怕不過六萬萬元之譜。誠如是，則若今後銀價回漲無望，國際收支如又不能改觀，照民國二十二及二十三兩年白銀流出的情形，豈非三年之間就可把區區穩定外匯的基金五萬萬元，流得乾乾淨淨嗎？（銀價能回漲，則雖國際收支不改觀，外流白銀仍可較這兩年為少。）外匯不克維持，新幣制就非崩潰不可了。這還是把穩定外匯的損失除外說的。今後三行負無限制買賣外匯的責任，而依每元值一先二便半為穩定的標準，若銀價落至這個

標準之下，穩定外匯的結果，賣出多於買入，損失必大，若同時還要穩定對美匯兌，則困難愈甚，外匯基金的蹶竭，當然更要加快了。由是觀之，銀價跌落對於新幣制的影響有二，平衡國際收支的銀額增加，例如銀價跌了一半，則本一萬萬元就可抵償的國際收支差額，現在就非二萬萬不可，此其一。銀價下落若至一先令二便士半之下，則穩定外匯必蒙損失，下落愈甚，損失亦愈多，若欲免於損失，則惟有改低外匯安定之標準耳，此其二。是則欲鞏固新幣制，亟宜有以提高銀價，蓋無疑義。

四 銀價提高可能乎

關於如何提高銀價，時賢論者甚多，本文不能遍述，所述亦只能提要。一言以蔽之，欲提高銀價，無非增加需要，減少供給而已，茲先論前者：

銀價所以跌落，由於其本位幣資格的失墜，則正本清源，欲使銀價騰漲，自宜恢復其本位資格，則複本位或合成本位尚焉。因為（一）複本位具有補償作用，可使貨幣對外價值的變動，較單本位為少。（二）複本位實行之後，貨幣總量增加，金或銀的突增突減，於貨幣總量的影響較小，則可以減少貨幣價值的變動。（三）金供給不足的缺憾，得銀的補充而免除。（四）過去金銀生產，互為參商，供給變動得互相抵銷，而歸穩定，這樣看來，實行複本位，不但銀價得以提高，內而物價，外而匯兌，亦都得到安定，事不甚善，實則金銀生產，既不分道揚鑣，處處乖離，而金通貨的缺乏，癥結全在金的偏在，非由生產的不足，銀的生產，變動亦

劇，則複本位實行之後，貨幣總量誠增加矣，而減少幣值的變動則未能也。然複本位實行的最大困難，要莫過於國際情勢的不許可，若複本位而為國家的，非國際的，實行結果，因補償作用的不能發生，將非趨於崩潰不可。

若能以銀充各國法定準備金的一部，則用途擴大，銀價可望漲高。戰前各國多以銀為主要準備金之一，戰後多趨於廢棄，但仍有許多國家所定中央銀行的最低準備金，亦有白銀在內，例如玻利非亞，匈牙利，日本，荷蘭，秘魯，波蘭，南非聯邦，蘇俄及一些小國，印度，錫蘭，墨西哥，新西蘭，美國及其他一些國家的國庫及銀行，亦是以銀為準備金之一。其額數可加以限制，大約準備金中，白銀可占五分之一或十分之一。銀的地位，仍次於金，其價值以金計算。這樣銀就得與金同樣地極合適於為平衡國際收支之用，蓋其額數既有限制，中央銀行就不致冒銀價變動的危險。誠然用銀為發行準備金，即是銀的用途增加，銀價當然可以騰漲。但是今日的公衆，都不信任白銀，他們的鈔票，既不願被兌以白銀，又不欲以白銀供窖藏之用，又不願用於國際支付。則用銀為準備金，不知怎樣做才能做得通。況目前各國俱相繼放棄金本位，此事的實行，越發不可能了。

在美國，尙有主張增加銀幣的流通額者。果其議可行，銀價當亦可騰漲。查現今美國銀幣，分五角二角半一角的銀幣，銀圓及銀券三種。五角二角半一角銀幣的額數，已與公衆的需要相符合。無論作何支付，皆

爲政府及銀行所樂受。苟大增加其流通量，必立刻流回銀行，再由銀行流回聯邦準備銀行及政府。今日這些貨幣的供給與公眾需要的調整，竟可說是自動的了。增加銀圓的流通量，過去美國政府不知作了多少的努力，但都慘敗了。多少年來銀圓在貨幣流通總量中所占的比例，都是很小的，差不多只有二百分之一。銀券流通額約四萬萬美元，也即是說有四萬萬美元的白銀，死藏在國庫裏面。這顯然是純粹的浪費，非一個賢明的貨幣政策所應出。且若增加銀券的流通額至使其金值降至與一銀圓的銀的金值相等，則以銀券換銀的事，就要頻頻發生了。這樣看來，欲藉增加貨幣流通量以提高銀價，亦是不可能的。

再來一個白銀協定，限制產銀國的白銀產額及存銀國的白銀售量。此事在墨西哥，祕魯，印度，加拿大，澳大利，西班牙等國，或不甚難，端看美國意響如何耳。現今世界銀價，美國爲決定的因素，要協定便可協定，只怕他意另有所屬，否則既已極力提高銀價，爲何突又把銀價壓低呢？總之，提高銀價，權不我操，無論我有何考慮周詳的方案，在這經濟國家主義盛行，各國俱勵行損人利己的政策，終不免是鏡中花水中月，中看而不中吃也。爲今之計，惟有反求諸己，擇其自力能做者而行之，務達到鞏固新幣制的目的。

五 怎樣維持中國的新幣制

維持新幣制的最大困難，要爲外匯的穩定，外匯一日不能穩定，新

幣制是無法免於崩潰的。去年十一月四日的改革幣制命中，雖已賦予中央中國交通三銀行無限制買賣外匯的權力，但如上所述，國內白銀目前政府得以利用者，爲額不多，國際收支不利差額又巨，區區幾萬萬元的白銀，是很容易枯竭的。故今後於外匯的管理，勢不能不予以綿密的規劃，俾能盡善，或謂中國國權不完，外匯管理，難奏大效，但河清難俟，待斃不甘，安可不想自救的方法。在中國實施外匯管理，當然不若英德等國效力之大，但試問那種事業才較歐美易於奏效呢？

關於外匯管理，我有幾點意思，想略略申說一下：（一）限制對外債務的償付。現今有些國家用許多方法去防止外人收回在該國的資產。在德國有所謂停頓協定（Standstill agreement），規定德國所負外國短期債務付息的額數，於未償信用的付還，亦有一定比額的規定。一九三三年的協定，凡有截留帳目（Blocked accounts）即是截留外人所持的馬克不許換爲他國的貨幣）的馬克的債權人都得以之購買德國的長期投資，或移轉給別外人以爲在德國投資或旅行之用。這種協定是一種集體的性質，德國因爲主要的債權人，只是少數的外國大銀行，所以易於做到。若像英國，就不可能了，中國當然更不可能，別的不論，光就國家的權力說，像目前這樣地國權日削，不但政府無勇氣去進行，事實上亦是不會行得通的。

（二）外匯買賣的管理。外匯的買賣集中於三行之後，對於進口商的購買外匯，須加以嚴格的規定，不能爲無限的准許。凡非我國目前

急需的商品的進口，都應拒絕賣與外匯，以爲禁制。例如中國年有價值二百萬元的脂粉的進口，無疑地是宜加以斷然杜絕的。但是入口品種，固然應加選擇，入口數量，亦不能沒有限制，可定出最高額，不必爲個別的规定。取得出口商因出賣貨物而生的外匯，其目的在防止他們累積其對外結存於外國而不換爲本國貨幣。倘若每一個運貨出國的出口商，都把貨物價格報告海關，然後於某個期內與匯兌機關清算，則前舉目的當容易達到。此外於所開發單的少報貨物，亦應加以防止。

(三) 國民對外債權的移讓，外國貨幣，匯票，支票，及銀行結存這些資產，如屬於銀行所有，則管理各該銀行，就可達管理的目的，故比較尚沒有困難。但若屬於私人及私有公司之所有，則問題即困難得多。短期內所能做的，只是要求所有這類資產的所有者，都須將他所有額數報告政府。政府有權按當時匯率收買之。其有隱匿不報者，概予以嚴厲的處罰。一九三一年七月十五及八月一日德國國家銀行所頒的命令，即是強迫那些有納財產稅義務的人民，都要宣布持有這類資產的額數。

(四) 取締投機，取締投機要當從遠期匯兌入手。但遠期匯兌并非毫無投機性質，其中亦儘有正當的交易者，故不宜全行禁止，凡屬有實在交易爲根據之外匯買賣，仍應予以支持，是不成問題的。

我們又知道，凡屬外匯管理的國家，其所定的本國貨幣價值高時，每有黑市（Black Market）的發生，所謂黑市者，即是以非官定比率

買賣外匯的市場。俄國的盧布與奧國的先令，爲什麼都有黑市的存在，即是坐此之故。我國官定外匯比率似嫌稍高，拙作「我國貨幣政策的新改革」一文曾加論列，黑市的存在，殆不可免。則售賣本國通貨者（入口商）以按官定匯率爲有利；而購買者則以依黑市匯率爲有利。如是則三行於穩定外匯，必益感覺困難。蓋出賣本國通貨者多，而買入者少，三行非反其道而行之，多買本國通貨的匯兌，而少出賣，無以維外匯的穩定。這種爲穩定所蒙的損失，亦足以速外匯基金的枯竭。故政府於非官定匯率的買賣，非嚴定取締辦法，對違犯者予以適當的懲處，將何以維新幣制的鞏固乎？

抑又有進者，外匯管理之能否收獲實效，胥視有無合適的管理中心，以爲運用的主腦。論者以爲我國外匯的管理，宜集中於一個機構，或主中央銀行，或主中國銀行，我意以集中於中國銀行，較爲適宜。蓋該行本定爲專營外匯的機構，且歷史悠久，信譽較隆。久得社會信賴，以之負外匯管理之責，必然易收實效。至外匯管理之後，匯兌機關與出口者的關係，益爲密切，全國各地自須普遍設立支行，一方面便於出口者的報告，一方面便於入口者之取得必需的匯兌。在沒有支行的地方暫時可由稅收機關代理，此法德國行之，頗爲便利。

總之，若外匯管理能夠得當，可以阻止資本的逃避，限制不必要的入口，必大有助於國際收支的均衡，便利於新幣制的維持者，必非淺鮮。但卻不是說可以根本解決我國的幣制問題，這是不可不知的。

天一味母為
最完美之鮮味

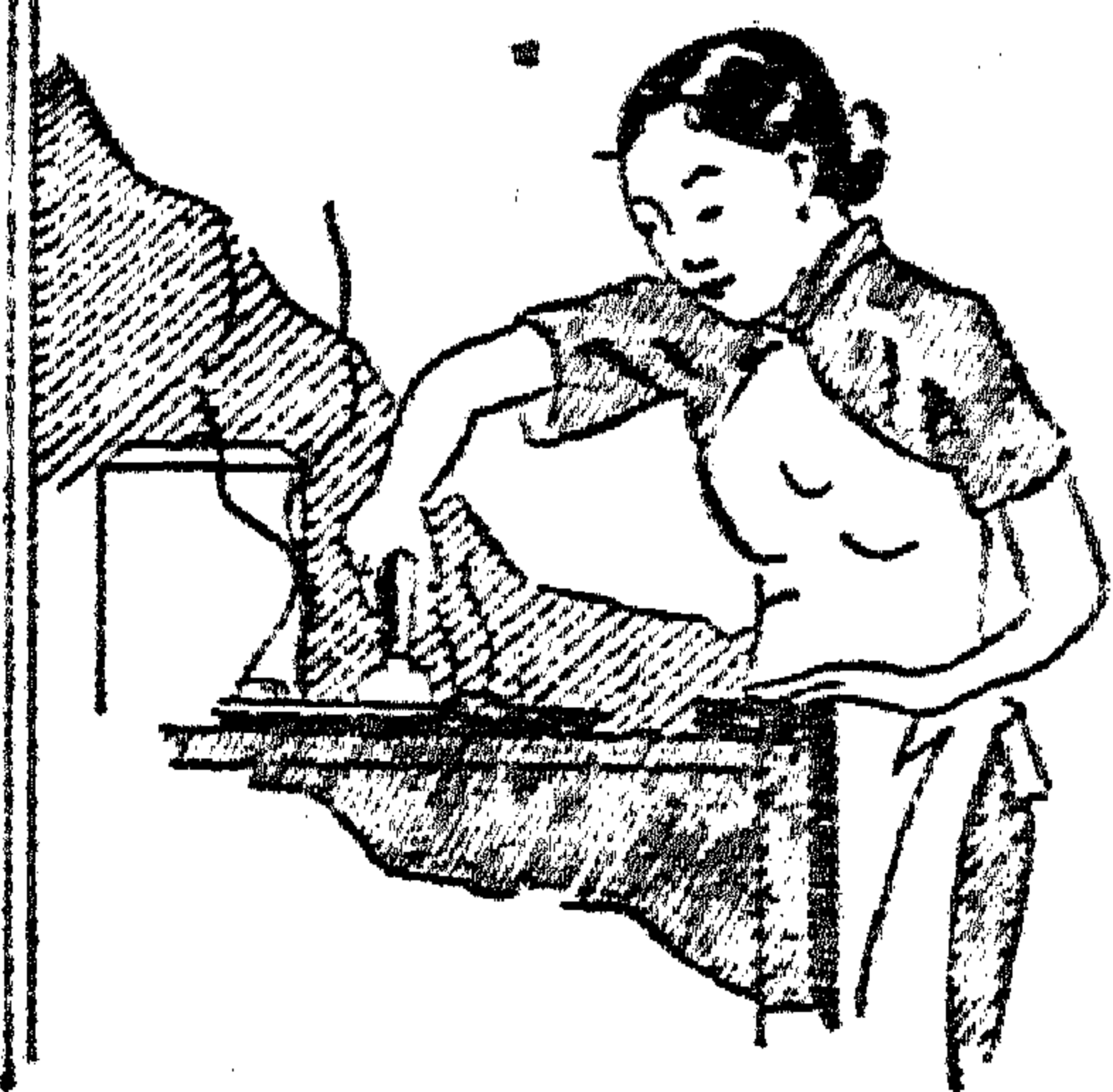

一天
味母

任何食品
非此不鮮
但加少許
其味津津
各南貨食品商
店均有出售

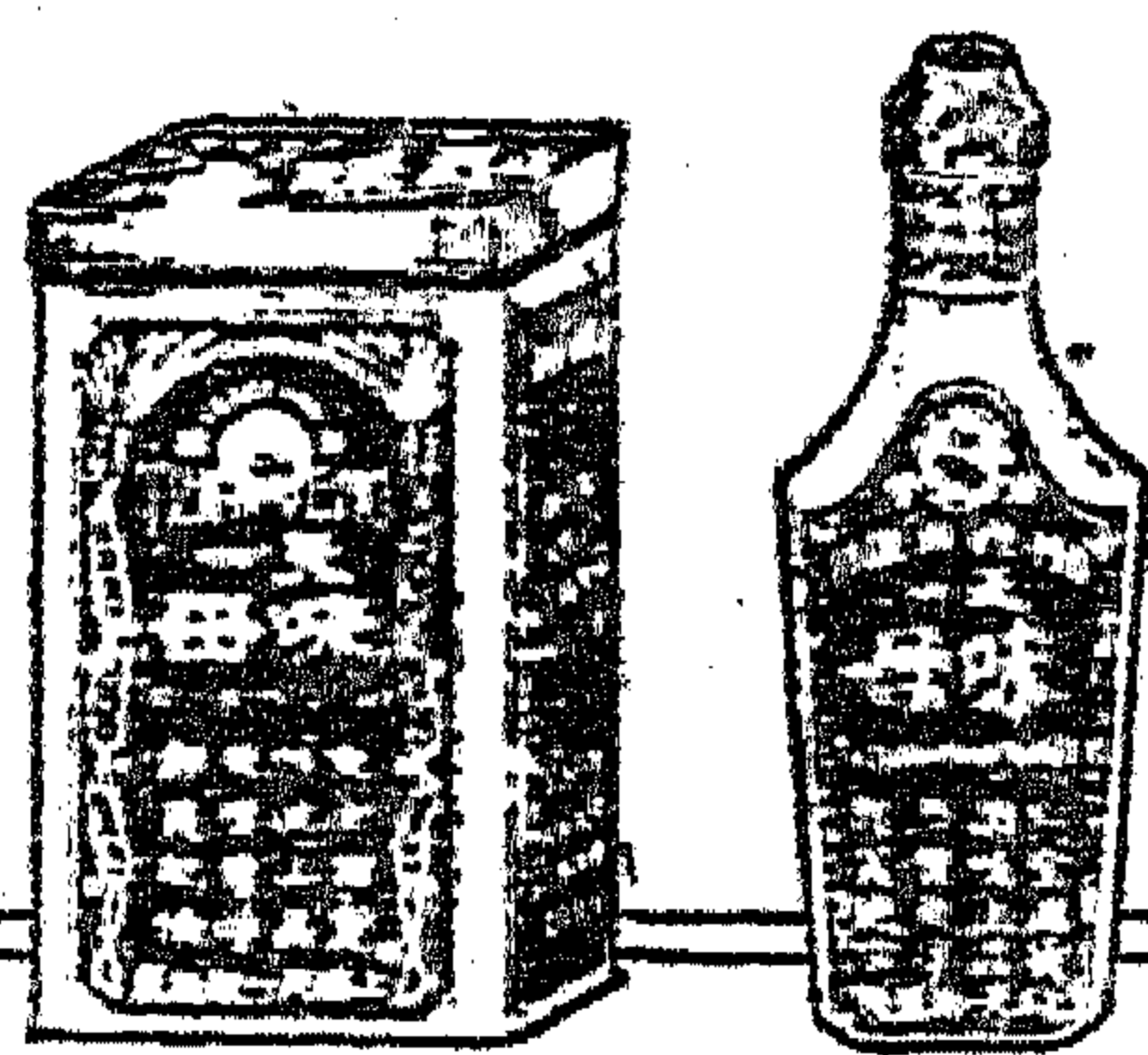

一生快樂

有人滿面笑容。精神愉快。有人雖在極歡樂之時。仍極沮喪。此無他。一言而蔽之。乃便秘之為祟耳。
君如患便秘。乃食物中缺乏粗料所致。因之時覺頭痛。萬事皆不如意。宜速進克洛格全穀以資補救。既富粗料。而又味極可口。功能增進腸之蠕動而使糟粕完全排泄。如係頑性便秘。更當每餐食之。不必烹飪。祇和以冷牛奶或牛酪即可。

各大食物店均有出售

中國
經理 公利洋行

上海郵政信箱三四二號



Kellogg's
ALL-BRAN

皮麩全格洛克
然自緩和秘便治以

(163)

△KAB(20-25:6



因過勞而背痛

因產生而背痛



因體衰而背痛

腎弱原因不一。痛苦亦多。然治腎病最宜之藥。同為
兜安氏製秘保腎丸

凡因腎弱而
患背痛腰痠
風濕頭痛小便失常
等疾服之必愈

藥房均售

兜安氏西藥公司



△FMC(5)-24:3

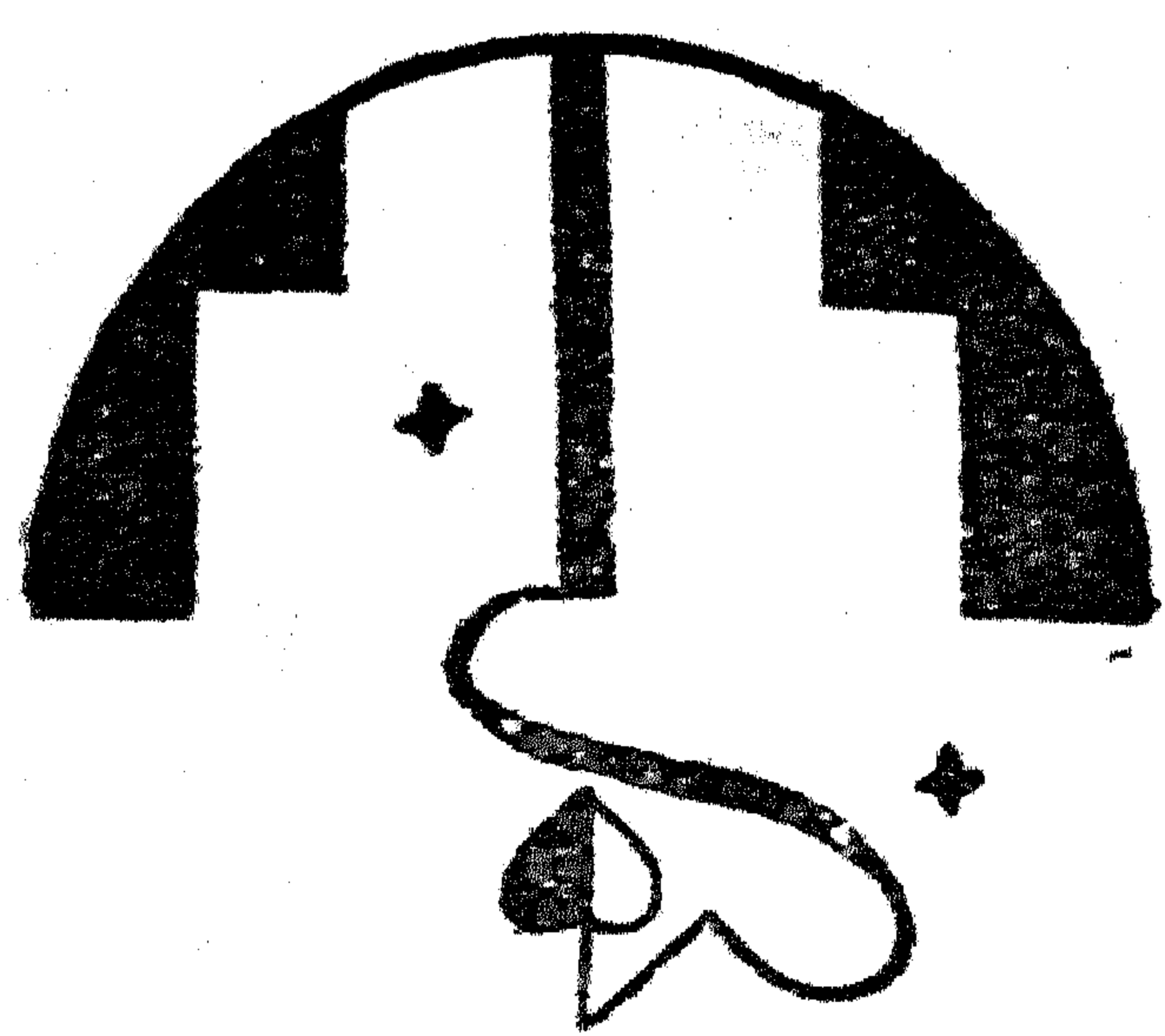

宋儒修爲方法論

道中

一 何謂修爲方法

所謂修爲方法者，即個人心性之修養，智能之增進，以求完成至美至善之人格。凡成一哲學家及宗教家者，各有其完善之修爲方法。如佛家之止觀，道家之清靜，希臘哲學家之求知方法，皆修爲方法也。蓋道佛二宗之學，重在心性，故絕少應世之方；希臘哲學，重在征服自然，故鮮內心之修養。惟中國之儒家，則內外兼修，體用合一，既不專事於精神，又不競逐於物質；易之進德修業，大學之格致誠正，皆內修其心，外窮其理。言其體則盡性至命，略近於釋老，言其用，則治國化人，不殊於希臘之哲學。世或有以儒家爲宗教者，則儒家固無崇拜之神，或以儒家爲非宗教者，則儒家又有祖先之祀典焉。是則儒家之學，不能以一偏視之。故其修爲方法，亦廣大博，包羅萬象。人者謂之爲精深博大，出者謂之爲（寡要少功）。茲姑不論其方法之果完善與否，要之心物兩方，各無偏重，既不

若道佛之虛玄，又不若希臘哲學家之專重自然，此則可以斷言也。

至於宋儒之學，則秉承儒術而兼採他家者。其修爲之方法，較孔門爲詳。如言心性之修養，則有操存涵養體認省察之功。其言智能之增進，則有博學窮理格物致知之法。朱晦菴輯近思錄：先言爲學大要，繼則分論格致及存養之法。是則僅言修養，固偏於心性，而不足以賅其用；僅言格致，固偏於博學，而不足以明其體。今以修爲二字表出之，則庶幾宋儒明體致用之方，可以盡矣。

二 宋儒修爲方法之淵源

中國儒家之學，自漢以迄於唐，僅存空名，精義全失。蓋漢儒治經，專尚訓詁，於文字章句之間，羅排之彌詳，而修爲實踐之功，則略而不講。六朝繼之，復以說言議論，強合六經，僞書輩出，而儒家之真意益湮沒而無存。斯時佛教東來，指出真如之妙，使人見性悟道，仙家坐化之法，妙想天

開。於是聰明才智之士，不入於老，即入於佛。韓愈原道之歎，亦可想見當日之風氣矣。惟儒家之真意雖失，孔子之信仰仍存。故有許多學者，自命儒教正宗，欲爲孔子吐氣。然究因立論淺薄，未得真傳，不敵釋老之深妙。如韓愈之排斥佛老，世皆譏其螳臂當車；要亦思想反動之一證也。北宋開國，孫泰山石守道歐陽修輩，皆以關佛衛道爲己任；孫之儒辱說，石之怪說，歐陽之本論，皆盡力排斥佛老。雖其中仍多空言，不切實際，然亦足以證明時代之趨勢，將開儒學之新機。加以宋祖兄弟均尚文學，仁宗繼起，益信儒雅之士，風化所被，於是宋儒理性之學，遂勃然而起矣。

宋儒之修爲方法，導源釋氏，實無可諱。寒山臥雲記談載周茂叔與佛印往來事甚詳。居士分燈錄載茂叔言：「吾此妙心，實啓迪於黃龍，發明於佛印，然易理廓遠，自非東林開遮拂拭，無由表裏洞然。」又古有謂茂叔曾受學於壽涯，問道於黃龍，請業於廬山，就正於東林。考其事實，亦有誠然者。歸元直指曰：「嘉泰普燈錄云：程伊川嘗問道於靈源禪師，故作文著書，多取佛祖辭意。」又靈源語錄中有伊川與晦堂祖心對見之事。續傳燈錄以胡安國爲上封秀禪師弟子。居士分燈錄又載朱晦菴與大慧宗杲之嗣道謙往來。道謙死，晦菴祭之以文，極言傾佩之意。歸元直指又謂朱子嘗以狗子有佛性之公案，質問道謙禪師。曉瑩感山臥雲記談載道謙與朱子談道之事。由是可知宋儒修養心性之學，固得力於釋氏無疑矣。然此皆得自佛家之書，明儒薛敬軒羅整菴胡敬齋清儒陸稼書江慎修輩，皆闢爲謬妄，以此而遽爲宋學之所自，固宋儒之所不認者。

茲特於宋儒書中，找出其端倪。二程遺書載「周茂叔窮禪客」六字，朱子存而不敢刪。二程之學，本出於茂叔，而二程畢生著述，並無稱茂叔爲夫子，而述其師傳者。伊川作明道行狀，稱明道之學，上繼孔孟，而又棄茂叔而不言；是知茂叔之學，已爲程氏兄弟所疑矣。茂叔教人尋孔顏樂處，所樂何事，實取法於黃龍。黃龍會諭濂溪曰：「只消向你自己屋裏打點，孔子謂朝聞道，夕死可矣，畢竟以何爲道？名死可乎？顏子不改其樂，所樂何事？但於此究竟久之，自然有箇契合處。」蘇季明筆記詳述茂叔與東林常總論易之事。又茂叔題韓愈廟壁詩云：「退之自謂如夫子，原道深排佛老非；不識大顛何似者，數書珍重更留衣。」又與石守游詩有「朝市誰知世外游」之句。此等詩意，皆非深入於禪，而抱出世思想者，所不能言。李初平見茂叔，以一言使之悟道，實與禪宗之頓悟近似。朱子語類載茂叔二子壽叟後來俱入於禪。觀此則知茂叔主靜之法，似由禪宗脫胎而來。明道行狀載明道初學時出入於佛老者幾十年。高景逸言先儒惟明道先生看得禪書透，識得禪弊真。二程遺書載伯淳嘗與子厚在興國寺講論終日。又載明道先生與侯世與講孟子，舉禪語爲况。外書載「明道先生嘗至禪寺，方飯，見趨進揖遜之盛，歎曰：天下威儀，盡在是矣。」由此可見程氏之學，亦淵源於釋氏矣。橫渠早年，釋氏之友甚多。朱子作橫渠像贊曰：「早脫孫吳，晚到佛老。」程門高弟楊龜山游廬山謝上蔡輩，皆從佛學入手。朱子語類記龜山問常總曰：「孟子道性善，說得是否？總曰：本然之性不與惡對。」伊洛淵源錄評龜山定夫都從禪入。定夫所著

論語要旨引龍居士語以釋仁字。朱子之師劉子翬蓋好佛學者。朱子稱大慧宗杲之學，語類中亦多記入。又語類載朱子言吾儒若見得道理透，就自家身心上理會得本領，便自兼得禪底。且宋儒修爲方法中，有觀喜怒哀樂未發氣象，大似於天台宗之止觀法門。由是觀之，則宋儒之學，固借助於釋氏者，惟所成不同，又經儒術之化合，故變成特異之方法耳。

宋儒之導源於釋氏者，既如上述。其得力於道家者，亦復不少。陸象山與朱子書曰：『朱子發謂濂溪得太極圖於穆伯長，伯長之傳，出於陳希夷，其必有之。考希夷之學，老子之學也。』宋元學案有周子太極圖創自河上公之說。是則周子無極太極之論，似從道家得來。明道橫渠早年均出入佛老，且與康節交最密。康節之學，實發源於道家。宋元學案康節傳云：『北海李之才攝其城令，授以圖書先天象數之學。』百學案云：『先天圖說，傳自陳搏，搏以授種放，放授穆修，修授李之才，之才以授康節。』二程遺書載明道云：『堯夫初學於李挺之，師禮甚嚴，雖在野店，飯必禱，坐必拜。』又載明道嘗稱堯夫爲內聖外王之學。是則堯夫陰陽術數之學，明道固已心折矣。朱子語類有曰：『不可把做面前物事看了，須是向自身上體認分明，如道家存想，有所謂龍虎，亦是就身上存想。』此爲朱子引用道家方法之證。又朱子文集載讀道書作六首詩，引詩一首均深含道家氣味。其數息訣則脫胎道家無疑矣。

宋儒之修爲方法，雖淵源於釋老，而能採長舍短，折中孔氏，成一空前之修爲方法，不能不視其創造力之偉大。朱子序周子易通曰：『莫或

得其師傳之所自。』又題其像曰：『道喪千載，聖遠言湮，不有先覺，孰覺後人。』分明將首創之功，全盤託在周子身上。伊川嘗謂理字，是某家兄弟悟出來。又將創造之功，戴在自己頭上。要之宋儒之思想與意志，皆有超人之能力。試觀小程之試太學，年未及冠，而立論驚人，已爲胡氏所重。橫渠以英勇豪邁之才，受希文一激，而潛心至道。堯夫以三年不爐不扇，不就席之功，而得真理。皆非尋常所能及。梁啓超謂宋儒學術完全是禪，實未嘗觀其堂奧。江藩宋學師承記末云：『儒生關佛，其來久矣；至宋儒闢之尤力。然禪門有語錄，宋儒亦有語錄；禪門語錄用委巷語，宋儒語錄亦用委巷語；夫既闢之，而又效之何也？蓋宋儒言心性，禪門亦言心性，其言相似，易於渾用，儒者亦不自知而流入彼法矣。至儒佛之分，在毫釐之間，若暗中分五色，飲水辨淄澠，其理至微，學者貴自得之。豈可以口舌爭乎？』江氏之言，可謂略見宋儒爲學之大體矣。今更進而論之，禪宗之主靜，宋儒取之而易以主敬；道家之修養，宋儒取之而易以操存；釋氏之語錄，宋儒取其外表，而捨其內容。是則宋儒之學，謂之導源於釋老則可，謂之完全禪學則不可。伊川曰：『覓地同處雖多，只是本領不是。』觀此一語，則宋儒與釋老之判，可以明矣。

三 宋儒修爲方法之對象

宋儒論學，嘗言體用。故其修爲方法，亦有體用二途。所謂體者，以性爲對象。所謂用者，以物爲對象。兩者若合若離，而又以心爲主宰。故宋儒

之學，千端萬緒，皆自本心做起。明道曰：『譬如爲九層之臺，須大做腳始得。』蓋指心上功夫而言。惟心之範圍包涵甚大，分之則有性情二面。性又可分爲理氣；情又可分爲七情。茲特分別而言之。

心——宋儒論心，以橫渠爲最確。橫渠語錄曰：『心統性情者也。』

五峯極服其論。朱子曰：『橫渠此句，乃不易之論。孟子說心許多，皆未有此語端的。』可見橫渠之論，已成宋學之定則。二程論心，稍異橫渠。伊川曰：『在天爲命，在義爲理，在人爲性，主於身爲心，其實一也。』又曰：『心本善，發於思慮，則有善有不善；若既發，只可謂之情，不可謂之心。』朱子對於伊川此說加以補正曰：『程子論已發不是心，蓋心爲欲所誘，非心之本體也。』又曰：『性是未動，情是已動，心包已動未動。』是則宋儒之所謂心者，實性情之總稱也。

性——宋儒論性，分爲二截：一是天命之性；一是氣質之性。伊川曰：

『人性本善，有不可革者，何也？曰：語其性，則皆善也。語其才，則有下愚之不移。』又曰：『生之謂性，性即氣，氣即性，生之謂也。』又曰：『性出於天，才出於氣，氣清則才清，氣濁則才濁；才則有善有不善，性則無不善。』橫

渠曰：『形而後而有氣質之性。』朱子本程張之說，更分晰而言之。其言曰：『有天地之性，有氣質之性；天地之性，則太極本然之妙，萬殊而一本也；氣質之性，則二氣交運而生，一本而萬殊也。』又曰：『論天地之性，則專

指理言；論氣質之性，則以理與氣雜而言之。』又曰：『人之性皆善，然而有生下來便善底，有生下來便惡底，此是氣質不同。』由此則知宋儒所

謂天命之性者，即先天之理，無不善者也。所謂氣質之性者，即後天之氣，常爲不善者也。人能以理命氣，則發於情，皆能中理合度。若以氣命性，則發於情，必有偏激之弊。是以宋儒對於內部之修養，以變化氣質爲主。程子所謂澄治之法，張子所謂變化氣質；朱子所謂復其天性，皆以氣質爲修養之對象。蓋宋儒以爲氣質之性，若不使化爲清明，則天理無從流露。天理不見，則一切工夫，皆無從下手。故治氣之法，爲唯一入手工夫。

情——宋儒以性爲未發，以情爲已發。在未發之性，則天理常存；及

已發之情，則天理恆昧。伊川曰：『其中動而七情出焉。曰喜怒哀懼愛惡欲；情既熾而益蕩，其性鑿矣。』此言七情之動，爲氣質所使也。故內欲治其氣，外必制其情。其制情之法，以懲忿窒慾爲先務。濂溪曰：『君子終日乾乾不息於誠，然必懲忿窒慾遷善改過而後至。』明道曰：『夫人之情，易發而難制者，惟怒爲甚。第能於怒時遽忘其怒，而觀理之是非，亦可見外誘之不足怒，而於道亦思過半矣。』此又專言懲忿之要。至於窒慾，則宋儒又分爲二種：一是外物之欲，即外誘是也；一是內在之欲，即欲心起於內是也。外誘之欲，宋儒以克己之法治之。內在之欲，宋儒又認爲有善有不善，如欲善，斯善至矣，此中節之欲也；好名好利，此不中節之欲也；宋儒以省察之法治之。

宋儒於怒欲二字外，又着重一個矜字。伊川曰：『驕是氣盈，吝是氣

歉。』是矜雖不屬於七情，要亦氣質之偏。伊川問謝顯道曰：『賢近來學得甚字？』謝對曰：『僅去得一個矜字。』可見去矜之難，與懲忿窒慾無

異矣。

宋儒又因七情之難制，故極端否認快樂主義。程子曰：「人於豫樂，心悅之，故遲遲，遂至於耽戀不能已也。」朱子曰：「人有所樂，則不得其正。」又曰：「耳之欲聲，目之欲色，皆是欲也；才有些被他牽引去，此中便無所主。」彼以為快樂二字，實私欲之導源。故窒慾之初，必先驅快樂之欲念。所謂敬以直內者，是驅除享樂之念於心之外也。所謂義以方外者，是禁止享樂之行爲於外也。然宋儒之於物質，固不許其享樂。而於精神則又極力尋求快樂。周茂叔教二程尋孔顏樂處，所樂何事？邵康節安樂窩詩云：「頻頻到口方成醉，拍拍滿懷都是春。」程明道詩云：「時人不識子心樂。」此所謂樂，究在何處？要之靜功所至，表裏洞然，內無私欲之萌，外無事物之擾，功夫至此，誠可樂矣。

四 宋儒修爲方法之步驟

宋儒之修爲方法，概言之，不過知行動靜而已。分言之，則有次序高下之不同。其關於行者，可分四級：第一級爲靜功；第二級爲動功；第三級爲體用合一；第四級爲知命達天。

第一級靜功——此級功夫，先須把握此心，不使左右奔馳。俟其馴從後，則繼以涵養功夫。涵養者，乃養天理之本源，故必在此心未發時用功。繼之又須體認，體認者，乃體察本性的善根。及至功夫純熟，此心寂然不動，則私慾淨盡，心境光明。故靜功始於存心，終於無慾。周子曰：「無欲

則靜虛，靜虛則明。」伊川曰：「外物不接，內慾不萌，如是而止，乃得止之道。」張子曰：「心定，然後始有光明。若常移易不定，何由光明。」此皆指靜功而言。

第二級動功——此段功夫，須本平日之靜功去應事接物。宋儒對於此點，非常注意。蓋因靜功已達光明之境，此心必感無窮樂處，然若永遠離開外物之紛紜，世事之擾攘，不去應接，則走入空門而不自覺矣。是以宋儒注重此點，是儒禪入世出世不同之處。程明道答橫渠定性一書，從頭至尾，皆着重此點。因橫渠當日正修滿靜功，未進動功，故程子開宗明義即曰：「所謂定者，動亦定，靜亦定，無將迎，無內外。」蓋欲張子由靜功而進動功也。惟動功初步，功夫極難。因靜功雖達光明，僅能於靜時常定而不亂，若偶與外物接觸，仍不能不亂，則與常人無異矣。故動功初步，仍須力持此心，檢點行爲，克去私慾，使心常存誠敬。及至自然之時，則行無不順。周子所謂「動直則公，公則溥。」程子所謂「動容周旋中禮。」皆指動功之妙處而言。

第三級體用合一——此級功夫，在宋儒修爲方法中，已達高妙之境。大約動靜交養，知行合一，內外已無間隔。程子云：「敬立而內直，義形而外方。」又云：「敬義立而德不孤。」周子云：「感而遂通。」朱子云：「豁然貫通。」又云：「性定則動靜如一，內外無間。」皆指此級之妙處而言。

第四級知命達天——此級功夫，即周子所謂聖希天之學也。二程亦似有所未及。大約由學而至於化，由勉而至於順，其行也，無人而不適。

於中，其知也，則窮神知化，無微不達。功夫至此，已臻絕頂矣。

以上四級，皆屬於行。若求知之法，亦有四級：博學審問爲一級；慎思明辨爲二級；物格知至爲三級；窮神知化（與行合一）爲四級。

第一級博學審問——此級工夫，宋儒以爲須向事物上實地審察，搜尋衆理；或讀書講明義理；或論古今人物，別其是非；或應事接物，而求其當。凡此皆須良師之指引。伊川曰：『不敢自信而信其師，故求而後得。』又曰：『今日格一件，明日格一件，積習既多，自有貫通處。』皆言致知之初步功夫。

第二級慎思明辨——此級功夫，須深思玩索，辨別真理，程子所謂『深沈有造。』朱子所謂『須入深處方有得。』又曰：『窮理者，欲知事物之所以然，與其所當然者而已。知其所以然，故志不惑；知其所當然，故行不謬。非謂取彼之理，而歸諸此也。』凡此皆指致知之深處而言。

第三級物格知至——朱儒以物格知至爲體用合一功夫。蓋學至於此，則事物之理與此心如一矣。朱子所謂『窮至事物之理，欲其極處無不至也。』又曰：『衆物之表裏精粗無不到，而吾心之全體大用無不明矣。』此乃一貫功夫，與力行之第三級已合而爲一矣。

第四級窮神知化——宋儒以爲由一貫再進一層，則至於純而化。與行之知命達天，同爲絕頂功夫。

以上所言之知行二法，雖各有四級；惟其一二兩級，則各自分門，另有途徑；其三四兩級，則知行合一，不論主知者主行者，皆認爲必經之道。

蓋主行者先由行入，故第一步便是靜坐。主知者先由知入，故第一步便是博學。然此亦僅論其梗概而已。至於條理之詳密，功夫之深淺，氣象之變化，固不能執一而論也。如茂叔之學，以主靜爲本，由明通公溥直抵於成。大程之學，側重於行。小程之學，側重於知。橫渠早脫孫吳，晚逃佛老，精思力踐之功，明辨篤行之處，又自成一法。朱子集宋學之大成，取周程張四子之說，而會通之，不偏於知，不倚於行，可謂得其中矣。此外若涑水元誠一派之專求存誠制慾，則行多而求知少。五峯欽夫一派之求知直入功夫，則又以致知爲唯一門徑。非實驗而體察之，未能知其底蘊也。

五 宋儒修爲方法之種類

操存法——宋儒操存之法，以主敬爲本。呂與叔以思慮繁多，問於伊川。伊川曰：『此正如破屋中禦寇，東面一人未逐得，西面又一人至矣，左右前後，驅逐不暇。蓋其四面空疏，盜固易入，無緣作得主定。又如虛器入水，水自然入。若以一器，實之以水，置之水中，水何能入來。蓋中有主則實，實則外患不能入，自然無事。』此乃伊川教學者先須立一主宰，主宰者何？即敬是也。伊川曰：『敬只是主一也，主一則既不之東，又不之西，如是則只是中；既不之此，又不之彼，如是則只是內。』又曰：『操則存，舍則亡，出入無時，莫知其向，更怎生尋所寓？只是有操而已。操之道，敬以直內也。』朱子曰：『學者且要收拾此心，令有箇頓放處。』又曰：『所謂存心者，非拘執係縛而加桎梏焉。蓋嘗於紛擾外馳之際，一念之間，一有覺

焉，則即此而在矣。」凡此皆宋儒操存之法，亦即所謂主敬之道也。

涵養法——宋儒以涵養爲融化氣質之絕妙法門，故於此心未發時常用之。李願問明道：「每常遇事，即能知操存之意。無事時如何存養得熟？」明道曰：「古之人，耳之於樂，目之於禮，左右起居，盤盂几杖，有銘有戒，動息皆有所養。今皆廢此，獨有義理之養心耳。但存此涵養意，久則自熟矣。」又曰：「涵養吾一。」蘇季明問：「未發之前，如何用功？」明道曰：「於喜怒哀樂未發之前，更怎生求。只平日涵養便是。」朱子答呂子約書曰：「文字雖不可廢。然涵養本原而察於天理人欲之判，此是日用動靜之間，不可頃刻間斷底事。」又答陳師德書曰：「程夫子之言曰：『涵養須用敬，進學則在致知。』此一二者，實學者立身進步之要。」由此則知宋儒涵養之法，專於靜時下手，與操存之動靜兼用者不同。

體認法——體認之法，以內省爲主。張子曰：「敦篤虛靜仁之本，實體之方，知其味。」朱子曰：「今學者別無事，只要以心觀衆理，理是心中所有。」又云：「須是向自家身上體認分明。」此皆宋儒反身體認之法，則近似於釋氏之內觀者。

涵泳法——宋儒所謂涵泳者，蓋指此心涵養既久，可以泰然行去而進於道。伊川曰：「學者須敬守此心，不可急迫當栽培深厚涵泳於其間，然後可以自得。」朱子曰：「如其窄狹，則當涵泳廣大。氣象稍竹，則涵泳振作氣象。一案宋儒涵泳功夫，似難定其規模，大概較涵養爲進步耳。

克己法——克己者，宋儒以爲克去己私而求復於禮，其法常用於

應事接物之時。明道曰：「克己可以治怒。」又曰：「人能克己，則心廣體胖。」伊川曰：「顏淵問克己復禮之目。夫子曰：非禮勿視，非禮勿聽，非禮勿言，非禮勿動。四者，身之用也；由乎中而應乎外，制於外所以養其中也。」朱子答潘叔昌書云：「學者先須置身於法度規矩中，使持於此者，足以勝乎彼，則自然有進步處。如孔子之告顏淵以非禮勿視聽言動，爲克己之目，亦可見矣。若自無措足之地，而欲搜羅抉剔於思慮隱微之中，以求所謂人欲之難免者而克之，則亦代翕代張，沒世窮年，不能有以立矣。」觀此則知宋儒之克己工夫，蓋屬於動功，而非屬於靜功明矣。

窮理法——宋儒所謂窮理者，即格物致知之謂，蓋屬於求知功夫。伊川曰：「格，猶窮也。物，猶理也。猶曰窮其理而已也。」又曰：「致知在格物。格，至也。窮理而求於物，則物理盡。」朱子大學注曰：「格，至也。物，猶事也。窮至事物之理，欲其極處無不到也。」又大學補傳曰：「所謂致知在格物者，言欲致吾之知，在即物而窮其理也。蓋人心之靈，莫不有知；而天下之物，莫不有理。惟於理有未窮，故其知有不盡也。是以大學始教，必使學者即凡天下之物，莫不因其已知之理，而益窮之，以求至乎其極。至於用力之久，而一旦豁然貫通焉。則衆物之表裏精粗無不到，而吾心之全體大用無不明矣。此謂物格，此謂知之至也。」由是則知宋儒之窮理功夫，以格物爲始，以物格知至爲終。所謂窮理盡性者，乃知之極也。

六 宋儒修爲方法之批評

宋儒之修爲方法，雖佔有明清兩代學術界之重要地位，然譏之者，仍不乏人。一爲明儒王氏之學；一爲清儒考據之學。二者各持異說，紛呶鬪角，宋儒之壁壘，遂因而攻破矣。

王學之反對宋儒，實以象山之重易簡，厭支離爲正鵠。蓋王學養靈明，尙頓悟，實與禪宗相似。較諸宋儒之今日格一件，明日格一件，溫故知新，浹洽重複之論，王學已視爲破碎矣。故王學首揭宋儒之求知功夫，謂「不明吾心，安能窮盡天地之理。」彼以爲此心明了，自然會知，何必費如許功夫，尋求事物。若必一一求之，是徒勞無益也。彼又謂宋儒之主敬功夫，太着邊際，不得圓融，使靈覺不能明照。又謂宋儒之力行功夫，皆勉強而非自然。此等非議宋學之語，在姚江一派之學者，已成爲口頭禪矣。

清儒之攻擊宋學最力者，首推戴氏東原。戴著孟子字義疏證曰：「理者，存乎欲者也。」又答彭允初書云：「程朱以理爲有物焉，得於天而具於心，啓後世人人凭自己之意見而執之曰理，以禍斯民，更淆以無欲之說，於待理益遠，於執其意見益深，而禍斯民益烈。豈理禍斯民哉？不

自知其爲意見也。離人情而求諸心之所具，安得不以心之意見當之。」又曰：「冥心求理，天下自此多迂儒。」蓋戴氏以爲宋儒主靜主敬格物致知窮理力行之法，及性善氣惡未發已發之論，均屬謬誤。而變化氣質一說，尤屬空言。戴著孟子字義疏證曰：「去私而不去蔽，重行而不重知，非聖學也。」戴氏之批評宋學，可謂烈矣。

戴氏以外，清儒之非議宋學者，頗不乏人。或譏其逃入枯禪，或譏其空言無益。要皆未識宋儒之本原，徒作門戶之鬪爭，亦云淺矣。

明儒王學，與清儒漢學以外，尙有推崇宋學而改其方法之一二者。則明之羅整菴，清之陸稼書是也。羅氏對於宋儒心性之論，略加修改。困知記曰：「心爲用，性爲體。」又曰：「虛靈知覺，心之妙也；精微純一，性之真也。」凡此皆與宋儒所論有異。故羅氏之修爲方法，無涵養涵泳之功，僅由動功直入。清儒陸稼書步武羅氏，更將宋儒之靜坐方法完全刪去，僅存動功一法。彼以爲靜坐者，乃禪門之法，非吾儒所宜學也。是故宋儒之學，傳至清代，已非當年面目矣。



上海市教育局登記 私立商務印書館函授學校

添設國文選科

適應需要 便於選習

本校現設國文、英文兩科，正科以外，兼於英文科內另設選科，學者稱便。近來迭接各界來函，要求於國文科內依例增設選科。本校宗旨原在補助社會教育，便利學者自修，學者於國文選科既感急需，爰即增設初級讀本、高級讀本、文法及作文法、應用文四科，以便選習。茲已籌備就緒，自五月一日起招收學員，有志選習者，曷興乎來備有簡章，索閱即寄。

本校最近編制

國文科	正科	初級 中級 高級
	選科	初級 高級 讀本 法文 應用文
英文科	正科	第一級 第二級 第三級 第四級
	選科	本級 初級 高級 讀本 法文 文法 句法 修辭 文法 信札 初級 高級

校址：上海西摩路八二九—八三一號
報名處：上海及各地商務印書館

婦科聖藥 烏雞白鳳丸

專治婦女月經不調 經期腹痛 久不受孕 小產 帶下 氣血兩虧 頭暈目眩等症 功效如神
用法 另詳仿單 價目



小兒回春丹

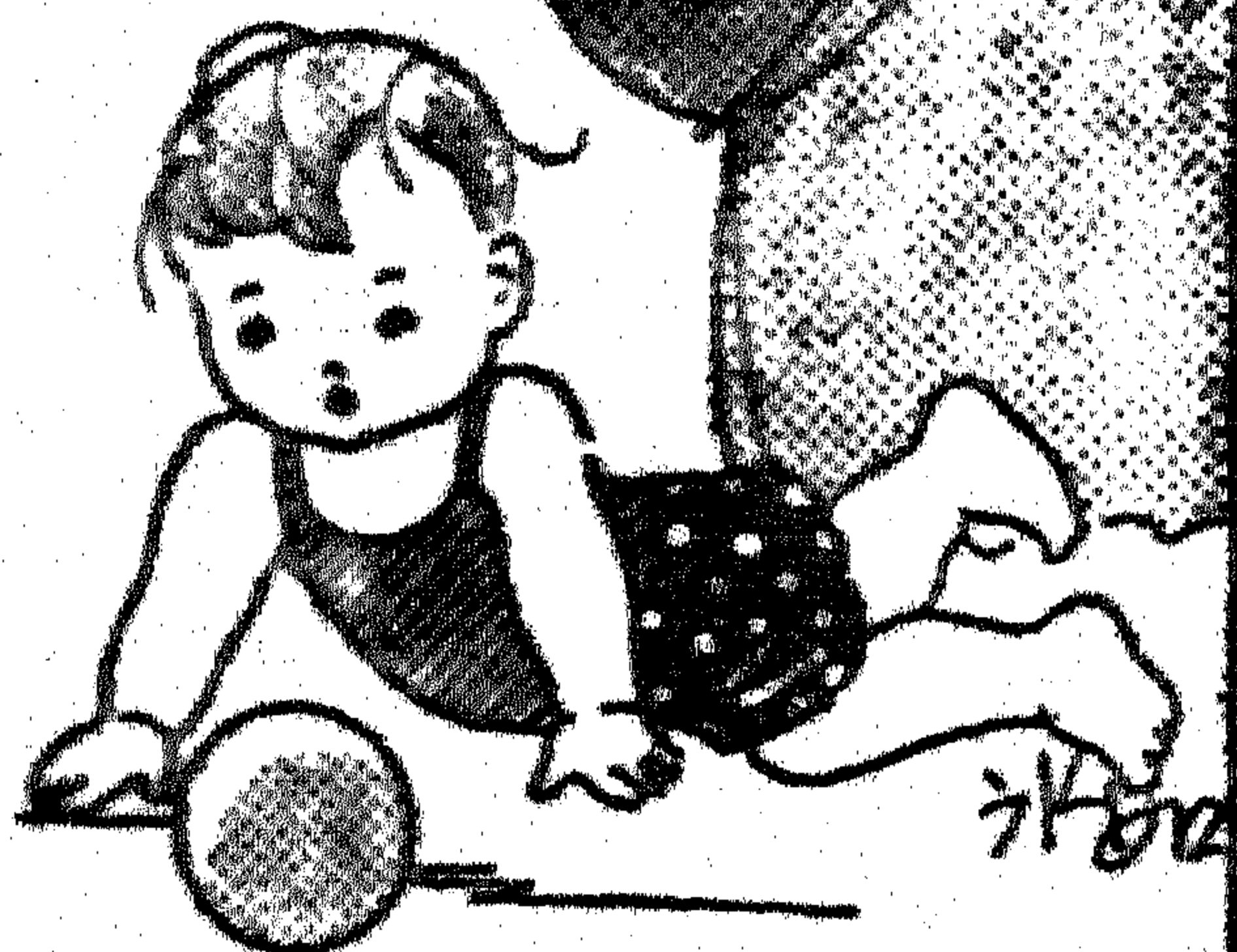

回春丹專治小兒一切疾病如食積便秘腹痛吐瀉寒熱驚風出牙等症質純性和可以內服外用家有小兒者不可不備 每盒大洋一元五角 外埠函購原局回件郵票通用寄費自理備有九藥全集函索奉寄

廣東德種藥局

上海河南路二六七號

唐拾義

久久咳丸

是初期肺癆之特效藥
有革咳防癆之功

▲每瓶一元二角▼世界各埠均有經售
上海廣西路：父子大藥廠發行

奇姓標

現代

史料

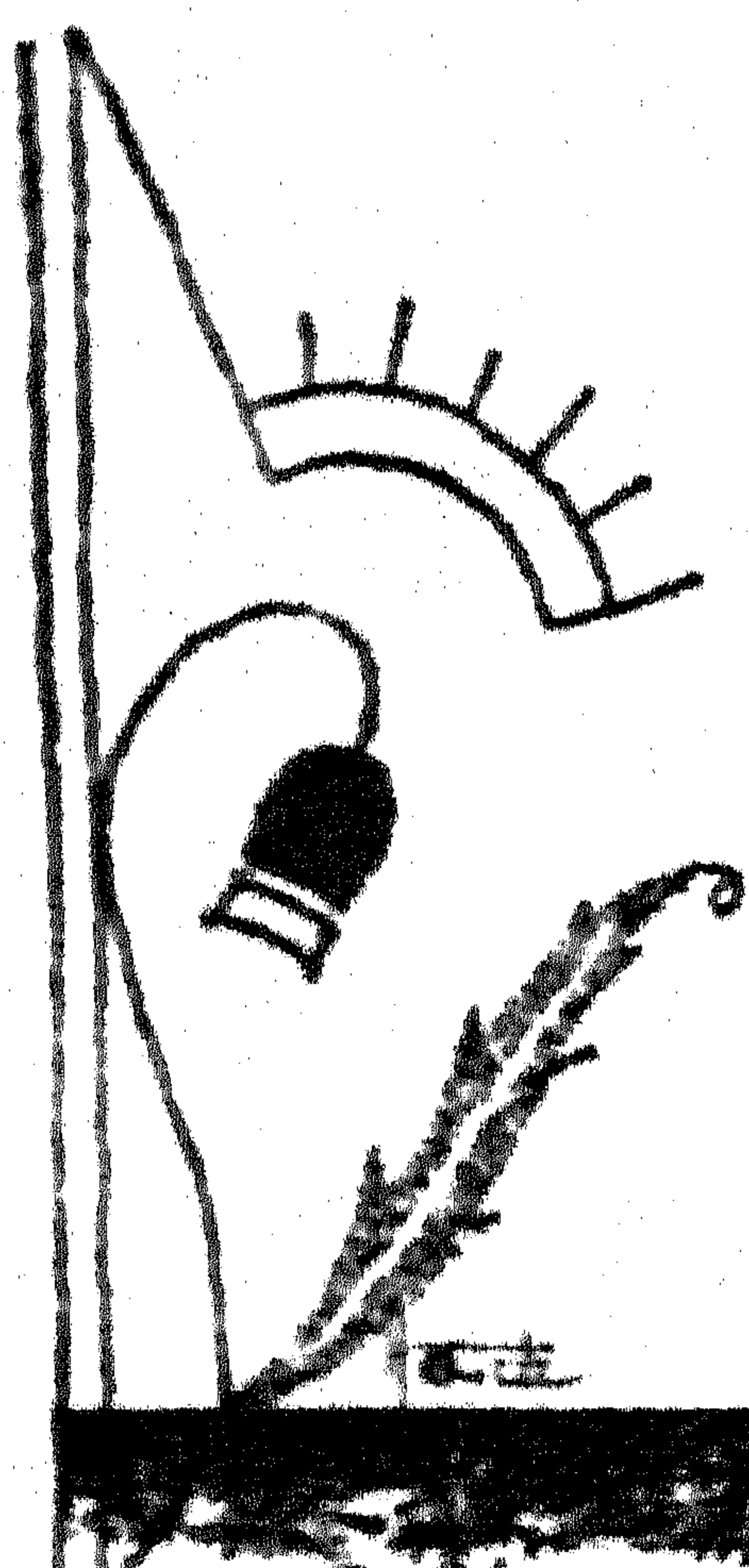

比國衆院改選

東序

比利時衆議院之議員任期爲四年一任，前屆議會於一九三二年十一月二十七日選出，至今年屆滿，因於五月二十四日舉行改選，結果社會黨獲得議席最多，共產黨亦增加數席，而在上屆議會中未佔一席之法西斯派萊克斯（Roxist）黨則突然增加二十一席，實爲此次選舉結果之最值人注意者，至上屆議會中之多數黨即天主教黨之議席，則由七十九席減至六十三席。茲將二屆議會中各黨之陣容列表比較如下：

黨名	本屆議會	上屆議會
社會黨	七〇	七三
天主教黨	六三	七九
自由黨	二三	二四
萊克斯黨	二一	
弗拉蒙民族主義黨	一六	八
共產黨	九	三
共計	二〇二	一八七

萊克斯黨此次之獲得如許議席，非但爲一般人所意料不及，即在該黨自身亦未曾作如許大之期望。萊克斯黨爲一傾向德國之法西斯黨，在競選運動中，對於所謂「比國政治界中陳腐人物」（指天主教人物），曾予以激烈之抨擊，因此大獲勝利，而天主教黨之遭失敗，此亦爲一主因。關於萊克斯黨之獲勝原因及其背景，法國小巴黎人報之評論最爲詳盡，該報略謂「從前隸屬德國而於歐戰後歸入比國版圖之各州境內（指歐本與梅爾美第二州），國社主義之宣傳運動，大著成功，實堪重視。至此項宣傳運動經費，何由而來，自不難揣想而知。大抵比國境內各

種言論，縱使俱有破壞性者，均可自由發揮，不受絲毫拘束，此即國社主義得以迅速蔓延之原因。各該州有所謂忠事祖國陣線之組織者

（其所謂祖國，即係指德國而言），爰乃利用言論自由權利而大事活動，惟梅爾美第州與昆隣德國邊境各村之居民，則不為所動，仍對比國政府，矢忠不貳，斯則猶可引以為慰者也。』至萊克斯黨獲勝後之影響，吾人可引法國人道報之言曰：『萊克斯黨之後盾，即為國社主義之德國，彼德國之所求者，亦惟打破法比二國同盟關係，並使歐本梅爾美第二州重返德國而已。總之，萊克斯黨領袖德格拉爾所

奧內閣之改組

許士尼格和史太漢堡協持下的奧國內閣，突然於前月十三日改組，總理許士尼格成了奧國惟一的迪克推多，內衛團領袖副總理史太漢堡卻被擯於政府之外。當天內閣曾集議十小時，到深夜纔宣布內閣改組，十五日早晨三時改組告成，新閣中除了副總理和外長

採之政綱非他，即將意相慕索里尼與德國元首希特勒之政綱，行使於比國，易詞言之，即樹立法西斯主義國家是矣。』

至萊克斯黨之此後政策，可於該黨青年領袖格萊勒向比國民族報所發表之談話中見之，格氏略謂：『本黨所獲勝利，實乃各黨專政之喪鐘，人民可以此而恢復裁決與行動之自由。本黨仍當嚴格遵守憲法，不稍踰越，實與某某國軍閥化之寡頭政治，迥不相同。本黨對於國家存亡攸關之利益，必當加以維護，尤其是國防與信仰自由，必當加以堅決擁護』云。

奧松

魏德格外，閣員大致與前無異，其名單如下：

- | | |
|--------|------------------|
| 總理兼國防部 | 許士尼格 |
| 外交部長 | 巴倫斐爾（祖國陣線人員曾任內長） |
| 副總理兼內長 | 哈墨斯（新任） |
| 司法部長 | 鄧脫納（連任） |
| 教育部長 | 布雷樞（前不管部員） |
| 社會事業部長 | 特拉克斯賓（連任） |
| 財政部長 | |

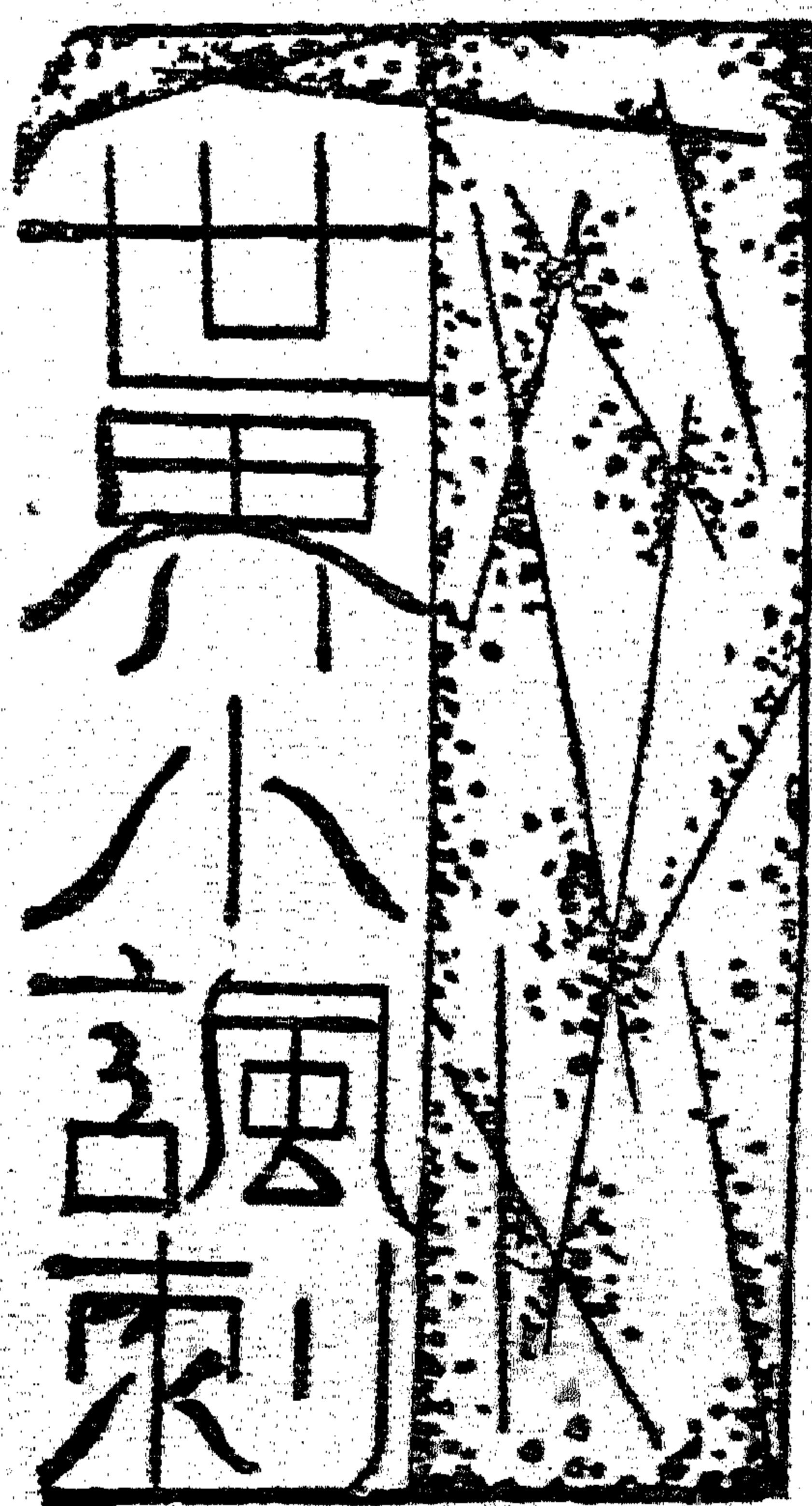

日本增兵華北，要將駐在南苑（圖中宛字誤寫）的中國兵士趕出來了。



商業部長 司馬度(連任)
 農業部長 福特梅爾(連任)

這次內閣的突然改組，實起於許士尼格與史太漢堡政見的歧異，許的政見根據民治原則，跟史的政見相抵觸，史並反對內衛團的解除武裝。據哈瓦斯十四日電，許士尼格最近曾率領自由聯合會會員(即天主教勞工團體)作春季旅行，當有內衛團團員數百人，向之辱罵。到了第二天，許氏促令史太漢堡整飭紀綱，並欲改組祖國陣線，而仍行維持與史太漢堡合作的雙頭政治，可是史太漢堡卻以

「爲法西斯主義而奮鬥的奧國人民」的名義，電達意相墨沙里尼，賀其兼併阿國的成功。詞意之間，對於民主主義，詆毀甚力，事前並未徵得許士尼格的同意，因此引起了許氏的反感，這就是此次突然改組內閣的近因。新內閣既成立，於二十日通過法令，決定奧國政府爲三頭政治，以許士尼格爲最高元首，兼任祖國陣線首領，副總理兼內長巴倫斐爾爲祖國陣線之軍事司令，而以史太漢堡爲全國體育領

袖及保母會主席，許氏一面致電意相墨沙里尼，說明新內閣外交政策，仍當以意奧匈三國議定書爲根據；一面則下令將內衛團改編爲民團。

意相墨沙里尼固與奧國內衛團有着密切的關係。史氏卸任後，即假參加足球賽之名，飛往羅馬訪見墨沙里尼，作長時間的談話。談話的結果所傳不一，有說史氏將受意相勸告隱退的(十九日國民電)，也有說意相將援助奧法西斯黨的(十七日路透電)。然史氏於二十日返國後，即秘密召集內衛團各隊長秘密會議，據二十七日路透電，會議結果已決定，拒絕許士尼格內閣的解除武裝命令，並對史太漢堡表示忠誠，就現勢觀之，當尙有一番惡戰也。

同時，奧國國社黨見內衛團勢力受了頓挫，即乘機興起，於二十二日進襲史太漢堡府邸，劫內衛團的槍械，與警察激戰良久，結果雖被擊退，但自此後，一時全國形勢頓趨嚴重，各傳國社黨將促動德奧合併，奧總理乃下令



英國對德國說：「把你的爪足給我。」法國說：「當心，他是要咬的。」

歐洲能夠跳過恐慌而達到和平之岸嗎？



St. Louis Post-Dispatch

大捕國社黨，而意大利亦以大軍開抵鄰近奧國之邊境，加緊防務，目前情勢表面雖似稍安定，實際上暗潮頗深，誠如許士尼格二十四日

西班牙新閣成立經過

本年一月七日西班牙前總統柴摩拉下令解散衆院，舉行改選。四月七日，西班牙國會開會，於左派勢力指導之下，衆院遂以二三八票對五票之大多數通過柴摩拉總統違反憲法案，使柴摩拉總統提出辭職，並由左派共和黨領袖衆院議長巴里沃依法暫代其職，為臨時大總統。巴里沃氏就任臨時大總統後，旋於四月九日簽發一令，准於一星期內選舉總統選舉人四三七名，以便於三十日之內，作總統之選舉。蓋依西班牙憲法規定，總統辭職之後，須於五星期內選任大總統，且須選出與衆院議員同數之選舉代表，與衆院議員會同選舉新總統也。

選舉大選代表四七三人，於四月二十六日舉行投票，投票之時，曾發生鎗擊、縱火、投彈

對天主教農民萬人所說，「下月大局，將特別緊急」也。

斛泉

等種種暴動，全國各處投票地點，雖皆有軍警防範，然仍不能遏止。結果，則因右翼各黨拒絕投票，左派各黨遂大獲勝利。

五月十日，衆議院議員及新近選出之大選代表，在水晶宮舉行總統選舉，晨間十時四十五分舉行，午後十二時十五分即已竣事，結果則現任內閣總理阿薩那在八四七票中，以七五四票對一二〇票當選總統。查阿薩那生於一八八〇年一月一日，自幼即入學教會學校肄業，迨考入瑪德里大學之後，即加入著名之自由主義文學研究會，並組織維新黨，一九二三年又加入共和黨，陰謀推翻已故獨裁者里維拉將軍，旋於一九二五年羅致各共和派人士，組織「民治同盟會」。一九三〇年當選為共和主義派「阿登谷會」會長，而與各共

歐洲各國把慕索里尼到國聯中責罰



和派領袖在聖西拔斯天城締結同盟，準備革命，並組織革命委員會，而在耶加與瑪德里兩城起義，均告失敗，遂出亡國外。迨一九三一年四月十四日，革命告成，阿薩那始出任柴摩拉內閣陸軍部長，當將帝制派各軍官，一律撤職，同年繼柴摩拉之後升任總理。是時，彼實施女子參政制度，解散天主教會，收教會財產為國有，並驅逐某教派教士出境，故有時被人稱為西班牙最可恨之人。一九三三年八月，因衆議院表示不信任而辭職，自居於反對黨地位。一九三四年右派與中央派各黨推翻政府，奪得政權，阿薩那因係左派要人之一，被捕入獄。不久即行釋放，出獄後即進行反政府運動，並聯絡左派各黨極力活動。本年四月國會左翼諸黨，彈劾總統柴摩拉，柴氏去職，此次選舉，阿薩那遂繼之而為總統矣。

阿薩那於本月十日當選為新任總統之後，旋於次日午後即在衆議院宣誓就職。又云

日遂任基羅加組閣。基羅加奉命後，新內閣遂於十三日宣告成立，由阿薩那就總統日起，至基羅加內閣成立止，前後不過三日，亦云快矣。茲將基羅加內閣閣員名單錄之如下：

內閣總理兼陸軍部長 基羅加（前公共工程部長）

海軍部長 齊羅爾（仍舊）

司法部長 卡爾松（新任）

內務部長 摩爾斯（新任原為加泰隆省省長）

公共工程部長 維拉沃（新任）

外交部長 巴西亞（仍舊）

財政部長 賴摩斯（前勞工部長）

商務部長 滿伊拉（仍舊）

交通部長 特拉斯里沃斯（新任）

教育部長 巴奈斯（前農業部長）

上列閣員，或為左派共和黨黨員，或為左派加泰省自治黨黨員，或為其他左派黨團人物，蓋一純粹左派內閣也。

胡漢民先生逝世

志剛

但結 果即 給意 國權

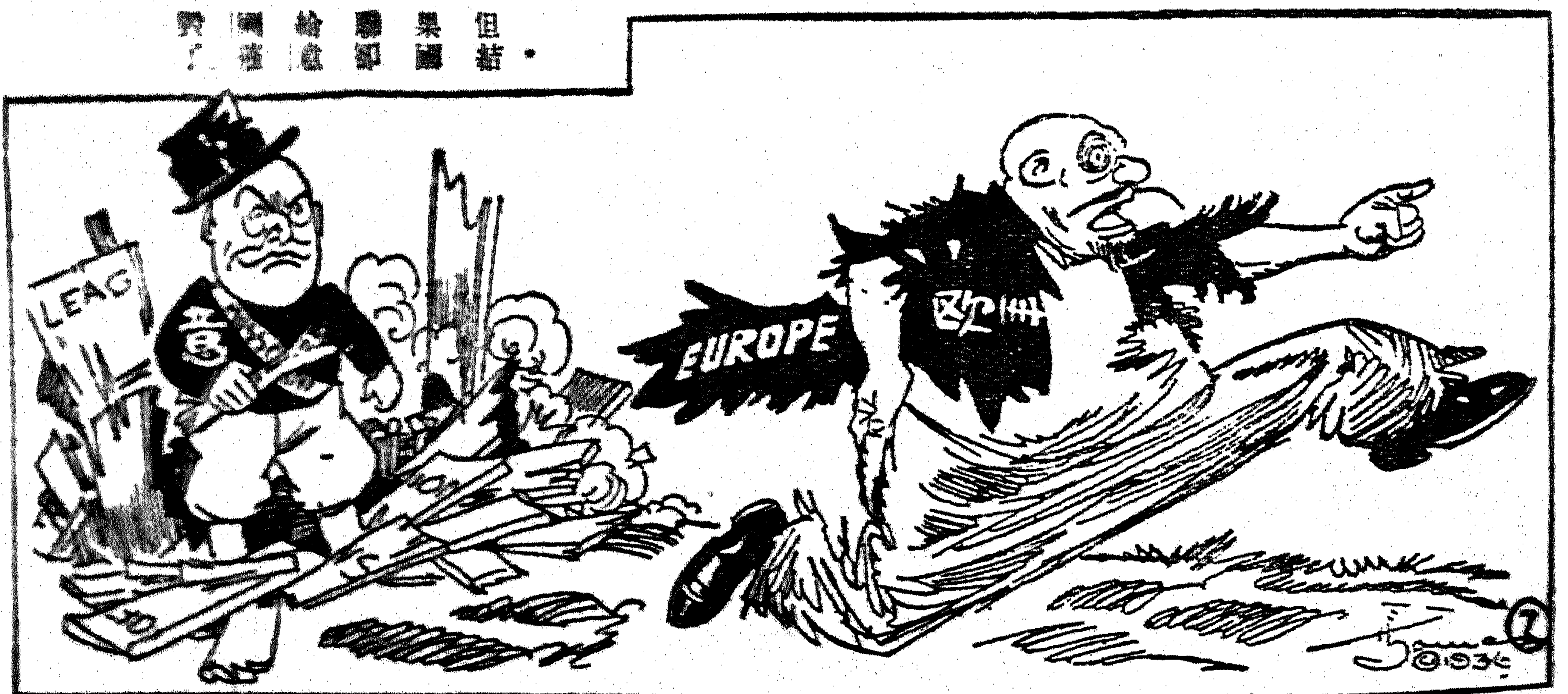

中央執行委員會常務委員會主席胡漢民先生，於五月九日晚血脈忽高，突患腦溢血，醫治無效，延至十二日下午七時四十分逝世。當時西南執行部政務會即派鄒魯、陳融、劉紀文、林翼中、繆培南、詹菊似等為治喪委員。即晚九時第一次會議，決議定十三日下午四時在中山紀念堂大殮。遺囑已由蕭佛成扶病紀錄。

五月十三日西南執行部政務會開聯席會議，決議接受胡氏遺囑，呈請中央國府國葬。胡氏又決在粵設胡氏治喪委員會，滬、漢、平設辦事處；二十五、二十六、二十七日公祭。胡氏遺體葬京、紫金山總理陵側，推黃季陸、李仙根赴京商國葬及擇地。

中央得胡氏逝世消息後，各負責人員莫不哀悼異常。除即分致唁電外，並於十三日晨政治委員會未開會前，臨時用書面提議，改開臨時常會。即於上午九時正開會，由蔣副主席主席。秘書處將西南執行部及政務會報告胡主席逝世電文宣讀後，首由蔣副主席起立報告。略謂胡主席為本黨先進及國家柱石，今不

幸逝世，同人至為悲痛。當即決議，全體起立，默哀三分鐘。旋討論誌哀辦法，當作如下之決議：（一）自十三日起，全國一律下半旗三日，並停止娛樂宴會；（二）全體黨員一律左臂纏帶黑紗三日；（三）由中央執監委員會電唁胡主席家屬；（四）下星期一各機關紀念週時，應舉行默哀三分鐘儀式；（五）國內外各地黨部應召集當地機關團體，舉行追悼會。

至於中央特派赴粵致祭胡主席之代表，則為司法院院長居正，立法院院長孫科，中央黨部秘書長葉楚傖，監察院副院長許崇智，中委李文範、朱家驊、傅秉常及中政會汪主席代表褚民誼等八人，均於十九日始先後赴粵。

胡氏平生，為全國國民所敬仰，茲據黨史編纂委員會所搜材料，編胡先生事略如次：

先生諱漢民，字展堂，號不匱室主。生於民國紀元前三十三年，清光緒五年，西元一八七九年。廣東番禺縣人，原籍江西吉安。早歲遊學日本，入弘文師範科及法政大學。目擊當時國勢岌岌，遂有革命之志。迨識總理，遂決意獻身

革命。紀元前七年（光緒三十一年），加入中國同盟會，為本部書記長，掌盟書機密。民報出版，為編輯主任，鼓吹革命，不遺餘力。民元前五年（光緒三十三年），獨從總理由日本至星加坡、西貢、至河內，設立軍事秘密機關。黃崗鎮南關諸役失敗後，在星加坡主持中興報，宣傳主義，結合同志。又任香港南方總支部部長，與趙伯先、黃克強、倪映典等，計劃粵事。民元前二年（宣統二年）正月，廣州新軍失敗，從總理至庇能召集軍事會議，旋奉命在港設統籌部。民元前一年（宣統三年）三月二十九日黃花崗之役失敗，與黃興等計善後，圖再舉。十月十日武昌首義，粵宣布獨立，被舉為廣東都督。十二月總理由歐返國過粵，命從行。民國元年一月一日，總理就大總統職，任為總統府秘書長。四月解職，旋赴粵復任廣東都督，兼民政長，並為同盟會粵支部部長。是年宋教仁提議改為國民黨，力辭支部部長不獲。二年，袁世凱暗殺宋教仁，復借外債三萬萬，爰與李烈鈞、譚延闓、柏文蔚等嚴電抗議。討袁師起，奉總理命至

元，三年總理改組國民黨爲中華革命黨，並自爲誓書，使與陳英士監誓，專任本部政治部長，編輯民國雜誌。四年贊助總理使朱執信、鄧仲元至港圖粵，五年至小呂宋籌餉。陳英士舉義上海，奪肇和，殺鄭汝成，收江陰要塞。奉總理令至滬。袁世凱死，黎元洪繼任，奉總理命偕廖仲愷至平視察。六年，段祺瑞嗾督軍團叛變，解散國會。總理命至粵桂，促兩省獨立。張勳復辟，總理率海軍護法，國會議員開會於廣州，成立大元帥府，任爲交通部長。未幾，粵省議會又推爲廣東省長，辭不就。九年在滬編輯建設雜誌。十年五月國會再舉總理爲大總統，任總參議。總理北伐督師桂林，任大本營秘書長兼文官長，政治部長。十一年陳炯明反對北伐，從總理還師粵垣，免陳炯明職，改道從北江征討。既克贛州，陳炯明所部猝變，總理登兵艦討陳。時奉命守大本營，即前行與許崇智、朱培德、李登同反攻韶關。十二年奉命回粵，驅陳炯明，任粵省長。總理回粵，旋任大本營總參議。改組本黨時，奉令至滬，與廖仲愷、汪精衛爲籌備員。十三年前

一次全國代表大會，被選爲中央執行委員，任上海執行部組織部長。總理有疾，令回粵，任中央執委會常委，政治會議委員。商團事起，令爲粵省長，仍兼大本營秘書長。總理督師北伐，留守任行大元帥職權。十月，以省長名義繳商團械，全市復業。總理此行時，授以北伐及征東江方略，代理政治會議主席，及軍事委員會主席。十四年東征，黨軍及粵軍已定潮汕，總理薨於北平。既而滇桂軍謀變，其重兵皆在省垣附近，移大本營於河南，撤調黨軍粵軍與譚延闓、朱培德等之師討平之。改組國府，任政府常委，兼任外交部長，仍代理政治會議主席。九月，奉中央執委會令，前往蘇俄。十五年二次全國代表大會，仍被舉爲中央執行委員，復被選爲常委，兼政治會議委員。四月歸國，以病居滬。十六年革命軍克復東南，與中委蔣介石、吳稚暉諸同志，定計清黨，定都南京，被推爲中央宣傳部長，政治會議主席，及國府主席，軍委會常委。更與中委蔣介石、吳稚暉諸同志去職離京。十七年以國府命，與孫科、伍朝樞往歐考察。八月回國，

任國府委員兼立法院長。十八年第三次全國代表大會，被舉爲中央執行委員。第一次執行委員會，推爲常委，並爲政治會議委員，仍兼立法院長。二月二十八日去職。二十年第四次全國代表大會，仍被選爲中央執行委員，復被推爲常委，兼中政會常委。二十年十月十四日離京赴滬，十一月復離滬赴粵，同月當選爲四屆中央執行委員。一中全會開會，復被選爲國府委員及中政會常委。以體弱多病，留港調治，對國事仍極關懷。二十四年六月，赴歐洲考察。旋赴法國南部休養。十一月五全大會，被選爲中央執行委員。十二月一中全會，選爲常委兼主席。在法接全會主席團電促回國，即由法起程。於本年一月十九日返抵港。中央復推派居正、葉楚傖、陳策南下迎迓。因健康未全復，體弱畏寒，未及北上，即留粵養病。五月十二日下午七時四十分，竟以腦充血症遽爾逝世，享年五十八歲。生平對革命著述極富，均已行世。善詩文，著有不置室詩鈔，夫人陳淑子，女公子木蘭，均能克承遺志焉。

商務印書館

最近出版

◀ 社會科學 ▶

比較教育 (大學叢書)

鍾魯齋著 精裝一冊
*(二版) 二元九角

本書首論研究比較教育的理由、方法和應當注意的問題；次分述美、英、俄、意、德、法、日等國的教育；末比較各國各級教育，詳論其同異之點，並參入中國教育現況的材料，討論吾國教育的改造問題。

中學教學法原理 (大學叢書)

*(二版) 平裝一冊一元

胡毅著 本書首為一般教學方法概說，繼將中等學校課程分科學、欣賞、應用、語言、練習等五類，分述其教學大要。全書皆根據實際經驗立論，非空言理論者可比。

田徑賽運動 (體育小叢書)

王復旦著 *(三版) 一冊二角五分

書信作法 (小學生作文指導叢書)

吳增芥等編 *(五版) 三冊各一角

中國國民黨史 (新時代叢書)

華林一撰述 *(三版) 一冊五角

家庭問題 (共學社叢書)

易家鉉編 *(二版) 一冊四角五分

▼ 語文學

說文解字

許慎撰 四冊一元
*(二版)

王雲五小辭典

王雲五著 *(五四版) 一冊七角

實用學生字典

方毅、陸爾奎、馬瀛編 *(三版) 一冊四角

佩文詩韻釋

*(三版) 二冊六角

英文典大全

David Lattimore編 A Complete English Grammar 一冊一元六角

簡易初等英文法詳解

Grammar Made Easy *(三版) 一冊五角

▶ 應用技術

近世眼科學 (大學叢書)

劉以祥著 精裝四元五角
*(二版) 平裝三元五角

本書第一編敘述眼之解剖與生理，眼病之原因及一般檢查治療之法。第二編依眼之生理構造，分述眼瞼、淚器、結膜、角膜、鞏膜、水晶體、玻璃體及網膜、脈絡膜等各部之疾患、症候及療法。

神經衰弱自療法 (家庭叢書)

王義蘇編 一冊三角
*(五版)

實用藥物學

鄧立銘編 *(六版) 一冊一元
陳天樞編

中西驗方新編

陳繼武編 *(二版) 一冊一元二角

家庭經濟學 (浙江大學叢書)

何靜安著 *(二版) 一冊二元

本書對於家庭進款之分類，家庭預算之編製，以及衣食住、教育、娛樂等選擇之原則，費用之分配，皆詳述無遺。

中學簿記學

程雲橋編 *(三版) 一冊一元四角

〔註附〕

本廣告內所列
版次係指館復
業後重版次數
符號上加有 *
版者係指復業
後初版之重



時事日誌

民國二十五年五月十一日

●林蔭電錫山致慰勉意。

●地方高級行政人員會議分組討論議案。

●上海魚市場開幕。

●滬地方法院贓物庫失竊手槍一箱。

●國聯行政院開會，慎重處理意阿爭端。

●日議會討論保障人權問題。

●西班牙新總統阿索那宣誓就職。

同 十二日

●中委會主席胡漢民逝世。

●行政院通過實施郵政儲蓄辦法。

●長江上游水漲情勢甚嚴。

●海關當局發表北走私稅收損失統計。

●中美貨幣談判結束。

●國聯行政院決定維持對意制裁，意代表團即離日內瓦。

●英首相聲明繼續承認阿國公使。

●美法商約公布。

●日本陸相宣稱強化駐滿軍防戩。

同 十三日

●胡漢民遺體火殮。

●副宴陳誠等商剿匪。

●阿代表再發微弱呼聲，籲請各國作有效措置。

●西班牙新內閣成立。

●巴力斯坦猶回續起衝突。

同 十四日

●西南要人舉行黨政聯席會議，磋商京粵團結問題，白崇禧專參加。

●華北日強化部隊第一批開抵津。

●留滬中委協慶瑞等公舉胡漢民。

●國聯行政院議決為我國增設理事席。

●鮑爾溫宣布國聯改組計畫。

●奧內閣實行改組，許士尼格成獨裁。

●長嶺子附近日偽軍又與俄軍衝突。

同 十五日

●外部對日方干涉緬私再提抗議。

●多田遊日將校商軍務。

●各地衛生運動開始。

●美國遠東觀光團由平抵滬。

●蘇俄向英提海軍建議。

●意衆院核准併吞阿國案。

●瓜地馬拉宣言通過國聯。

●奧總理許士尼格解散內閣，自任「愛國陣線」領袖。

●艾登通巴黎與法未來總理萊昂勃魯論對德問題，意見未能一致。

同 十六日



◎地方行政人員會議閉幕。

◎河邊自津到平。

◎法社會黨領袖日倫(未來總理)發表對德政策。

◎波蘭內閣改組，斯克拉克哥斯基任總理。

◎日衆議院通過預算案。

同 十七日

◎孔財長發表宣言，規定增法幣保障之三項辦法。

◎日增兵華北，通州駐軍將增至千名。

◎黃旭初飛返桂，白崇禧留粵候晤孫科。

◎古物由英運抵上海。

◎美國重申尊重九國公約。

◎奧前副揆史太倫堡謁見意相墨沙里尼晤談，傳墨有爲

史撐要說。

◎玻利維亞革命，成立新政府。

◎法蘇互助協定正式公佈。

◎蘇聯新憲法脫稿。

同 十八日

◎中常會通過祭葬胡漢民各項辦法。

◎多田宴津各界告別。

◎交長俞飛鵬在滬召集民航業討論整理方案。

◎古物運送到京。

◎美駐菲辦事大員墨斐抵滬。

◎阿比西尼亞土籍軍事顧問詳述阿戰情況，意軍使用毒

瓦斯證實。

◎艾登宣布達姆達姆彈案真相，指責意國捏造證據。

同 十九日

◎津關稅司訪林世則商推行新緝私法。

◎中央祭胡大員赴粵。

◎我出席世運代表及領隊戴季陶、王正廷放洋。

◎美財長宣布中美協定內容。

◎國聯鴉片委員會討論日本放縱毒販。

◎英致牒美日聲明增造驅逐艦四十艘。

◎美議員建議加拿大併入美國。

同 二十日

◎中政會通過偷漏關稅暫行條例。

◎田代多田聯合邀津各界茶會。

◎閩與各將領商定整理晉軍方案。

◎英蘇海軍談話開始。

◎意國會通過充實國防經費。

◎英政府邀日參加三國新海約。

同 二十一日

◎中央祭胡代表居正等抵港。

◎江漢工程局開防汛會議。

◎田代召永見、松室等會談，宣示日軍部意旨。

◎中美接洽貿易問題。

◎日關東軍表示片面廢棄九國公約。

◎奧地利實施三頭政治，總理許士尼格任愛國陣線首領，

副揆巴倫法爾斯兼軍事司令，史泰漢堡爲全國體育領袖。

◎羅斯福下令提高關稅抵制日貨。

同 二十二日

◎日武官以田代爲中心，在津會商華北外交問題。

◎石友三參謀長王相臣在津被暗殺。

◎隴特區法院法官履勘日水兵案出事地點。

◎英下院辯論國防，國防調整大臣說明今後計畫。

◎法急進社會黨決定與未來內閣合作。

◎澳洲宣布增高稅壁。

◎巴力斯坦形勢緊張，阿人與英兵衝突。

同 二十三日

◎中央祭胡代表居正等由港抵粵。

◎津關及北寧津浦路局代表商討推行中央緝私法。

◎開灤唐山礦工怠工。

◎英與各屬地當局協商聯防大計。

◎日陸相說明軍人干政範圍。

◎奧國國社黨與警察衝突流血。

◎埃及國會開幕，首相那哈斯宣布施政方針。

同 二十四日

◎開灤礦工與礦警發生衝突。

◎滬國貨運動展覽會開幕。

◎墨沙里尼檢閱法西斯青年團。

◎奧國國社黨機關被搜查。

◎日本答覆英增艦要求。

◎意大利阿爾巴尼亞財政經濟協定公布。

同 二十五日

◎全國各地公祭中常會主席胡漢民。

◎張外長演講中日外交。

◎滬煙廠因走私影響放棄華北營業。

◎英下院討論華北走私問題。

◎巴力斯坦阿刺伯人排猶運動形勢惡化。

◎比衆院改選揭曉，天主教黨失勢，法西斯黨崛起。



讀者作者與編者

編者

本誌自第三十二卷第二期起增加了一欄農村寫實，於每月十六日出版的一期登載，截至現在止已經刊行過十八期。該欄的文字由中國農村經濟研究會代為徵集，編者每次收到該會送來的稿件，祇須讀閱一遍，就可以發交排印，省了很多修改潤色的工夫。現在本誌合中國農村經濟研究會的編輯契約已屆終止，因為感到每期的篇幅有限，對於專門論著的容量太小，所以經由雙方同意不再續訂該項契約，這一期所載的農村寫實是最後一次了。我們讀過這最後一期上素英先生所寫的江西景德鎮的瓷器工人一文，對於農村寫實欄，不禁的留戀，想讀者會有同感的啊。

我們取消農村寫實欄的原因，非常單純，就是響出一些篇幅來登載專門論著，半年以來，除了春季特大號，每期祇能登載六篇至八篇專門論著，在讀者方面已經屢次有人寫信來質問，在作者方面也感覺到投稿東方雜誌猶如石沉大海，好像是永久不會披露的。而編者處在這種境地，只有默默叫苦同時在以往幾個月，國內外發生的事變太多了，

單就國外講，東非戰爭，日本政變，德軍進兵萊茵，土耳其要求達旦奈爾設防，意大利宣佈合併阿比西尼亞等，這都是華華大者，遇到這樣的嚴重事件，有數萬讀者的東方雜誌那能默爾而息，結果，很多精湛的作品，安存在稿櫃內，另外去請求專家就一個事件的各方面分別撰文論述，這樣忙碌的報答，祇博得讀者說一聲東方對於時代問題的討論不落伍，可是這種矛盾的編輯生活，很夠我們痛苦的了。現在急待刊印的稿子，有郭漢鳴先生的俄國古密爾制度與山西擬行之土地村有，忻球福先生的廳堂回聲之設計，徐作霖先生的太平洋郵航告成和世界航空競爭的現階段，王履康先生的中國之監察制度，江蘇煜先生的我國地方行政制改革芻議，厲鼎雄先生的契丹國書略說，張鑫先生的論吾國過去現在地價變動之影響及問題對策，馮次行先生的美國交易所概況，羅香林先生的曹溪訪古記，張頌先生的萬季野與明史，陳淡園先生的濟蘇百金方考證，葉惠均先生的無支那傳說考，林祝教先生的比較文字學淺議，韓德培先生的民國法令與出版自由，劉樹東先生的所得

稅之研究，鄭宏述先生的現代政治中吏治的地位，黃其鉅先生的蘇俄五年計劃與國防之關係，許道夫先生的丹麥之農村合作，劉坦先生的老子道德經作於周國考，金鳴盛先生的五權憲法中之行政權強化問題，程海峰先生的一九三五年之中國勞工界，楊時農先生的我國現行外匯統制技術平議，潘澄石先生的合作與國民經濟建設，黃炳權先生的桂南紀遊，謝兆雄先生的英國的民族演進與發展，倪克寬先生的二十世紀法學思潮之動向，章鵬若先生的最近日本農村經濟之分析，陳叔溫先生的中國財政的根本問題，余捷琮先生的論資金統制，魏友業先生的上海的匯劃錢莊，卞錦濤先生的我國鹽業之整理問題，葉謙吉先生的糧食統制聲中中國稻麥改進之途徑，張中微先生的「蒙古佛教之研究」，張景璞先生的中國今日徵收遺產稅問題，劉曼仙先生的歐美蒐集漢籍記略，徐潤身先生的中俄貿易與華茶銷俄之今昔觀，夏炎德先生的通貨還原政策，經濟弭戰策，朱炳南先生的國民經濟建設與物價水平，許升階先生的日本藩閥軍人的過去與現在，毛起鵷先生的鄉村建設運動之檢討，高鏗先生的地方行政改革中之行政督察專員

制度，郭子雄先生的英國的外交政策，劉復中先生的德意志銀行與德國公共信用組織，莫溼先生的上海金融恐慌的回顧與前瞻，吳念中先生的中國形上學原理的源流與批判，朱傑先生的所得稅暫行條例草案之批評及其修正意見，林強先生的世界貨幣戰爭中的貨幣理論，汪詒蓀先生的中國社會經濟史上均田制度的研究，李衆榮先生的從國際公法上觀察公文之交換，傅安華先生的唐代市制考略，岑仲勉先生的釋桃花石，嚴肅先生的孟子思想之新體系，王禮錫先生的在蘇俄的中國文獻，李俊龍先生的美日關係之又一看法，鄒宗武先生的通貨膨脹與我國戰時財政問題，張小柳先生的綏垣鴻爪。以上幾十篇文章，有的是去年寄到的，有的是幾個月前寄到的，還有幾篇是最近幾天收到的。其中大部份已經排印完好了，專待登載，這都是因為每期發交排印的稿件，都超過了額定的篇幅，慢慢稽延下來的。我們對於作者真是十分抱歉，我們必然將以上的大作盡力在最近數期陸續供獻給讀者，仍然希望作者不斷的惠寄佳作，每篇字數最好在六七千字之間。

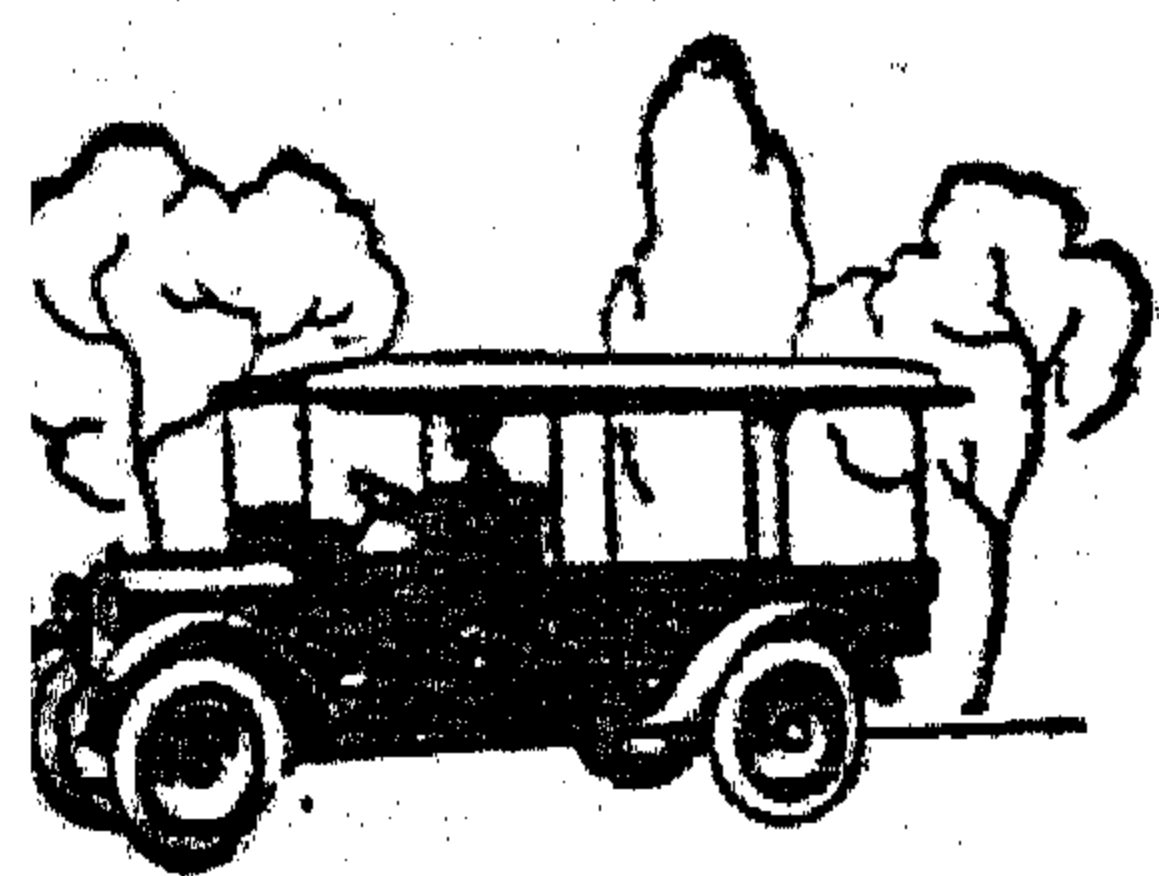

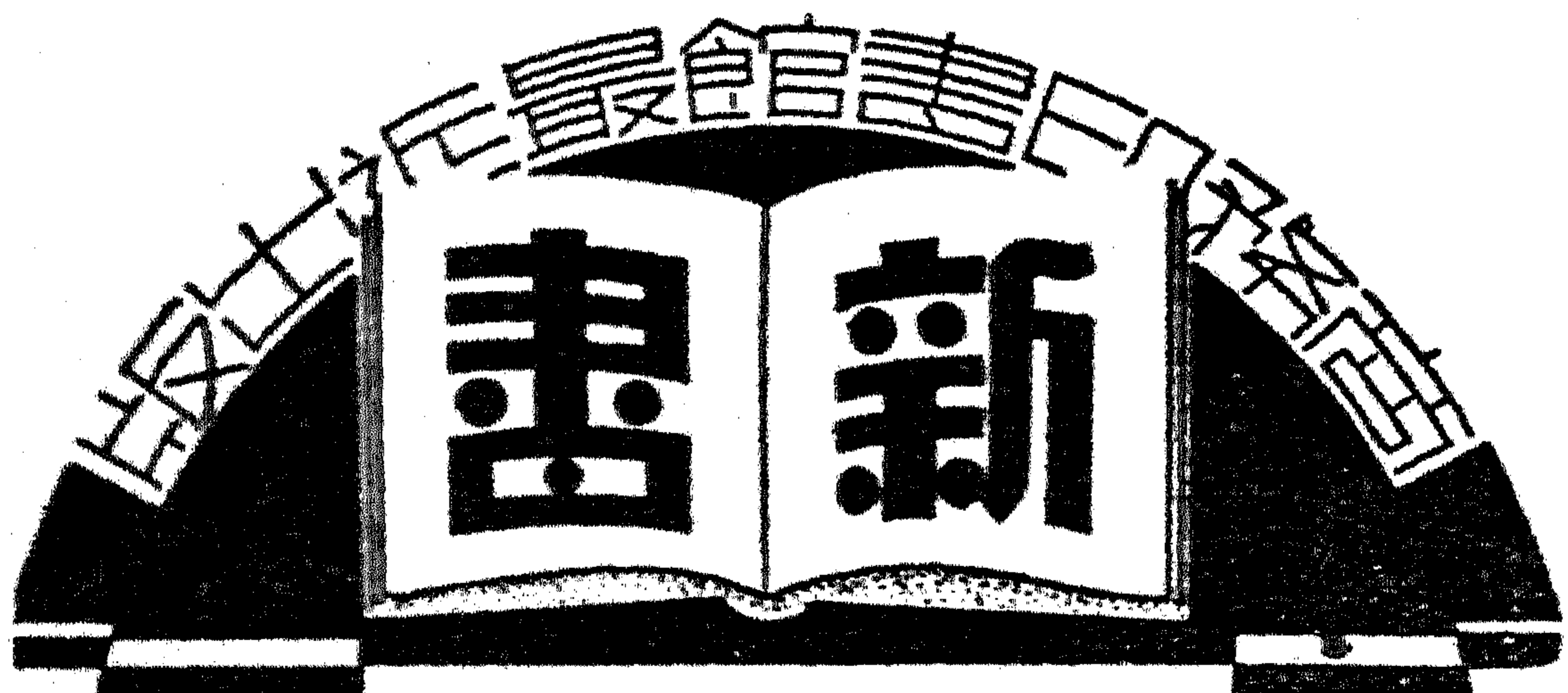

大 學 叢 書

農 林 種 子 學

近 藤 大 郎 著 編 譯 謝 遠 明
精 裝 三 元 五 角 平 裝 二 元 四 角

中 國 郵 政

編 者 任 君 著
平 裝 一 元 六 角

漢 譯 世 界 名 著

實驗心理學史 E. G. Loring 著 高 覺 敷 譯 三元

黑格爾 H. Hegel 著 賀 麟 譯 八角五分

重商制度及其歷史意義 Schmolzer 原著 鄭 學 稼 重 譯 六 角

西洋教育思潮發達史 P. R. Collier 著 于 熙 儉 譯 一元七角

婦女運動 Ellen Key 著 林 苑 文 譯 八角五分

文學概論 W. V. Hinshelwood 著 傅 東 華 譯 一元五角

國 學 基 本 叢 書

經義述聞 清王引之撰 三册二元二角

公羊義疏 清陳 立撰 四册三元

象山先生全集 宋陸九淵撰 八角

容齋隨筆五集 宋洪 邁撰 一元

震川先生全集 明陳有光撰 一元

洪北江詩文集 清洪亮吉撰 二元

國 學 小 叢 書

韓非子研究 王世瑄著 二 角

魏晉詩歌概論 郭伯恭著 四角五分

歌詠自然之兩大詩豪 郭伯恭著 三 角

國名疏攷 陳登原著 二 角

百 科 小 叢 書

厄比鳩底樂生哲學 二角五分

電磁波 四 角

國學常識答問續編 張振鐸編 三 角

人類知識原理 中華教育文化基金會 事會編譯委員會編輯 關琪桐譯 一元一角

因明新例 Berkeley 著 周叔迦著 二 角

明日之城市 L. Cornuier 著 盧 毓 駿 譯 一元六角

市財政學綱要 中國經濟學社 董 東 晉 著 六元五角

歐洲經濟通史 熊得山譯 一 元

中國租稅問題 朱 傑 著 四 元

蘭州之工商業與金融 潘益民編 一 元

法學論叢續輯(英文) The Art of Law and Other Essays Juridical and Literary 吳經熊著 三 元

中華民國刑事訴訟法 吳經熊著 三 元

中國婚姻法綜論(新時代) 吳 經 熊 著 九 角

縣政府檔案管理法 程長原著 五 角

劉海粟國畫 劉海粟著 三 元

中國名畫觀摩記 施野鶴著 一元二角

世界文學名著

千歲人 胡仁源譯 二册一元

Bernard Shaw: Back to Mehuselah 方安譯 三角

正義 J. J. Caldwell 著 史國綱譯 五分

Justice 偽善者 賈古夫譯 二角五分

Molieres: Tartuffe

中 德 文 學 研 究

昂采馬格 七 角

昂采馬格 四角

中華教育文化基金會 事會編譯委員會編輯

J. T. Kerstner, Andre Rousselle



書叢所查調濟經會社
論營經融金業農
 角六元一 著數敬吳

法製提分成效有藥生
 角二 著勵維高 (書叢小學醫)

- | | | | | |
|--|--|---|--|--|
| <p>現代工業管理 孫洵侯著 二角五分</p> <p>商業政策發展史 竹內謙二著 四角</p> <p>商業小叢書</p> | <p>製膠 孫廷著 一角五分</p> <p>油漆工 蔡耀煌著 二角五分</p> <p>實驗汽鍋管理法 姚幼蕃著 一元</p> <p>原動機及電機概論 內田浩等著 范致遠 郝新吾譯 一元</p> | <p>工學小叢書</p> <p>汪汪和咪咪 董任堅編譯 二角</p> <p>神仙故事與兒童心理 黃翼著 一角五分</p> <p>小學生升學就業指導 馬靜軒編 一角五分</p> | <p>青年擇業問題 (職業指導叢書) 教育部編 六角</p> <p>兒歌彩圖一百片 孫慕堅 編校 一盒七角</p> <p>小學作文指導 宮廷璋著 二角</p> <p>小學校命題方法和文題介紹 李涵 何思翰編 四角五分</p> | <p>小學各科成績考查法 (小學教育叢書) 沈雷漁編 三角五分</p> <p>日本電影教育考察記 徐公美著 九角</p> |
|--|--|---|--|--|

院究研央中立國
刊集所究研言語史歷
 角五分四第本五第

- | | | | |
|--|---|---|--|
| <p>暹羅王鄭昭傳 許雲樵譯 二角</p> <p>唐代經濟史 陶希聖 鞠清遠著 四角五分</p> <p>西南亞細亞文化史 中原與茂九郎等著 楊鍊譯 四角五分</p> | <p>史地小叢書</p> <p>太古世界圖說 (兒童叢書) 呂金錄譯 二角</p> <p>金文世族譜 (國立中央研究院歷史語言研究所專刊) 吳其昌著 二册二元</p> | <p>戰爭前夜的阿比西尼亞 R. Karsten 著 陸侃如譯 八角</p> <p>少年世界史綱 (少年叢書) 黃石譯 二册</p> <p>左傳真偽考及其他 P. Karsten 著 陸侃如譯 五角五分</p> | <p>太平洋天國叢書第一 (國立編譯館出版) 蕭一山輯 十册四元五角</p> |
|--|---|---|--|

- 書叢小學科然自
- | |
|--|
| <p>勤納傳 F.D. Drewitt 著 鄒禹烈譯 四角</p> <p>馬克士威 Thomson 等著 周夢麟譯 四角</p> <p>達爾文傳 C. Darwin 著 全巨蓀譯 四角</p> <p>礦物與岩石 渡邊萬次郎著 張資平譯 六角</p> <p>植物之生殖 原田正人著 高銛譯 一角五分</p> <p>細胞之生命 H.F. Hensgeny 著 洗洪譯 四角五分</p> <p>從原子到銀河 H. Shapley 著 嚴鴻瑤譯 四角五分</p> <p>營養化學 三浦政太郎等著 周建侯譯 二册八角</p> <p>化學發達史 黃素封著 六角</p> |
|--|

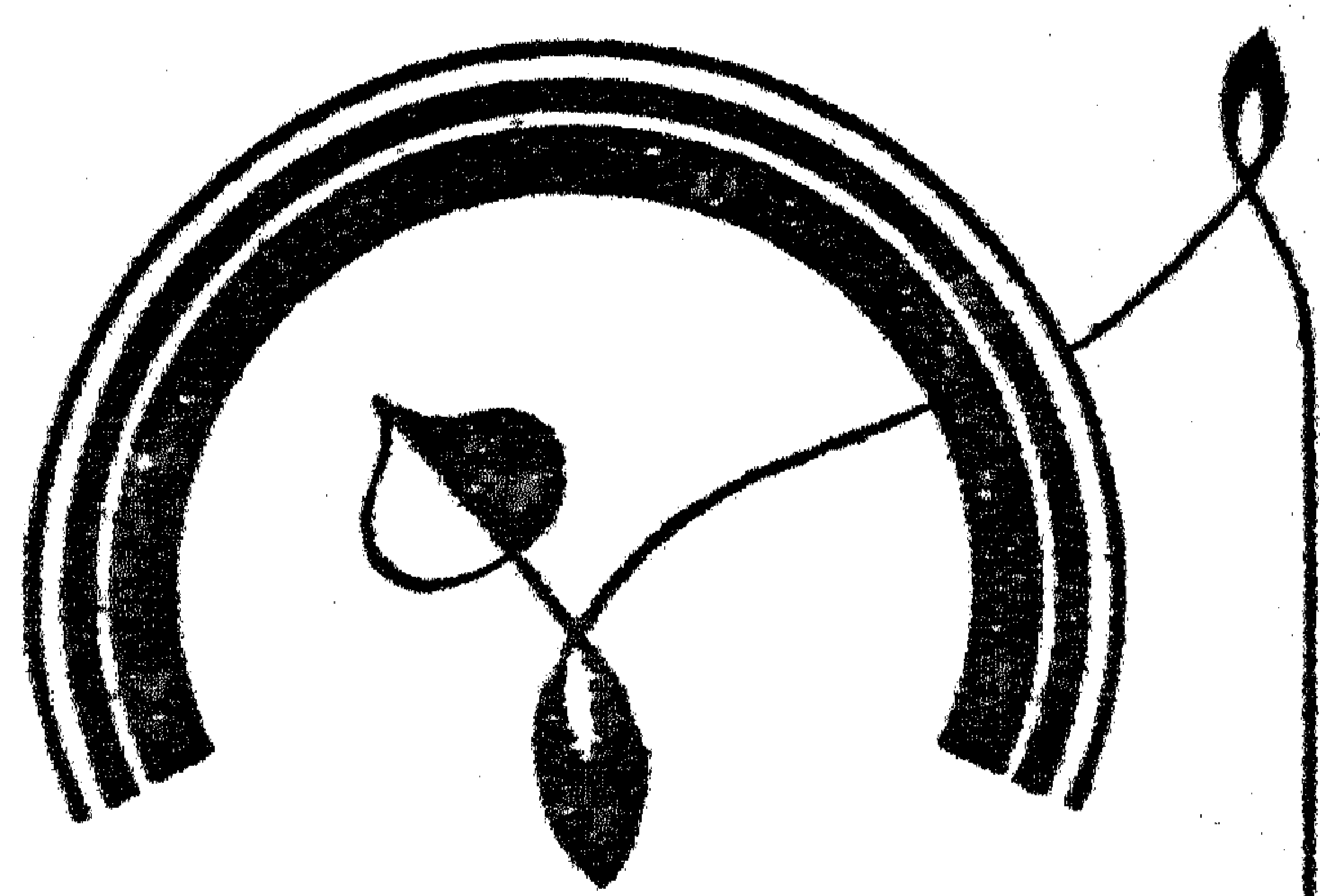

世界各國

著名雜誌論文摘要

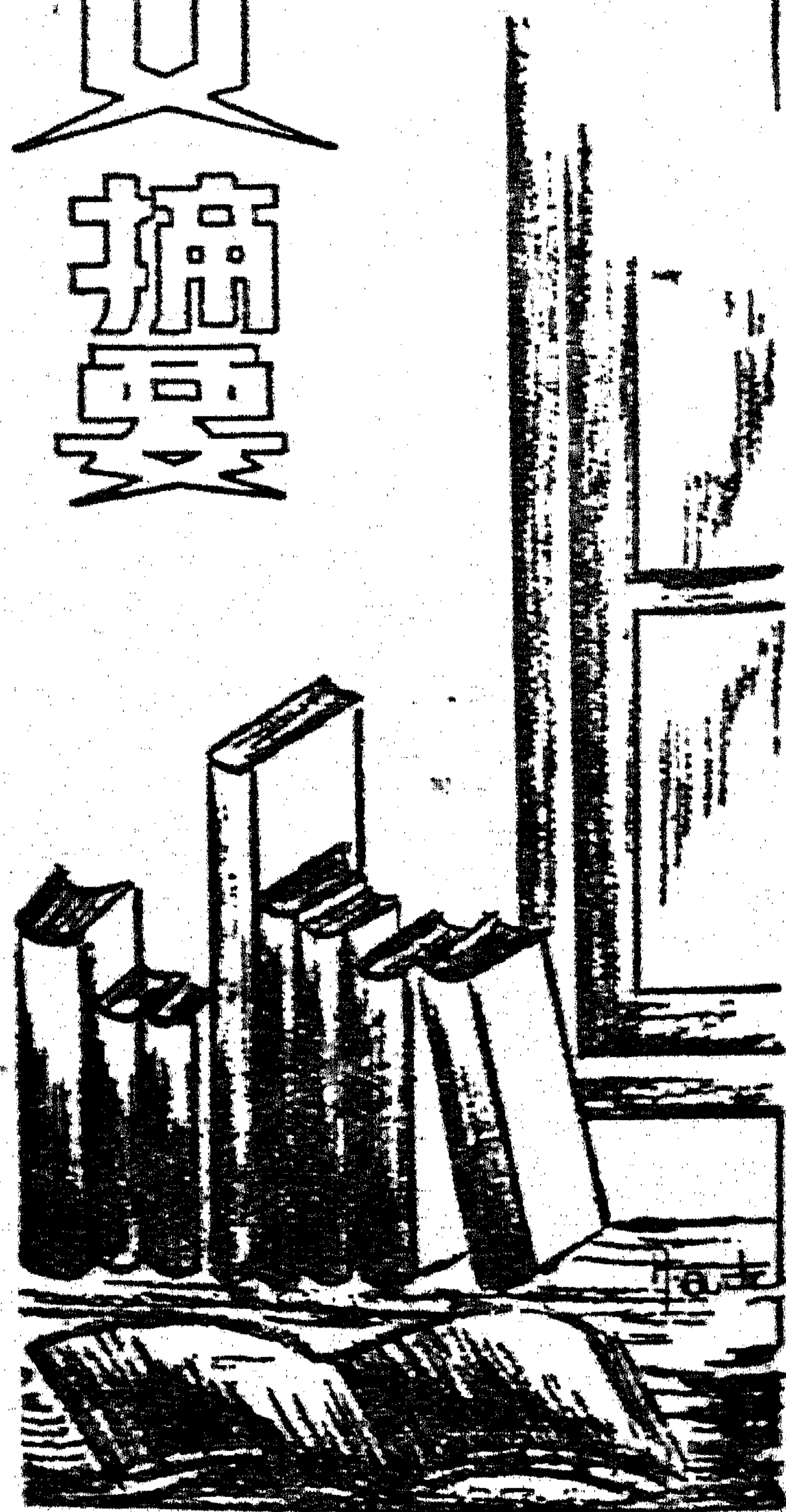

五九

巴力斯坦猶亞民族糾紛之分析

耿淡如

原名：'Arabs and Jews in Palestine'，係 Julius Brentthal 所作，載

於一九三六年四月份之現代雜誌 (The Contemporary Review, Vol. 140, No. 144)

猶太人的勞工與資本之流入，造成巴力斯坦之繁榮，是無可否認的事實。自一九二九年以來，巴力斯坦雖遭農業的危機，但土地價格已漲起數倍，奶油、蔬菜、雞蛋等在猶太市場上亦價值激漲。亞利伯人所得的工資已五倍於埃及人，二倍於敘利亞人。因此巴力斯坦之亞人不再出境謀生，而敘利亞、外約旦 (Transjordan) 及埃及人反紛紛遷入。由於經濟的繁榮，巴力斯坦政府能於一九三二年實行減稅，並於一個預

算年度中，能籌足六百萬鎊之準備金。同時完成國內良好的公路網，與建築地中海東岸之海發 (Haifa) 大港。一九三五年，政府更撥款五萬四千鎊作擴大該港之用。凡此生產性質之公共工程，全恃賦稅之收入，得以完成。此外，巴力斯坦本為瘴疾流行之地，猶太人曾以三十二萬五千鎊之經費，排除九萬六千畝沼地之水量，免除瘴疾流行之禍。現在已徵集二十萬八千鎊之經費，又在胡爾平原 (Hule Plain)，開發一萬三千畝之沼地。此種工程猶亞人同受其益，故猶太人之移入巴力斯坦，於亞利伯人頗為有利，事實昭彰，可無疑義。

溯自巴爾福宣言 (Balfour Declaration) 以來，猶太人遷入巴力斯坦之資本已在五千萬鎊以上。於一九三五年之一年中，遷入之數已逾一千萬鎊。流入之款，當然猶太人民，首先得益，但亞人亦受惠不淺。地主以土地價格之猛晉，而得到利益。彼等可藉出賣土地所得之資本，

改植有厚利可圖之橘樹。更可以資本家之地位，經營工商業而獲厚利。然而猶太人之移入，地主農人階級，反對最爲激烈，此何故耶？

亞刺伯民族主義者說：猶太人之移入的確有利於整個地方之幸福。但此將使亞人的巴力斯坦變爲猶太人之巴力斯坦。二十年前猶太人佔巴力斯坦全人口百分之十，十年前不過百分之十五，現在已近百分之三十。如果任其移入，不予抑止，則十年後猶太人將佔全人口之半數矣。且猶人所佔土地均係肥沃並握有天然的財源如死海之礦藏，與約但河之水力等是。更以猶太資本之輸入，使巴力斯坦舊社會之組織趨於崩潰，而變爲歐化。此非亞人之所願。亞人寧願意巴力斯坦繼續保留爲東方式。亞刺伯民族現已醒悟，亞刺伯的國家如埃及、敘利亞、伊拉克，獨立之精神，皆已奮起。巴力斯坦豈獨願永爲英國之殖民地，但猶太人之移入，及其繁榮，竟加強英帝國主義之統治。亞刺伯人不願受任何外國勢力的支配。寧受亞刺伯的貧困，不願享猶太人的繁榮，寧受瘧疾之災難，而不願遭猶太人之禍患。此爲亞人反猶之理由也。

但猶太民族主義者亦振振有詞，謂巴力斯坦與外約但仍可容數十萬人，而全世界數十萬猶太人則未有故鄉。何以猶太人以自己之能力開發其故鄉而竟遭拒絕？巴力斯坦本已死氣沉沉，猶太人以勞力與資本注入新生命。并且猶太人之移入，亞刺伯人亦受其益。猶太人所居住的土壤或現在是最好的土地，但該地在猶太人未到前，大抵是低窪的沼地，或荒蕪的牧場，其能成爲最優美之土地，全恃猶太人勞資之力。

現在，無土地之亞刺伯農民，爲數卻可驚人，佔農民階級中百分之二十九·四。但另一方面，巴力斯坦現有一百三十六萬畝可耕地而未種植。外約但未種植之可耕地估計亦當有二百四十七萬畝。此種空地儘可容留亞人與猶太人之居住種植。況猶太人所購入之土地，其中百分之八十八·五係得自大地主，購自農民者僅百分之九·五，故農民之失去土地，不能歸咎於猶太人之移入。此猶人反駁亞刺伯民族主義者之論調也。

然猶人之移入使巴力斯坦的經濟機構、社會組織，發生極大的變化。二三十年前，巴力斯坦爲自給自足之家庭經濟，與世界資本主義之潮流相隔絕。但自猶太人移入，資本主義隨之侵入。巴力斯坦農民之命運，遂被加拿大與新西蘭之產麥收穫及其麥價所左右。巴力斯坦以生產力之落後，自不足與機器生產之加拿大相抗衡。一九二八年巴力斯坦之麥價爲每噸十三鎊，一九三〇年則僅七·六鎊。兩年之中，麥價幾跌落一半。農民之收入遂亦隨之減低，於是農民負債累累。又以不堪高利貸之負擔（亞刺伯人之普通利息，三個月中爲三分以至五分），不得不出售其土地，而變爲窮苦之佃戶矣。

猶太人資本之輸入，一面固瓦解巴力斯坦之舊式社會，另一方面減少農業危機之影響。建造城市、開發港口、興築道路、設立工廠在在需要勞工。故失業的農夫得到工作的機會，而工資亦繼續增高。一九二八年五月，政府工資委員會報告平均的工資如下：無須技能之耕地工人，

每日二先令十辨士至三先令；無須技能之城市工人，每日二先令十辨士至三先令五辨士。此後耕地工人的工資雖增加極微，而城市工人之工資增加百分之五十。其工資之高，遠過於敘利亞與埃及。猶太人之移入更改進勞工狀況。巴力斯坦之工人，本以日出而作日入而息為常例，但自猶太人移入，八小時工作之制度，遂告成立。然猶太人與資本主義之同時輸入，動搖亞刺伯地主之地位。亞刺伯之地主本與中古封建地主相同，統治農民、佃奴與工人，儼然為整個村莊之主人。但自巴力斯坦歐化以後，因交通之發達，村莊與城市間之距離變為縮短。而農民之教育亦漸次發達。工人既時與城市相接觸，開始明瞭歐洲式之工作狀況，進而組織工會，要求改善其生活狀態，地主亦不復能保持其權威也。此亞刺伯地主所以深恨猶太人者。

此外，巴力斯坦之歐化更促資本主義之發展。地主之一部份因從事於大規模的工商業，而成爲少數亞刺伯的資本家。其他小資產階級，因參與於猶太人移入所生之繁榮及亞刺伯之歐化，佔有勢力，但其嫉視猶太人；以後者有優越的資本、優越的組織、優越的技術，在工商上競爭，非亞人之所能及。因此資產階級亦成爲反猶份子。

最後，猶太人與歐洲人相同，其侵入東方，皆藉資本之力。但歐人之隨資本而侵入者，僅極少數上層階級，土地及富源之開發，則由土人任其責。猶太人則不然，彼等移入巴力斯坦，先之以工人，繼之以資本。其拓殖土地，用自己勞力，而拒絕亞刺伯人之參與。猶太人所以如此，蓋亦有

其歷史上原因。緣猶太人早已亡國，其人民流離失所，漂泊異鄉。故其從事者，大率爲商業、財政及知識活動，罕有以農工爲職業者。因此猶太人既欲復興猶太，自須成爲完全的民族，即必須使猶太人能自己耕種，自己建屋，自己製造用品，使猶太社會得建立於下層的基礎之上。然亞刺伯人之工資較猶太人爲低，不論爲猶太或英國的資本家，自然惟利是視，願意僱用亞刺伯人之賤價勞工。對於此種趨勢，猶太人之工人及知識份子竭力反對，蓋猶太勞工如無保障，則猶太工人勢將無業可做；猶太人又勢必集中於社會之上層，而其移入巴力斯坦之人數，亦不得不大受限制。如是則猶太國家之重建，豈非徒成夢想？況猶太人在巴力斯坦之人數，如能增加，則其在該處之民族地位亦可愈趨鞏固，不致有被亞刺伯人逐出之虞。故猶太民族主義者在其經濟勢力內極力保護猶太之勞工。猶太人與亞刺伯人之種族對立，已影響及於勞工階級之對立。此種情形，使亞刺伯兩民族之衝突，深入於無產階級而更變爲尖銳化。

六〇

美國經濟學之過去與將來 張素民

原名：Past Accomplishments and Present Prospects of American

Economics，係哥倫比亞大學教授 J. M. Clark 擔任美國經濟學會會長之

演說詞，發表於一九三六年三月份之美國經濟學（The American Economic

Review, Vol. 25, No. 1）。

我們回顧五十年來美國經濟學的發展，一面固可自誇其成績，一面應深自反省，嫌其不足。我們所知道的，固較五十年前為多，然我們所認為的確的，較以前為少。而且在緊急時，經濟學並沒有供給統一的和權威的指導，如許多人所希望者。

(一) 美國經濟學的起點 在六十餘年前，大學中的經濟學課程，是附屬於哲學門；所教的內容，只是關於經濟世界之簡單的和絕對的「自然法則」。從這種學校教育之中，產生了少數具有才能的青年，感覺着傳統經濟學的缺點，抱着改造經濟學的志氣，於是赴德留學，以求深造。他們是美國經濟學復興運動的先驅。這個運動，是始於南北戰爭告終之時。到美國經濟學會創設的時候（按在一八八七年），美國經濟學已達改變之時。在一八八〇年之前，美國第一流經濟學家，據 Chiffo Leslie 在一八八〇年說，不是寫經濟原理的作家，乃是寫專門問題的作家；當時的統計，已在英國之上。那些寫專門問題的作家，是 Francis A. Walker, William G. Sumner, C. F. Dunbar, Simon Newcomb 等。後來 Walker 和 Newcomb 也寫普通經濟學的書。六十餘年來，美國經濟學的發展，可分四個時期，即改變與胚胎時期、邊際經濟學時期、批評時期和積極分途研究時期。

(二) 美國經濟學的改變與胚胎時期 這個時期，約自南北戰爭終了時起，至一八九〇年止。在這個時期中，美國經濟學家是由「自由放任政策的保護貿易主義者」轉變為「國家干涉政策的自由貿易

主義者」。這個表面上的矛盾，是當時的時勢所致。因為當時美國的留德學生，雖欲打破傳統的經濟學說，趨向於歷史學派，然都具有獨立思想，不願接受德國學說的極端派（按指國家主義派）。所以他們帶回來的，是一種社會倫理，不是一種特殊國家主義；他們的國家干涉政策，即是以社會倫理為根據；他們欲以歷史的事實做系統理論之基礎。就大概而言，他們仍與英國經濟思潮相接近。

當這時期的青年派正在努力樹立其基礎的時候，Francis A. Walker 是美國經濟學的權威；他在一八八三年出版的政治經濟，為當時美國的一部主要經濟學書，是初期古典派與後來的邊際主義派之過渡。不久，青年派的著作出世，以專門研究為多。其中最重要的是：J. B. Clark's, Philosophy of Wealth, Paten's Premises of Political Economy and his Consumption of Wealth, Henry C. Adams's The State in Relation to Industrial Action 等書。到了一千八百八十餘年，Ely's Introduction to Political Economy 出版了。及 J. B. Clark 邊際生產力的分配說出，而胚胎時期告終。

(三) 美國經濟學的邊際主義時期 美國的系統邊際經濟學 (systematic marginal economics) 之發展，足與歐洲各國並駕齊驅。邊際經濟學是分析靜的均衡 (static equilibrium) 情形之理論。經濟學。最重要的，不是這種經濟學本身，乃是我們對於牠的態度。第

一、邊際方法（亦可稱差異方法）是經濟分析之最大的單獨工具；其用途不限於簡單的靜的均衡情形之研究。第二，均衡的研究，不是目的，不是實際世界的最終照片，乃是分析的工具和研究複雜情形的方法。第三，完全均衡的情形，固涉及各種「勢力」（forces），然我們研究這些勢力實際進行的時候，就要把均衡中這些勢力表現之方式，加以修正。例如價格與生產成本相等之趨勢，不是在一切情形下都會實現的。第四，邊際均衡的諸學說所研究的問題，不是經濟學的全部。

當邊際均衡的經濟學盛行的時候，這四點，大都為人所忽略了，於是對於這種經濟學希望過奢。

（四）美國經濟學的批評時期 在邊際經濟學的發展時期中，牠無時不受批評。最嚴重的批評，是始於韋卜倫（Thorstein Veblen）。他在 J. B. Clark's *Distribution of Wealth* 出版之前，就開始批評，不過最初無人注意。到了歐戰前數年，懷疑主義和打破偶像主義盛行一時。於是有攻擊邊際效用的快樂主義的心理學者，有攻擊邊際生產力的倫理含義或邏輯者，有攻擊靜態經濟學者，甚有欲根本推翻一切理論者。這些批評家，有的對於邊際經濟學根本不懂，有的確是天才，不願為習慣上的瑣屑研究。

這些批評是否正當一問題，將於未來的經濟學者的精確著作中表示出來。就現在的趨勢言，正統經濟學不會被破壞無餘。即在批評盛行的時期中，正統學說也未嘗趕出於學理範圍之外。這因為此時期中

理論以外的各種經濟事實的研究發展甚速，而這些研究各有其歷史。一到美國加入歐戰之後，消極的批評，遂為緊急的積極需要所替代了。

（五）美國經濟學各種積極研究時期 此時期的重要特點有三，第一是數量分析法，和集中注意於經濟變動問題。Mitchell 一九一三年出版的商業循環一書，為數量的研究開一新紀元。二十年之後，此商業循環問題成為國家政策上的重大問題，在政府與商業的關係上開一新紀元。

第二是制度主義的發展，如韋卜倫的演進學說，伊利及康門斯對於法律制度之研究等是。制度主義之重要，因其把日常的經濟變遷，看做財產權利等制度的演進運動中的一部分。這種觀點，與十九世紀中把制度看做固定的觀點不同。

第三是數理經濟學的發展，即使用新的技術，把數理的結果應用於數量的證明。最近 *Econometric Society* 之成立，即數理經濟運動中的一大事。數理的和數量的方法對於物價水準和物價變動之學說，頗有貢獻。而最近英美學者用數理方法研究「不完全的競爭」，殊有興趣，但遇着許多困難。因為我們走到動的和數量的問題，即遇着「不確定」（uncertainty）最謹慎的學者，還最不輕易拿出最終的答案。

（六）經濟學與世界經濟恐慌 在現在的經濟恐慌時期，少數經濟學者，幫助政府決定經濟政策，也有很多經濟學者，在較小的政府職位上，貢獻了好的勞役。但就全體而論，經濟學並沒有供給權威的指導。

這是由於經濟學在研究實際問題上科學方法的限制。現在經濟恐慌在政府與商業的關係上開一新紀元。現在私企業制度沒有能夠利用其生產能力，給人人以生產和謀生的機會。我們是否可用演進的方法，從現在私企業制度中改造出一種新的制度，給人人以謀生的機會呢？這是一定要用武力革命呢？這個問題是一個真正問題，亟待答覆的。在我們受着自由主義的習慣的，當然贊成演進的方法，我個人希望此方法可以收效；但這也只是一種希望，不是預言。總之，此種問題及其他問題之答覆，固是靠「嘗試」的實驗，然經濟的分析，還是能夠貢獻很多；有許多問題，是正等着我們研究。最重要的事，是維持「自由的科學的研究」(free scientific inquiry)；這是我們前輩留下的最重要的遺產，最值得保存，我們應盡力維護之。

六一

男女性荷爾蒙之生理作用化學構造人 工合成及其在 Sterine 化學上之地位

湯元吉

原名 "Die muenlichen und weiblichen Keindruesenhormone.

Ihre Physiologie, chemische Konstitution und Synthese, sowie ihre Stellung innerhalb der biologisch wichtigen Koerperklasse der Sterine." 係德國博學士 W. Brandt 博士所著，載於一九三五年十二月

德文雜誌化學雜誌 (Chemiker Zeitung, 59. Jahrgang, Nr. 100.)

醫學上已發現下列三種性荷爾蒙：一種為睪丸中構成之男性荷爾蒙 (Testikelhormon)，另一種為卵巢中構成之女性荷爾蒙，即所謂 Follikelhormon 及 Corpus-luteum-Hormon 者是也。其發現與提出，距今均不過只有數年之歷史而已。然其化學構造，現已完全解釋清楚矣。吾人於一九三二年時，尚以為此種荷爾蒙係一羣新化合物之代表。同年 Rosenheim, King, Wioland 及 Windaus 等為 Cholesterolin 立出一新構造式後，即發現此見解之大謬不然矣。緣所謂性荷爾蒙者，其化學構造實與膽酸 (Gallensaure)，石鹼根精 (Saponine)，Sterine 及 Digitalis 與 Strophantus 兩種植物中所含之心臟毒質 (Herzgifte) 等極相類似也。

吾人如欲明瞭女性荷爾蒙之作用究屬如何，即不能不對子宮之組織先作一度觀察。

子宮黏膜於初次月經發生之前，係處於一種靜止狀態。迨發生第一次月經後，則子宮黏膜每隔四週必順序經過增生期 (Proliferationsphase) 及分泌期 (Sekretionsphase) 各一次。此種作用，均不能不歸功於卵巢中構成之兩種荷爾蒙也。

卵巢外壁上恆有無數濾泡 (Follikel)，其中之一，生長特大，故其中所構成之 Follikelhormon 亦較其他濾泡為多。子宮黏膜之增生期，即賴此多量荷爾蒙之功用而發生也。濾泡於第十一至第十四日間破裂後，其中所藏之卵子即開始向子宮移動。此時，該濾泡之外壁中

又構成另一種荷爾蒙，即所謂 Corpus-Interum-Hormon 者是也。子宮黏膜之分泌期，即係由其促成者。

割去卵巢之女子，可用 Follikelhormon 及 Corpus-Interum-Hormon 使其恢復月經，故此兩種性荷爾蒙對於增生期及分泌期之影響，至為明顯。

Follikelhormon 含量之多寡，可根據『Allen-Doisy 反應』測定之：雌鼠割去卵巢後，吾人如飼以 Follikelhormon，則可使其陰道中所含之白血球全數歸於消滅。此其需量，吾人稱之謂「鼠單位」(“Mausseinheit”) 或省寫作 M. E.)，約相當於 0.5-0.025 γ 之品狀 Follikelhormon。此則須視飼鼠之方法而定也。

吾人如欲測定 Corpus-Interum-Hormon 含量之多寡，則可以幼兔作為試驗，即先於六天之內，一共飼以一五〇個「鼠單位」之 Follikelhormon，使其子宮黏膜達於增生期，然後再飼以 Corpus-Interum-Hormon，使其子宮黏膜於五天之內進於分泌期。此其需量，吾人稱之為一單位，約相當於 250-500 M. E. 之品狀 Corpus-Interum-Hormon。

男性荷爾蒙為造成一切副男性特徵之主要因素。如雄雞被閹後，其雞冠之發育即不完全，但吾人若飼以男性荷爾蒙，即可使其完全恢復原狀。又吾人若以男性荷爾蒙之油溶液塗於尚未發育完全之雄雞之雞冠上，亦能助長其發育程度。

雄雞被閹後，吾人倘以 Testikelhormon (即男性荷爾蒙) 注射之 (一共兩次，每次相隔二十四小時)，則其雞冠之面積，可於施行第二次注射後之二三日內，長大百分之二十。此其需量，吾人稱之為 Testikelhormon 之「閹雞單位」(“Kastrationseinheit”)。除此以外，Testikelhormon 尚有甚多其他功用，如男性生殖器之發育，精素之構成與壽命等等，莫不受其支配。

化學家對於性荷爾蒙研究之結果，發現上述各種生理作用並非一種物體所能單獨造成，故所謂 Testikelhormon 及 Follikel-hormon 者，其定義實不僅限於一種物體，而係將一羣具有相似性質之物體包括在內。吾人今日已知之 Testikelhormon，計有 Androsteron $C_{19}H_{26}O_2$ 及 Dehydroandrosteron $C_{19}H_{26}O_2$ 兩種；已知之 Follikelhormon，計有 α -Follikelhormon $C_{18}H_{26}O_2$ ， Follikel-hormonhydrat $C_{18}H_{26}O_3$ ， Equilenin $C_{18}H_{26}O_2$ 等數種。就每一類言，其中所包括之各種荷爾蒙之生理作用，並無二致，不過程度上稍有差別而已。

提取性荷爾蒙之原料，當以小便為最適宜。然吾人亦嘗從棕櫚油中獲得 α -Follikelhormon，又嘗從胎盤、孕婦之子宮黏膜或莖莖花 (Weidenkätzchen) 中獲得 Follikel-hormonhydrat。但往往須用數百萬倍之原料，始能獲極微量之荷爾蒙；且其提取方法，亦至不易也。茲將各種最重要之性荷爾蒙之化學構造式列之於後：

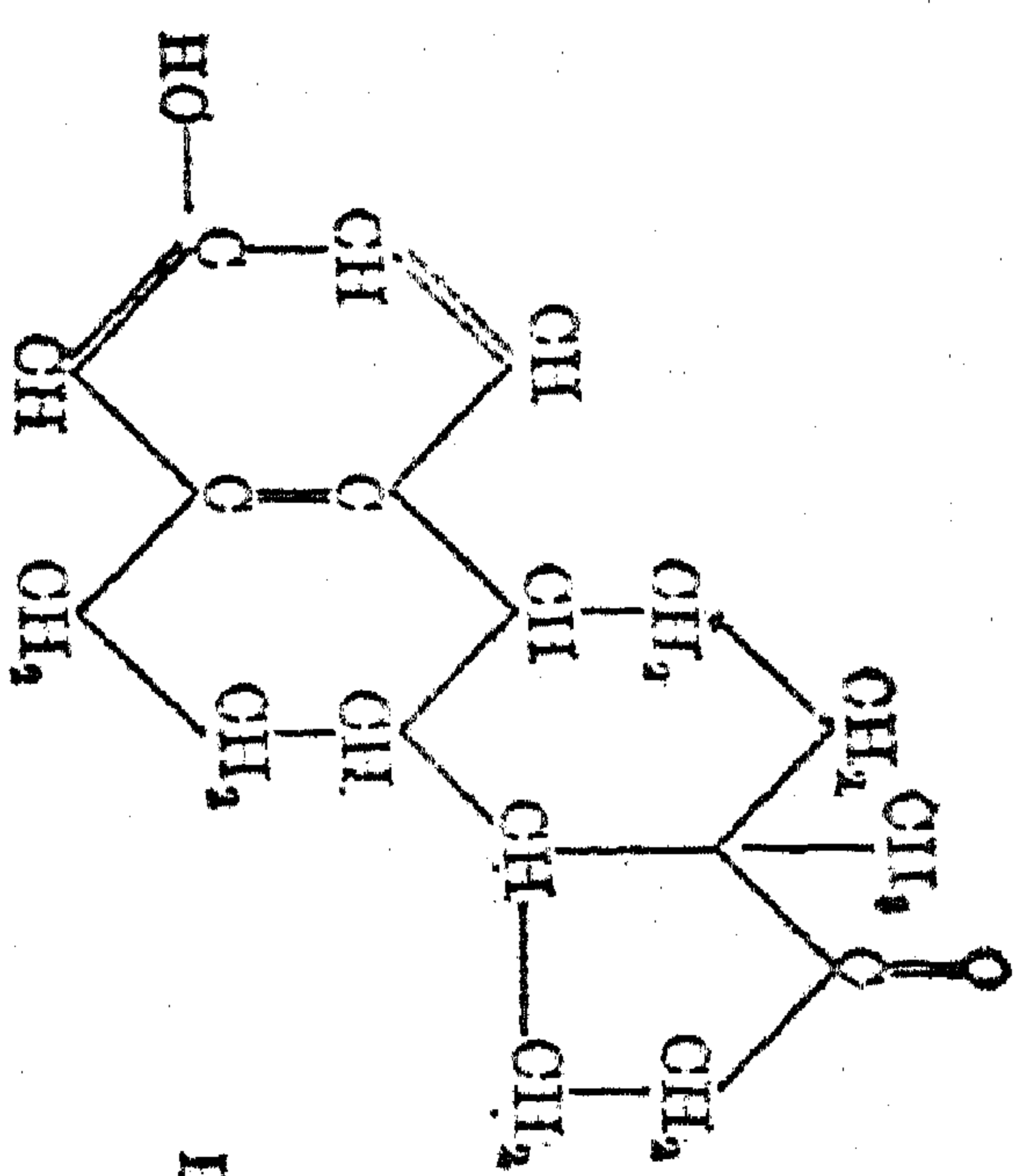

I. α -Follikelhormon

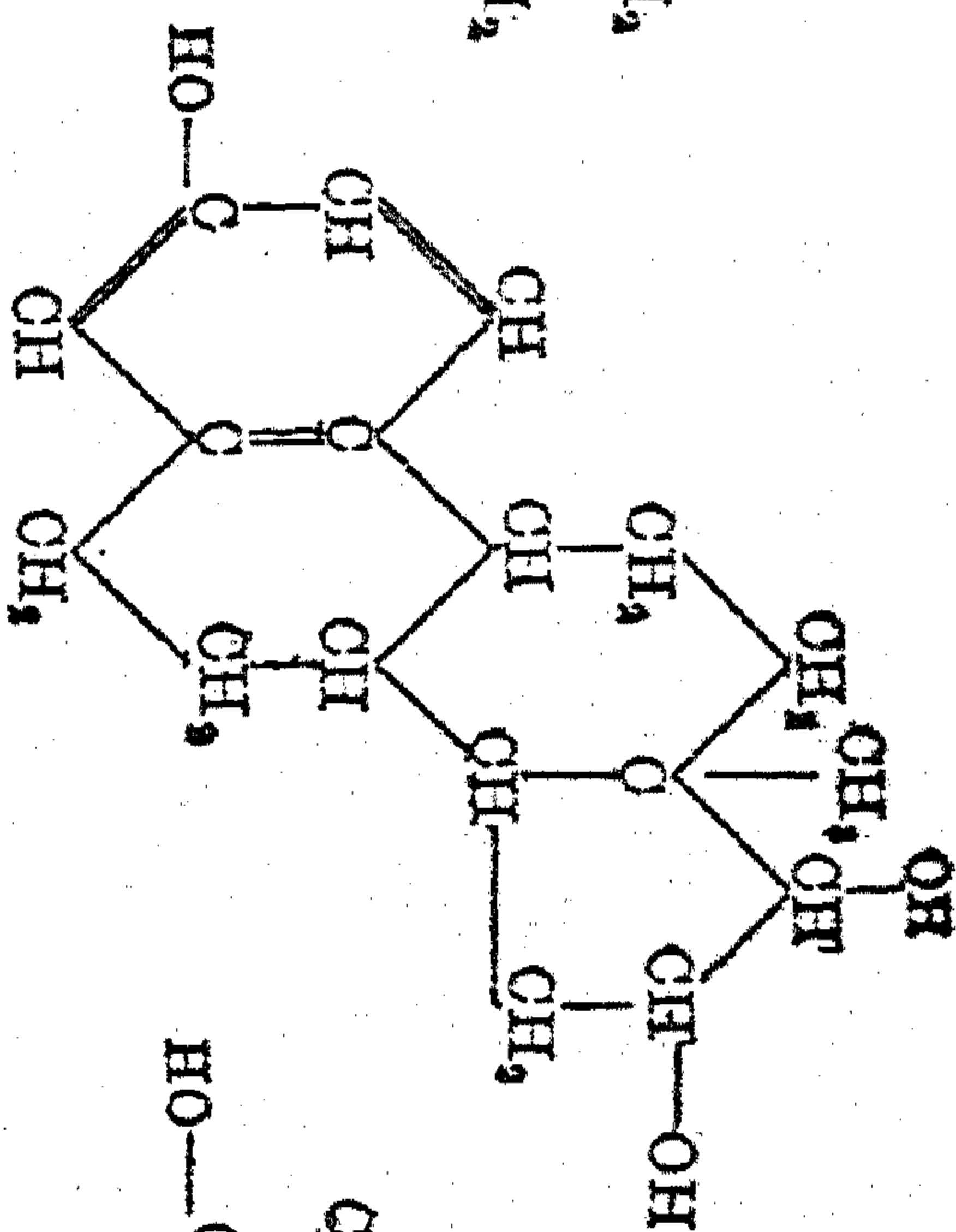

II. Follikelhormonhydrat

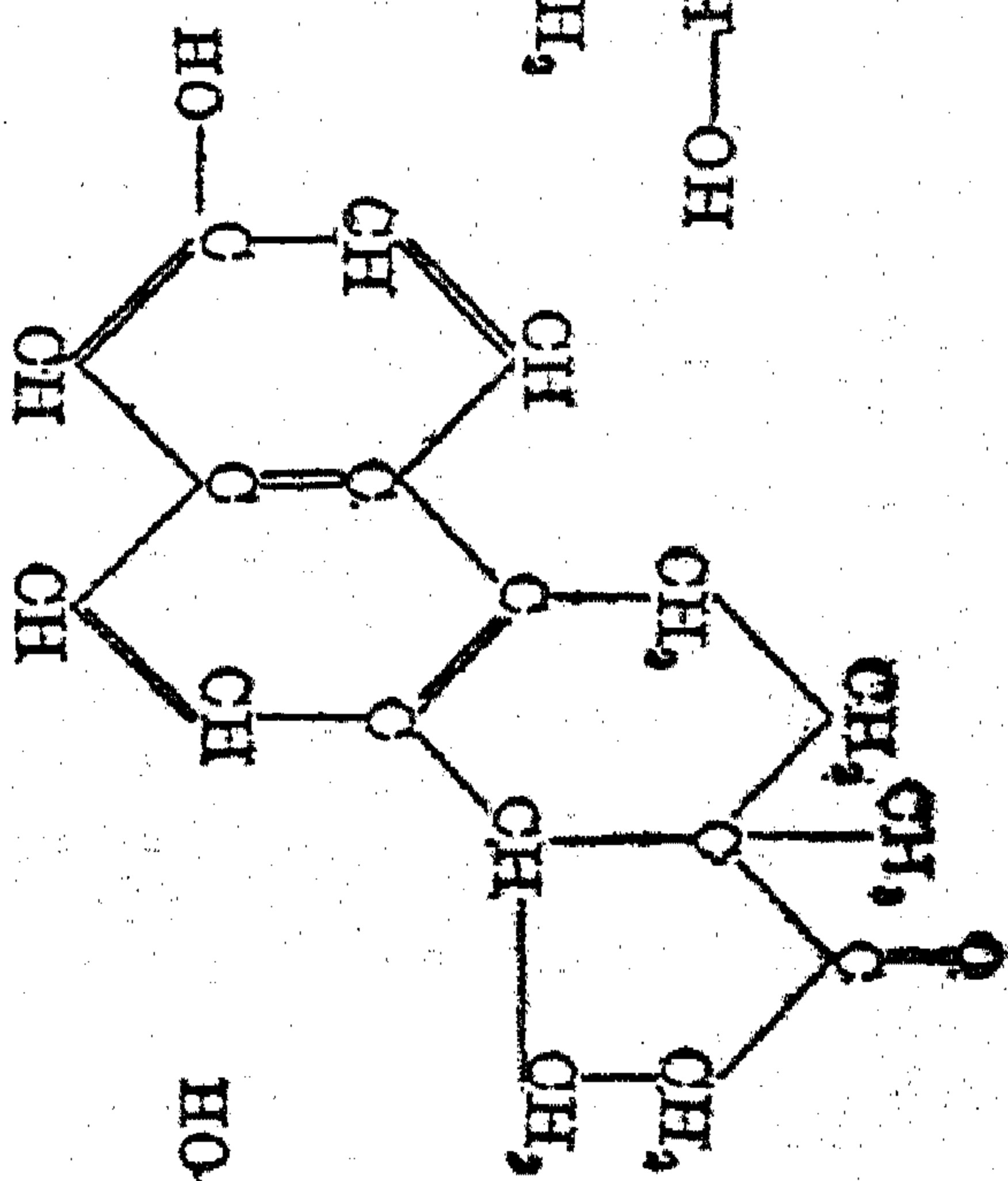

III. Equilenin

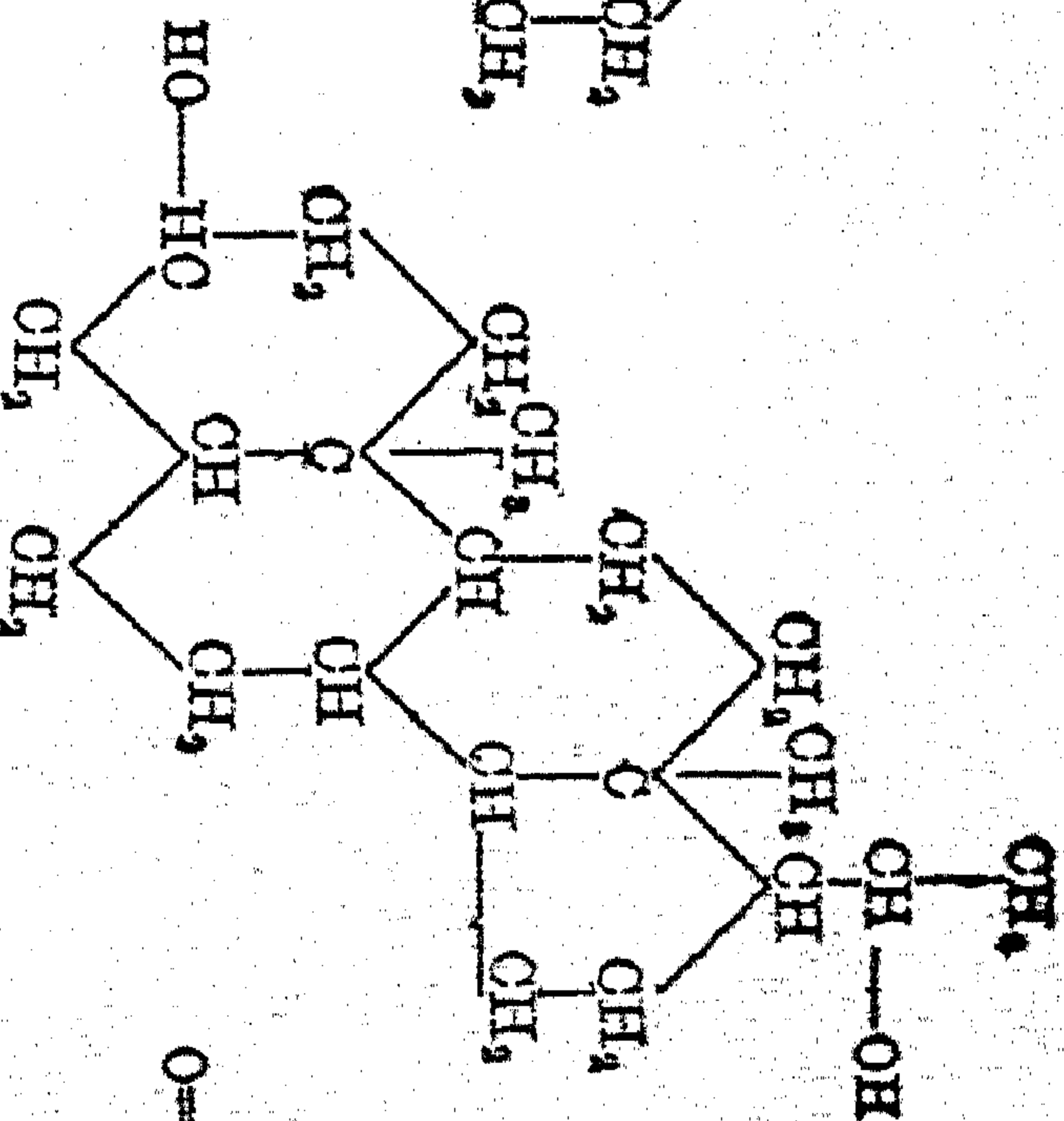

IV. Pregnandiol

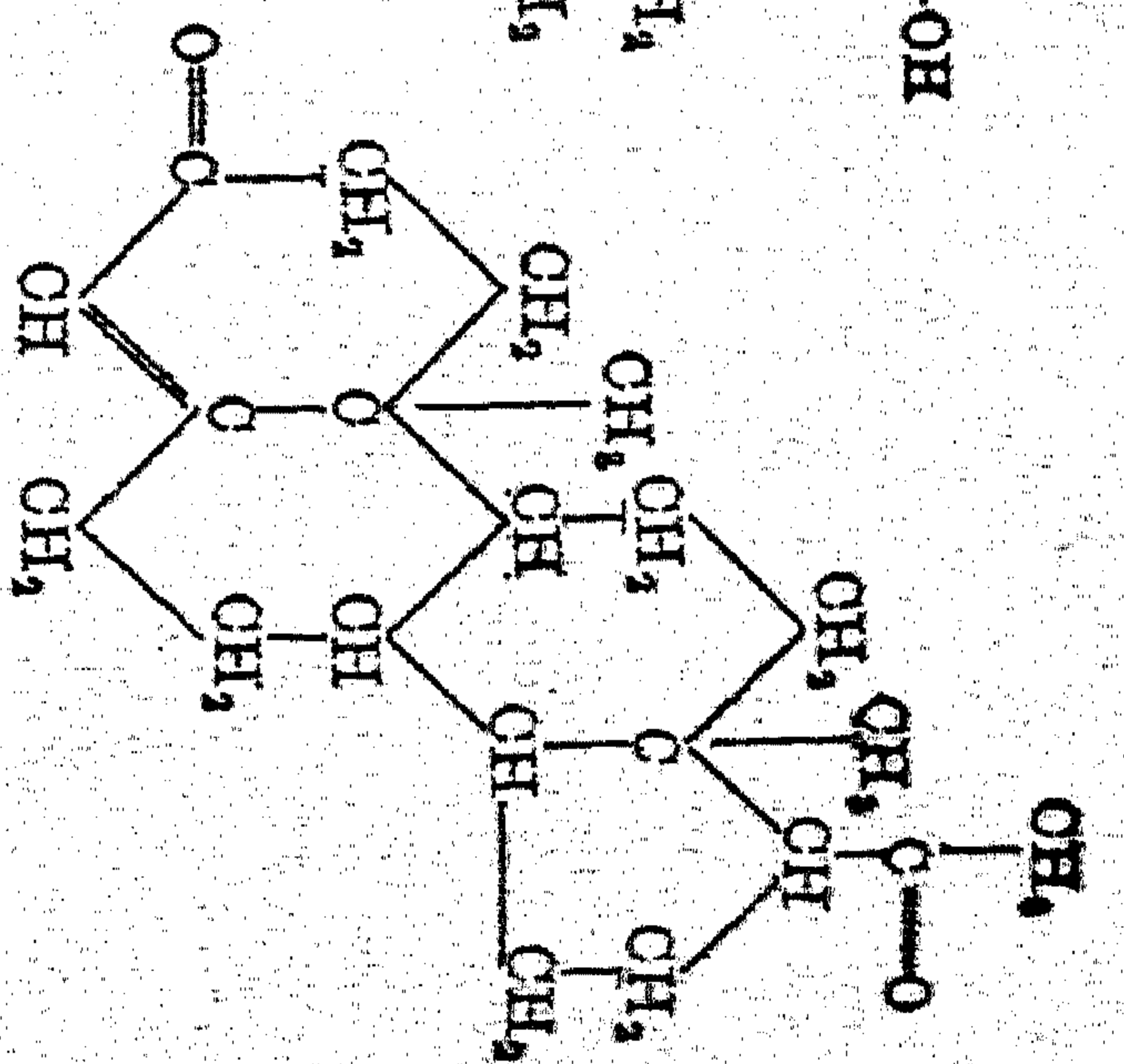

V. Corpus-luteum-Hormon

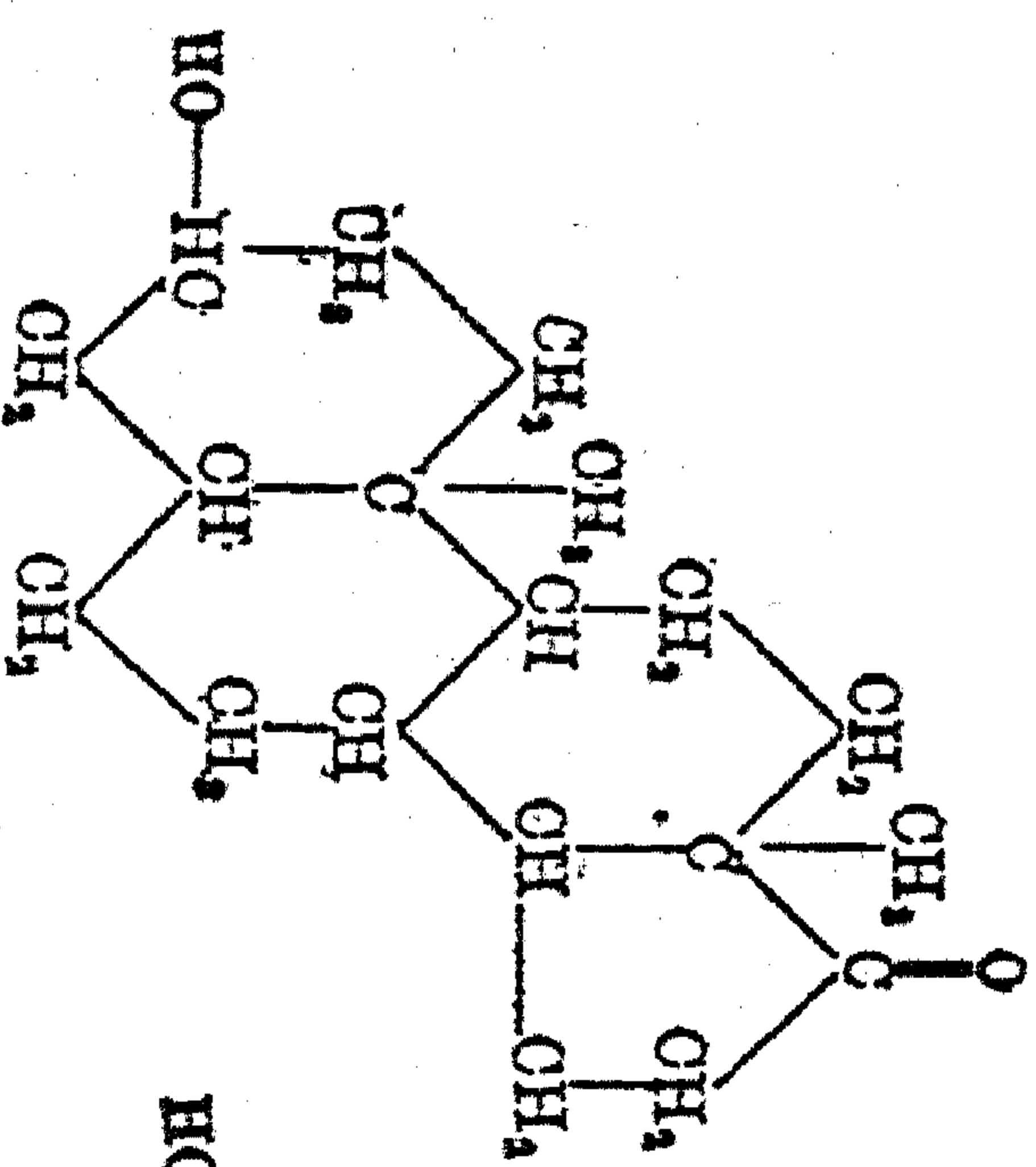

VI. Androsteron

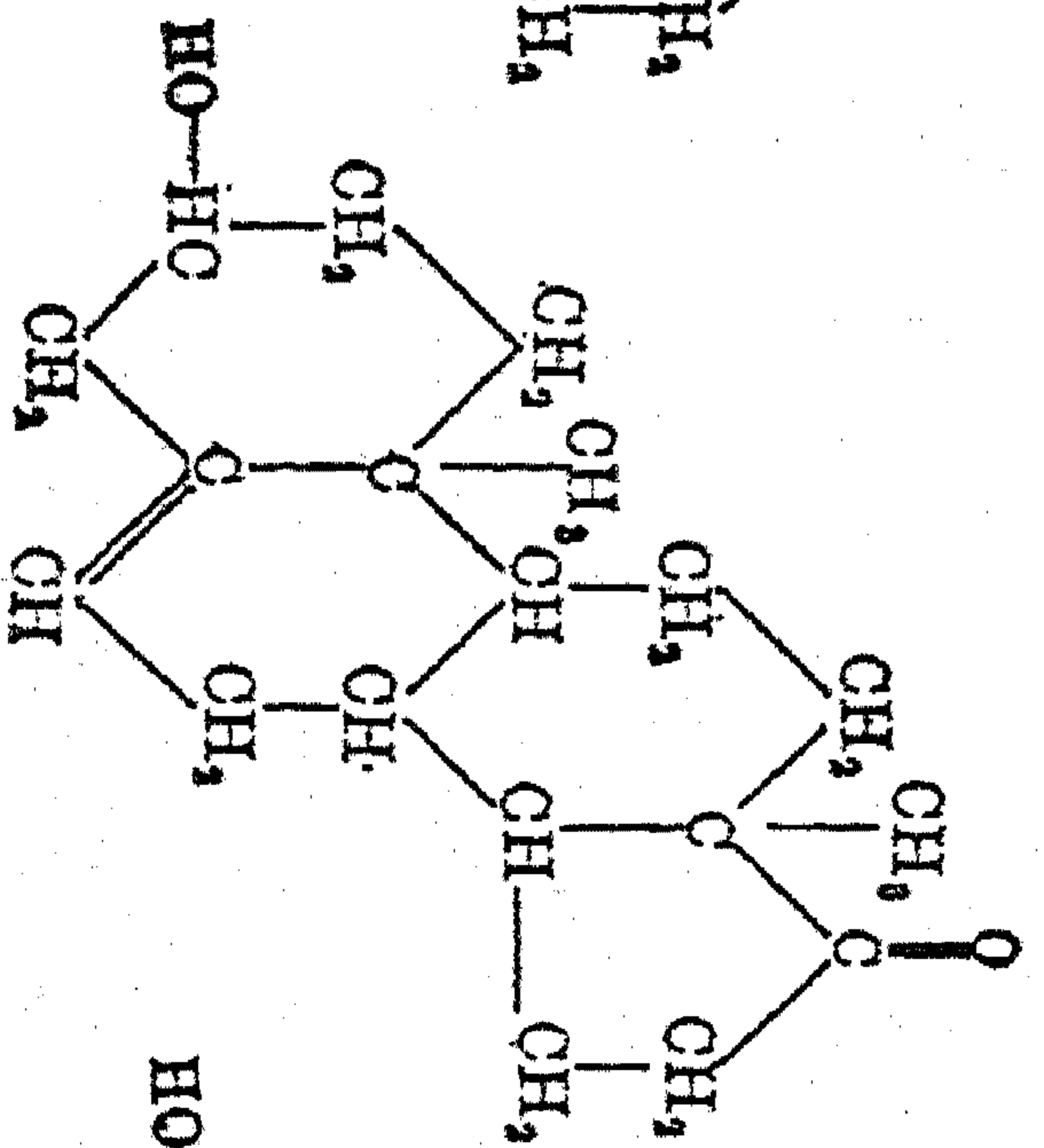

VII. Dehydroandrosteron

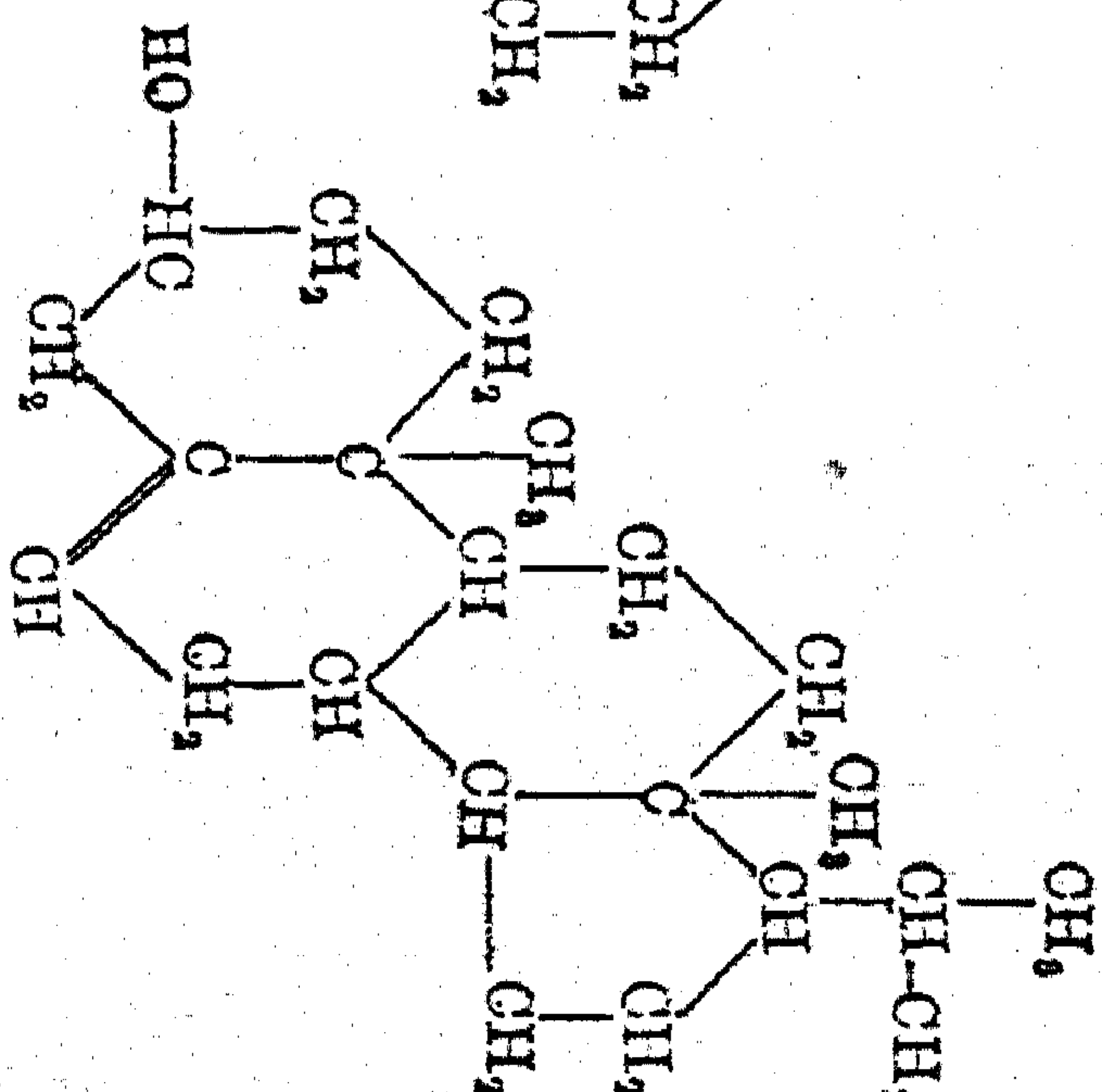

VIII. Cholosterin

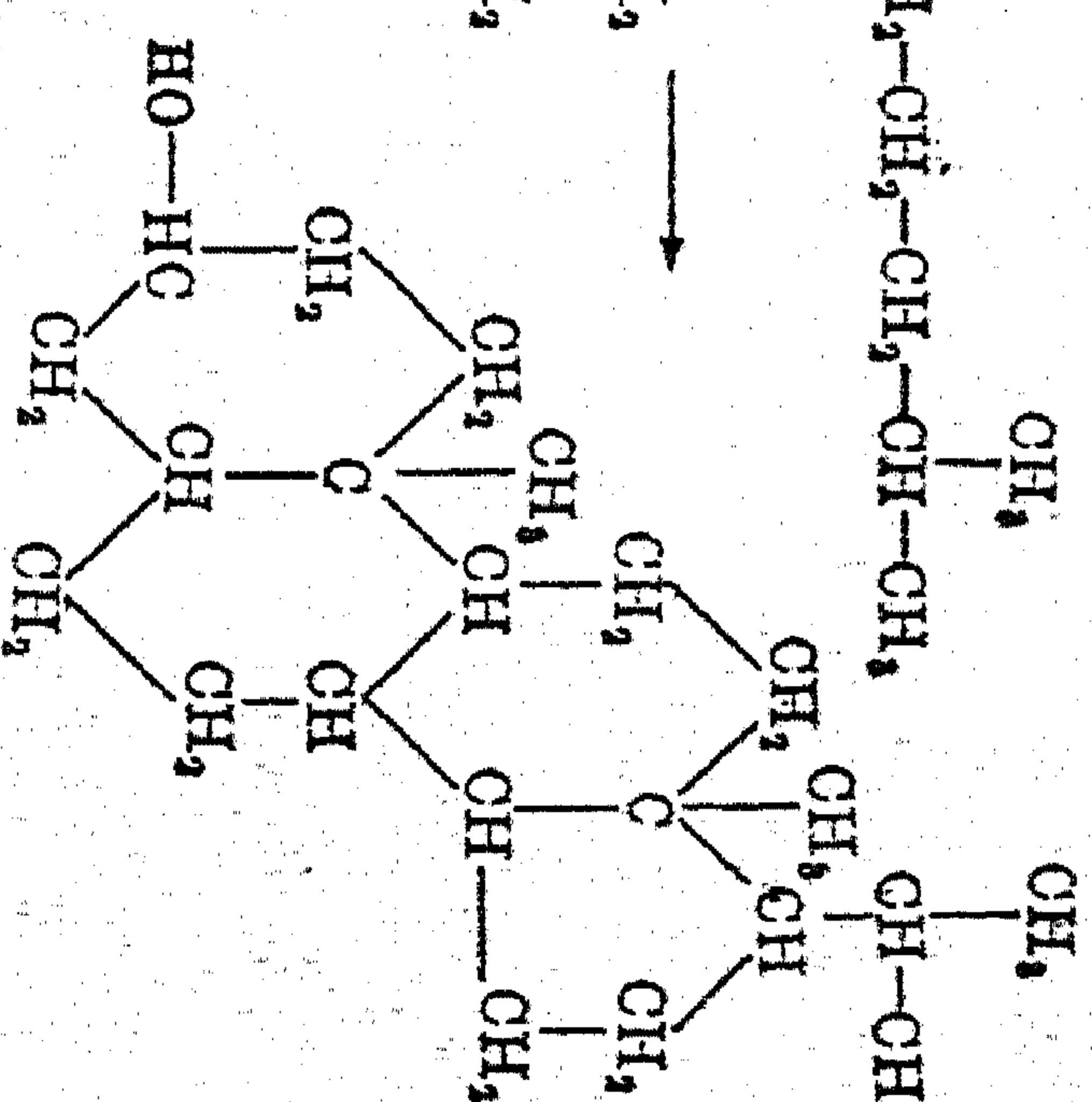

IX. epi-Dihydrocholesterin

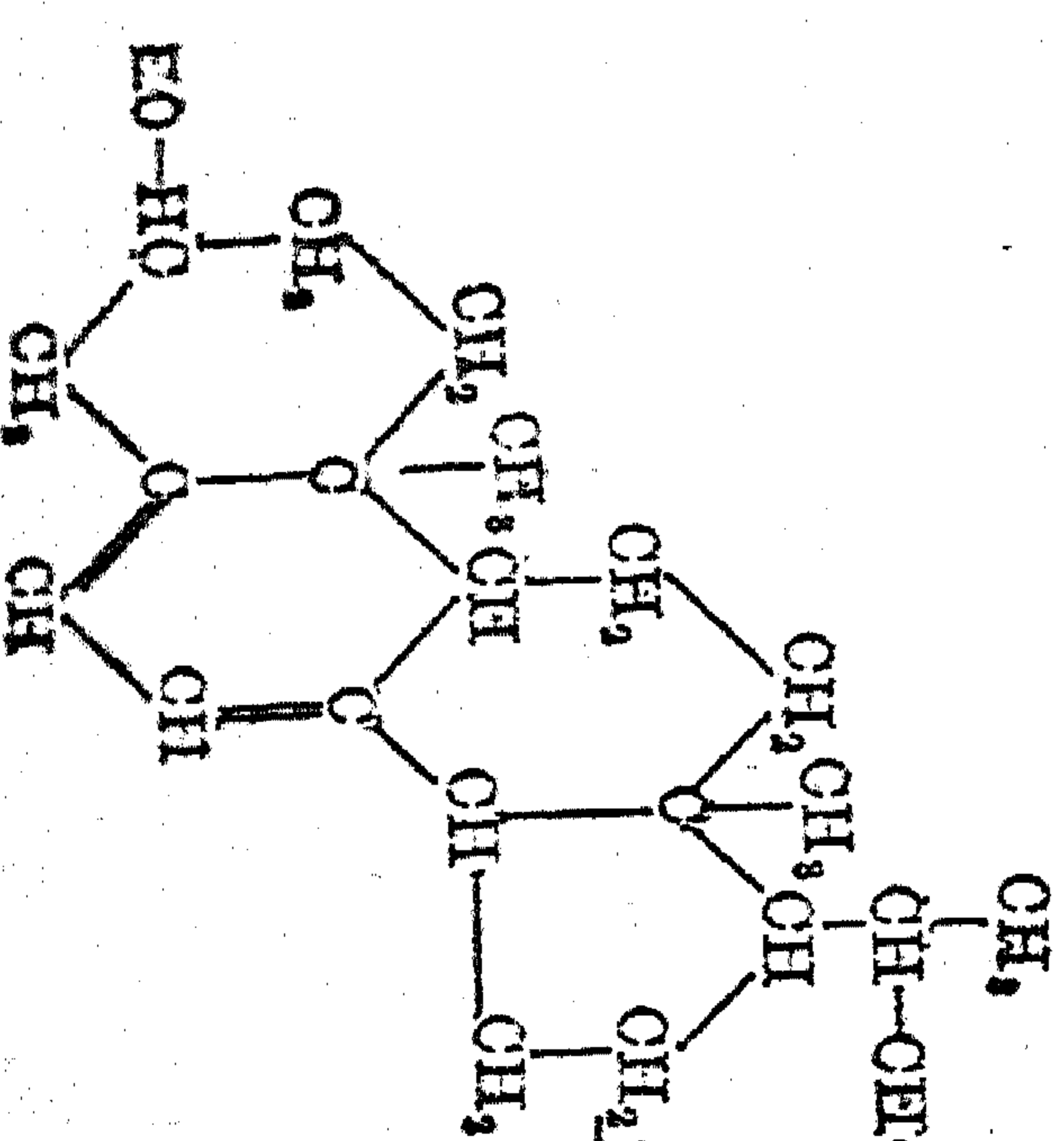

X. Testosterin

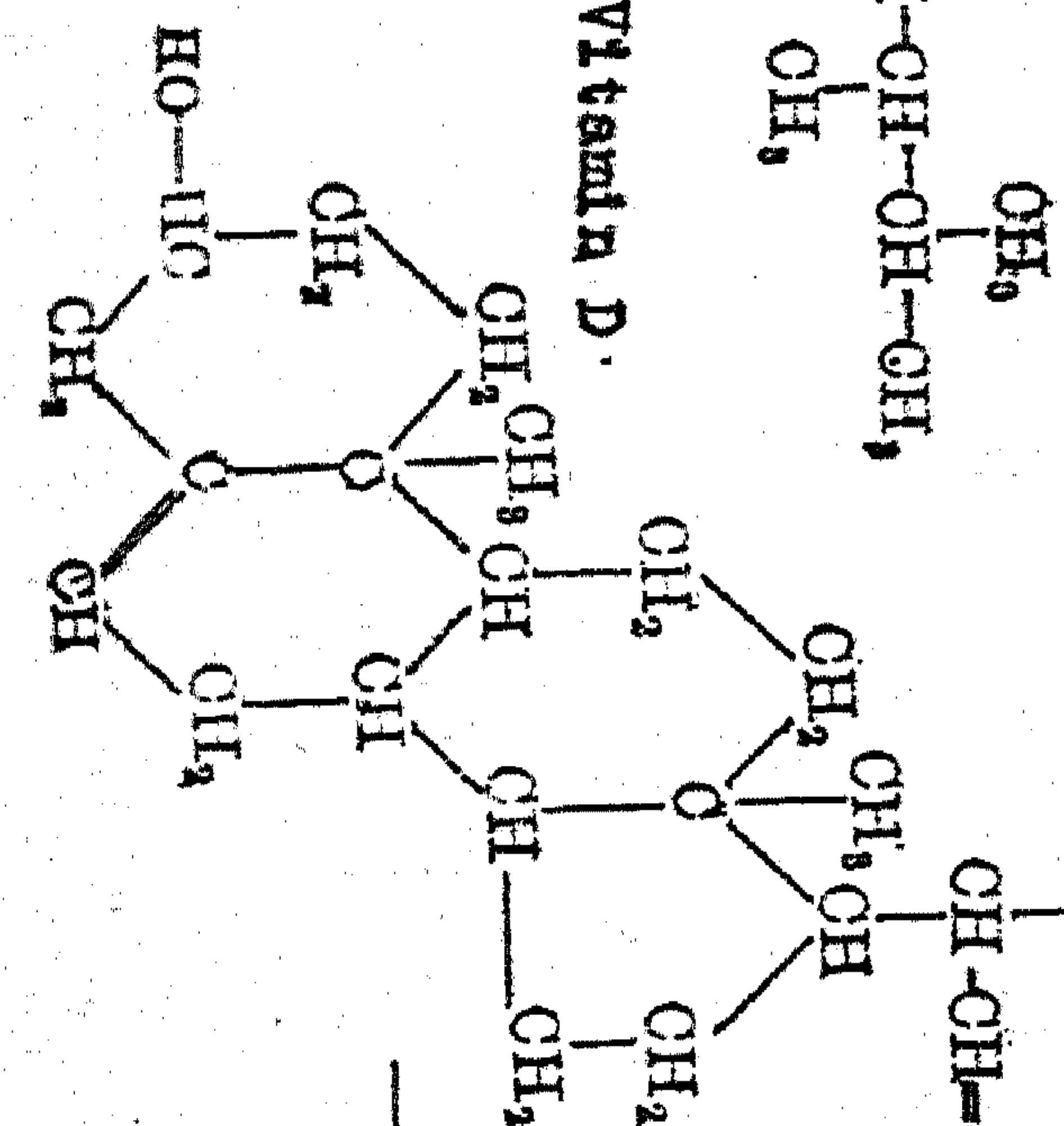

XI. Stigmasterin

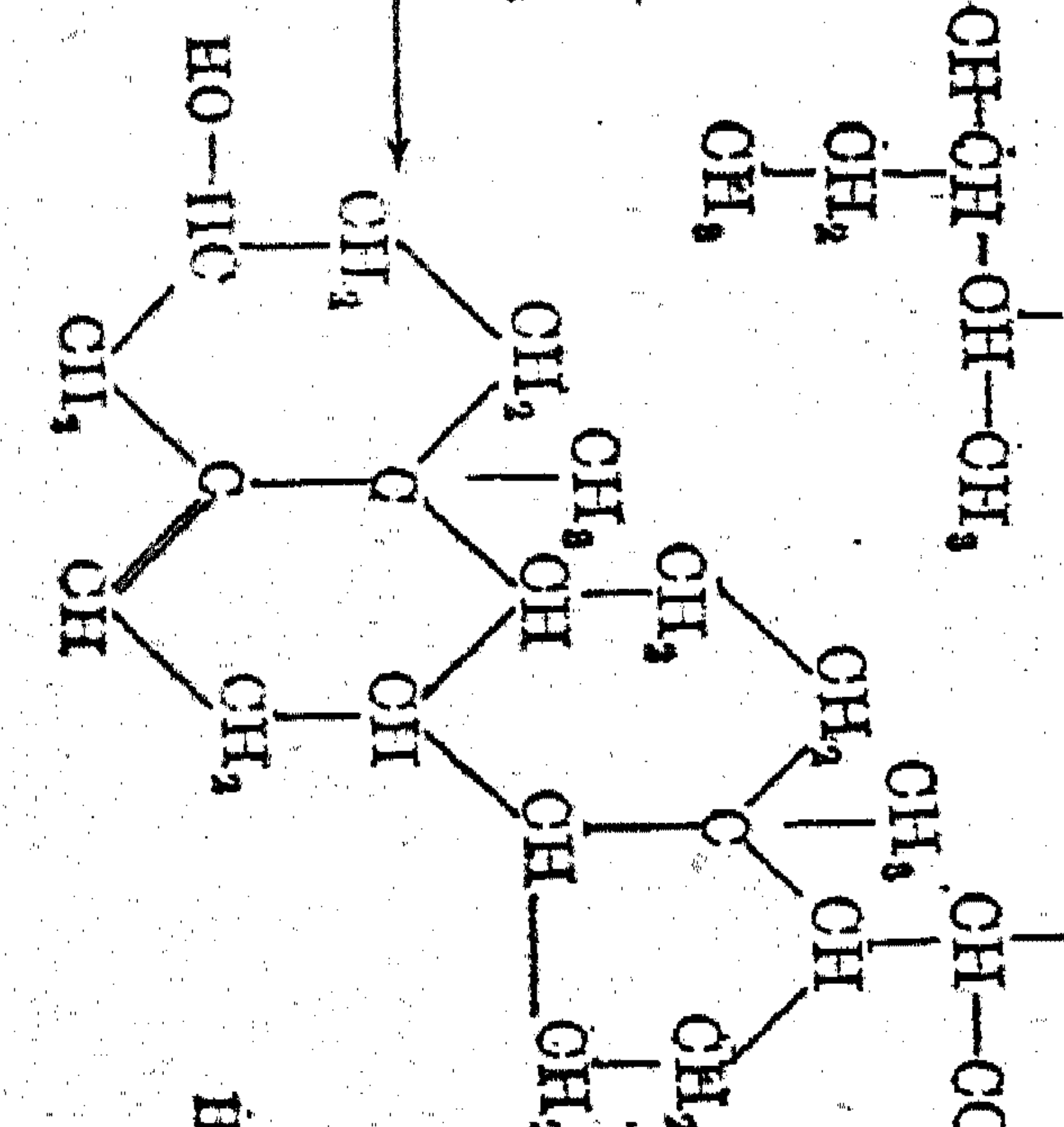

XII.

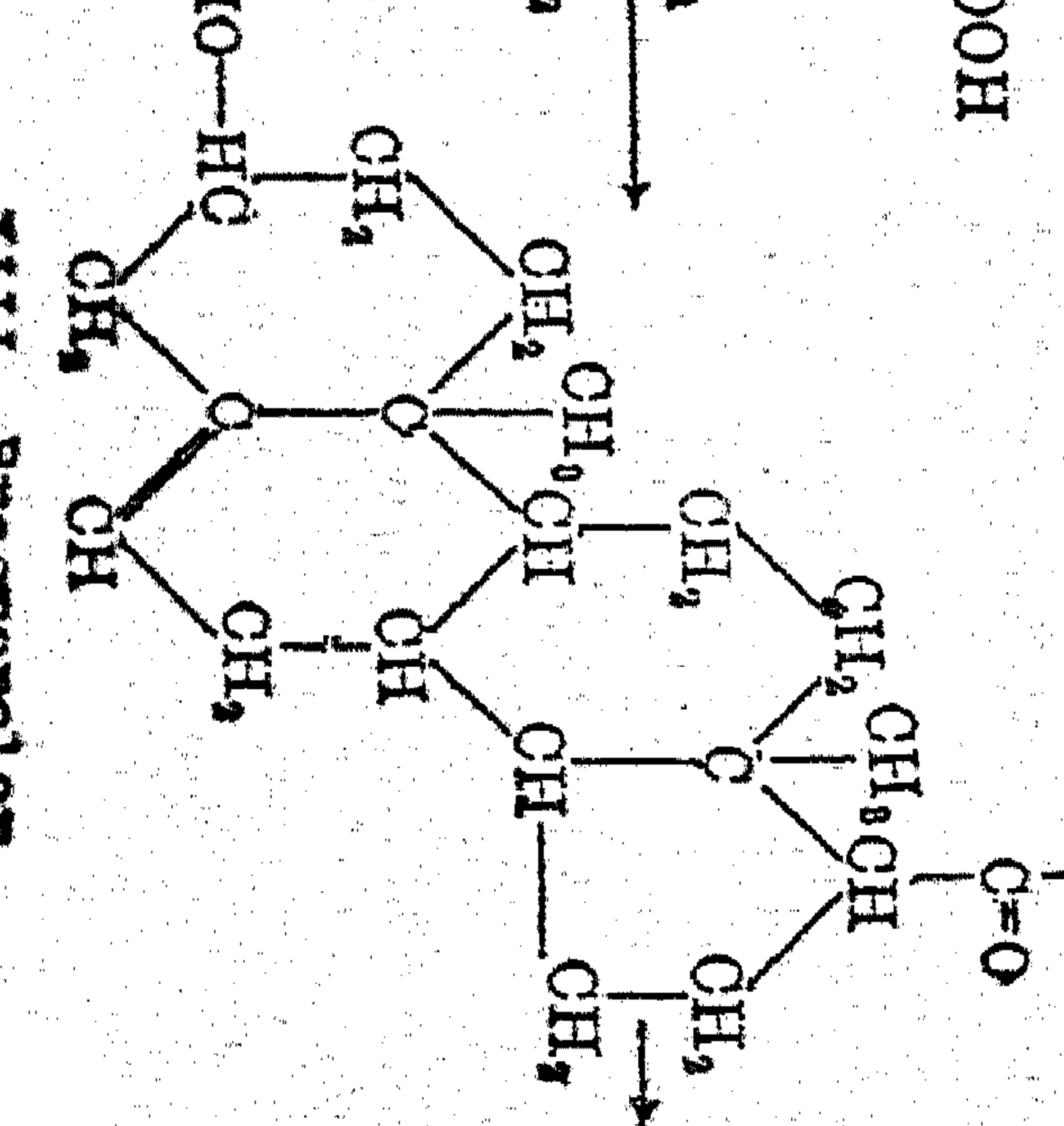

XIII. Pregnanolon

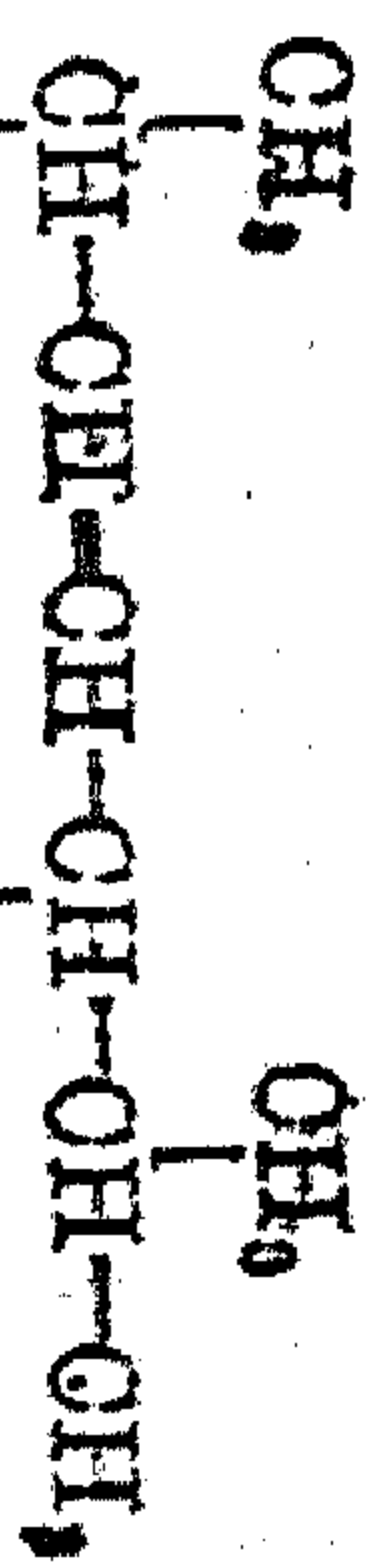

Vitamin D.

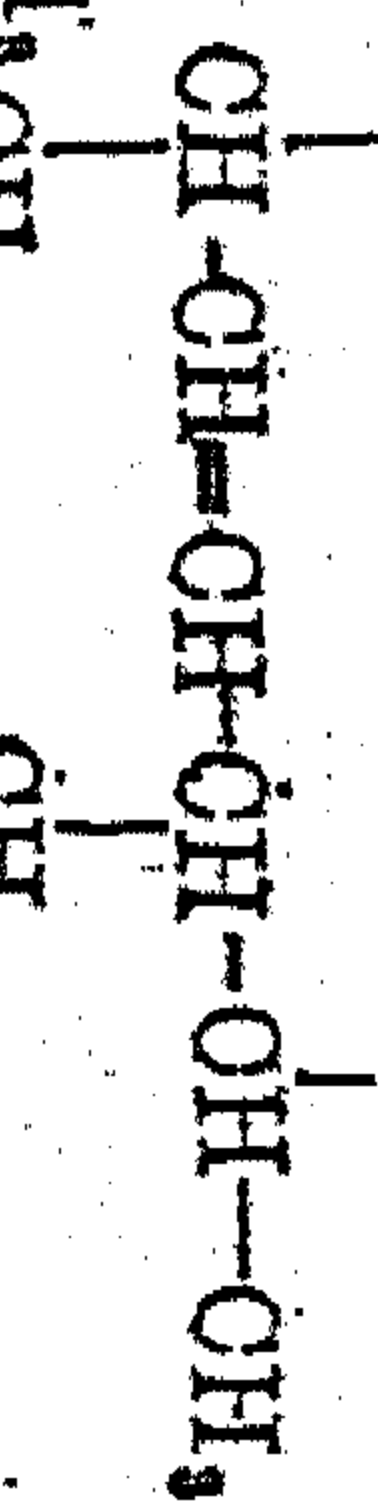

CH-CH₂-CH₂-CH₂-CH₂-CH₂-COOH

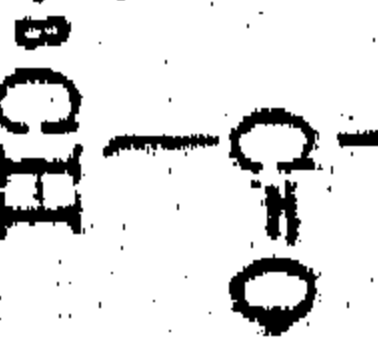

Corpus-luteum-Hormon

Androsteron

吾人若將上列各種構造式作一詳細比較，即不難窺見其相互間之密切關係。例如（一）與（二）較，不過只缺少一分子之水而已；與（三）較，不過只缺少四個氫原子而已。又（VI）與（VII）較，除彼此所含之羰基在空間佔有不同之位置外，前者不過只多含兩個氫原子而已。再則，女性荷爾蒙（I）之二重結合（Doppelbindung）經過氫化作用而變為飽和後，甚至可一變而為男性荷爾蒙（VI），不亦奇妙哉！

（IV）則並無生理作用，或係由（V）變成，亦可重新變為（V）。吾人倘用化學方法，將此類天然的性荷爾蒙之構造稍稍加以改變，則其生理作用，往往能增高至數倍之多。

男女性荷爾蒙與（III）膽酸、心臟毒質及維他命丁（Vitamin D）等物之關係至為密切，因其分子中均含有環戊烯菲環（Cyclopentenophenanthren-Ringskelett）也。

Butenandt 曾使（XI）經過（XII）及（XIII）兩階級而最後變為 Corpus-luteum-Hormon（V）。Kuzicka 亦曾使（IX）經過氫化作用而變為 Androsteron（VI）。由此觀之，動物本身或能使 Cholesterin 變為男女性荷爾蒙，亦未可知。至於 P-Follikelhormon 之人工合成，亦不過為時間問題而已。

六二

大首領

宋以忠

原名：Führer，係支加哥日報記者 John Gunther 所著，載於一九三六年五月份之讀者彙編（Readers' Digest, May, 1936）。

阿都爾夫希特拉是最神祕不可測的一個人。這是他的勢力的基礎，也是他的禍根。在幾千萬誠實的德國人眼裏，看來他是最高尚的崇拜對象；他們充滿了希特拉的愛、懼、與國家主義的瘋狂。在演說的時候，他總是對他們說「我的」日爾曼民族。

祇有奧大利人能將日爾曼主義看得那麼嚴重。一八八九年四月二十日，希特拉生於奧大利的邊城布盧德（Braunau）。他的父親 Alois Hitler 是一位荒淫酷酒的鞋匠。在希特拉的幼時，他的父親把他看作最沒有出息的低能兒，時常打罵他。希特拉雖然恨他的父親刺骨，可是他卻非常的敬愛他那身量高大富於感情的母親。她是一位很有作為而且很勇敢的女人。希氏的野心皆由他母親得來。他母親在他十七歲時把他送到維也那那兒去學美術。但是他的畫實在不高明，所以他的教授勸他不如試一試建築學。直到歐戰時止，他還是在那裏試着建築學，已經快要餓死了。

希特拉第一次入政治的生活時，是在戰後的德國軍隊裏作一個間諜，常被派混入工會裏探聽他們輿論的趨勢。有一次在探聽一個德國工會開會時，他很欽佩該黨的反對猶太主義與其他的經濟學理，於是立刻就入黨。不久就成了該黨之後臺老板，並且把黨改名為「

tional Sozialistische Deutch Arbeiter Partei 簡稱為 NAZI

(國家社會主義黨)該黨的一切細瑣的事,都由他一手包辦,甚至連卍字黨旗都由他個人畫的。他用該黨的名義先向二十個人演講,後來向二萬人演講。一九二三年,他在姆尼城計劃一個國社黨的革命,事敗後判內亂罪入獄。但不久被釋,一變而為德國的「救主」。

希氏的體格很弱。幼時即患肺病,大戰時曾受毒氣,雙目受損。他不好運動,他惟一的消遣就是音樂,特別是酷嗜華格那的音樂。稍有空閒就往大戲院去聽戲。他需要音樂,好像大煙鬼需要鴉片一樣。夜間睏倦的時候常叫他那位漢氏(Hanfstaengl)御樂師來給他彈琴,引他入睡。

希氏雖然非常之不整齊,但是他的身體卻很能耐勞。每日到各處去作許多選舉演說時,數星期如一日,他仍能保持他的精神與沉靜。但是並不像一般的獨裁者似的,他並沒有繁重的執行工作的能力。

他雖然已經四十七歲,但仍是沒有那種老練的態度,許多人會見他的時候,都覺得他很不耐煩似的發燥。他對於去會見他的人,雖然是很客氣很誠懇,但你很難使他與你痛快的討論任何一件事。他總是滔滔不絕,講他個人的主義,從不回答你的問題。

他一切的判斷,大半都靠着他的良知。他心目中唯一的目的,是永遠不改的。就是創造一個強硬統一的德國,由他來作首領。他的方法也許常改,而他的目的總是一樣。

希氏與一般瘋子一樣,他的自欺自騙的能力真是驚人。他真的相信他自己所說的話,——至少是在當他說那話的時候。但他的謊話也很有臭名。他曾應許巴維利亞他決不煽動革命,然而應許以後不兩天他馬上就革起命來。他發誓說,倘使那個革命失敗,他就馬上自殺。事情失敗了,然而直到今日他仍然很強健。他以前一切社會主義的諾言一旦到了他得勢以後就不履行了。

他很會隨機應變的來對付時局,但是他的頭腦卻很簡單,狹窄,並且好起猜疑。他的情感是很濃厚的。無論怎樣也不能說他是受過什麼高深的教育,他連小學校都沒有畢業。他什麼都沒有讀過。凡爾塞條約雖是他一生最受刺激的一篇條文,但是大概他連內容一遍也未會讀過。除了一九三四年往福蘭地去與墨索里尼會面一次以外,他一生從幼年離開奧大利以後,就沒有離開過德國。除了幾句不通的法文以外,一句其他的外國語都不懂。

他的幸運完全靠着他的演說天才。希特拉的權威都由他滔滔不絕的演說弄出來的。他的演說與姿勢都是非常愚笨,並且他一演說就不知道怎樣歸結起來。但是他卻能夠感動他的聽眾至於發狂。「你們就是德國,我們就是德國。我們應當作有血性的男子!打倒賣國賊,猶太人,和平主義者,共和主義者……等等」這許多把戲他都會。他的最早的信徒都是的確受了他的感動的。凡聽過他一次演說的人就可以一生服從他。

希特拉在政治學理上唯一的貢獻就是首領主義 (Führerprinzip) 在上的發令，在下的絕對服從。爲貫徹他的主張起見，他毫無顧忌的施以暴力，但是他自己的勇敢很可疑。他的徒衆在嫫尼城起變的時候，他嚇得由窗口跳到街上來，把背都折斷了。但是在他的自傳 (我的奮鬥 Mein Kampf) 裏，他最得意的幾頁就是那篇描寫他新組成的黃衣黨怎樣用拳腳踢打那些候選人，以至頭破血流的那一段。從來他就宣傳用武力，直到那一九三四年的六月三十夜的清黨案；那夜被殺害的總數沒有人能知道是多少，大概總有二百五十至三百人，都是由他密令殺死的，黃衣黨的總參謀羅慕大佐 (Erich Rohm) 也在內。

實際上希特拉沒有朋友。簡直可以說他感覺不到什麼普通人與人的接觸。羅慕氏是他唯一的親密的朋友。曾有一時人都說希特拉最大的優點就是忠誠。人都說他永遠不會饒了猶太人，或賣了他的朋友與奧大利；但是在羅慕被他殺死以前，他的賣友及其他罪惡的罪名單已經是很長了一個連着一個的。他把那些幫助他成功的朋友都殺死了——除了那些從來未曾與他異議的人。

對於女人他毫無興趣。女人在他看來祇是管家婦及母親。他並不是一位恨女人者，他不過只是一個俠義的戰士。對女人總是到與她們行動手續爲止。有許多女人追逐他，但是經過相當的時間，這些女人就會自然的知道他不堪救藥而放棄他了。

他很善於利用感情，時常流些婦孺似的眼淚。早年他要作一件事，遇到一切別的方法都不能行的時候，他就會哭。他很不喜歡在他的部下面前顯露出這個弱點，所以他不願意他們離他太近。他們都很崇拜他，但是雖然他們整天整年的與他見面，也從不敢與他親近，總是敬鬼神而遠之。漢福斯單格 (Hans Frank) 算是與他最親近的了，但是見着他也總是稱呼「希特拉先生」。別人與他行敬禮時，高聲說「希特拉萬歲」，他也必回禮呼曰「希特拉萬歲」。

他的虛榮心達於極點，但並非是個人的。他並不要什麼特別有威風的制服。他對於衣服是很不講究的。他的衣服只是黃衣黨的制服或藍色呢呢常服，與那個離不了的雨衣及便帽。他對於飲食也毫不講究。莫索里尼爲他設宴的時候，他只是吃了些炒雞蛋。

他對於個人的財政簡直是一點也不曉得，但是在這個年頭他也用不着來自顧慮到他個人的財政問題。國家供給他一切的僕人、住所、汽車等等。他把他的薪水完全捐助給那些受傷的工人。一九三五年他曾自誇說在一切的政客裏，只有他一個人在銀行裏沒有存款，也沒有公債或股票。但是他的私產應當不在少數，除非他把他的自傳 (我的奮鬥) 的版稅完全送給他的黨部。那部書差不多是每一個德國人都要強迫必須讀的。售價七馬克零二角，自一九二五年以來已售出二百萬本。若按百分之十五抽計版稅，他至少應得美金八十萬元了。

他在柏林的時候，總在 Reichkanzler 官裏工作，該處係新造的

摩登建築物，由他自己幫忙計劃的。牆上的畫是條頓民族神話裏矮單（Wotun）的故事。地下聽說還有很舒適避炸彈的地道。他的宗教本來是羅馬天主教，但他從很小的時候就失掉了信仰。現在他不參加任何宗教的儀式。他的宗教就是日爾曼主義。在他看來，天主教與猶太教像和平主義與共產主義一樣，是國際的，非日爾曼的。『基督教失敗的地方，國家社會主義可以成功……我們不需要上帝，我們只需要德國。』況且那個幫助法國人與其他『劣種』民族得勝仗的上帝，或者使耶穌生成一個猶太人的上帝，決不能合乎希特拉的德國所需要上帝的條件。

凡是未曾讀過希特拉自傳的人，決不能想像他對猶太人仇恨之深刻。他的自傳在國外是不許完全照在國內所印的發行，有許多頁都經他修改過的。在那本書裏，他很深刻的描寫他第一次遇見一個猶太人的印像。那時他只不過十七歲，獨自在維也那。『難道這個動物也配得上算作德國人嗎？』他自己這樣的思想。他每次想到猶太人能與他一樣的享受條頓的民權，他就會氣得發瘋。後來他漸漸地在經濟與政治的學理上把他痛恨猶太種族的心理『合理化』了。他在未作國務總理以前，連在電話裏都不肯同猶太人談話。大概由他最幼小的時候，他就從來沒有與猶太人在一起過，也從來沒有與任何一個猶太人談

話過。

政府對於希特拉個人的安全，用盡了方法來保衛。最近有一位英國政客在總理官舍吃飯的時候，偶一不慎，碰破了一個大花瓶。當時馬上就從每個窗簾裏跳出一個全副武裝的衛隊跑到那間飯廳來。現在與希特拉最親近的人，就是他的衛隊長布如克那大佐。布氏在政治上亦甚重要，因為他也使希特拉斷絕一切個人的朋友關係。布氏有兩個副手，這三個人會發誓，倘使希特拉遇有意外，他們三人共同自盡。此外還有一個不知姓名的人，據說是在德國政府裏薪水算是最高的。他是假希特拉，長的面貌身長等等與希氏完全相同。

希特拉從不乘火車。他總是乘飛機或是一個 Mercedes-Benz 汽車，那和火車頭一般大小。布如克那坐在他的身邊，衛隊等全副武裝站在車的西邊泥板上。一路上都有衛隊很嚴密的保衛着。

在他的寫字檯的抽屜裏，希特拉藏着一支小手槍。倘使他的政府一旦失敗的時候，他的自殺是沒有疑問的。但在他的警衛森嚴的政府之下，這種失敗是不大可能的。他死後繼續他的人只有哥林氏（Görling）。現在的謠言說，哥氏謀叛希特拉決不可能，因為希氏可以很容易的消滅哥氏，如同一九三四年六月裏消滅羅慕氏一樣。希特拉在今日是全能的威權，他是沒有政敵的。

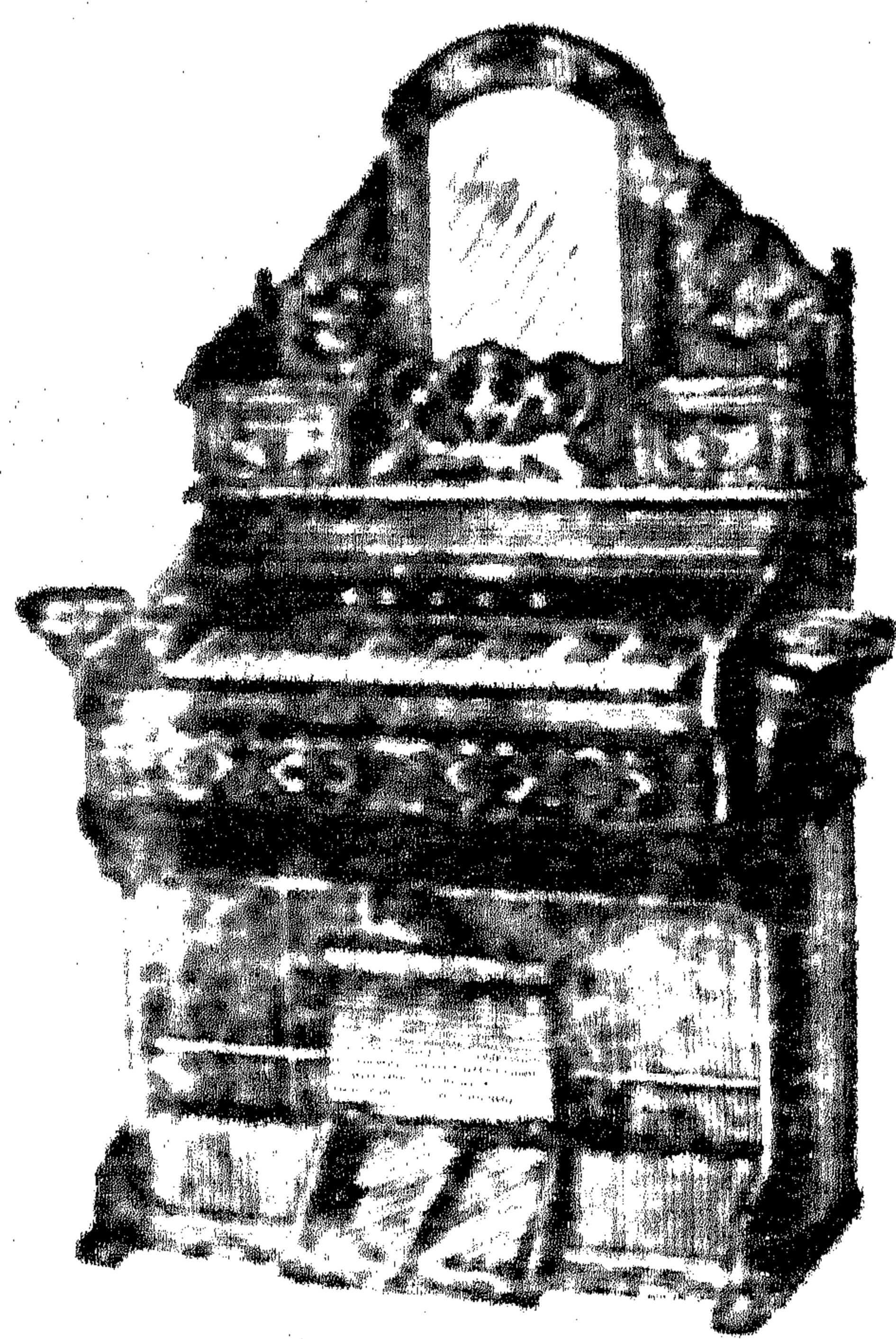

國產風琴中之精品

孔雀牌風琴
樂府牌風琴

簧鍵準確 式樣新雅
材料堅實 結構精緻
風箱完密 專守審查

國德貨真 國美光善 琴口

國光牌口琴 爲國產口琴 中最進步的 出品聲譽卓 越音量大， 廿一孔每只 減售一元五 角，廿三孔每 只一元八角。 其音美口琴 係德國名廠 製造有A調 C調G調三種 售價特廉。

另印風琴樂器目錄贈閱

商務印書館發售

第廿六卷 第六號

教育雜誌

每册一角五分 全年十二册 一元八角半年六 册九角五分(國內 郵費在內)

插圖(五幅)
紀念巴夫洛夫……郭一岑
巴夫洛夫傳……曾作忠
巴夫洛夫的生平及其貢獻……賀益文
巴夫洛夫於睡眠的解釋……徐儒
現代心理學的趨勢……張孟休
格式學派的教育心理學高覺敷
兒童心理衛生習慣之養成
與教師應有之注意……方東澄
支加哥大學課程之改革謝循初
我國教育之計劃與設施(下)……鄭鶴聲

青年訓練在非常時期教育之
重要性……華封
非常時期鄉村青年訓練的
發端……喻任聲
非常時期的公民訓練……盧紹稷
一九三五年美國教育名著六十種
(名著介紹)……劉大佐
世界著名教育雜誌摘要十二
本國教育文化史的新頁編者
編後餘談……編者

◀各地郵局均可代定▶

商務印書館發行

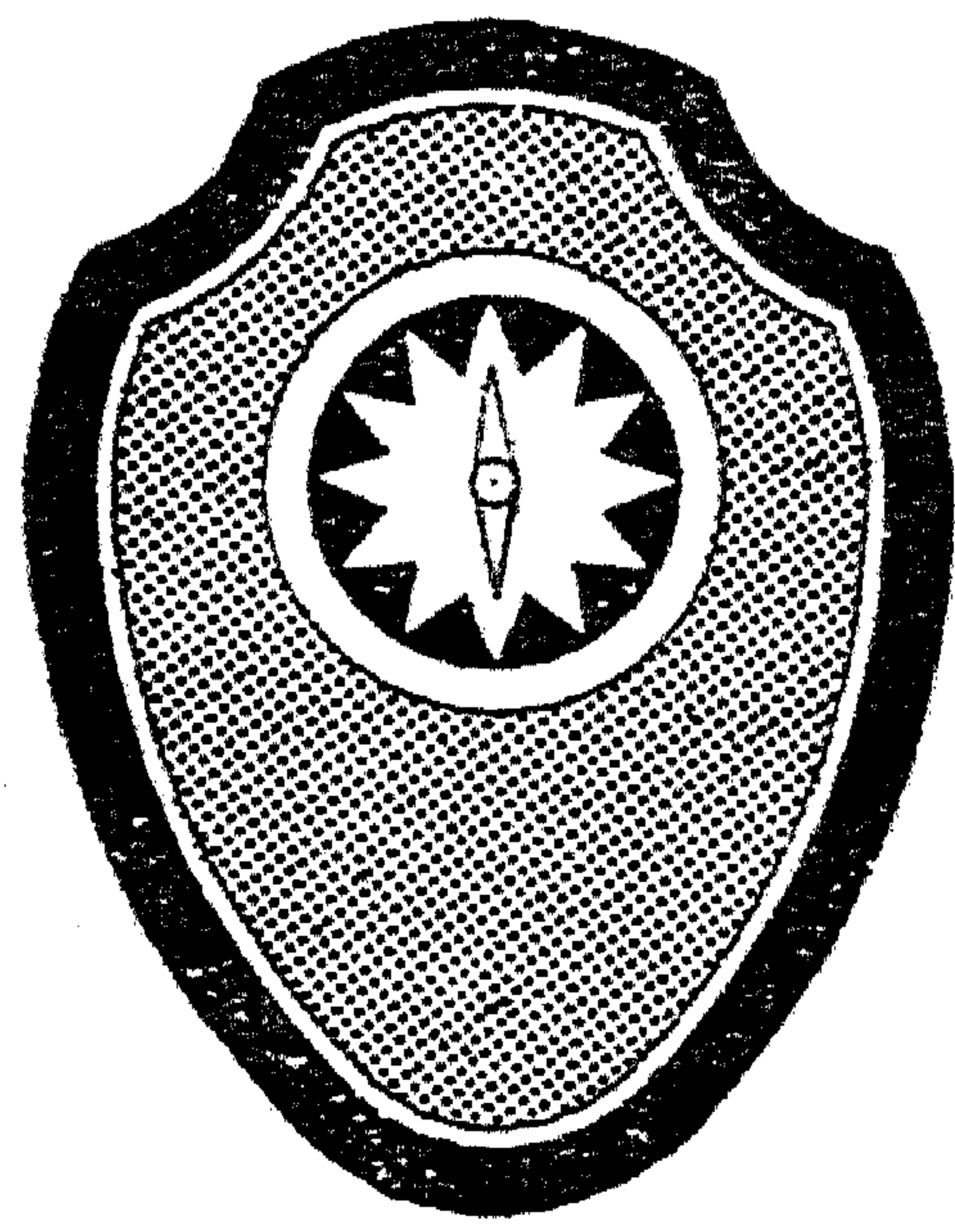

新生活運動促進總會審定

新生活掛圖

內容

軍事化標語	十四幅
生產化標語	十三幅
藝術化標語	七幅
生活軍事化生產化藝術化簡單表解	一幅
勞動服務簡單表解	一幅

本圖曾經新生活促進總會審定，認為「設計妥善，印刷精美，適於新運之用」，並經總會通告各地新運會查照轉知各學校機關團體一體採用。敝館特將本圖自六月一日起，發售特價三個月，聊盡贊助推行新運之微意。

道林紙五彩精印

甲種 高五十四公分 每套定價九角
寬九十公分 特價六角五分
(內國郵費五分掛號費在外)

乙種 高三十三公分 每套定價三角五分
寬一十公分 特價二角五分
(內國郵費二分掛號費在外)

特價自六月一日起至八月底截止

商務印書館印行

農村寫實

中國農村經濟研究會來稿

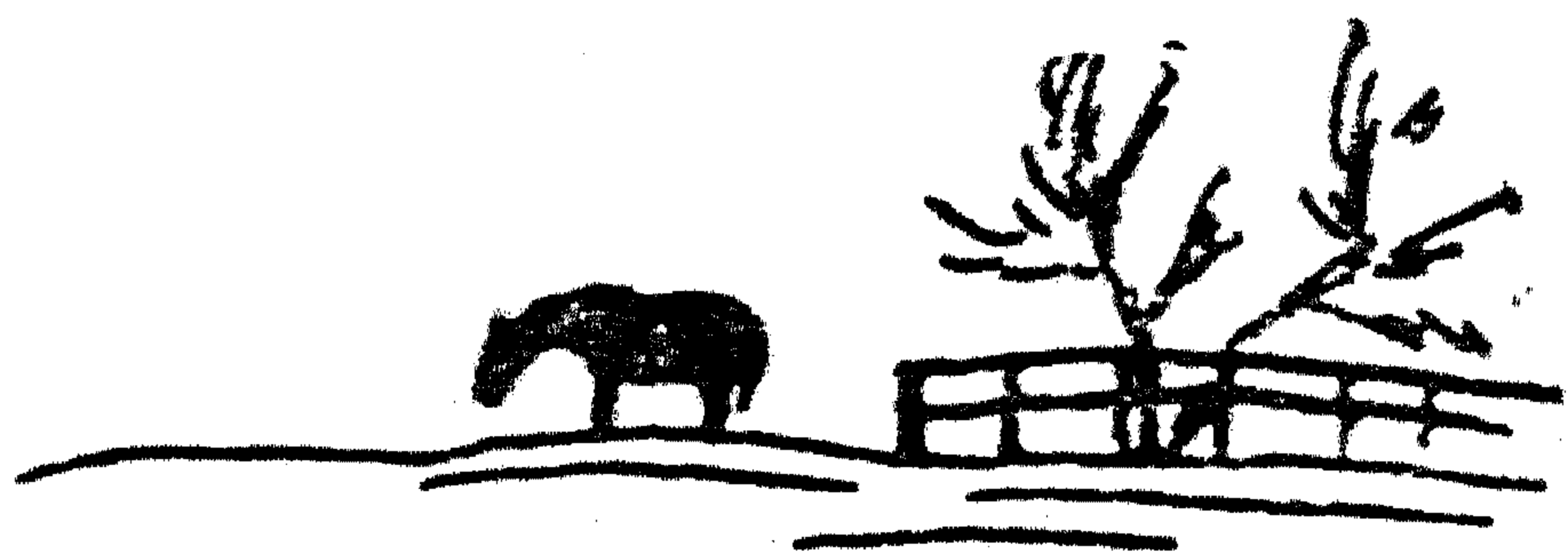

江西景德鎮的瓷器工人

素英

當我在童年時代，就知道江西景德鎮是中國著名的瓷器出產地；畫過很美麗的山水花鳥人物的瓷碗茶壺，以及小巧玲瓏的花瓶之類，一向是我所愛好的。因此當我七歲那年，先生告訴我瓷器的出產地是景德鎮以後，對景德鎮這三個字更有些念念不忘起來；有時候，會莫名其妙地對着這許多瓷器幻想着景德鎮，以為景德鎮一定是個錦繡燦爛的地方，屢屢想去參觀一番，由童年到現在，這種被好奇心所驅使着的意念，始終沒有拋開過；可是環境阻撓着我，二十年來，總是達不到目的。

機會來了，今年因往贛南，居然繞道到了景德鎮，而且找到一個瓷器工人和我談話。他告訴我許多景德鎮的內部情形，以及許多過去的故事。我相信，如果光是參觀一番，絕對不會有像他告訴我這樣的來得詳盡罷！然而我所看到的以及他所告訴我的景德鎮，和我的腦筋裏想像着的景德鎮，相差的距離太遠了！這是我萬料不到的，景德鎮竟會是那樣的一個黑暗的地方！更料不到在這些玲瓏美麗的瓷器裏，竟會隱隱地深藏着勞苦工人的血和肉！現在把這些實際情形約略地寫出來：

一 原料的產地和工場的分佈

瓷器不能用一般的黏土來製造，是誰都知道的。景德鎮的瓷器所以有這樣大量的產額和能負盛名，當然是以景德鎮特產瓷器原料的關係；可是瓷器的原料也不僅是景德鎮才有，浮梁全縣以及浮梁南面的樂平縣等處也有出產；不過景德鎮產量較大，所以瓷器工業也都集中在景德鎮。

至於外敷的油料，卻祇有浮梁的東鄉窰里一處地方有得開採，那是一種比石塊還硬的礦物，開採出來以後，須用很大的力量把牠搗碎，用很細的絹篩篩好後，再用水拌起來做成粉塊，由水道直接運往景德鎮出售。大約四立方寸大小的，每元只能夠買到四塊。工場把粉塊買去以後，重新用水化開，變成一種很污濁的髒水模樣，這就是油料，這種油料一經敷上瓷器燒過以後，就變得光可鑑人了。

景德鎮兩面皆山，工場擁擠，所以蔓延到十餘里長，寬卻祇佔三里多路。在這三十多方里的區域中，遍地都是瓷窰和做坯和描畫的工場。其中最繁盛的中心點是瓷器街，這兒是景德鎮的商業中心地，滿街盡是瓷器鋪和批發行。而且在公路未築以前，昌江的兩條支流（由東北鄉發源）在浮梁縣城會合後，蜿蜒向西南流，經過瓷器街，交通也頗便利。現在浮梁縣政府也移到景德鎮了。

二 無組織系統的分工

瓷器工場大約可分三種：一是專做瓷坯的；二是專燒瓷器的；三是專門畫已經做好的瓷器的。工場規模的大小也很不一律，有的是獨家經理；有的是集股；也有的是很零亂的小規模工場。總計起來，在生意好的時候，全景德鎮可容工人十餘萬。瓷器的生產進程約分如下幾個步驟，先把狀如白石塊的原料由各處運來，或在本地開採出來，由工人搗碎做成瓷坯後，再送到瓷窰裏去燒；同時敷上外層的油。這時候，瓷器的

大體已告完成；經過描畫工場描畫後，就成完全的瓷器，可以輸送到商場去發售了。

這些工場的經營人也不一律，資本大的就兼營三種工場；資本小的則獨營做坯或燒瓷器或描畫的一種工場；其次就是零星的經營小規模的做坯工場了，把坯做好以後，搭進大規模的燒窰工場去燒，燒好以後平均分配，再提一筆窰利出來。他們這些工場和工場間，並沒有什麼密切的聯絡，和有系統的組織，但他們為避免事業上的衝突起見，卻無形中分工製造。除做坯燒窰描畫分工外，做圓器的專做圓器，做方器的專做方器，做花瓶的專做瓶。此外，因燒瓷器需要松柴做燃料，所以對全縣的居民，都有很嚴的禁例，松柴不但不得運往外埠，即使連自己燒飯，也不能用一點松柴。

三 工人的技術和等級

工人中可以分為三大幫口，在商業方面（包括發售瓷器和運輸）是徽幫（即徽州人）最佔優勢；工場方面是以都幫（即本地人）和雜幫（即一切外來人合成的幫）最佔勢力；雜幫中以臨川人為最有錢，有很多是自己經營工場的。在全景德鎮的工場中，全體都是手工業，機器可以說是找不到的；而且除茶壺嘴茶壺柄之類用簡單的模型外，其他瓷器一概都是用手捏成功。那種技術的高超，實非外界人所意想得到，例如做茶壺或飯碗，他們並不用模型或用尺來量大小。不怕做幾

十個或幾百個，他們卻能夠徒手做得一模一樣。這還不算絕技，技巧好的工人，竟能做裝在玻璃框裏面的很工細的山水；還有許多工人，他坐在別人面前，能夠徒手捏成形容畢肖的人像。如果沒有看見過他們製造的人，誰也不會相信這是他們的手工製造品。

畫工的技術也是與衆不同，他們作畫不但是迅速，而且是一手執瓷器，一手執筆，懸空描畫的。同時在工人中，除開站在絕對剝削地位的場主經理以外，還可以分成許多等級，最高貴的工人是燒窯的技師（看火候及佈置瓷器的設計者，最老練的工人才有做技師的希望）和畫工（畫工中又分粗畫與細畫二種）；其次是技術高超的做細坯的工人；再其次是做粗坯的工人；最下等的是托坯工人（即托運已做好的瓷坯的工人）及運柴等苦工了。

四 工人的待遇和生活

景德鎮的瓷器工人，是完全行包工制的，並且每燒一窯瓷器，也並沒有規定的時間，大約一年平均可以燒兩窯。所以工人的工資，也沒有一定的常規，完全是看他們生產多少而決定。工資的大小也視工人等級的高下而不同；大約管火候的技師，每燒一窯可得二百元的報酬。畫工平均起來一年也有數百元的收入。在畫工當中，幾個有名畫師作畫的代價，是比什麼都大，甚至要幾十塊錢畫一件器皿，每年收入最多的有二三千元。可是這是絕對的少數，全景德鎮也祇有一兩例，他們是已

經脫離工人羣而站在特殊的名畫師的地位了。至於一般畫粗花的畫工——就是畫藍花碗一類的畫工，他們的工資差不多與做粗坯的工人或托坯的工人相等。

在做坯工人中，工資最大的是能做精細山水和捏人像的，工資大約與高級畫工相等。至於普通做坯的工人，他們的工資就僅夠供個人的飯食了；要想養活家眷是不可能的。所以景德鎮的瓷器工人，除高等工人以外，大半都是光棍。工資最低的要算是托坯工人了，他們除吃飯外，要想添做一件衣服，是比什麼都要困難。除正式工人以外，還有一大批純受剝削的學徒，這些學徒進工場以後，要白做三年苦工。

絕對站在剝削地位的當然是工場主和工場經理，介在場主經理和工人間的還有一種中間剝削者，就是包頭；他代替場主和經理去雇工人和開銷工資，從中剝削工人工資的一部分。不過這種包頭，並不是每一個工場都有；因為有些工場是由場主或經理自身擔任包頭的職務，但這種工場裏，工人的待遇卻並沒有比其他的工場好一點。總之，一般工場中的黑幕，在景德鎮是完全具備的；同時瓷器假使不能暢銷或者在生產過程中損壞過多，那就會影響到工人待遇。反之，場主如果有超額的收入，工人卻不會得到一點利益。祇有看火候的技師，每燒一窯，如果出品完整的佔全窯十分之六以上或全清（即沒有一個損壞的）的時候，他的工資馬上就會增加。但是如果出品祇佔全窯十分之六以下，那麼這個技師也就有失業的危險，這是因為完整的瓷器假使僅佔

全窰十分之六以下，工場主就不能保持成本的緣故。

至於工人的日常生活，也要算高級工人最優閒；做坯工人托坯工人及學徒，就整天忙得沒有一點空閒了。特別是托坯工人，他們不但生活最痛苦，而且也是危險性最大的一種工作。他們整天都是用手托着，一方很大的木板，木板上疊着很高的做好的瓷坯，就這樣徒手搬運，萬一不留神把這些瓷坯打碎，這個工人就要負賠償的責任。試問一個苦工，怎麼能夠賠償得出那麼大量的瓷坯呢！因為含有這樣大的危險性的緣故，所以托坯工人的性格，也特別來得強悍；團結力也格外來得鞏固；如果有一個工人遭難，他們就會羣趨救援。爲了這樣的關係，托坯工人也就被景德鎮人另眼看待，認爲他們是洪水猛獸了。

五 被生活壓榨出來的迷信

瓷器生產過程中危險性最大的，也是他們最擔心的是燒窰的時候。假使稍不留神，那就全窰的瓷器都會損壞，所以他們築窰和疊窰（即把瓷坯疊進窰裏去）都有一種特別的技巧。在一個可容一隻飛機的橢圓形的大窰中，他們卻能夠把瓷器疊得很整齊；當疊好以後，你如果在最上面把一支火柴從瓷器的空隙間掉下來，可以毫無阻礙的一直掉到底。不過燒火的時候，如果這樣去掉一支火柴，那末這被掉的空隙週圍的瓷器，就會全部破損。因此在開燒以後，這個看火候的技師，就像皇命詔封過一樣的神氣；誰都要看他的嘴臉。這時候，他們除戰戰

兢兢的小心提防以外，就不能運用一點進步的科學方法，免除他們意外的遭遇；於是他們唯一的依託者，也祇有「迷信神靈」了！

相傳在很久的年代以前，有一個技師正在開燒的時候，窰裏不幸呈現出失敗的景象來，眼見得這窰瓷器要全部損壞了。他正在焦急得無法挽救的當兒，他的女兒突然跳進窰火裏去爲她的父親殉身，希圖陰靈來援助她的父親。果然，從她跳進窰去以後，這窰瓷器就完全成功了。她的父親以及全體工友都非常哀痛，因此就在窰門的兩旁做起兩個乳房模樣來紀念她，同時供立神位來祭她。自此以後，全景德鎮的人就非常崇拜這位勇敢的姑娘，於是尊奉她爲景德鎮的「火神」；現在每個窰門兩旁的乳房模型，也就是相沿着紀念她的紀念物，每個工場，也都有她的神位；每年春季的火神大會，就是表示對她的尊敬，同時祝禱她來暗中扶佑。

六 近年市面蕭條對於工人的影響

近年「經濟破產」的呼聲高入雲霄，市面上都呈現着蕭條的景象；景德鎮的瓷器工業當然也不是例外，瓷器的銷路也就隨着縮小下去。資本家爲避免虧蝕起見，第一個挽救的方法就是減少工人的工資；可是瓷器工人原是僅能維持最低限度的生活的，這種風浪他們那裏擔當得起呢！爲着要求生存，他們祇有向前猛攻，一九三〇年的大罷工也就是這樣成熟起來，但結果是失敗了，然而，工潮雖被他們鎮壓下去，

經濟破產的趨勢仍是無法挽回的，不怕工資減少到怎樣的程度，要想有像過去一樣的利得，還是夢想不到；於是由減少工資進而為減少工人，縮小生產。景德鎮的失業工人，也就這樣逐漸增加起來，生活的惡魔鞭撻着他們，使他們不得不離開故土，茫無涯際的飄流到異地去。

景德鎮的大概情形我已經知道了；雖然不見得是怎樣詳盡，但我已經覺得很夠了。二十年來所憧憬着的錦繡燦爛的景德鎮，竟被景德鎮的現實情形打得片甲不留；我實在不願再到每一個工場詳細地去參觀，因為這情形確是使我太失望了！

一九三六，四，一八，寫於南昌。

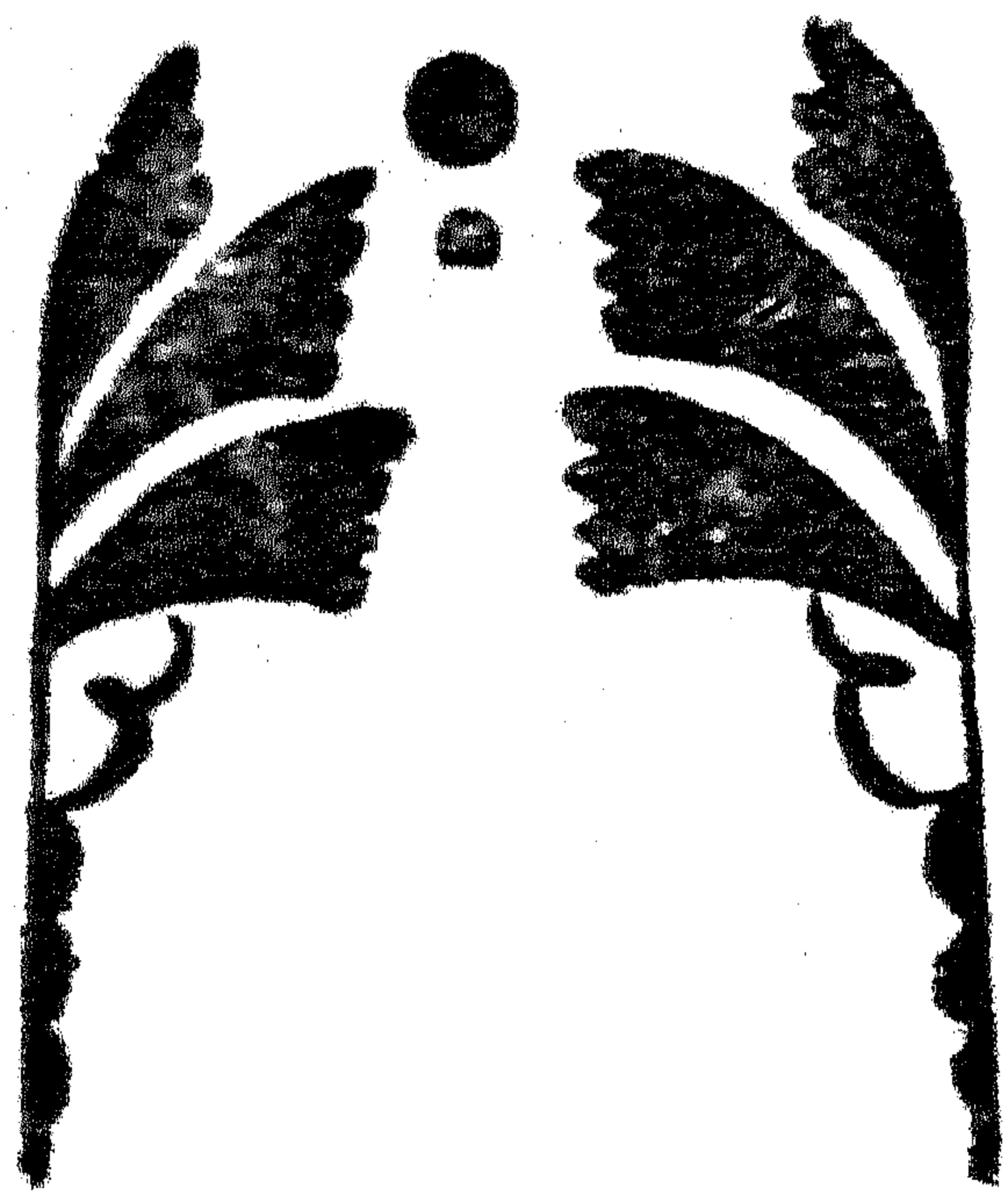

瑞安農村中的農民和鹽民

洪 汎

一 新種植與新剝削

在社會經濟的劇變之下，本來是種稻麥的田地，現在也換來了新的花樣。在瑞安南區開卷地方的種植除蟲菊，便是最好的例子。農民們覺得年年守着稻麥，無論告訴他們是一此路不通，一那知道換了新花樣，依然是解決不了什麼問題，並且是更痛苦。這看了下面的事實使可了然。

原來在溫州有個四達農場，在他們的場地裏培植着許多除蟲菊的幼苗，他這些幼苗不是自己分植，也不是出賣，而是用「承栽」的方

式，給農民去種植。不過農民們是很頑固的，他們從未見過，並且也不知道除蟲菊有什麼用，都不願意種植。所以這個農場裏的人，若看中了某個地方，便得請這個地方上的士紳幫忙，叫他們向農民宣傳；並且在農民去「承栽」的時候，這宣傳人也就任了保證人之責。當然，士紳鄉長之流的首替宣傳，介紹，推銷，這效果總是很大的，四達農場在開卷推種除蟲菊之所以成功，也便是靠這個法寶。

「承栽」的手續，卻並不簡單。農民們要先向這個農場買苗，每畝大概需幼苗二千株，苗價是四元。苗買來後，農場才與農民訂立種植的合同。這合同的內容怎樣呢？它的第三條規定了除蟲菊幼苗長大後，所

生成的花葉的價格：『鮮除蟲菊花每元十二斤；莖葉每元四百斤；如由乙方（承栽人）焙乾則莖葉每百斤二元，花每斤三角。』這樣規定的價格，在目前是比溫州藥房裏所收的便宜得多（鮮花每元九斤，）更何況自幼苗至開花，尚須三年工夫，除蟲菊的需要正在年年擴大，它的價格只有上漲；但農民們已被合同束縛着了。

農場主人是善於播弄玄虛的，合同上接着便是：『無論市價漲跌，應統交甲方，（四達農場，）乙方不得藏匿私售，而甲方也不得臨時拒收。』由於價格的逐年上漲，『臨時拒收』當然不會的，所怕的倒是農民『藏匿私售』於是他們便在合同的第四條規定說：『甲方臨時拒收，應按照每二千株之數目賠償乙方國幣三十元，（這不過是陪襯罷了，）倘乙方藏匿私售，也依照每二千株之數目賠償甲方國幣三十元。』而且接着更說：『乙方藏匿私售，除賠償外，甲方得將所有除蟲菊掘回，乙方不得阻撓，并不得向甲方要求賠償。』根據這規定，場裏若『拒收』僅僅只要賠償；農民若『私售』則不僅賠償，並且將自己所出錢買來的幼苗，也被掘回，而且更得白白犧牲了三年的勞力、肥料以及土地的生產率。這樣的規定真是太駭人，它是完全片面地套住了農民，然而粗看條文是多麼堂皇啊！

又除蟲菊在三年之後是可以分株的，把承栽的農民當做農奴看的場主的眼光是很遠大的，他們更在合同第六條規定着：『每隔三年，種本應分栽時，所有分出之餘栽，如乙方不願加種時，應歸甲方收回，乙

方不得侵佔或轉賣。』在這裏場主不僅完全忘記了，這『餘栽』乃是承栽人用他們自己的本錢、肥料、勞力，以及土地去培植出來的東西；並且還用個活圈套，使嘗到苦味的承栽人，若不再替場主做奴隸去『加種』，便得把種苗白送給場主。這樣場主的財真是可以遠發到天外了！所以，歸根結底，承栽除蟲菊對於農民是沒有好處的，所有好處全在場主方面而已！無怪場主最後還要在合同上訂定：『因所入不敷抵補工資（！），不願繼栽時，聽憑甲方掘回（！）乙方不得向甲方另有需索！』這裏充分告訴我們，都市資本是如何侵入農村，所謂生產國際化，是把農民變做生產工業原料的奴隸；姑不問栽植這種工業原料後，對於食糧方面的影響，就在目前而論，農民也已被榨得喘不過氣來，現在閩巷許多承栽的農民，對着那矮小的除蟲菊，殘酷的合同，真是哭笑不得！

二 鹽民的脚步與手銬

瑞安是濱東海的一縣，自甌江口至飛雲江口，除一二個地方屬於永嘉平陽縣界以外，其餘的都是在瑞安縣境內。這些地方都是產鹽盛地，最著名的有梅崗、長橋、海安所、鮑田、汀田、上望、閩巷等，鹽戶有一千零五十五戶，每年可產鹽八千五百五十四萬斤。這裏面尤以長橋梅崗兩地所產為最多，約佔全產量百分之八十（即六千餘萬斤）。至於製鹽的方法則有曬、有煎。這兩種方法同樣的先要用草灰浸潤海水在沙坦上

曬油。這曬得的油，因曬煎不同，便被不同地利用着了。曬的方法是把油澆在缸坦上，利用日光來蒸曬；煎的方法便是把油放在鍋子裏，用柴火來加熱。這兩種方法雖然現在並存着，可是在過去幾年，是煎法占優勢；現在是曬法站上風，這並不表示煎法被淘汰，恰恰相反，是表示在不合理的社會制度裏，優良的方法是會被桎梏了的。

鹽民所曬成的鹽是交廠商出售，廠商對於這些鹽有專賣權政府呢？當然只注意稅銀；若稅銀繳齊，則廠商可以自由行動了。廠商與政府聯絡，禁止煎曬而用曬法，這樣一來，便可造成人爲的壟斷，食鹽人與鹽民是交受其害。原來不論曬煎，都要曬油。曬油不外乎是利用草木灰吸收海水中的鹽分，所以只要有暖和的日光便可以曬，但曬鹽便不同了，他是需要強烈的日光，一年中一、二、三、四、十一、十二等月，因陽光不強，出鹽不多，鹽價在這幾個月內是很高的，但五、六、七等月因陽光強，出鹽多，所以鹽價很低，於是廠商便在出鹽多時壓低鹽價，屯積在廠裏，等到出鹽少時，抬高鹽價，此時抬高的鹽價便全數滾入廠商的荷包了。

會打算盤的鹽商見到這一點，精明幹練的鹽商也見到這一點，爲了要限制鹽的產量，於是便來搗毀鹽灶了。長橋去年就無理的被搗毀三十座，所以曬鹽是應該淘汰的一種方法，可是卻被維持起來在上面七個地方裏，曬法占七分之四，五種法的僅佔七分之二，五了。

可是鹽民的苦處正多着哩。鹽灶（包括沙坦與缸坦）是不易獲得的，買進一個六七錢大的，等鹽灶要五百元，租用得一百元買進一個

三等的鹽坦要三百元，租用需四十元！再就鹽灶說，造一座要三十元，租用也要六元。所有這些鹽坦與鹽灶，就其本身而言，屬於租用性質的，占百分之二九·七。但若就鹽戶來觀察，屬於租用性質的就更大，因爲鹽戶們是獨家租不起，所以都是幾戶合租一坦灶。在占坦灶百分之七〇·三的自有坦灶的戶數，竟至少於占坦灶百分之二九·七的租用的戶數！但是鹽民之苦，並不至此，還有個鹽務機關時時跟在他們的後面。秤放局是依產地設局的，這是一個管束鹽民的機關；凡是有鹽田的鹽民都將在秤放局裏登記。鹽民若去曬油，曬鹽，便得到這局裏去領牌，有牌的才可以曬，否則便是偷曬，領牌還牌每天都有規定時間，過時就得受罰。他們所出產的鹽，不得私賣，爲了要完全知道各鹽戶的產鹽數量起見，他們依季節來分，在曬鹽方面，分爲四等，甲等爲四、五、六、七、四月，每天十二小時內規定產二百斤；十一月爲乙等，規定一百斤；三月爲丙等，規定八十斤；二、十二、三個月爲丁等，規定五〇斤。煎鹽也是一樣（因爲曬油也因陽光而有差異）。四、五、六、七爲甲等，規定二十四小時內產鹽八百四十斤；十一、十二兩月爲乙等，規定八百斤；一、二、三、三月爲丙等，規定三百六十斤。這樣一來，天羅地網是佈得嚴密極了。鹽民還牌時便會同僱戶，廠商，秤放局過秤，若有短欠，便要罰款，每缺一斤罰兩分。這樣一來，鹽民那裏敢賣私鹽（不報稅），於是政府的巨量稅銀的獲得，廠商的壟斷，都可安然行之了。在一切的下層羣衆之中，鹽民的手銬腳鐐，是最殘酷的。

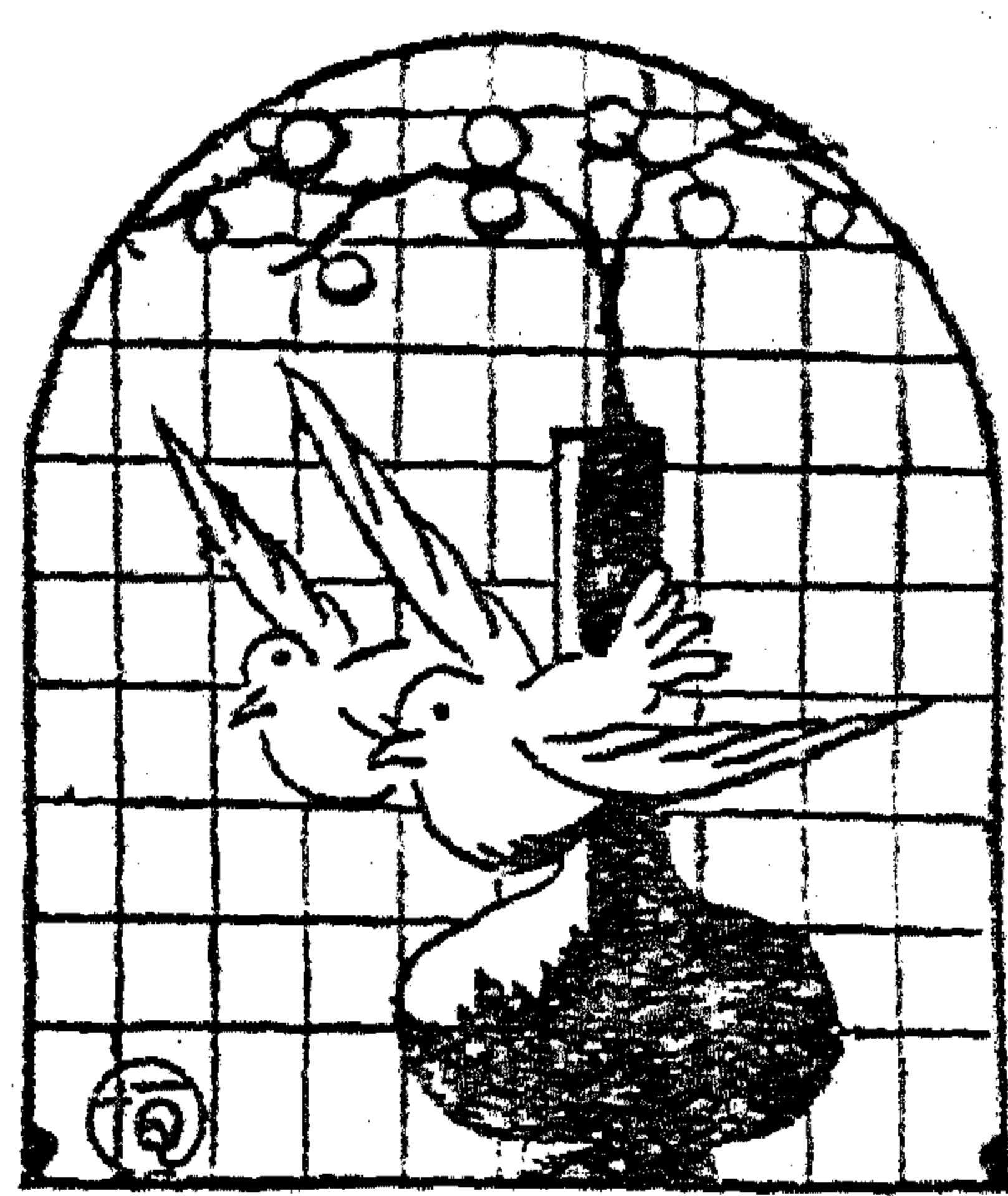

平南農村婦女生活

韋而久

平南是廣西一個閉塞的小縣。

當平南人談話談到女人時，他們照例不說「女人」而說「婦娘」或者「長毛」；這是他們特地造將出來，用以表示對她們輕蔑的名詞。依平南人的習慣用法，「雌」字是對於動物雌性稱用的接尾詞，「長毛」是代表一種非人類的意義；從這特殊的稱呼，就可看出平南婦女是如何被人賤視了。

一般人都把女子看作「不祥」的人物，理由是她們是「賠錢貨」，「到頭總是人家的人」；因此，窒死或拋棄女嬰的事成爲一種被人「默認」的習慣。

在七八歲，——甚至比這更小的年齡，她們就已受着勞動的訓練，或者從事於勞動了。不管是看牛，燒飯，割草，總之她的家長不會把她放過；能夠在屋裏看看孩子捺捺麻，總算有福氣了。至於「讀書」更談不上，縱是有錢人家，也會說：「有錢不會放息麼？」

出嫁年齡大都很早，這有兩種理由；在女家說來，「女兒得嫁就該

嫁，好省米飯」；在男家說來，「討個媳婦來幫長做短，勝似二十塊錢請個長工」；所以除了很少的例外，這地方不會有十八歲以上的「女兒」。

在嫁後，女子的命運便完全操在男家的手裏，——公公婆婆和丈夫。他們可以隨意使用她的勞動力，隨意限制她的行動的自由。倘在不滿意或爲了某種需要的場合，他們還可以自由把她像一切商品似地出賣，不受到任何一方的阻梗。她們本身是絕對沒有反抗力的，賣給誰做老婆便祇好做誰的老婆，而且自己一生中也不能預測會要經過幾個丈夫。給賣上四次的女人，這地方多得，有時五十歲以上的老婆子，也免不了遭受這種厄運。至於價錢，大都以身體和年齡做標準，自五十塊銀至百多塊不等。

婦女和家庭之間，存在着勞動關係，對於丈夫，則又多了一種性的關係。

平南人完全依靠種田過活，就是做小生意也不過是連帶經營。他們以自耕農和半自耕農居多，大地主沒有幾個。但正如平南人所公認，

女人是爲了種田才被生出來的，隨便在什麼人家，勞働責任總歸要放在她們肩上；因此，雖然家庭境况有好壞之別，但一般女子的命運大都沒有什麼差異。

在家庭中，婦女第一個義務就是做工。自一切農作的開始到末尾，從野外以至家庭，她們擔着比男子還多的責任，簡直就是勞働的主力。

「你不曉得一個家沒有了長毛是多麼困難——」一個老頭子細聲地對我說過這樣的話：「別瞧不起她們！沒有她們不成呢……你想想看：廚房，田裏……孩子，家畜，還有……唔，她們簡直像風車一樣。男人們，哼！田裏回來，拍拍屁股就坐近棹子吃，算什麼？」

一切勞働都要婦女來參加，在公婆丈夫嚴酷的壓迫之下，她們早晨四點鐘要起一煮吃，一六點鐘要到田裏，忙時要到下午七點鐘才得回來。在服侍丈夫孩子以後，不到九點鐘不能睡覺。從春季到冬季都是這樣機械地生活，沒有在家休息的時刻；因爲縱使什麼時候有點空，也要利用在別的事情上，如割草幫工之類。所謂「在家熬麻捺鞋底，不見太陽」在她們是極少有的幸福日子。

然而，她們在家庭中的經濟地位，實際上僅僅是一個奴隸罷了。

她們無休息地爲家庭勞働，盡着一切封建社會中女人應盡的義務；但她們所得的代價，除了一點點還不能滿足欲求的生活所需物，什麼都沒有。家中的經濟大權，完全操在公公丈夫的手裏，她們不過是家庭的一個勞働工具。一明天做什麼工作呢？一門天煮幾升米呢？一這些

權利她們都沒有。她們絕對不能過問家庭中任何一個小小的問題，而生活的習慣也使得她們絕對不敢過問。「吃時低頭吃，做時低頭做」這才是她們的實在生活。

「像我們這樣的人能有什麼想頭呢？」一個做媳婦的年青女人曾經這麼說過，她臉上現出一絲絕望的苦笑來。「一年做到尾，那裏還有閒心來想？——有得想，也不過想吃得好點罷了。」

事實上，每個婦女都確確實實這麼想着，正如一個奴隸希望主人待他好點一樣。實在說，她們都是很饞的。這絕沒有侮辱的意味，因爲在平南，除了極少的例外，一切人白天吃的都是稀飯和雜糧，晚上吃的也仍是稀飯，有錢人家，才得每天晚上吃飯。照普通情形，貧農每月至多吃五趟飯，中農至多吃十趟；能夠隔一天吃一趟的，算很好了。至於菜，除了年節是照例沒有肉吃的，一般人想吃飯吃肉，正如窮人想望黃金一般。

其實，能夠一月吃十趟八趟飯的，也算好了；頂不幸的，還有一班貧農。他們多半沒有一點田地，生活全靠出賣勞力來維持，而這一類的婦女，自然也得跟丈夫去出賣勞力了。在春夏秋三季，還可勉強過去，到冬季農事已完，就毫無辦法。這時，她們不但沒有飯吃，便是吸吸稀飯，也不可能。她們的食糧，祇好大半靠那種用木薯粉煮成的所謂「木薯粥」來維持了。

婦女勞働力的代價是遠比男子低廉的。

由於貧農的增多，短工也多起來了，特別是女性的。這大概因爲男

子除田工以外，還可找找別的門路，而女子卻沒有資格。同時，許多自己有田地的婦女，在有空時候，也做短工。這些女短工每天勞働的代價，高的時候是一升米和一百五十錢，低的時候是一升米和八十錢，還要吃自己的。男工可就不同：最低是兩升米三百錢，最高是兩升米六百錢。因為代價差得遠，許多人都高興請女工。而據一般人說，女工的效率委實和男工沒有什麼差異。

但，這種臨時性的短工，究竟不能長久，沒有人請時候，祇好老空在家裏。可是她們能夠做什麼呢？她們什麼都沒有。為了生活的壓迫，許多便暗中去私娼式的買賣了。

在這窮苦的地方，正式私娼是沒有的，有的祇是平南人之所謂「貨」。照這字代表的意義，即是姘頭，不過我們可以保證，這些婦女會做這種行為，動機不是性的需要，而是物質的誘惑。因為，當她們做別人的「貨」時，至少可以滿足兩種慾望：一種是可以討點兒錢或者什麼值錢的東西，一種是有一兩頓豐美的飲食。

不過這在封建思想支配下的農村，究竟是危險的勾當；在「維持族的面子」這招牌下，這種婦女常常作了犧牲。他們會把她套在豬籠裏面活活溺死，或者拖到毛坑裏浸一兩個鐘頭，最輕的處罰，也免不了頓好打。

但如果有面子人家的女人做了這種勾當，卻會另眼相待。

勞働，生育，衰老，死亡。這是她們先輩走了幾千百年，她們現在也仍走着的路。

彷彿大家都老早就曉得自己的命運之不可避免，沒有誰會反抗過這命運。但她們究竟是希望的一種：希望自己生個富貴兒子，一種希望能夠脫離眼前這辛勞而單調的生活；後者都是些年青的人。她們憧憬着那別人口中給她以最好印象的城市，她們也知道所謂娘姨和奶媽。然而祇能夠想想而已，她們沒有一個能離開這討厭的農村。

生活造成她們特殊的嗜好——這就是「說是非」。她們沒有機會討論什麼正經事情，一坐下來祇好互相編排些聳人聞聽的半真故事。在她們的生活裏面，這是一種娛樂，一種除此以外，再不能找到的娛樂。男子們都這麼說：

「哼！長毛講的！」

前幾年，廣西政府爲了「男女平等」曾經明令佈告「禁止賣老婆」，並且「男女得自由離婚」。

但可憐得很，婦女還是一樣的給人拍賣，還是毫無反抗的餘力；說離婚罷，最先就得告狀請律師，花你五七塊錢。縱使幸而成功，自己這面「嫁給誰呢？」這樣的女人，誰也不會敢要。

何況窮人還沒有打官司的本事。

總之，在這樣的社會裏面，一切婦女祇好在男子的壓迫之下呻吟，祇是平南婦女的命運，比別處的更爲悲慘罷了。要脫離這奴隸的生活，要提高在男子眼中的地位，都不是一下子平白可以做到的。

不過，現在她們麻木的神經漸漸給生活弄清醒了，她們都很希望四週的環境能夠改變。

商務印書館 最近 重版圖書

◀ 社會科學 ▶

統計公式及例解

王仲武著 (二版) 一冊一元八角
 本書分五大章，公式計二百餘，對於統計上一般常用及高深之公式，無不盡其難，佐以實例，說明應用，篇末附各項實問題，以資練習。

比較憲法

王世杰著 精裝一冊
 (三版) 四元六角

經濟學原理

吳世瑛著 精裝一冊
 (二版) 四元二角
 內容分爲五篇：(一)緒論 (二)消費論 (三)生產論 (四)價值論 (五)分配論，以淺近文字，闡述深遠學理，所舉實例皆以中國事實爲依據，圖解詳明，尤爲生色。

英漢經濟辭典

何士芳編 (三版) 一冊一元八角

師範教育法令彙編

教育編 (二版) 一冊五角
 職業教育法令彙編 (二版) 一冊五角

◀ 自然科學 ▶

數論初步

吳在淵著 (二版) 精裝一冊
 二元五角

算術——分數四則

林鶴一等著 (五版) 小叢書
 黃元吉譯 一冊三角

三角法——二角和差之三角函數

林鶴一等著 駱師曾譯 (三版) 一冊三角

中等化學問題精解

陳慶編 (六版) 一冊一元二角

天文學名詞

國立編譯館編訂 (三版) 一冊九角

實用氣象學

徐金甫編 (四版) 一冊六角

◀ 應用技術 ▶

肥皂工業

馬紹培編 (二版) 精裝
 一冊三元

本書敘述肥皂發明之歷史及其自然性質與效用，外學凡製肥皂之主要原料——油、鹼、水、香料、機械製造法、工廠設計、分析、收圖副產物、甘油等，無不詳述。

電化學工業

馬紹培編 (二版) 一冊五角

機械設計

馮維著 (五版) 一冊六角

鍍鍍法

丁壯猷編 (二版) 一冊五角

蔬菜園藝

魏振民編 (五版) 一冊五角

養鴨法

吳維銘編 (五版) 一冊三角

性慾衛生

胡定安編 (四版) 一冊一角

陶母烹飪法

陶小儀編 (二版) 一冊三角

◀ 美術 ▶

口琴吹奏法

王慶烈著 (六版) 一冊一元二角

風琴使用及修理法

俞青凡著 (二版) 一冊二角

秋芬室七巧八分圖

夏勤編 (二版) 一冊八角

花卉盆栽法

夏勤編 (五版) 一冊五角

〔附註〕

本廣告內所列版次係敝館復業後重版次數，其加有*符號者係復業後初版書之重版者。

▼ 史地

歷史研究法

(國學小叢書) 梁啟超著 (五版) 一冊四角五分

疇人傳

阮元撰 (二版) 一冊一元三角

吳松厓年譜

(中國史學叢書) 王文煥著 (三版) 一冊五角

因是子遊記

蔣維喬著 (二版) 一冊八角

大唐西域記

(國學基本叢書) 玄奘著 (三版) 一冊四角

商務印書館編輯印

續古逸叢書

續出五種

發售特價

水經注 十五卷 八冊

永樂大典原寫本

是書收入大典賄韻水字中，凡十五卷，與原書分卷不同，然首尾完善，一無殘逸。四庫總目謂原出宋槧，戴震校上是書，訂正時本至七千餘字，且創為經注分別之三例，同時趙一清著成水經注釋，大致相合，於是二家爭端以起，學者各為左右袒，聚訟紛紜，皆以大典為樞紐，今異書特出，懸案可以大明，亦士林之快事也。卷末有總校官高拱胡正蒙題名，為嘉靖重錄官本，謄寫句讀，訛誤均所不免，然四百餘年，頻經兵燹，煌煌鉅冊，完璧猶存，雖有微瑕，要亦人間瑰寶矣。

右書一種 八大冊 裝一布套

夾頁紙本 卅四元 特價廿五元

郵費一單純費六角

料半紙本 廿五元 特價十八元

郵費一單純費五角

特價期限一律自本年六月一日起至八月三十一日止

春秋公羊疏 二十八卷存七卷 二冊 宋刊本

公羊疏本，唐志不載，崇文總目始著錄，無撰人名氏，是本存隱公三卷，桓公二卷，莊公二卷，全書二十八卷，此僅存四分之一。阮文達校勘注疏，據惠定宇何君鏗校本，與茲本頗有異同，此為惠何二氏所未見之宋刻宋印，可稱人間孤本。

中庸 庸 說 六卷存三卷 一冊 宋刊本

宋張九成撰，宋史本傳稱九成早與學佛者游，議論多偏，當時嚴於儒釋之辨，朱子於是書力加抨擊，遂致湮沒不傳。四庫亦未著錄，是為南宋初年刊本，得自海外，全書六卷，後半已闕，分章分節，與通行章句迥不相同，近世學者思想寬博，想治吾國哲學者必快先睹也。

乖崖先生文集 十二卷附錄一卷 四冊 宋刊本

宋張詠撰，詠任蜀帥，有治行，卒諡忠定，乖崖其自號也，其文光明俊偉，發於自然，詩為西崑體，四庫提要亟稱之，初僅十卷，郭森卿重刻，廣為十二卷，此本前有森卿序，蓋即書錄解題所收之本，後有附錄及忠定遺事十則，全部行疏字大，精整悅目。

謝幼槃文集 十卷 二冊 宋刊本

宋謝邁撰，邁字幼槃，臨川人，呂本中稱其詩似謝元暉，清王士禛亦謂在江西派中清逸可喜，四庫著錄，稱竹友集，係傳鈔本，然卷數與此相同，此本得自東瀛，為中土久佚之書。

右書四種共九大冊 夾頁紙本 卅四元 特價二十五元 郵費一單

每種裝一布套 料半紙本 卅五元 特價二十六元 郵費一單

藝文

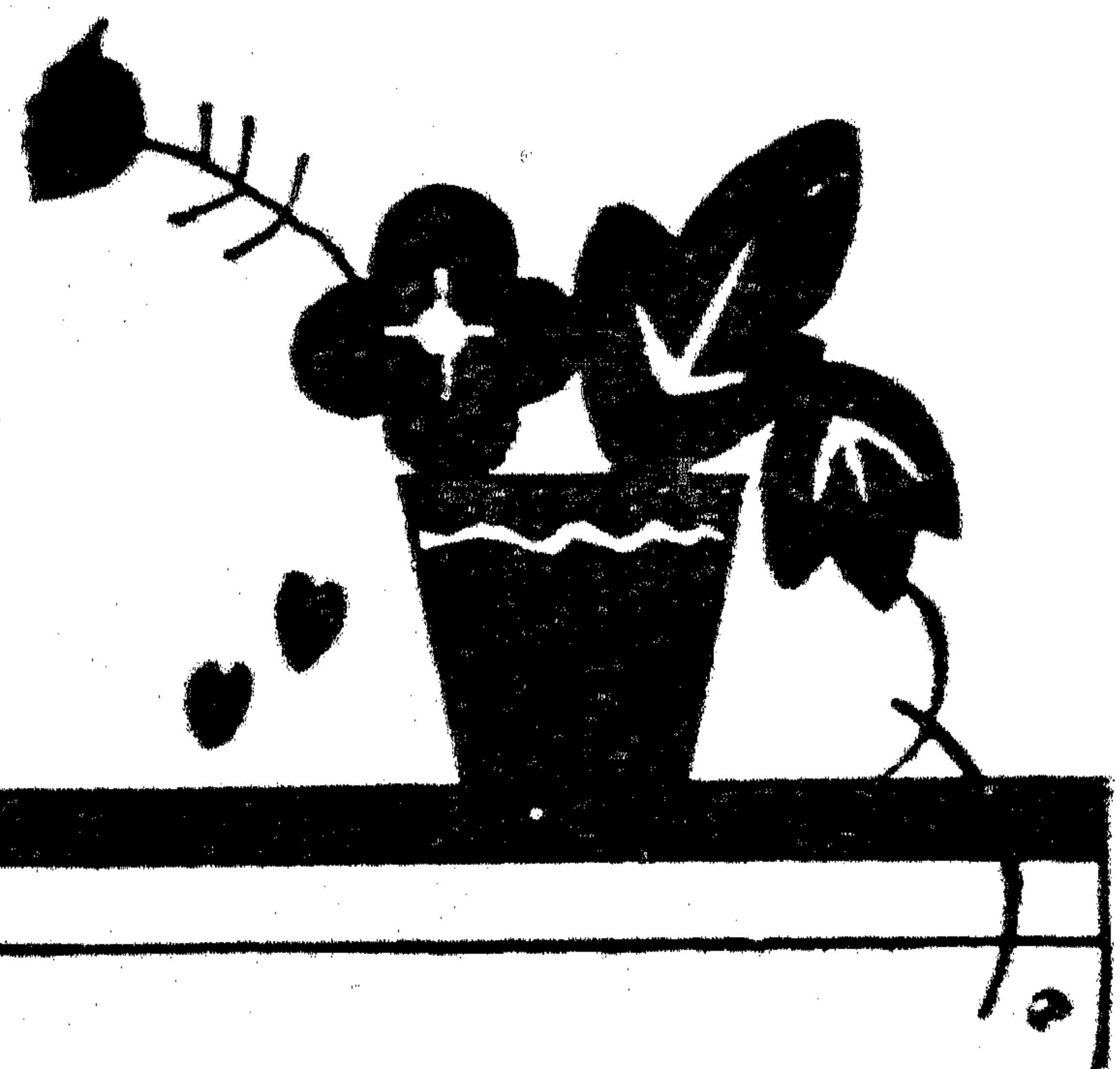

潑辣

Paul Heyse 原作
謝景屏 譯

天還不大亮。一派廣闊的灰霧瀰漫在維蘇威火山（Vesuvius）上，一直橫展到拉布勒斯（Naples），把沿海濱的小鎮市全罩黑了。海安靜地躺着。在索稜托（Sorrento）懸崖下的窄港一帶，一般漁人和他們的妻正在忙碌。有些拿着粗大的鉛索將船和昨夜下在港裏的魚網向岸上拉；有些正在裝配船具，整理船帆，或者從築在崖石深處的有着格窗拱頂的窖中拿出槳和桅杆來。沒有一雙手空着。便是久不航海的老年人也加入在那一長列正在拉網的人羣裏。隨處都可以看見一個老年婦人，在房屋的平頂上站着，紡紗，或者忙着照料孫子——他們是媽媽因為要幫助丈夫丟在家裏的。

——你看見沒有，兒希娜？那邊就是我們的神甫。——一個老年婦人告訴一個十歲的孩子，在她身邊玩着紡錘的。——安唐尼歐豫備渡他到喀普里（Capri）去。但願聖母保佑他！這可尊敬的神甫，他的眼裏還帶着睡眠的沉重哩！——她向神甫招了一下手。其時他正上船，攔開了細心熨摺過的衣襟，準備坐下。

當神甫走過的時候，碼頭上的工人都停下工來望着他。他和露地向左右點頭鞠躬。

——他爲什麼定要到喀普里去，祖母？——孩子問。——難道他們自己沒有神甫，還得借我們的麼？——「傻東西！——祖母回答。——他們有的是神甫和最美麗的教堂，他們還有一座是我們沒有的修道庵。喀普里住着一個貴婦人，她曾在我們這裏住過一時。她病得很厲害，好幾次，聽說她要死，我們的神甫就得去替她禱告。後來托聖母的福，她恢復了健康。每天還能在海裏沐浴呢。她離開這裏時，曾給我們的教堂和一般貧民捐了不少的錢。他們說，如果我們的神甫不答應時常去那邊看她，以

便她像從前一樣在他面前懺悔，她要拿回她的錢。她把積蓄交給他，一筆驚人的款子哩！真的，爲了我們有一個生來該當教主，同時爲一般閩人所需求的神甫，我們應當慶祝我們自己。願聖母保佑他！」看着船要開頭了，她又揮了揮手。

「天氣該會好吧？」神甫問過，憂慮地望着拉布勒斯那邊。

「太陽還沒有升起，」少年回答，「太陽一出，薄雲就會消散的。」

「那就開船吧，好趕涼到那邊。」

安唐尼歐剛伸手拿槳豫備開船，卻突然停住了，凝望着一條崎嶇小路的高處，這路由索棧托到海岸的。一個瘦長的少女的影子從高處出現了，匆匆地走下石階，搖着手帕。她穿着一身儉樸的衣服，脅下挾着一個小小包裹。她有一種儘管帶些野氣卻不失爲高貴的揚頭姿態。一頭黑髮，就像一頂王冠。

「我們等什麼？」神甫問。

「有個要到喀普里去的人來了——神甫，承您允許；我們不會因此耽擱的。不過是一個十八歲的孩子。」

在那一瞬間，少女從曲折小路的牆後走出來了。

「羅熱娜！」神甫驚問：「她去喀普里什麼事？」

安唐尼歐聳了聳肩。她急促地趕來了。眼睛直瞪着前面。

「哈！潑辣貨！早安！」一兩個青年船夫喊着。要不是當着神甫的面，他們是會加些更難聽的話的。少女對於他們的招呼擺出一副默然輕

蔑的神色，似乎在引誘他們中間那些更惡作劇的傢伙。

「你好哇，羅熱娜！」神甫說：「你怎麼樣？你同我們到喀普里去麼？」

「總可以吧，神甫？」

「問安唐尼歐吧，船是他的人。都是自己的主人，我說，正如上帝是我們一切人的主宰一樣。」

「這裏有一角錢，可以去得麼？」羅熱娜說，並不看着少年船夫。

「錢留着你自己家用吧。」他喃喃地說，同時推開幾個裝橘子的籃子，給她讓出坐位來。他是到喀普里賣橘子去的。喀普里那個多崖石的小島所產的橘子還不够遊客吃的。

「不收錢，我可不去。」少女皺起兩道黑眉毛。

「上來吧，姑娘。」神甫說：「他是一個心腸好的孩子，他不靠你那幾個可憐錢發財。來吧，上船好了。」他伸手去扶她。「就坐在我身邊。你瞧，他用自己的短衣替你鋪好了坐位，好叫你坐得舒服些。年青人都是這樣，對於十八歲的少女比對十個像我這樣值得尊敬的長輩慇懃多了。不必辯解，安唐尼歐，這是上帝的意旨，相同的應當彼此相親。」

羅熱娜踏進了船，首先，一聲不響地推開了安唐尼歐的短衣，在神甫身旁坐下了。年青的船夫就讓短衣放在那裏，獨自囁嚅着，使勁向碼頭一撐，小船便迅速地划進了廣闊的海灣。

到了平靜的海面，神甫這樣問她：「你那小包裏裏包的什麼？」海面已開始放射着朝陽的光輝。

「絲線，和一塊麪包，神甫絲是賣給一個作絲帶的婦人的；線，另外的。」

「是你自己紡的？」

「是的，您。」

「記得你也學過編絲帶的，是不是？」

「學過的，您；但是母親多病，我不能長在外面，我們又窮得買不起

一架織機。」

「啊呀！她病得厲害麼？我上次同你過升天節，她不是起了床的麼？」

「春天一向是她多病的日子，最近幾次暴風和地震之後，她就痛

苦得不能不躺在床上。」

「祈禱吧，我的孩子，萬不要疏忽了你的祈禱，萬福的聖母終會幫

助你的；只要動她虔誠，你的祈禱是不會落空的。」

停了一會，「剛才你向海邊走來時，我聽見他們在你後面叫，一早

安，潑辣貨。」他們為什麼這樣喊你？對於一個應該是溫柔謙和的基督

教少女，這名字是不大體面的。

少女嫩湯的臉漲得通紅，眼睛裏閃着火。

「他們老是這樣嘲弄我，我不愛像旁的姑娘們一樣唱歌、跳舞、站

在一塊開曠地，他們不該因為這個來欺負我；我沒有得罪他們。」

「不，你該和氣一點，讓旁人去唱歌跳舞好了，既然他們的生活很

清閒愉快；可是隨時說一兩句和愛的話，即使在最困苦的人，也是應當

的。」

她的黑眼睛低垂了，眉毛蓋了下來，好像要把兩眼遮藏起來似地。

他們在沉默中向前划了一會，太陽已經燦爛地照在山脈上；只有

維蘇威火山的頂峯聳出在一層繞着山腳的浮雲外；索棱托平原上的

房屋，掩映在橘子園的深綠色裏，閃着白光。

「你再也沒有聽見那畫師的消息麼？」神甫問——「那

一個拉布勒斯人，那樣想和你結婚的？」她擺了擺頭。「他要替你畫像，

你為什麼拒絕他？」

「他為什麼要我的像？世間比我更美的姑娘不是很多麼？誰知道

他拿了像去做什麼？他也許會借它來蠱惑我，傷害我的靈魂，甚至於毀

壞我，母親說的。」

「絕對不要相信這些罪孽的事！」神甫很熱忱地說，「難道你一

向不是受上帝保護的麼？沒有上帝的意旨，你連一根頭髮也不會落下

的。難道一個平凡的人，手裏拿一張偶像，就會勝過上帝？況且你該看得

出他是在愛你，不然，他為什麼要向你求婚？」

她沒有回答。

「但是你為什麼拒絕他？他是一個誠實人，人家說他很體面，而且

他定能維持你和你母親的生活，比你更強些，儘管你成天紡紗織絲

帶。」

「我們這樣窮！」她動情地說，「母親又病得這樣久，我們會變成

他的負擔。再者，我也不配作一個少奶奶。他的朋友來看他時，他只有以我爲恥的。」

「你怎好這樣說！告訴你，他是一個好心腸的人，他甚至於願意在索棧托住下來。實際上，再要找一個直接從天上來救你的人，能够像他，不會這樣容易的。」

「我不要結婚——我一生都不要。」他倔強而且半自語地說。

「這是一個誓願麼？難道你想去當尼姑？」

她搖了搖頭。

「人家說你性情執拗，並不算錯，雖然他們給你取的這譚號不含好意。你想過在這世間你是孤獨的麼？你想過你的執拗會使你母親的病更沉重，她的生活更痛苦麼？你有什麼充分的理由來拒絕一個誠實的人，伸過手來幫助你和你母親呢？回答我，羅熱娜！」

「我有一個理由。」她勉強低聲地說，「是一個我不能說出的理由。」

「不說出，不告訴我？不告訴聽你懺悔的人，你明知道他是你的朋友，——我不是麼？」

羅熱娜點點頭。

「那麼，孩子，把你的心事講出來吧。要是你的理由對，我會首先嘉許你的。只是你太年青，還不怎麼懂事。有那麼一天，你會有理由懊悔：你爲了一時的任性而放過了幸福的機緣哩。」

她羞怯地向船尾瞟了一眼，少年船夫正在疾速地搖槳。他的絨帽拉下的遮住了眼睛；頭偏着，凝然望着遠方的海洋，好像也在那裏沉思。神甫注意到她的眼光，把耳朵貼近她。

「你不知道我父親麼？」她低語着，眼光陰暗了。

「你的父親，孩子，哼！你只十歲你父親便死了。你的執拗與你的父親（但願上帝保佑他在天之靈）有什麼相干？」

「您不知道他，神父；您不知道我母親的病就是他造成的。」

「怎麼啦？」

「由於他虐待她，打她，踢她。我清清楚楚地記得他在癡狂中回來的那一夜。她從不作一聲，做着他所吩咐的一切。可是他仍然打她，因此我的心覺得要破裂。我常常蒙着頭假裝睡着了，但是我整夜都在哭泣。隨後，看見母親躺在地板上，他突然變了過來，抱起母親，吻她，直到她尖聲叫喊他會悶死她了，他才罷休。關於這些事，母親囑咐我永遠不要提一個字。然而這一切卻折磨了她的一生。父親死後，在這些悠長的歲月裏，她再也不能夠恢復健康。假如她一旦死了——但願上帝不許——我明白殺死她的是誰。」

神甫的小腦袋緩慢地前後擺動，對於這少女的理由，他似乎不能確定——究竟該不該默許。他終於說道：「寬恕他吧！像你的母親寬恕他一樣。撇開這一切痛苦的情景，羅熱娜，也許還有快樂的日子等着你哩，它們會使你忘掉過去的。」

「我永遠也忘不了那些！」她說過，發抖了。「神甫，您要知道這就是我決心不嫁的原因。我不願意服從一個打了我又來撫愛我的男子。如果現在有一個男子要打我，或者要吻我，我能够抵禦他——可是母親不能既不能抵禦他的拳頭，也不能抵禦他的嘴唇——因為她愛他。我一生也不想那麼愛一個男子，以致爲了他而陷在疾病和痛苦裏。」

「你還是一個孩子，你說話就像一個一點不懂事故的人。難道個個男子都像你那可憐的父親，難道個個男子都虐待他的妻子，任性使氣，只顧感情的衝動麼？難道你從來不曾看見一個好男子，或者認識幾個與丈夫在安適和好中過日子的良善妻子麼？」

「但是誰也不知道母親如何看重父親，她寧可死也不抱怨或是說他的壞話，這一切都是因爲愛他。假如這就是愛情——假如愛情能够牽住我們該要良求幫助的嘴唇——假如愛情使我們忍受痛苦，比我們最兇惡的仇敵還要使我們難堪，那麼，我說，我永遠不要愛上世間任何男子。」

「告訴你，你還未脫孩子氣，你不懂得你在說些什麼時候到了，愛與不愛是由不得你的。」過了一會，他又說，「那畫師，你以爲他很殘忍麼？」

「他使的顏色，我曾看見父親使過當他求母親說解而擲着地向她說話的時候，我了解這些顏色。一個男子儘管這麼使着顏色，而在心裏仍熱要打那從來沒有觸犯他的妻子，再要叫我看到那些顏色，真會

使我肉體發抖哩！」

從此，她不再說話，神父也沉默了。他想到了好些近情理的話，可以勸誡這少女的，但是一看到少年船夫聽過她的自白後，感到不安，神甫便作罷了。

蕩了兩點鐘，他們便到了喀普里的小海灣。安唐尼歐抱起了神甫，涉過最後幾步濕濕的淺水，恭恭敬敬把他放在岸上了。但是羅熱娜不等他回來抱她，便撩起了短裙，一手拿着木鞋，一手拿着小包裹，嘩啦兩步，便上岸了。

「我在喀普里有一會耽擱，」神甫說，「你不必等我——我也許明天轉來。你回家時，羅熱娜替我問候你的母親；這個禮拜我定來看她，你大概在傍晚前回去吧。」

「要是來得及，」少女回答，一心注意她的裙子。

「你知道，我得轉去，」安唐尼歐帶着自以爲毫不介意的語氣說，「我將在這裏等到晚禱的時候，你要是不來哩，也是一樣。」

「你得來，」神甫插嘴道，「你無論如何不能在夜間讓你母親單獨守在家裏，你要走很遠麼？」

「我到安那喀普里（Anacapri）附近的一個葡萄園去。」

「好，我到喀普里，願上帝保佑你，孩子——也保佑你，安唐尼。」

羅熱娜吻了神父的手，說一聲「再見」，讓神父與安唐尼歐去分受，安唐尼歐卻沒有理會，他單向神甫行了個脫帽禮，甚至於看也不

看羅熱娜一眼。但是等到他們轉過了背，他看着那跋涉在碎石中的神父，只一霎便轉望着少女了。她折向了右，一手放在眼簾上，遮着灼熱的太陽，已經在向着高地走。就在山路要隱沒在高牆的後面時，她站住了，好像爲的換一口氣，向後一望。港埠在她的脚下，崎嶇的崖石在她的週圍，海水閃射着少有的深藍的光輝。這樣的景色確實是值得欣賞一刻的。但是，說來碰巧，當她的視線掠過安唐尼歐的船時，正好同安唐尼歐的視線打一個對照。他在注視她向上爬的背影。

好像人們爲一點錯處要求原諒的樣子，他們各人難爲情地動了一下。然後，那少女帶着很沉鬱的眼光，繼續她的行程去了。

還不到午后一點鐘。然而兩小時過去了，安唐尼歐一直坐在漁夫酒店的一條凳上等待。他定然有什麼心事。因爲他不時跳起走到強烈的太陽裏，那麼聚精會神地上下張望那左右分岔的路上，路是直通島上僅有的兩個小鎮去的。他不大相信那天氣。他對酒店的主婦說，不錯，天氣是够晴朗的，但是他不喜歡那天和海的色調。他說，在最近那可怕的暴風雨發生之前，就是這樣的景象。當時，有一個英國家庭幾乎給它毀掉了，她一定記得。

不，她說她不記得。

他說，那麼，要是天氣在黃昏前變了，她得想起他的話來。

過了一會，她問：「你們那邊有許多遊客麼？」

「才起頭哩，這一季一直到現在遊客都少。那些來洗海水浴的人

都來得遲。」

「春天來晚了。難道你們不比我們在喀普里賺的錢多麼？」

「如果單靠這一隻船的出息，一個星期還不够我吃兩次通心麵哩！——僅不過帶封把信到拉布勒斯，或者個把先生到大海裏釣魚。但是你知道我有一個有錢的叔叔，他有幾塊很好的橘子園。他曾對我這樣說：『安唐尼歐，我活着的時候，總不教你吃苦；我一旦死了，你會發現我在照顧你。』因此，托上帝的福，我便度過了冬天。」

「你這有錢的叔叔，有沒有孩子？」

「沒有，他就沒有結過婚；他在外面住的久，很積存了幾個錢。他打算經營一所大的漁業，教我經理，好維持這事業的權利。」

「這樣說，你算是一個發旺的人了，安唐尼歐。」

少年船夫聳了聳肩。

「每個人都有他自己的負擔，」他說着，又站起來望了望天氣，左右眺望，雖然明知道天氣是左右一樣的。

「讓我再給你拿一瓶酒來吧。」店主婦說，「橫直你的叔叔有錢來付賬。」

「一杯够了，你們喀普里的酒很兇，我的腦袋已經在發燒。」

「不會使血液發熱的；你可以盡量地喝。你瞧，我的丈夫來了，你坐一會兒，同他談談。」

果然，漂亮的酒店主人揹着魚網，鬚髮的頭上戴着紅帽回來了。他

付送魚到那貴婦人那裏，用來招待那小神甫的。一看見少年船夫，他便誠懇地向他招手，表示十分歡迎；連忙走過來坐在他的身旁，和他搭訕着。正當他的妻取第二瓶喀普里的醇酒來時，他們卻聽見細碎的沙子發出礫礫的響聲，羅熱娜從去安那喀普里靠左邊的路上來了。他微微向他點了一下頭，便站定了，猶豫着。

安唐尼歐從座上跳起來說：「我得走了，這是一個索棱托的姑娘，早上同神甫過來的。她還得在黃昏前回到她病着的母親身旁。」

「喔！不過時候還早哩！」漁夫說着，一儘可再喝一杯。我說：「你再拿一個杯子來。」

「謝謝，我還是不喝的好。」羅熱娜仍然遠遠地站着。

「斟起來，妻，給他們斟滿，我說得勸一勸她。」

「不必，」船夫說，「她是很固執的，她不願意幹的事，就是聖人也不能勸服她。」

於是僕人告一聲辭，跑下船，鬆了纜索，站在那兒等待羅熱娜。他又向酒店主婦點了點頭，慢慢地走近了海邊。她四圍打量着，似乎希望有旁的渡客。但是港岸是冷落的。漁夫有的睡了，有的帶着釣杆和魚網沿着海濱走着。幾個婦人和孩子坐在他們的門前紡紗，打盹。早上過來的幾個客人在等候涼爽的天晚回家。她沒有時間向四圍久望；乘她不防，安唐尼歐一把攔住了她，她抱上了船，好像她是一個小孩一樣。接着他跳上了船，把纜一揮，他們便到了廣闊的海面。

她就在船尾坐下了，半面向着他，因此他只看得見他的側面。她擺出一副比一向都嚴冷的面孔，低直的眉額給頭髮掩蓋着；圓嘴唇緊緊的閉着；就只那細緻的鼻孔，不時有一點氣味地顫動。他們在沉默中蕩了一會，她起首感到太陽的熾熱；解開了包裹，把手帕遮住了頭，便拿出麵包來作午餐，因為她在喀普里沒有吃什麼。

安唐尼歐看不過去，從早上裝滿橘子的籃裏拿出兩個橘子來說：「這裏有點東西，你可以和你的麵包一道吃，別以為是我特別留給你的；牠們從籃裏滾出來了。我帶着籃子轉來的時候，才在船裏發現。」

「你自己吃吧，我有麵包就夠了。」

「這樣熱，橘子正好解渴，你還得走那樣遠的路。」

「我喝過水的，並不渴。」

「隨你的便，」說過，他又把兩個橘子丟進了籃子。

又是沉默。海面像鏡子一樣平靜。聽不到一聲波浪打着船頭。便是那樣歇在喀普里崖石洞中的白色海鷗，也是無聲地飛翔着，追捕牠們的食物。

「你可以把這橘子帶給你的母親。」安唐尼歐又說。

「我們家裏有橘子，吃完了，我可以再買一些。」

「不，帶給她，替我問候她。」

「她不認識你。」

「你可以告訴她我是誰。」

「我也不認識你呀！」

她這樣拒絕他，並不是第一次。去年的一個星期日，當那畫師初來索稜托時，適值安唐尼歐在一條正街的小廊下與一般年青夥子作滾球的遊戲。

就在那一次，畫師頭一次看見羅熱娜。她頂着水罐子睬也不睬他就走過去了。這拉布勒斯人爲她的風韻所動，呆呆地站着，盯着她的後影，沒想到他正站在旁人的遊戲中間，只須他走上兩步便不礙事的一球沉重地打中了他的腳脛，彷彿警告他那不是他站着沉思的地方。他週圍一望，看有什麼托辭，但是那擲球的少年船夫靜默地站在朋友的中間，擺出那麼一副挑釁的態度，使畫師爲了避免爭執不得不走開。可是小小的衝突仍然被人談論着，尤其是在畫師急於向羅熱娜求婚的時候，畫師問她是不是爲了那粗魯的年青人才拒絕他，她生氣地說：「我並不認識他。」但是因爲會聽到這一段閒話，從此遇着安唐尼歐，便十分認識他了。

現在他們兩人同坐在這一隻船裏，好像一對不共戴天的仇人。同時，心卻爲了要消除這外面的仇恨而跳蕩着。安唐尼歐素來和悅的臉色氣得發紅；他那麼使勁地蕩着槳，打起的水沫，濺到了羅熱娜的坐處。他的嘴唇噙動着，似乎在喃喃發氣。她故意不理，裝出毫不在意的神態，彎身俯在船邊，讓清涼的海水從指間穿過。然後她擺脫了頭巾，旁若無人地埋着頭髮。只是她的眉毛抽動着，枉然舉起手來想涼爽發熱的面

頰。

他們到了廣闊的海面。島已遠遠地落在後面。前面的海岸也遙遠地在霧中躺着。遠近看不見一隻帆船——連一隻飛過而衝破冷寂的海鷗都沒有。安唐尼歐四圍一看，顯然在計劃某種匆忙的決心。臉上的紅暈突然消褪了。他停住了槳。羅熱娜不自禁地回頭一望——毫不懼怕，卻極當心。

青年突然吐出這樣幾句話：「哼！這樣長久下去，我受不了，我得和你說個明白。沒有要我的命就是怪事。你說你不認識我，是不是這些時候你定然看見我像瘋人一樣從你身旁走過，我整個的心充滿了要告訴你的一切；可是你呶着忿怒的嘴不理我。」

「我有什麼可以對你說的？」她簡單地回答。「我也許看見你在存心糾纏我，但是我不願意無故給一般人去議論。我沒有意思要你做我的丈夫——不要你，也不要任何男子。」

「任何人都不要你？不會老是這樣說！你現在這樣說，因爲你不要那畫師。哈！你還是一個孩子啊！總有那麼一天，你會深深地感到孤寂的。然後任你怎麼野悍，到時便是次好的人來在你的面前，你也會接受的。」

「誰知道，我們誰能夠知道將來說不定我會改變我的原意。那與你有什麼關係？」

「與我有什麼關係？」他猛然跳了起來，船身因此顛簸着；「你說，

與我有什麼關係！你總知道的，告訴你，不管是誰，如果你待他比待我好，我就要毀壞他。」

「我允許過你什麼？如果你瘋了，與我何干？你有什麼權利要挾我？」

「啊，我知道，」他叫了，「我的權利沒有寫在任何地方。既沒經過律師用拉丁字寫着，也沒有蓋什麼圖章。但是我覺得有這一點：我對於你有一種權利，正如我死爲一個誠實的基督徒，對於上天有一種權利一樣。你想，我能够眼看着你同旁的男子走進教堂，眼看着一般走過的少女聳肩輕視我麼？」

「任你怎麼辦吧！我不怕這些恐嚇我作我的。」

「哼！你且慢點這麼說。——他全身憤怒地戰慄着。——我不是那麼一個人，讓我整個的生命全毀壞在你這樣一個濺辣女子的手裏。目前你在我的掌握中，記得，我愛你怎麼樣，你就得服從。」

她不禁一驚，但是她仍然大膽地望着他。

「你敢殺死我吧。」她慢吞吞地說。

「一不作，二不休。」他說着，聲音粗厲而且沉重。「這海是够我們同死的。我救不了你，孩子。——他夢一般地幾乎是憐情地說着最後幾個字。——我們得一同投海。——我們兩個即刻。——馬上。」他嚷道，把他攔到他的懷裏了。但是他連忙縮回右手，鮮血湧了出來，原來給他恨毒地咬了一口。

「願你該能隨便支配我吧！」她喊着，猛烈推開了他。「我還在你

掌握中麼？」她跳進海，沉下去了。

她即刻浮起來了。單薄的裙子緊緊地貼着身體，給波浪漂鬆了的長髮，沉重地浮在頸子週圍。她勇敢地擺下姿勢，一點聲音也沒有，從船旁向岸邊游去。

意外的恐怖麻木了船夫的知覺。他站着，伸長了頸子，望着她。那癡呆的眼光，好像看見了什麼奇蹟似地。然後，把身子一搖，他拿起槳，鼓着全身的力量追着蕩去。鮮血不斷地從他的手上流了出來，把船底都染紅了。

雖然她游得很快，他卻即刻趕上了她。他喊道：「爲了我們聖母的愛，上船來吧！我剛才就是瘋了。只有上帝解釋得出我爲什麼一時那樣糊塗。瘋狂像一道閃光襲上了我的身，燒着我了。連我自己也不知道我作的什麼。我並不求你原諒，羅熱娜，你只要上船來，別拿性命冒口就得了。」

他像沒有聽見地繼續向前游着。

「你無論如何游泳不到岸的，告訴你，還有兩里路遠。想想你的母親吧！如果你有什麼不幸，我也會死在恐怖中的。」

她擡頭估量了下距離，沉默地游近了船邊，兩手把着了船緣，他便起身去拉她。因爲她的重量，船向旁邊一歪，他放在凳上的短衣便擲到海裏去了。但是她是那樣敏捷，不等他伸手，她已爬上了船，就在原來的地方坐下了。一看到她安穩地坐定了，他便重新拿起槳向前游着。她開

始安閑地絞着透濕的衣服，拋抖着頭髮上的水珠。她的眼光落在船底，看見了鮮血，便一眼射到他的手上，這手正拿着槳像沒有受傷的在那裏蕩動。

「把這拿去。」她遞過手帕去說，他搖頭，繼續地蕩着。過了一會，她起身走到他的面前，用手帕緊緊地裹着那深重的傷口。不管他怎樣堅持地阻止她，她拿起了一把槳，坐在他的對面，平穩地向前搖着。兩眼注視着染着鮮血的槳上。兩個人都慘白地沉默了。擱岸時，他們所遇到的幾個漁夫，開始在安唐尼歐的後面叫喊，嘲弄羅熱娜；但是他們誰也不理會，誰也不作聲。

他們在港口上岸時，太陽還高高地照在羅斯達(Procida)上。羅熱娜抖開了快要乾的短裙，跳上了岸。早上看見他們動身的那年老的紡紗婦人，還在平台上坐着。她向下叫道，「你的手上是什麼呀，安唐尼歐？耶穌基督！船裏全是血啦！」

「沒有什麼，祖母。」年青人回答。「手給一個太突出的釘子掛破了，明天就會好的。只是我這討厭的，容易流出的血，往往過於鋪張，使人可怕。」

「讓我來替你包起，孩子，停一下，我去替你找點藥草來。」

「用不着麻煩，祖母，已經敷裹好了；明天便什麼都好了的。我的皮膚很強健，馬上就會復原的。」

「再會，」羅熱娜說過，轉身向着蜿蜒的懸崖小路走去。

「晚安！」他答着，沒有看她；然後從船裏收拾了槳和籃子，蹬上小的石階，走進自己的小屋裏去了。

他一個人在兩間窄小的房裏，上下踱着。微風從沒有玻璃的百葉小窗中吹進來，比起寂靜的海上更清涼，這寂寞卻能安慰他。他屈身在聖母的小像前，誠虔地望着那一圈潔光（這是銀剪的星做的），但是他不想祈禱。如今他所希望的一切都失掉了，他還有什麼理由來祈禱呢？

這一天似乎特別長。他渴望黑夜快來。他疲倦了，血流得比他所介意的多得多，一點精力也沒有。他的手非常疼痛。坐到一張小凳上，解開裹着傷處的手帕，於是壓久了的血液，又向外奔湧；傷口的四週都腫得很高了。

他把傷處仔細地洗過，放在水裏涼着，便很清楚地看出了羅熱娜的幾個齒痕。

「她是對的。」他自語着。「我簡直是禽獸。該受她的咬，明天得叫介石普把手帕送還她。以後再也沒有臉見她了。」

他極仔細地洗好了手帕，放在太陽下曬着。然後用牙齒和左手再把傷處包裹好了，歪身向床上一躺，闔上了眼。

不久他給明朗的月光和手上的疼痛驚醒了，起身找冷水想涼一涼手上的燒，卻聽見門口有人。不待他去開，羅熱娜已經站在他的面前了。

她沒有詢問逕自進來了，取下纏在頭上的頭巾，把小籃子放在桌上，深深地吸了一口氣。

「你來拿手帕的，」他說，「你用不着這樣費事，我預備明天早上叫介石普送還你。」

「不是來拿手帕的，」她忙說，「我去山裏採了些止血草，你看！」她揭開了小籃的蓋子。

「太勞神了。」他一點不懷恨地說——「實在太勞神了，我已經好些，很好些了，即使壞些，那也是我自作自受。你爲什麼在這個時候來？要是有人看見你，你知道他們會談論的，縱然他們不明白自己談的是什麼。」

「我不願讓的談論，」她動情地說，「我來看看你的手，來替你敷藥，你單是用左手不方便。」

「告訴你，不必這樣。」

「如果要我相信的話，那就讓我看。」

她拿起了他不能阻止她的手，解開了亞麻布，看見腫處，她發抖了，叫一聲：「嗚呼！我的天！」

「不過稍微一點腫，只須一天便會好的。」

她點頭：「要好到你能夠到海上去，至少得一個禮拜。」

「或者一天兩天吧，即使不然，又有什麼關係？」

她拿來一個盆子，仔細替他洗傷，他像小孩一樣忍受着疼痛，她給

他敷上了草藥，立刻減輕了燒痛，再用她帶來的亞麻布替他包好。

一切好了。他說：「哪，如果你再發點慈悲，希望你原諒我一時的瘋狂；忘掉我的言語和舉動。我真說不出我怎麼做出那種事來的；的確不是你的錯——不是你的，以後，你再也不會從我的嘴裏聽到一句使你煩惱的話。」

她打斷了他：「應該是我求你的原諒，我不應當那麼說，我很可以好好地解釋，不該作得古古怪怪來使你生氣，現在那咬了的傷口——」

「那是你應有的自衛。我老早就該覺悟，正如我才說的。這點傷並不怎麼要緊。不要提到原諒吧，你給了我一點教訓。我感激你，你的手帕在這裏，請你帶去。」

他把手帕遞給她，但是她依然逗留着，遲疑着，好像有什麼內心的爭扎。終於她說：「由於我的錯處，你失落了你的短衣；我知道你賣橘子的錢都在裏面。這件事我到後來才想起。我現在不能賠償；家裏也沒有那許多——就是有，那是母親的。但是我這——這隻銀十字架，是那畫師臨走時丟在桌上的。我從沒有注意它，也不願意把它保存在匣子裏。你拿去賣掉麼？母親說它還值得幾塊錢。這也許可以補償你的損失。如果不夠，我能在母親睡後的晚上，紡紗，賺點錢來還你。」

「我不能收下這東西。」他突兀地說，推開了從袋裏拿出來的那隻放亮的銀十字架。

「你得收下。」她說，「你怎麼能夠斷定還要好久你的手才能工

作呢？十字架在這裏，你收着，我連看也不要看它一眼了。」

「那麼丟在海裏好了。」

「並不是我送給你的禮物，這等於是你該得的。一切要公平。」

「有什麼是我該得的？假使你客氣的話，以後我們碰見時，我希望你一眼也不要看我。你看我一眼，便會使我感到你在想着我的魯莽行為哩！好了，晚安；就算我們最後的話。」

她把手帕和十字架放在籃裏，關上了蓋子。但是當他細看她的臉時，他吃驚了。大顆的眼淚滾下了她的兩頰，她讓牠們流着。

他喊，「我的天！你病了麼？你一身都在發抖！」

「沒有什麼，」她說，「我得回去。」脚步不定地向門邊移動，可是突然她靠在牆上悲傷地嗚咽了。不等他走近她，她一下轉向他，伏在他的頸上了。

「我忍受不了，」她說，緊緊地貼着他，就像垂死的東西緊貼着生命一樣——「我忍受不了，我不能讓你這樣和靄地說，吩咐我走，我問良心不過。鞭打我；蹂躪我；詛咒我吧！在我這樣對不起你之後，如果你仍然愛我，請你收留我。隨你怎麼待我，只是不要這樣把我遣開！」她嗚咽的不能再說了。

他默默地摟着她。「要是我還能愛你嗎？上帝，聖母！」他終於說，「你以為我滿腔的血都從這小小的傷痕中流盡了麼？難道你聽不見我的心在跳動，彷彿要衝出我的胸口跳到你那裏去麼？不過，你要是說這話

來試探我，或是由於你可憐我，我還能夠忘掉牠的。你知道我為你受了許多痛苦，你可不要因此想到你負了我。」

「不！」她堅決地說，眼淚汪汪地從他的肩頭望到他的臉上。「一切為的是我愛你，告訴你吧，正因為我怕愛上你，才對你那麼古怪的。以後，我就要全然不同了。無論在什麼地方遇見你，我再不會忍心不望你一眼！而且免得你還會疑惑，我要吻你。你就可以說，『她吻了我哩！』除非是她的丈夫，羅熱娜是不會與任何男子接吻的。」

她吻了他三次，從他的兩臂中溜了出來。「好，晚安，我的愛人，我的未婚夫，睡下去吧，好好修養你的手。別走過來，除你以外，我任何男子也不怕。」

於是她溜了出來，就在圍牆的陰影中消失了。他依然站在窗前，遠遠地凝視着平靜的海，滿天的星斗就像在他的眼前紛飛。

第二次神甫坐在懺悔室時，他對自己微笑着。羅熱娜正在一個長的懺悔之後，站了起來。

「誰會想到呢？」他凝神地說——「誰會想到上帝會這樣快便憐憫那顆頑強的小心？我正在責備我自己不會嚴厲地指教那執拗的惡魔。我們人是短見的。看不到上天的意旨。願上帝保佑她。我說，讓我活到羅熱娜的長子能夠代替他的父親蕩槳時，與他一同渡海吧！啊！『潑辣貨，』真是有趣！」

東方雜誌

第三十三卷 第十二號

二十五年六月十六日出版

廣告索引

Index to Advertisers

商務印書館	目錄前後及正文前後
天一味母廠	第72頁後
父子大藥廠	第81頁前
公利洋行	第72頁後
五洲大藥房	第62頁後
怡昌洋行派克筆	第20頁地位
拜耳大藥廠	對東方畫報
柯達公司	第46頁地位
美最時洋行散拿吐璣	第35頁地位
信誼化學製藥廠	對東方畫報
韋廉士醫生藥局	首篇正文前及底封外
兜安氏西藥行	第72頁後
華生電器製造廠	第62頁後
綜覽公司	第63頁前
德德國藥局	第80頁後
歐亞航空公司	對封面裏頁
聯魯教藥行	對底端頁

第三十三卷 第十號

（編四十五）報畫方東

東方	國聯的前途	九國
論壇	法蘭西最近形勢的分析	胡紀常
達達尼爾海峽設防問題	秋淡如	
英國之國聯外交政策	谷通藝	
日本軍部外交的探討	張平君	
財務行政職權之完整與脫節	胡善恆	
日本財政經濟的現勢與前途	許道夫	
最近之意大利合作組織（英國通訊）	許道夫	
整理公債與當前的恐慌姿態	陳森萬	

東方雜誌

國際石油戰爭的新形勢	于
現代	法國選舉左派大勝
史料	阿皇出奔與意國併阿經過
世界各國著名雜誌論文摘要	東
論太問題與德國經濟關係	胡紀常
一九三六年之法國陸軍	秋淡如
英國在阿拉伯半島之危機	張慶任
通貨貶值與物價	張天澤
婦女	中國婦女婚姻上所受的壓迫
與家	婦女自殺問題之檢討
文藝	現代日本文壇上的女作家
	（日本通訊）
	醫學衛生顧問
	宋慶芳
	羅瀚章
	徐
	計

每冊 15分

定價預 半年一元二角 全年二元二角 各埠代定

商務印書館發行



安度賜保命 (ENDOSPERMIN)

為最純淨之 Hormone 胚胎腺製劑。有增加人體天然抵抗病菌力及預防未老先衰之功。主治諸虛百損。神經痛。動脈管變硬。糖尿病。痛風。性神經衰弱等症。用本藥戒除鴉片煙癮。尤有特效。

各大醫士。所以採用安度賜保命者。實因其效力可靠。見功神速。而毫無不良之副作用。詳細說明書函索即寄。

藥劑化學師薛魯敦藥行

上海九江路十九號

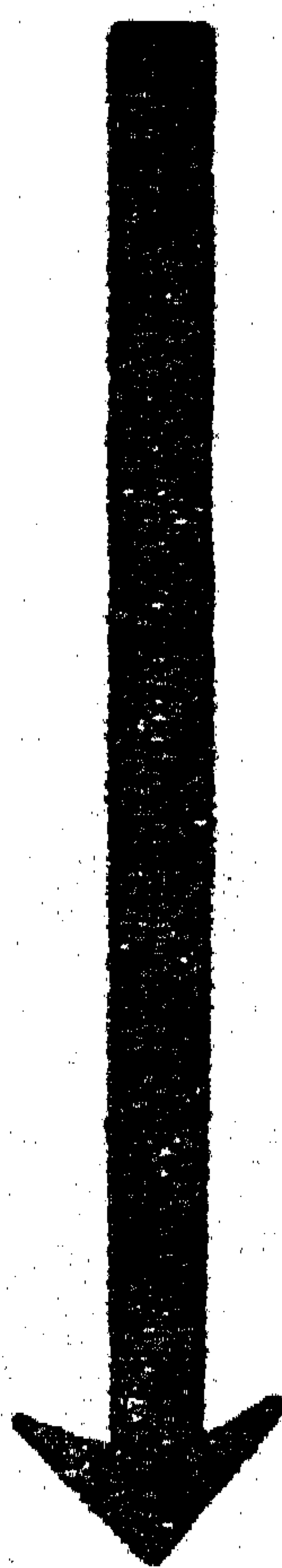

安度賜保命係一種最純淨之好藥。其 Hormone 製劑。用以治療鴉片嗜好。因而戒除者。為數甚多。敢行。保其無他毒質。醉劑。及其他毒質。

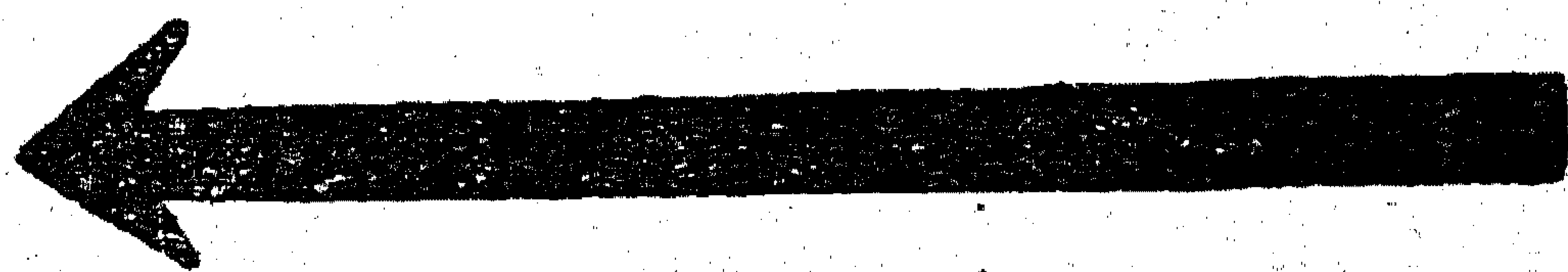

售出有均房葯大各

劑補之越優極

林茂賜

行藥敦魯薛師學化

○三二第箱信政郵海上

主治 貧血 諸神 虛經 百失 損常

THE EASTERN MISCELLANY

(Issued Fortnightly)

The Commercial Press, Limited

All rights reserved

東方雜誌

第三十二卷第十二號
總第五六七號(新第九九號)

民國二十五年六月十六日初版

每半月一册 全年二十四册
每月一日十六日發行

不許轉載

編輯者 李聖五
發行人 王雲五
印刷所 商務印書館
發行所 商務印書館
上海河南路
上海及各埠

投稿簡章

(一) 本誌各欄均歡迎投稿，凡欲投稿者，請將稿件寄交本誌編輯部，不取郵費，稿件請用稿紙，並註明真實姓名及地址，以便通訊，稿件請用稿紙，並註明真實姓名及地址，以便通訊，稿件請用稿紙，並註明真實姓名及地址，以便通訊。

(二) 本誌各欄均歡迎投稿，凡欲投稿者，請將稿件寄交本誌編輯部，不取郵費，稿件請用稿紙，並註明真實姓名及地址，以便通訊，稿件請用稿紙，並註明真實姓名及地址，以便通訊。

(三) 本誌各欄均歡迎投稿，凡欲投稿者，請將稿件寄交本誌編輯部，不取郵費，稿件請用稿紙，並註明真實姓名及地址，以便通訊，稿件請用稿紙，並註明真實姓名及地址，以便通訊。

(四) 本誌各欄均歡迎投稿，凡欲投稿者，請將稿件寄交本誌編輯部，不取郵費，稿件請用稿紙，並註明真實姓名及地址，以便通訊，稿件請用稿紙，並註明真實姓名及地址，以便通訊。

(五) 本誌各欄均歡迎投稿，凡欲投稿者，請將稿件寄交本誌編輯部，不取郵費，稿件請用稿紙，並註明真實姓名及地址，以便通訊，稿件請用稿紙，並註明真實姓名及地址，以便通訊。

(六) 本誌各欄均歡迎投稿，凡欲投稿者，請將稿件寄交本誌編輯部，不取郵費，稿件請用稿紙，並註明真實姓名及地址，以便通訊，稿件請用稿紙，並註明真實姓名及地址，以便通訊。

(七) 本誌各欄均歡迎投稿，凡欲投稿者，請將稿件寄交本誌編輯部，不取郵費，稿件請用稿紙，並註明真實姓名及地址，以便通訊，稿件請用稿紙，並註明真實姓名及地址，以便通訊。

(八) 本誌各欄均歡迎投稿，凡欲投稿者，請將稿件寄交本誌編輯部，不取郵費，稿件請用稿紙，並註明真實姓名及地址，以便通訊，稿件請用稿紙，並註明真實姓名及地址，以便通訊。

(九) 本誌各欄均歡迎投稿，凡欲投稿者，請將稿件寄交本誌編輯部，不取郵費，稿件請用稿紙，並註明真實姓名及地址，以便通訊，稿件請用稿紙，並註明真實姓名及地址，以便通訊。

(十) 本誌各欄均歡迎投稿，凡欲投稿者，請將稿件寄交本誌編輯部，不取郵費，稿件請用稿紙，並註明真實姓名及地址，以便通訊，稿件請用稿紙，並註明真實姓名及地址，以便通訊。

定價表

全年定	半年定	零售	辦法	郵費
廿四元六角	十二元九角	一角五分	數冊	國內及日本
無	無	二角	國內及日本	香港澳門
一元二角九分	九角六分	八角	國內及日本	國外
四元八角	二元四角	二角	國內及日本	國外

廣告價目表

普通	上等	特等	等
正文後	正文後	正文後	正文後
五十元	六十元	七十元	一百元
三十元	三十五元	四十五元	一百元
十八元	二十元	二十元	二十元

定閱諸君如有詢問事件或更改住址通信時務將姓名戶號定單在何處寄原稿何處寄原稿何處寄原稿

中華郵政特准掛號認爲新聞紙類
 內政部登記證警字第一一三〇號
 中宣會登記證中字第七九四號
 中宣會登記證免字第五號

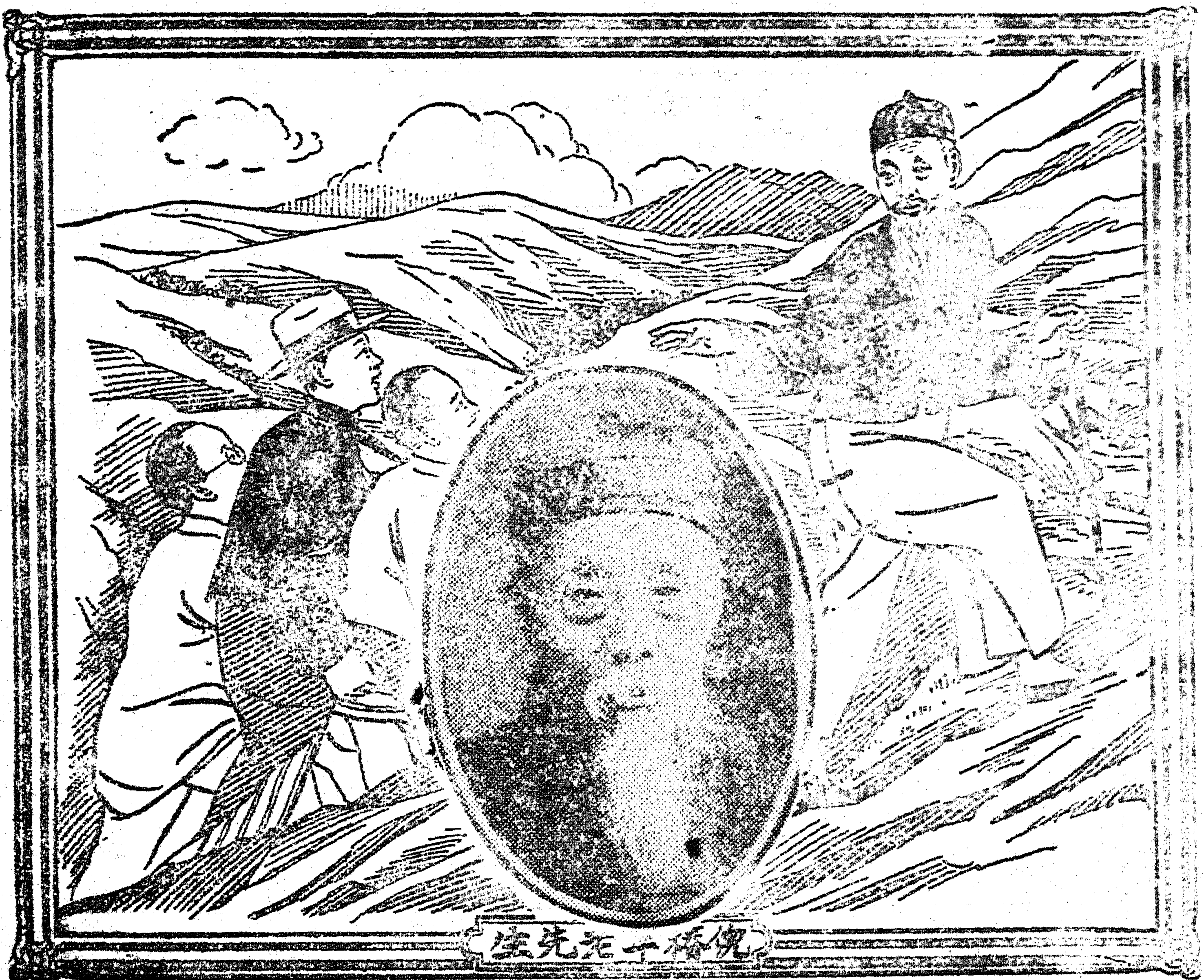

老 者 一 助

韋廉士醫生紅色補丸如何保障男女健康於盛年之後

男人一到五十歲女人一到四十五歲可謂已達其生活之最高峯自後即下山途徑矣至其能否健康長壽要視其血液之情形何如耳 血液衰薄不潔每爲致病之由虛弱背痛瘋痛胃呆不眠消瘦不過其病狀之數端耳是以不論老少中年一見體氣虛弱健康有不滿意之象徵務須立即究察血液之情形如何苟血液有虧須知韋廉士醫生紅色補丸即因其清血補血生血之奇效而馳名世界五十年來此丸已使萬千病者恢復康健皆由其從血液而施唯一治療之功效也下刊安徽安慶老官員倪椿年先生之來函乃敝局近時所收證明此丸功效證書之一也 倪君現寓安慶狀元府街六號其書云「鄙人現年八十三歲前數年間時患腰酸背痛頭暈目眩幸賴西醫程里鳴君介紹購服韋廉士醫生紅色補丸試服不久果見效驗續服之下血氣充足各恙悉痊現在年雖老邁仍覺健康若非韋廉士醫生紅色補丸之功焉能有此強壯心感」 韋廉士醫生紅色補丸各藥房皆有出售或逕向上海江西路四五一號韋廉士醫生藥局函購每瓶大洋一元五角六瓶八元郵力在內

