

少年中國

THE JOURNAL OF THE YOUNG CHINA
ASSOCIATION

第二卷第三期

- 怎樣創造少年中國？(下)..... 惲代英
國..... 張赤譯
教師和學生間的交際問題..... 余家菊
自托爾斯泰學說上的俄羅斯解釋..... 李小綠
世界科學史大綱..... 王崇植
詩..... 社 員
少年中國學會消息
會員通訊

少年中國學會出版
民國九年九月十五號發行
上海亞東圖書館

少年世界(婦女號)特刊兩册

第七期目錄

光明運動之發展.....	黃仲蘇
婦女主義的發展.....	沈澤民
李甯對俄羅斯婦女解放的言論.....	叔愚譯
印度的婦女.....	邵爽秋
大戰中德國婦女的活動.....	易家鉞
歐戰與美國女子大學.....	李儒勉
北京大學男女共校記.....	徐彥之
日本帝國大學特收女生的經過及現在女學生的情形.....	鄭心南
南京高等師範男女共校之經過.....	王德熙
哈弗夫人與保得學校.....	黃蕩女士
北京女子高等師範.....	孫繼緒女士
北京女子高等師範附屬中學校.....	方瀾
婦女職業的技能.....	謝循初
女子教育進步小史.....	楊壽珣楊壽璧女士合譯
北京熱烈的「家庭改革運動」.....	羅敦偉
記日本京都 P. L. 會.....	伯奇
我對於婦女解放的罪言.....	李湜女士

(每册定價一角五分)

第八期目錄

吃了智果以後的話.....	田漢
各國婦女運動史.....	黃日葵
歐美婦女勞動組合運動.....	陳愚生
日本實業的女勞動者之生活狀況.....	趙叔愚
拯救俄羅斯須在她的婦女.....	李小綠
朝鮮女界思想之變遷及其現狀.....	朴春女士
美國的男女同校教育.....	杜威夫人
上海女校狀況.....	惲震
嶺南大學男女同學之歷程.....	甘乃光
金陵女子大學.....	彭亞粹女士
江蘇省立第一女子師範學校.....	倪亮女士
江蘇省立第一女子師範學生生活.....	汪思誠女士
北京孔德學校.....	陳文華
南洋爪哇華僑婦女的概況.....	湯騰漢
南洋邦加島的女華僑.....	惟中
農婦的苦況.....	王崇植
離婚問題.....	張開天
婦女之弱.....	惲代英
半年來居東京的實感.....	易漱瑜女士
訪問日本婦女團體女論客山川菊榮女士之譚話.....	鄭伯奇

(每册定價三角)

上海亞東圖書館發行

怎樣創造少年中國？(下)

惲代英

(四) 創造少年中國與學術的研究

人人都知道要真想創造少年中國，不可不致力於研究學術，爲將來活動的預備。而且這幾年，知識階級程度的進步，青年求知慾望的長進，使講學的風，漸成爲一般的好尚，出國以求高深些造就的，亦復踵趾相接，不能不說這是少年中國最有希望的一個好現象。

但是我盼望所有自命研究學術的人，特別盼望我們學會同志，自命以研究學術創造少年中國的人，真摯的坦白的下一番反省功夫，你果然以甚麼動機去研究學術，照這樣研究上去，你當真能在少年中國的創造方面，擔任甚麼事？

姑且讓我盡量的說刻薄話：我敢斷言，在這些自命爲研究學術的青年當中，至少有些人是僅僅想藉以博地位賺金錢，求一個富貴之道。好一點的，亦有些是想藉以出風頭，鬧名聲，除了這沒有甚麼高的動機。這樣的人，看着某某研究學術，做了大學校

怎樣創造少年中國？

長了，某某研究學術，做了大學教授了，論俸金每月有幾百元，不讓一個官場的美缺；論名望爲海內一般人士所瞻仰，亦可以與做官一樣，炫耀一般親戚朋友。於是被這些不正當心理所趨使，亦不禁想做大學校長了，想做大學教授了，想做大學者大著作家了。這樣的人，他亦許罵人考文官，謀差缺，然而忘了自己不過是一樣爲富貴利達，尋這一塊敲門磚。自然講學是好的，若講學不過爲求私利，這亦猶如從前那十年窗下的酸秀才，藉着代聖賢立言的鬼話，盼望偶然中一個狀元榜眼，衣錦還鄉的一樣心理，講甚麼創造少年中國？有些大學專門卒了業，或者且有機會謀一個職業，卻偏肯讀書，偏肯出國的，這自然是或者有心人，然便，這中間亦不見沒有藉此「求吾大欲」的人。至那些大學專門卒業，無事可做的，或者在大學專門未曾卒業，或者國內無力求學的，借着勤工儉學的美名，想下幾年苦功，博一塊金招牌，以自欺欺人的，我可以說這更在所多有。總而言之，我不說講學乃至出國求學，不是急於要鼓吹促進的事，但講學與出國求學，所以有價值，是爲他於創造少年中國有些補助。若徒然以這爲進身之階，我真不願他們籍這創造少年中國的好名義，做遮飾他

們鬼臉的盾牌。

還有一般人，人格見識，不至於如前說的卑下；但是亦配不上說甚麼研究學術以創造少年中國。這般人便是並不由於對社會的責任心，而選擇他的學業的，他們不過受了一般名人暗示的吸引，社會無意的誘惑，不由自主的捲入時勢潮流。所以他們講學出國，你說是爲富貴利達，他們自信確然不是。然而他們究竟有甚麼講學出國的必要？爲甚麼定要講這種學出那一國？他自己一點亦說不出。亦有些人，看見杜威這樣受人歡迎，便要研究政治實驗主義的哲學了。看見羅素這樣受人尊敬，便要研究政治理想的學理了。還有些人聽說日本用費廉，不管自己要學甚麼，便向日本跑，聽說德國學校好，不管德國有甚麼學科，便往德國去。這種情形，幾於是社會上普汎遇見的，況這樣無目的無計畫的求學，原不過僅係受虛榮心或盲目的向上心所支配，盼望他能於創造少年中國有些益處，亦是笑話癡想。

我雖是學哲學倫理學的人，但是我很不放心，現在一般自命學哲學文學的許多年輕些的朋友，都要說他願意學哲學文學。我把小人之心的揣度這些人，我敢說他們中間，有許多人還不知

道哲學文學是甚麼，不過看見人家說得熱鬧，便盲從附和起來。再則他們中間還有一般心理，以爲他們自己天性不宜於甚麼科學。他們看見了理化數學便頭痛，然而他們不認承這是他們應該痛改的懶惰習氣，卻反順遂他，去找一個他自以爲可以躲懶偷巧的學科。在這些人中，他們還是一樣以浮辭爲文學，以玄想爲哲學。只要是這樣想，他們這所謂文學哲學，並一笑的價值且無有，談甚麼創造少年中國。

亦有一般人似乎比以上所說的又進步些，他們不定由於盲從附和，或躲懶偷巧，選擇他們研究的學科。他們誠然對於一種學術感覺得較深切的嗜好，而且他們預備了很長時間的研究。所以他們很安心於學問。大學本科若不夠用，預備求之於大學研究科，國內大學若不夠用，預備求之於外國大學。這樣的人中，亦不定沒有幾個人完全係受真摯的求知心所鞭策，沒有博取學位的虛榮心。然而他們仍然有一個很大的短處，便是他們不知道學術研究與少年中國的創造，有甚麼關係？究竟是個無目的的求學。無目的的求學，每每不能對於學術有很真的興味，很大的造就，更不能爲社會供給最急的需要。像我們今天中國需

要人才的急迫，像我們今天想爲中國供給需要的真切，怎容得我們以這不經濟的求學方法，虛耗我們的時光同造就？

在第一次學潮以後，許多參與學潮的熱心青年，都有些感覺得求學的重要。但是我盼望我們這樣由動的修養而驅於靜的修養的，要知道這不是僅由於我們動久了，生了一種困乏的心，因而願得一個休息的機會；我們所以懇切要求靜的修養的，應該是由於我們實在對於以前無實力的活動，有些滿意，所以要靠讀書養些實力。今天我們決然少做些事多讀些書。斷乎不是說事不該做，正以事應做，所以要預備大些做事的能力。斷乎不是由於我們沒有從前勇氣了，所以要把許多事擱起來，正以我們有從前兩倍三倍的勇氣，因盼望能做從前兩三倍功效的事，所以不肯耗力於沒有功效的運動。總而言之我亦與一般倦飛知返的學潮中活動巨子一樣想，狠覺得更有希望的人，今天斷然應該捨棄那些浮淺的活動，去用力讀書。但我決不能信我們所以這樣做，是我們的休息。我寧信這是我們的大預備功夫。果然如此，我要問現在自命反歸於學術研究的人，你的讀書，果然配得上說是大預備的功夫嗎？你的用力，是爲社會預備甚麼？

怎樣創造少年中國？

若是我們爲預備做事而去求學，那便要問這所求的學，於做事有甚麼關係。決不能像現在一般時髦青年，一聽見人家說要注重學術研究了，便去上一個學，出一趟洋，有理無理的學點哲學，學點社會學，學點經濟學，乃至學點農業工業軍事商業，便以爲盡了自己本分。我實在看見如此類的人，他們的主張，以爲只要求的是一門學問，只要學問求得好將來總要有些裨益於國家社會。然而不知道這句話似是而非。學問固然同一可以造就人才，人才固然同一可以裨益國家社會，然而國家社會的需要，有緩有急，有必要有不必要。處於今天我們這樣的中國，我們譬如是要披髮纓冠以救倒懸，安步固然亦是走路，然而我們死死不暇的人，能這樣的濡緩麼？何況在求學方面，究竟不比走路。道路是具體的，不走不到，是人人所共知。學問却是抽象的，不學亦有時或者以爲已經得着。世間許多淺學而自矜的，可爲此說例證。學問若是以足夠供給社會需要爲目標，還可以他能否供給社會需要，測量學問的程度。若求學而沒有這樣的目標，學問的好壞，沒有甚麼正當的測量。於是便容易專持以與別人相比。因爲是這樣，又因爲中國求學的人數目太少程度太淺，所以稍有

一點學問的人，縱然他的學問遠遠不夠，應社會需要，便驕盈得沒有地方安放了。這樣下去，盼望學術的研究，於少年中國的創造有些裨益，豈不是癡想？而且天下亦只有目標越認得清楚的，志向越專一，進行越勇猛。我們求學的人，因為沒有目標，因為沒有社會的需要，鼓勵他的熱誠，所以志向容易改變，進行容易懈怠。我說這兩句話，請我們在研究學術中的青年，試一反省。是不是有這樣的毛病？這樣的毛病，是不是由於求學不以供給社會需要為目標？使然所以我的意見，求學而不顧社會的需要，若非求學不成，便是成而無益於社會。否則亦是只在不急要、不重要的方面，供給了社會，而社會上急要的需要，仍然得不着相當的供給。這豈可以籠統的說其麼好學問，總有裨益於國家社會，來掩飾自己無目的而玩物喪志的弊病？

我是一個好動的青年，居然在我學生生活完畢以後，亦得了許多動的機會。但我費盡了平生之力，結果仍然只收了我所不願意的那樣小的功效。我固然怪經費支絀，怪人才缺乏，怪環境惡劣，亦不能不偶爾想起自己學問能力的太不夠。這裏，我最得了少年中國學會諸友的益，因為若不是看見這一般朋友的好學

如渴，或者不能教自己良心越發覺得慚愧，因以發生求學的決心。就我的經驗，或者就別的真摯朋友的經驗，每一次參加一種事業，便會感覺得事情做不好之苦。這個時候，固然有許多地方要怪人家不是，然而只要平心反省，自己見識魄力的欠缺，亦是無可掩諱的事。在人家方面的，有許多地方不是我所能為力；在自己方面的，我們若肯注意羣衆生活的修養，學術的研究，未始不可以補救。依我的覺悟，我很信問便是告訴我，最正確、最有力的做事方法。譬如學教育學，便是要知道古今中外經過許多試驗許多研究的最良教育方法。學人生哲學，便是要知道人生的真意義，道德的真意義，以確立道德的新根基，可以為現在所謂新舊之爭，求一個根本解決。我便因這決定我研究的方針。我敢問現在一般目命為學術界中人的，亦信問有我所說的價值麼？你所以選甚麼學科去研究的，亦信於供給社會的需要，有甚麼關係麼？

若大家肯坦白的說話，亦許有許多人，要承認他的學問能力，委實不夠。社會做事，他委實要求學，然而他却找不着他合當的求學目標。這樣，我便敢對他說，我們真要想靠研究學術去

創造少年中國，那便先要找着一個合當的求學目標。怎樣可以找着一個合當的求學目標呢？我想這要注意下列的四件事：

第一，要先懂得社會與個體的關係。這樣纔知道我們爲甚麼要以社會的福利，去選擇我們所求的學問。這樣纔覺得我們學問成就的程度，是對於社會負責任的責任。現在一般青年，對於社會的自覺，本來程度很淺；偶然受了無源頭的向上心所趨使，雖然亦願意以社會的福利，去選擇所求的學問；然而觀念先不明瞭，責任心又不濃厚。這樣不但向上心不能盼望他真誠而恆久，抑且下面所說的話，亦沒有用處。

第二，要知道社會需要甚麼及他需要的程度怎麼樣。我們若是盼望我們所研究的學術，能服侍社會；自然我們不可不從社會所需要的地方下手，而且不可不從社會所最急切需要的地方下手。這樣，所以我們先不可不從社會的實際狀況，甚麼是他所需要？甚麼是他所最急切需要？

第三，要知道甚麼學術可以爲社會供給甚麼需要，到甚麼樣的程度。我們知道了社會所需要的，及他需要的程度，然若我們不能知道各學科的內容的效用，胡亂扯一種學科去研究，必然

不能在社會上生甚麼滿意的實效。現在一般青年，在他還未懂得一種學科是甚麼的時候，便選了一種學科，生生的咬定，說是他終身的任務。正是犯這個毛病。

第四，要知道自身的心性、能力、地位、機會，最合宜爲社會供給那一種的需要。一個社會是極複雜的組織。他所需要的，決然不是在一方面。然而我們個人的能力，爲社會所能服役的，自然是很有限制。我們斷不能看見凡事好的都去做；凡社會所需要的，都去盡力設法供給。我們要看我們心性所傾向，能力所合宜，乃至所處的地位，所有的機會，應該研究甚麼學科，自己成就最大，社會得益最多。這樣，我們纔不耗損了自己的成就，纔不減少了社會上應得的效率。

我們能注意上述四件事，纔能夠選擇出合當的學科去研究。我們這樣的研究，纔能夠使社會得着他最大的益處。換句話說，在我們這樣危急腐敗的中國中，談甚麼創造少年中國，今天是一千鈞繫於一髮，稍縱即逝的時機了。我們應該選最近的路，用最有效的方法，教我們所用的力，一點點都得着他相當的功效。所以我們不僅僅要做事，更要學，以便做事可以得最有效的方

法。又不僅僅要求學，還要用很聰明的法子，去選擇於自己於社會最有利的學術爲我們研究的對象。總而言之，真要爲社會做事，真要靠研究學術去創造少年中國，決然不是空空洞洞的說甚麼求學，甚麼研究學問，便可以夠事的。因爲少年中國，決不至如此的易於被創造。

假令如上所說，我們找着了研究學術合當的目標，在研究的途徑中，亦有幾件事不得不注意：

第一須記着研究學術是一種責任，不可陷於玩物喪志，無濟實用之弊。我們真是要研究學術，以創造少年中國，時時應該反躬自省，這所研究的學術，於創造少年中國有甚麼用處。是有用的，雖困難一點，必須做去；是無用的，雖有味一點，必不可做。至少我們少年中國學會同志，或者會外表同情於我們的少年，應該記得我們今天的研究學術，是對於我們所仰望的未來的少年中國負責任。我們不僅僅如一般青年學生，只知以求學滿足他的求知慾爲目的。這樣，所以我們在滿足求知慾以上，還有更高的責任。

一二第二，須記着專精的學問是社會所最需要的，不可陷於粗淺

浮薄，無濟實用之弊。我們總要記得中國所最缺乏的，是專精的人才。我們最有希望可以自己造成的，亦是專精的人才。我們真想爲少年中國做事，真想在二十世紀站腳，不可不懂得分工的道理。事非分工便做不成。人不分工，我亦永無力量做一切的事。少年血氣正盛，責任心亦每過於熱烈，看見應做的事，便發生含我其誰的心。於是今天想做哲學家，明天想做文學家。這便力量分而不專，精神紛而不凝，到頭不能成就甚麼。要真想研究學術以創造少年中國，斷不可以如此。

總之，我們真要研究學術，不可不急於發現我們研究的中心。我們要研究的結果，圓滿而切合實用；我們的力量，只用於特別的一方面，而且只用於這一方面特別的一點。譬如說研究道德的起原，這便是倫理學中間的一個特別問題；然而這一個問題，須從人類道德意識進化的歷史上研究，須從經濟進化與道德進化的關係上研究，須從生物進化與道德進化的關係上研究，須從心理發達與道德進化的關係上研究。那便是說，要研究道德的起原，不可以不研究倫理史，經濟史，生物學，心理學。我們研究的對象，雖只是特別一方面的特別一點，然而用力的地

方並不簡單。這樣的一件事，亦並不能說是容易。試想我們只選這樣的一個狹範圍的特別對象，還是這樣煩重艱難；現在一般談學問的，還要把範圍擴大，把各種學科都攪得自己身上，豈非夸父追日，盼望有甚麼成效？

我們凡研究一種學科，固然要涉及其他有關係的各種學科；然而研究各種學科，究竟是與他人的研究方法不同。因為我們究竟是以一種學科為中心去研究他。譬如上說研究道德的起源，不可不研究倫理史、經濟史，然而這與普通所謂歷史學者、倫理學者、經濟學者的研究方法，迥然各異。我們所以研究倫理史、經濟史的，不是要明白一切倫理思想的進化退化，只是要從這一切具體事實的經過，看出道德起原的痕跡。此外研究經濟史、生物學、心理學，亦是這樣。因此，我們雖然要研究各種學科，但是我們不能盼望這樣的學科的研究，可以使我們成為某種學科的專門學者。我們只能說在一種學科中，取得我們所需要的研究材料而已。因為若是我真要盼望做那一種學科的專門學者，我們為那一種學科的研究，又須旁涉於別的學科。這樣，便會務廣而荒，無所成就。

怎樣創造少年中國？

歸總一句話，中國總不是一個人可以救的，學問總不是一個人求得完的；我們便在研究學問上面，已發現分工與互助的必要。別方面無人家相助，我們固然總得自己從專精方面求學，以求多少為社會總得些實效。但是我們同時亦不可不求有一個研究學問的分工與互助的團體。倘若少年中國學會，配得上做這樣的團體麼？

我自問以前的幾年，不至於是十分的不勤學，亦不至於十分的不向上。然而現在反省起來，談到研究學術方面，簡直只好愧汗。我自問以前亦看了幾本書，但都是沒有系統的學習。縱然有些零碎的雜知識，只好以供談笑，炫愚蒙，若說拿來為做事的幫助，為解決社會問題的幫助，便只是笑話了。其實這樣的毛病，在我們沒有學術上指導人的國家中，有志肯讀書的少年，各人摸各人的黑路，徒然炫於博覽羣籍的虛榮，以投合自己浮淺無恆的弱點，想亦不僅止我為然。我便敢問我們少年中國學會的會員，你們切實的一反省，果然不至犯這等的毛病麼？若不犯這等的毛病，果然有把握可望求得甚麼學問？果然有把握可望求得的學問，能夠創造少年中國麼？

我們選擇去做的事，不應該僅問這事是應做不應做，還應該問我的能力，能做不能做。因此我對於讀書的態度，有些改變。從前且惟恐好書讀不盡，所以凡有好書總得一睹爲快。現在則惟恐讀書不切實，所以一本書沒有讀完，不敢扯動別本書。一種學科沒有研究到多少自信，不敢扯動別種學科。我很信越是要讀的書多，越是要細細的讀。子路固然是人告之以有過則喜的人，亦只是子路有聞，未之能行，惟恐有聞。我想惟其好聞善言的人，越是不輕易放鬆一句善言。然則我們真是好讀書，好求學，不亦要莫輕易放鬆一本書，一種學問，纔好麼？

在這種雜誌狂的所謂新文化潮流中，確實有些人，因要出風頭而做文，因要做文而讀書。這種不肖的行徑，亦無待我們指斥。不過在這一一般人所痛惡爲作文而讀書的呼聲中，我想爲中國學術的前途，不可不申明一句話。便是爲作文而讀書果然是不妥，爲讀書而作文，卻是一個極應該的事。這怎麼講呢？一則我們普通的毛病，只知攝取知識，不能消化知識，以爲己有；一則我們便能消化知識以爲己有，然而因爲平日沒有用言語文字發表出來，觀念每不清楚明確。這樣，所以我們應於求學的時間，常常

將心得參綜敘述出來，使書本上的學問，成爲我的學問。如此的說了一遍，觀念不清楚不明確的地方，自然顯露出來，而且將來讀書的時候，如遇着與這所說有關係的，亦自然注意力格外濃厚。我是一個最好做文的人，在我做文的經驗中，確實多少得了上說的些益處。這次我爲叢書致同會諸君的信，亦本於這個意見，盼望我們大家爲讀書而著書。我想若能這樣，學業既可有成，而且一定比爲賺金錢，鬧名聲，引些不相干的外國學說，說些不徹底的應時主張的那些書，於社會上要多生一點有價值的影響。

最後，我應該揭破現在我國智識界的一種黑幕。便是虛偽誇誇，不顧實際，纔讀了兩三本書，便擺出一副學者面孔出來。這不僅僅是個人私德上極不應該的事，而且是我國文化前途的大障礙。生在現在中國學術荒廢的時代，有幾個人讀了一兩本歐美書報，無意的口頭上引用了幾句，亦便足令這些少見多怪的國民，詫爲博學多聞。再加以讀書的人，自己還存一個不良的心，自己對於其書僅僅翻過兩頁，甚至於不過聽見人家說過，然而便強不知以爲知，以炫耀旁人起來了。做起文來，寫上許多註一

註二字樣，引些某人某書，彷彿離羅萬有的樣子，其實不過轉轉抄抄。甚至於文中寫了許多英文德文，自己的英文德文，初還沒有摸得門徑。咳！這樣學術界的詐術，我實覺得羞於說他，然而犯這毛病的人，可以說不在少數。

我不厭惡我們少年中國學會的同志，有這樣不向上的行徑。但是在這樣虛偽的風氣流行的時候，我們心性上是不是有些無形的受他的惡影響，自己還不得不加倍的反省。而且一般年輕些的兄弟們，他們的心地清白些，見解幼稚些，一方容易受那些有意的欺騙，一方亦容易看我們過于我們所配受，給我們許多不虞之譽。即如我在北京的時候，居然有人問我學心理學讀西書的門徑。我自問於心理學亦只讀了一兩本書，我把甚麼告訴他呢？這樣的事，不止一端。我與楊效春君往返辯論兒童教育問題以後，亦有些人乃至楊效春君疑惑我真配得上做一個學者。其實我無論所說那一種學科，至多不過只讀五六本書，而且到現在，總覺得應該向有系統的研究方面走，以前讀的書，亦有許多不得用的地方。如此配稱一個學者，豈不把中國學術界羞死了麼？少年中國學會的同志，許多人都比我學問高，但我想

怎樣創造少年中國？

我們都只這大一點年紀，只讀了這幾年書，看見求學的門徑，只這少的時候，而這些時候中，還有甚麼學潮運動，工讀運動，通信事業，國際事業，處處分了我們求學的心力時光，便說現在夠得上做一個學者，我敢說亦是太早了。我們同志中，固然沒有一個人自信是一個學者，不過我們既是一個學會，多少有些人又要錯認我們配得上做學者，加以學術界虛偽風氣的流行，我還得做戒我們學會同志，不要遲早亦振起學者面孔來纔好呢。

(五) 創造少年中國與個人生活問題

個人生活問題幾個字，有許多絕口不談阿堵物的高潔之士，最不願意齒及。然而我亦將冷眼睜睜了好幾位朋友，於今好幾年了。在從前做學生時代，有些人羞於說這些話，有些人不屑於說這些話，他們的意思，大概都是以爲生活問題是卑鄙的一件事，是有品格的人所不應計及的事。其實人既生於衣食住問題之中，而生物學的法則，一切生物又有求生的本性，那便即令人爲他個人自己籌畫他不妨礙別人的生活，亦無上應有的事。何況假令一個人想要爲社會做事，若他自己的生活問題還不能得個合當的解決，他並站腳不住，一切所說做事都只是句空

話。所以個人生活問題合當的解決，實在是社會上重要的事。

少年太氣盛了，亦太自信了。有許多人，有意無意中，都存了這樣一個意見：他們以為只要學成了，便自然有飯吃，有事做。倘若定不能有飯吃，有事做，他自信甯可餓死，不願喪志屈節，圖自己餓餒。這樣的一個志氣自然是很好。但是可惜我看了許多朋友，無論起初他是如何的剛強自負，到了一離學校，爲自己或父母妻子的生活，甚至於爲自己或父母妻子的體面，嘴便軟了，志氣便灰頹了。從前談無政府主義，現在急不暇擇的，做安福系官僚的掾屬去了；從前談政治生活，現在降心相從的，做不必願而且亦不稱職的教育者去了。我不敢說他爲救死而屈節，是一件甚麼大罪。因爲沒有人敢勉強別人真個餓死。但是他果然信無政府主義是好，或者果然信政治生活是好，爲甚麼從前便怎樣嘴硬，甯可餓死，不願生計；今天又丟了他良心的主張，奴顏婢膝的，作這個沿門托鉢的生活呢？

我願現在有飯吃的前輩先生，大家發現良心，亦自己想想圖謀一個正當生活是怎樣困難，不要還擺出那一副不事家人生產的高士面孔，專門說些不落邊際的清高話，越使後來的兄弟

們，迷信個人生活是無討論價值的問題。我不是說一個人的眼光，便只應當注意到他自己的衣食住，我所說的衣食住，更不是指着那些驕奢淫佚不正當的享受。我的意思，我們總要求在今天的社會中，有一個正當的生活技能，我們總不至站腳不住，爲生活的必要，被逼得去做我們所不願做的事情。其實我敢說一句一筆抹殺的話，便是眼前有飯吃的前輩先生，多少都爲那一碗飯，做了些他所不願做的事情。固然有些地方，是爲事業的前途，社會的幸福，受些委屈；然而若真肯坦白的自問，又何會絲毫沒有自己乃至父母妻子生活的恐懼，隱在後面，幫助他去忍受這種委屈。果然事實是這樣子，怎地還不敢未來的青年，多注意些他個人生活問題呢？

我會看見幾個高等師範學生，做預科生一二年級生的時候，他惟恐接近了辦理中學的人，有些近於納交資緣的意思。然而到了第三年級，態度陡然變了。那箇時候，不但於他相識辦理中學的人要常常接近，便不相識的，亦要輾轉介紹得來。我因此便想得我們青年，既不能不求生活，又非到圖窮而匕首見的時候，偏誤於無理由的習俗，而以談到求生活爲恥，這實在是一個很

有害於他自己，亦有有害於社會的一種風習。怎樣說有害於他自己呢？因為他既不談生活，便不肯向生活方面預備，不肯向社會所需要的方面預備。這樣，所以他雖然在學校裏有幾年的學習，然終不能得一個充分的生活能力。因此或者得不着他所希望的生活。怎樣說有害於社會呢？社會原不是不需要人，爲他做各方面的事情，然而因爲這些人，不肯注意生活，便不能有切實的生活能力。不能有切實的生活能力，便不能怎樣有力的服伺社會。現在我國社會中許多人沒有事做，許多事沒有人做，便是吃的這個虧。

求生活是當然的，而且是必要的。這樣，我們應該注意求生活的技能，是無疑的事。眼前無論智愚賢不肖，人人既不免求生活，而且許多人求不着完全正當的生活，這樣，我們若能有力量求一種正當生活，不但不是羞恥，而且是很大的榮耀。就理想說，好社會便指責人人得着了他的正當生活而言。所謂正當生活，便是說人有合當的事做，事亦有合當的人做。譬如眼前的中國，因爲人做不到這樣，所以處處感受痛苦不滿意的情形。爲社會計，我們要求學問與職業的一貫，要求一國的教育，至少有一部分

怎樣創造少年中國？

的力量，是爲一國養成充分有力的職業家，亦要使一國人得着他的最小限度的生活，不至因生活的落伍者太多，致釀成社會各種的擾亂。但是我們姑且不談教育問題，我們僅就我們自身說話，那便我們應該有能力怎樣做一個充分有力的職業家，同時亦得着我們最小限度的生活，自然是極應注意的事。

假令有人不承認學問必須有關於生活（Life），甚至不承認學問必須有關於人生（Living），然而無論如何，有關於人生乃至有關於生活的學問，必爲許多人所應當研究的。且爲社會上所急切待人研究的，且爲一般必須求一個生活的少年，所不可不研究的，這總是無可疑惑的事。既然如此，那便我要請問讀者，是不是必須求一個生活呢？是不是應當研究實際有關生活的學問呢？今天所研究的學問，是不是足夠解決我們的生活問題呢？就我的一般考察，很覺得好多少年所求的學問，每每不切於職業上的應用。而驕亢疏懶的習慣，更爲職業界所厭見。這些地方，都要怪在學生時代不注意生活必須的學問品性才能，以致釀成這樣的惡果。其實說學生是預備時代，關於他自身最切近的生活必要的技能與修養，自然亦是應當預備的一件要事。這樣的預備，

有幾分完成了，他自己纔能成一個經濟上自給的人。而且對社會亦成就為一個勝利的職業家。

我說這些平淡無奇的話，亦許讀者要厭惡他說是聽厭了的老生常談。但便這樣的老生常談，已經是一般淺見的高士所應注意。其實職業界的危險，還不止上說的那個樣子。上所說的，有怎樣生活能力，纔可以配得上就那一種職業，這固然是不錯；但是一定要說有怎樣生活能力，必然可以就得了那一種職業，這還是絲毫沒有把握的事。第一，謀事的與僱傭的中間，沒有正式有信用的職業介紹機關，所以謀事的成就，全然憑面子機會，遠未上甚麼職業神聖的正當軌道。第二，無理由或不正當的惡風習，在職業界的各方面，是這樣瀰漫普遍；一個人要想在職業界保持他純潔的品格，每每便因這見忌於他的同儕，以致受各樣的侮辱傾軋，而不能安於其位。職業界既然有這兩種現象，真自愛的青年，更不可不十二分的慎重，以講求在不喪失品格範圍中間，怎樣可以求着他相當的生活。青年啊！我望你不要還恃那虛僞之氣，說甚麼寧可餓死的話；我敢承認我是怕餓的人，現在還極力求個粗糲自甘之道；至少有幾個不怕餓的少年，已經為

一個飯碗，跪在魔鬼面前去了。當自己沒有與生活問題直接接觸的時候，誰個少年，知道他要變到這樣無恥不成形的地位？誰個不是如鳳凰翔于千仞之上，似乎永遠不食人間煙火的？然而一到了與生活問題接觸，飢餓的感覺，纔萌芽了，便立脚不住，靦顏的匍匐下來。所以我敢奉勸讀我這篇文的少年，你不要說那些空洞浮泛的豪語，與我聽罷！你們每個人都看見了好多親戚朋友，為一個飯碗喪志屈節了，你只自信有甚麼把握，將來不至像他們一樣？

在政界的人，必然要阿附着無廉恥的政客，無忌憚的武人在學界的人，必然要敷衍着無心腸的長官，無思想的前輩；在商界的人，必然要順遂着無意義的流俗，不道德的習慣；其餘別的事，大抵都是這個樣子。這些情形，是不是人人所看見的呢？我們既不能不求一碗飯吃，而吃飯的職業界，又是這樣子的黑暗，我們還不戒慎恐懼，去求一個最聰明的法子，對付這個問題，這敢大意的以為他無注意的必要麼？

以為真創造少年中國的少年，第一必須求能站脚於現在的職業界。然而又決不僅求能站脚於現在的職業界，必須有

能力改善現在的職業界，而必不可把品性爲現在的職業界所改。這樣，職業界的陋習，然後乃能掃除；國民的能力，因沒有互相欺詐互相妨損的事，其效率纔能越發增長。我們自己的品性與事業如此的同時同程度的發展，我們的心靈纔能永遠感受愉快。少年中國的創造，亦纔有切實的成功希望。

就以上所說，我以爲真正有志的人，不可不注意下說的幾件事：

一、生活的技能不可不盡量求他有最高的造詣。我這所說生活的技能，是指着關係於生活的知識修養能力三方面說。知識能力，須注意圓滿切實。修養須注意勤儉和平。縝密。我們固然不免要覺得職業界是黑暗，是沒有一點相當的把握；但是亦有一樁比較可以樂觀的事，便是無論在怎樣紛雜混亂的社會中，有充分知識能力修養的，究竟還是比較要受職業界的歡迎。因爲就常理說，人非迷惑狂，正當的事，究竟盼望有正當能力的人去做。所以便在今天的社會，究竟幾乎沒有看見有充分正當能力的人沒有飯吃的，若是有這樣的事，必然是他所謂的能力，原不配稱做能力，如那些潦倒的冬烘居士，再不然，便是他即令

有幾分或者甚至有充分的能力，然而被他那不良的品性帶累了，至不受一般人的歡迎，如那些輕狂的青年學生。除了這兩樁以外，便令他有怎樣的能力，得不着怎樣的職業，亦斷沒有得不着職業的事。

二、減小個人慾望，且須減小個人必要的生活程度。我們既知道至少現在的中國，不能因有怎樣的能力，便盼望有怎樣的職業，所以我們能力不能不力求其大，然而生活程度，仍然不能不力求其小。這樣，纔不致在得不着較大的生活時，爲勉強求較大的生活，喪失他的品格。普通人所以不能不求較大的生活的，一因慾望太大，一因生活的必要程度太大。慾望太大，使一切衣食住的享受，實望太奢，自己沒有一個限度。因此人家便易於用較好的生活，引誘我，失掉我的操守。生活的必要程度太大，便爲維持眼前的生活常態，已不能不待多量的金錢。因此人家更易於用較好的生活，逼迫我，失掉我的操守。古人說，安貧樂道，我常常只有安貧的人，纔能做樂道的人。不願安貧，必不能樂道。不容自己安貧，更無從樂道。在現在國民經濟瀕於破產的時期，而奢侈浮誇的風氣，又復盛行，我們怎樣能使自己甘願安貧，亦復可

以安貧，這是於我們品性的維持，大有關係的事。

有幸福些的生活，是人類所應要求的正當權利。我亦深信我們的生活，存以圖謀自己的幸福爲一切合理行爲的真正起點。這樣，所以我們亦決無自殺以奉天下之理。但是所謂有幸福的生活，並不僅指衣食住的享受，比衣食住的享受更重要的，便是心靈的愉快。而所謂心靈的愉快，又決不僅指生活的進步，比生活的進步更重要的，便是慾望的減小。生活的知足。天下只有知足的人最愉快。因爲有不足，便有求；有求便有所不得；有所不得便苦了。生活無論如何的進步，若是慾望與生活必要程度，隨他一同長進了，便總只有感覺痛苦。天下熙熙來攘往的人，都自命是求幸福的，結果人人都是痛苦。這種現象，我們不可不注意。我的意思，是主張慾望是要盡力的縮小，生活必要的程度，亦是要盡力的縮小。這固易於令人覺得是有些自斃以奉天下的意思，或者有些達觀的同志，他要以爲不合人情，不願意這樣做。但是我的意思，卻因看得個人生活問題是這樣的嚴重，在惡勢力社會中，求一個正當的生活，是這樣的困難，所以我想我們不能不預備很愉快的胸襟去忍受最小限度的生活。這樣纔能臻於進可

以戰，退可以守的境地。我亦信只有拚着忍受最小限度的生活的人，得着較好的生活，纔有一個享受。我們不僅要生活，我們還要愉快。我們不僅要有幸福的生活，還要有能力去享受這樣一極幸福。不然，運命好時，貪得的心，既蒙蔽了自己，因而不感愉快，反感痛苦。運命壞時，爲生活所逼迫所驅使，違反他自己的良心，無條件的降服於惡勢力之下。這不但是社會的不幸，爲個人亦是一種痛心的事情。

在新文化運動中，所產生的優秀少年，以我所見的，很覺得有一個應矯正的習尚。便是在這些少年中，雖然有些極刻苦樸儉的，究竟很有些假衛生或美觀的名色，自奉太過當的。衛生或美觀自然應該講求，但這亦應該有個最小的限度，決不可做成了變形的奢侈。何況這些少年，果然有對社會的同情心，眼見許多同胞，在水深火熱之中，飢無以爲食，寒無以爲衣，亦眼見許多很有望的朋友，求學沒有費用，作事沒有資本，却全不想盡力資助，只注意自己寫字擡的精緻，會客廳的雅致，處處擺出一個名士樣子，以眩耀儕輩。這論行爲已是可鄙，而且習於這樣養尊處優，鬧架子，講體面，將來處處易於爲宵小規制。他到頭成就一

個甚麼人，還是一個大問題呢。

三、非生活能夠自給，不可結婚。結婚的妻子生活費用，應幫他求個自給的方法。我們既知道生活是這樣困難，生活的必要限度應該盡力縮小，自然可以知道，家庭之累，是要極力避免的。在生活不能自給的時候，不可結婚，這理由許多人都知道。然而一則我們社會裏做父母的，有所謂了向平之願，常好早早的辦兒女婚嫁的事。一則性欲的衝動，亦每令一般淺見些的少年，甘心入家庭所設早婚的陷阱。我曾親眼看見幾個少年，因為這樣，仍然太早了結婚，因之令他的學業品性，都受了不良的影響，我可以說如我們今日以生活能力為結婚的標準，而不以性發達為結婚的標準，實在是違反自然的事。但是這是現在的經濟制度，要澈底改正的原因。在經濟制度未能改正的時候，我們為自己站腳的穩固，不容以這為早婚的理由。

已結婚的女子，應該幫他求生活的自給，這是為男女兩方的幸福，一樣應該的事。因為就男子說，若女子的生活不能自給，他便要用一個人的力量，解決兩三個人的生活問題。這樣便每易陷於窮窘。就女子方面說，因為生活無法自給，所以實際上的人

怎樣創造少年中國？

權人格，總不能與男子平等。而且如遇不幸的事，生活便會瀕於危險。由這說來，無論如何，我們要為自己的妻子謀生活自給之道，那是無疑的。我們雖口口聲聲說甚麼為社會犧牲，然而生活的累若是太重，需求於社會的若是太多，便有許多地方不能真個犧牲！因為有此應當犧牲而不能犧牲的地方，朋友或者因而疑惑到他原是不肯犧牲的人，這亦是彼此同力合作的障礙。

我與朋友共事，只敢自己盡力犧牲，不敢些微責備朋友犧牲，長知我的朋友，雖然怪我太過於看重自己，看輕人家，然而亦多原諒我的苦衷，不十分責備我。我為甚麼不敢責備朋友犧牲呢？固然各人服伺社會的決心程度，有深有淺，各人的意志力，有強有弱，朋友非是極端諒解，難以說甚麼責難的話。而且在現在經濟制度的下，妻子乃至父母，乃至兄弟族人，都要靠一個人支持，既然是各私其家庭，家庭的真情形，亦每為朋友所不顧問，或不敢問。這樣所以隔閡越多，真正聯合的障礙越多。然而天下事既不是一個人的力量做得成的，我們若不能打破這個隔閡，這個障礙，怎樣能夠做得成甚麼事？要打破這個隔閡，這個障礙，便要減輕生活之累，使自己除最小限度的生活以外，不致受生活牽

去。做。良。心。不。願。的。事。

四。在。學。力。未。能。充。實。以。前，不。可。因。淺。見。或。忿。心，太。容。易。了。的。說。其。麼。脫。離。家。庭：在。眼。前。的。中。國，家。庭。是。惡。習。慣。的。淵。藪，舊。思。想。的。結。晶，純。潔。的。少。年，不。能。相。處。而。安，本。是。無。足。怪。異。的。事。又。加。以。國。民。經。濟。狀。況，幾。有。日。暮。途。窮。的。光。景，亦。有。許。多。少。年，迫。於。不。得。已。為。自。救。計，只。有。從。家。庭。以。外。求。一。個。自。給。之。道。這。所。以。工。讀。主。義。一。倡，少。年。脫。離。家。庭。的，幾。于。踵。趾。相。接。這。不。能。不。說。是。一。個。當。然。的。事。但。是。我。們。若。參。酌。社。會。實。況。看。來，可。以。知。道，這。其。中。有。些。理。論。不。合，事。實。上。亦。復。不。可。行。的。地。方。就。理。論。說，生。物。的。法。律，幼。種。非。能。到。生。活。力。完。成。的。時。候，當。然。是。受。他。父。母。的。庇。護。人。在。不。能。生。活。自。給。的。時。代，自。然。亦。是。這。樣。果。然。生。活。不。能。自。給，橫。豎。總。是。要。靠。人。家。庇。護，不。靠。父。母，仍。然。是。要。靠。社。會。有。心。人。然。而。有。甚。麼。把。握。可。以。相。信。誰。個。是。真。正。的。社。會。有。心。人？可。以。相。信。這。樣。的。人，一。定。比。父。母。更。值。得。依。靠。呢？

工。讀。運。動，本。是。很。有。價。值。的。事。但。是。我。可。以。說，現。在。侈。談。工。讀。的。人，大。概。有。三。種。最。下。的，只。知。參。加。流。行。的。活。動，以。自。己。出。風。頭。這。樣。的。人，只。知。抄。襲。幾。句。不。切。事。實。的。章。程，求。憑。弄。一。般。淺。見。的。

少。年，讓。他。陷。入。阱。坑。中。等。的。不。審。自。己。力。量，不。顧。社。會。情。形，偶。然。眩。於。工。讀。的。美。名，便。提。倡。起。來。結。果。工。讀。的。事。業。失。敗，許。多。少。年。因。此。更。加。增。了。些。痛。苦，但。他。究。竟。不。知。是。他。冒。昧。提。倡。的。罪。最。上。的。實。在。能。夠。為。社。會。福。利，真。心。的。在。工。讀。主。義。下。提。掖。一。般。少。年，但。是。自。己。力。量。究。微。弱。了，社。會。情。形，又。復。雜。得。出。於。意。料。以。外。因。而。到。了。工。讀。運。動。失。敗。了。的。時。候，雖。亦。竭。力。求。萬。一。的。挽。救，然。究。不。能。減。少。幾。多。這。樣。不。幸。少。年。的。痛。苦。前。幾。天。北。京。工。讀。互。助。團。的。孟。雄。君。發。表。了。一。篇。文。中。間。有。幾。句。最。沉。痛。的。話。說：「我。在。這。裏。忠。告。我。們。青。年。們，自。己。慎。重。點。社。會。的。黑。暗，比。家。庭。更。黑。暗。呢。不。要。聽。文。化。運。動。功。臣。們。的。門。面。話。自。己。沒。有。本。領，只。管。著。本。領。去，不。要。上。當。呢。」我。們。血。氣。方。剛。的。少。年。聽。着，這。是。身。受。其。害。的。人。所。說。的。我。們。要。知。道。工。讀。雖。是。好。事，究。竟。在。生。活。能。力。不。充。實。的。人，不。是。容。易。做。到。的。事，不。要。輕。易。的。盲。從。妄。動。呢。

我。們。要。想。不。倚。賴。家。庭，靠。自。己。工。作。以。求。學。謀。生，自。然。是。好。不。過。要。工。作。可。供。求。學。謀。生，必。須。生。活。能。力。充。實。不。然，謀。生。且。說。不。上，求。學。更。無。論。了。退。一。步。便。令。他。還。求。得。些。學，亦。因。生。活。的。連。累，減。損。了。許。多。造。就。在。我。們。社。會。正。需。要。遠。大。些。人。才。時，卻。這。樣。的。

步的站穩，我們越是想對於創造少年中國的擔負增加，亦越不可不求對於自身生活的繁累減少。這樣那便以上所說的對於我們是格外有關係。

我除上所說的以外，關於個人生活問題，亦還有一點特別意見。那便是說，依我的經驗，一則天下的事，沒有不待錢做得成的。二則真爲天下做事，在做事中間，總只有自己犧牲，斷不能望從做事裏賺得多錢。三則舊有的事業，範圍太大的事業，因爲他受各方面的牽制是不能盼望辦得理想的好的。就這三個觀察的結果，我因斷定要做事到理想的好，只有靠我們用自力創辦的新而小的事業。但是我們拿甚麼錢去創辦自己的事業呢？我因進而斷定我們應該把謀生活賺錢與做事分成兩概。做一種的事謀生活賺錢，而就這所賺的錢，去創辦自己的事。這樣，我們便有理想的事業做，而且有錢去做我們理想的事。

普通的人，都想就自己謀生活的職業，做到理想的好。然而幾於每個人失敗，每個人失望。我亦是這樣的一箇過來人。在我失望之餘，我狠研究了一番。咳！這原是一條死路，怎地許多聰明人都勸不出來呢？我們爲謀生活而就職業，本來我們便只是一個

僱傭，一個工具。僱我的人，他豈容易讓我反賓的主，來改易他的事業？而且我們若做過事的，試想我們聯合三五同志，做起一點小事，都有許多敗點，不容易到理想的田地。現在我們因自己的生計，投身於已經成立的事業已經結合的團體中，這事業是怎樣成立的團體是怎樣結合的都不計及。卻盼望他比自由意志結合的團體更能做事，這豈非極笨的妄想？

生活是不能不謀的，舊職業界雖斷然不能做甚麼理想的事業，然而不能不進去的。那便我們應該知道，我們所以入那種職業界，是爲謀生活賺錢，不是爲做甚麼理想事業。那便我們應該提醒我們自己，在職業界有某種程度的不得意，是不須過於煩惱的。在我們謀生活的職業以外，要自己設法做一種理想的事業，是一刻不可忘記的。這樣，我們不致因職業上的不滿意，太容易惹起良心的不安，亦不致因職業上不能做事，便廢然以爲天下真無事可做了。

把謀生活賺錢與做事爲成兩概，這是一個未之前聞的奇論，但讀者若肯細心想想，或者要信其中狠有理由。而且我覺得這樣的發現，於我們規定行爲的標準，狠有益處。我以前在職業中

求做理想的事業，因各方面的牽制總不能成功，令我心中起很大的煩悶，後來決定把眼前不能做理想事業的職業丟了，想緩以時日，另尋較好的職業；然而就各界各等的職業家看，令我覺得究竟與我以前就業的生活，只是一樣，這樣下去，若不說欺心話，要想得個理想的職業便只有餓死。我因細想，果然除了餓死，社會事便無可做嗎？這以後我纔得了上說的那個見地。自然人家要想這個見地，或者是我文過的自欺方法。不過我細細想過，亦不僅從自身着想，還就社會想過，覺得這簡直是一個真理。所以我的意思，以後的生活，便要以這為標準，一方求個謀生活賺錢的職業，這種職業以不虧損社會，虧損良心為主，負責宜輕，工作時間宜少，薪金款額少，固無妨，多多益善。一方自己組織一個團體，一種事業，這種團體與事業，便用作理想事業的一個切實根據。在職業方面保存的精力，便投在這裏面，在職業方面賺取的金錢，便用在這裏面。這樣比現在熱心的職業家，用力或者少些，收效還要大些。我們若真是為社會以做事，便不可不計較這些事在社會上所收的實效。不可死板板的只知盡忠於僱主。但是我這亦不是說在職業上便不必講盡職，我們為維持我們的生

怎樣創造少年中國？

活社會的現狀，不可不有與他人相等或更大的忠誠心。但是我們一定要知道職業界的改造是有限的，盼望從職業上求社會澈底的改造，是幾于不可能的，而且亦是太多了障礙的。我們無寧從職業上維持自己的生活，或者更賺些做事業的錢，而另自創辦事業，為簡捷有大些的效益。

這所說的，我自己亦想得未免有些駁雜得可笑。但是若這真是簡捷有效益些的做事方法，這還值得有志創造少年中國的朋友大大的考慮一番。或者有人要藉我這個理由，自己去用太不神聖的態度，就太不神聖的職業。但是我以前所說，原只為真正有志的人，備一個參攷。我們決不是要做一個拜金主義者，亦決不是預備做一個不盡心的職業家。若拜金主義或別樣不肖的少年，他看見了我兩三句話，正合他的心思，拿去做個護符，那只是他們文過飾非的習慣，我不能負責任。

這以外還有一個問題，便是我們的同志，在個人生活問題方面，應該怎樣聯合而互助？如上所說，個人的生活問題，既是有關於創造少年中國這樣的重大，假令我們的同志，多少能為少年中國做一點事，那使他將來怎樣不致為生活問題所壓迫，以喪

失他的志氣與能力。這不僅是他一個人的事實，是我們大家爲創造少年中國應該共同注意的事。所以我們在個人生活問題方面必須聯合而互助。互助的方法，依我所擬進行的計劃，便是朋友間籌一個共產或集產的團體。這樣依經濟組合的原理，自然生活費比獨立的生活減少。而有這樣的團體，那便減少生活限度，圖謀妻子生活自給，都可以合力去做他，比獨立的生活亦易於見效。此外還應該盡力於介紹職業，這種介紹的事，最要是真實不誣，使求人與求事的，有個愜意的選擇。我想這亦是我們談創造少年中國的同志，大家要注意的事。

我盼望無論學會內外的同志，今天談創造少年中國的，將來都有個合當的順遂的生活，都能夠真做一個創造少年中國有力的工匠，怎樣能到這一步田地呢？這是我們每個人自己的重大問題，這亦是我們團體中全體的重大問題。

給論

我把這篇文章做得這麼的長，我一頭寫，已經一頭的懊悔。因爲那是顯明的事，看太長文字的，一定不能有集中的注意力。我誠不知道我所說的是不是，完全沒有價值，不過我想這都是我反

覆考慮的一點心得，而且都是關係於我們切身的問題。我究竟癡想，總配得上讀者一反省。

不管你說政治活動亦好，社會活動亦好，怎樣能有一個分工與互助的合理計畫，怎樣能有一個圓滿富於活力的羣衆生活，怎樣能有一個圓滿而切合實用的學術研究，又怎樣能有一個不妨礙創造少年中國工作，或者且有補益的解決個人生活方法，這總是人人的基本問題。不注意這些問題的結果，必致成爲無實力無實學，甚至於成爲喪志失節的人。團體亦必致成爲呆死頹唐的團體。這樣談甚麼創造少年中國？

我甯願每個少年中國學會的同志，都莫信自己是已經完成了的人，我敢信每個人都還要努力的向完成路上走。我亦甯願這些同志，都莫信自己的團體是已經圓滿了的團體，我敢信我們的團體，還要努力向圓滿路上走。無論是偏見與否，我有些信少年中國學會是比較純潔，比較有希望的團體。但是我敢信中國學會的會員，若非時時深刻的反省，見善必徙，有過必改，以漸求達到我們理想的純潔，理想的強健，理想的圓滿境地，那不但但是少年中國學會的不長進，亦是少年中國學會對於少年中

國所負的大罪過。

最後奉勸我敬愛的讀者，你若有耐心讀了這樣一大篇，我盼望你總要得些切己的益處。你總不要說這些話對於你那一位朋友有益，若這些話可以於人有益，盼望你細細想一遍，你真不需要這些話麼？就我的意思，敢說少年所犯的毛病，大概不狠相。我敢信讀我這文的人，多少便要犯我這所說的毛病。我請你不必文飾，不必虛橋，爲人類爲我們的祖宗同子孫，坦白的承認改悔你的罪過。不要只看朋友，多看看自己。朋友能不能改過遷善，還是無把握，我自身的改過遷善，不很容易做，亦很應該做麼？莫只顧看我的話，批評我正確不正確，我盼望看這文的人，把我的一些意思，自己還放在心頭想想。若只是甲的耳朵，聽受從乙口裏所說的話，究竟總覺得這只是一句話，至多說這是一個教訓。只有從心氣和平天真發露時，自己想得，自己覺得的，纔真能於心性的改造有些切實的益處。因此我盼望看這文的人，能因這文引起他自己的審慮，比盼望他聽受我的話更很。

向上的朋友啊！不是要給人家教訓，是要能給人家品行。更不是僅要給人家品行，是要一樣的使自己有品行。我們配得上

國

說是有品行的人麼？我們說了亦聽了這多的話，不自己覺得有些慚愧麼？不改，造自己盼望改造甚麼國家？少年中國的前途果然是有希望，我信這個好預兆，必然在有志創造少年中國的青年——你和我——身上顯出來。爲盼望看見少年中國的實現。我真拭目以待從我們身上顯出來這樣的一個預兆呢。

國

（續第一卷第七期）

羅素原著 張赤譯

通常所說對於國的義務的話，不論自個人良心之主觀見地，或自人類康裕之客觀見地觀，在吾看來，都是說得過度了。這種過度的稱重實爲說國的時候彷彿沒有別的國似的那種專指的說法的習慣（即說 The State）所助長。爲什麼要服事這個國不服事那個國，實不容易看出有什麼抽象的理由能以稱引。譬如，人從不假設一個中立國的百姓應當參加別國戰爭，不論結局可以想爲對於人類怎樣重要。又如，就令一國啓釁的原由是壞的，但其國的人爲其國而戰，大多數人總不以爲錯。德國人服從德國政府命令，除非這種命令出乎尋常戰事之外時，

二一

吾們絕不因此而符之。現在所以難得一種方法使各國能讓其一部主權於一種國際的權位，實上來這種普遍的承認各個部分國對於其自己的百姓之權勢，弄成的。

此外還有一個見地，由這個見地，在後世一致稱為當代最良的人，一部分中服事於國，也總是見為不可能的。國有時說得好像是一個實際的東西，一種遼遠如神，大優上於其百姓，當得起他的百姓無一個當得起的一種貌似的神聖的東西。但是這個自然不過一種迷信。國所發的命令，其實是實際的人所發，國所指趣也只在任的些人的指趣。在這些人身上實無超人的東西。大多數的時代大多數的地方，這種人都是以很尋常的肉體作成的。這種人，若有很具想像力的見識，廣大指趣，那只是運氣之偶遭，絕不是常有的現象或吾們合當期望的現象。因為這個理由不得不常見國之指趣總是那些不能自薦於比同時大多數人人性較多或識解較深的人的。這種多仁多智的人，若有勇敢，可以很易的見到自己實見迫不得不抵拒國，任便什麼學說不管個人反對的判斷，定要使服從作這些人的義務的，都會要奪失些個人類真價與獨立上的東西，這種學說實會要提示東方

的專制主義之出現，假若有成，定將妨礙最良的人長到他們精神上的圓滿的身量。國本是體現平常人之慧智的，他的種種制度都為已往的許多迷信所阻塞，新慧智正在發長的人有未來的善種正在萌芽於其心的人，只能見着自己多少總與固定的權勢是失諧的。因為這個緣故，就令不為別的，服從於國的義務實不能弄成絕對。

泛言之，在現存的國上，可以說有三個大要：

- (一) 內部的不公正；
- (二) 非廣被全世界之事實；
- (三) 與自由衝突。

(一)內部的不公正是由於一國的百姓在政府上不並有平等的發言權——由於這個事實必然而起的。這個惡，大部分是不能救治的。就在所謂民主國，官吏與選舉的代議士所有分權力也必然比尋常選舉人多，他們的利益在許多地方上與選舉或委派他們的人的利益是不同的。一國的組織法無論怎的，這種惡只能由遏制他的權力以遏之，而遏制他的權力又非倚人或諸附屬組織之種種權直完全見認不能有效。但是這個惡與

一國的對外關係并無必要關聯。吾故不更詳論他。

(二)現在國非廣被世界的，這個事實防止國在其對外關係上得到他在內部志得的主要的善；即是於個人或團體間的關係上以法律代強力；但當各國都要求絕對主權，國際法之觀念必永遠無力。國際法與國內法同，無制裁力便等於無有，但無一個國際的權位，制裁力也不能有。國際權位應干涉列國的內政固不必須。只須他把列國間的關係規定已足。但國際權位非有充足兵力顯然能够強行其判決於不馴的國上。這種規定他又不能作的，而這個強行，除非列國含棄其雄大國軍的常習，也是不可能。所以這個期望遠得很。不過稱讚現在的部分國的話應用到「世界國」上也只能是對的，這是明白的。國在對外關係上的主目的不外利用所謂未發展的地方，并對於別國，使用強力或恐嚇以強力以成功的主張其要求。這個分明正是路利的目的。一個國在迫循這種目的的時候，人見得到應當拒絕服從他，實越速越好。但是因為相怕的緣故，以這個為目的的運動，除非是國際的，沒有能望成功的，唯若他是國際的，又將必須抵抗全世界一切政府的結合的敵恨。

國

(三)與自由的衝突為今一切國所實施，本此而生的議論却與上有些相異。雖是行施兵力的權位的領域非至蓋括全世界不能為大狗了，但判決尋常民治事件的權位的領域却很容易大過了，在現在大多數的大國，這個蓋都已太大了。古希臘或中世意大利的市國 (City State) 在保持個人創意上，在所與於一切強健的市民參豫政治的機會上，有許多利益，是今已失掉的，這是尋常都曉得的。在近代的世界，就在一個民主國，個人於決定其國的政策上所占分兒是無窮小的，足令其每易發生無力之感，而且有許多事件，於其上本應有些分自由的，乃官僚政治的機械也廣大得致令雖至極小的改革也，只有一個駭人的騷動才能成就。試想像一個初等學校教師的地位，相信——多分完全對的——能與兒童以比教案上所定的較好的教育。不論他的意思可以怎樣好，能實行的希望却是沒有的。結果遂使他再不有識的思想他的工作而成了個單單的機械的奴工。至於那些決定教育要什麼的人恐大概僅有很小的初等教育的知識，對於兒童的知識更是沒有的。在複雜的國裏，裁決事項的官廳官吏與受他們的裁決直接影響的人是完全離隔的。照

這樣子，知識與權力遂相離異，而個人之圓滿發展乃不可能。

(四)歸於市國自然是不可可能的，但對於諸種職業，職工，和各種利害相關的團體，多與以自治，由此所得，也當可很大。不過除非各附屬團體於國干涉其內務的時際，有願出而拒絕的表示，這倒也作不來；但當他們對於國保留一種不當的尊敬，將永遠無力量反抗之。

今可總起上所說。國實是人為公共防衛與攻擊的結合，大要為兩種動機所產生：被治者方面的安甯欲，與統治者方面的權力欲。內部的防與攻普遍是按照豫定而作成刑律的些規則行之。雖是刑律常趨於罪許多不當罪的事件——有些一人能作最有益的行爲亦包含此中——因國而得的內部的安甯大體對於文明總是個利。但是為獲得這個安甯人遂興起一種對於國的崇拜，弄得犧牲的個人的自由與創意遠比安甯動機會保證的大得多。而且在對外事務上，凡國力的增加都是對於人類的新的不幸。因為在外務上，主權動機已以只主權的手段會保障安甯的那種完全虛幻的議論，戰勝了安甯動機。達到陸海軍名義上有意得的安甯其實只有一條路，那便是設立一個獨

有兵力的「世界國」。總有一天世界的民衆會見到這個，而強迫種種政府舍棄其絕對主權。但是從沒有一輩人情願放棄權力的，列國的政府不競鬥便服，是不要設想的。假若哲學家們還拿近幾十年來他們已經過於傾向的那些對於民族國的歌頌來助政府們競鬥實是一可惜之事。

前文前次會故意缺譯一段，今仍補譯於後，實原文之第七段。——譯者。

國會總須，并仍須，對抗兩種相反的趨向無政府的勢力：即治者階級的無限主權欲，與被治階級的無限自由欲。發令是快樂的，受命是不快的；所以治者在使用權力上想蹂躪法律，被治者於凡法律阻礙其自由取擇處想抵抗之。為這些衝動促起的行爲分別叫作專暴與反叛。但反叛比專暴更危險於國，因為一個專制王國實放縱專暴，但無一國能放縱反叛。

教師和學生間的交際問題

余家菊

這個問題實在是不應該成爲問題的問題。可是事實如此，又教我不得不把他看作一個問題。我想，心頭上起了這個問題的，決不祇我一個，學生諸君！教職員諸君！教師和學生間的「冰凍態度機械關係」，你們從來沒有想到這是不自然，不正當的生活麼？這種生活，應得維持下去麼？學校生活是社會生活的模範，學校生活且沒有上軌道，還談什麼社會生活的改造？「平等」呀，「博愛」呀，「互助」呀，「團體生活」呀，大家都唱的很熱鬧。但是請問這些好聽的名詞怎樣才能實現？要實現這些名詞，須得什麼基本的活動？稍治社會學的人，都知道要維持社會使他不至於渙散，須得利用交通（鐵道，電報，印刷，演講，談話，都在內，在英文是 Communication）以造成共通的感情，信仰，志向。實在，這種道理無論在人羣關係上的任何方面，都可適用，亦都應該運用。杜威說，「學校就是生活」，又說，「學校應該是好的社會的縮型」，現在我要說一句，「學校的生活就是社會的生活」。中國人沒有社會性——至少亦應得說是薄弱，狹小——就在學校生活內反映出來。中國人的「反社會性」就在學校內加工的製造——教師和學生不發生交際，即製造的一法。

教師和學生間的交際問題

我劈頭就說「這個問題是不應該成爲問題的問題」何以見得如此呢？現在要申說幾句。教師和學生的關係，是何等密切。教師與學生的相處，是何等長久，何等專一。用舊觀念說起來，「師者，所以傳道授業解惑者也。」是何等重大的責任。師在舊倫理中，與君父並重，時不時還要上人家的神龜子——天地君親師位——又是何等的尊嚴。照情照理，教師與學生，不說是像父之於子，子之於父，亦應得像兄之於弟，弟之於兄。任意來往，不拘形跡。質疑問難，談敘衷曲。把學校變作一種極樂地。自然大家充滿了人生的興味，顯出活潑的愉快的精神。住在裏面，「樂不思蜀」。學生決不至像現在的學生，眼巴巴的望着放假，教師亦決不至像現在的教師眼巴巴的望着「打下課鐘」。但是現在的情形如何？

教員教了半年，還記不清學生的姓名，認不清學生的面孔，比門房和學生的關係還不如。學生混了幾個月，還探不清教員的歷史，辨不清職員的性情。學生教員間的關係，祇是五十分鐘的關係。學生職員間，沒有大故，更會長年不交一句言，甚且長年不見一面。這是一什麼樣的關係？有人說，「學校即是市場。」我覺

得這話太刻薄了，但是我又無法駁倒他。教員呢，兩塊錢一點鐘，鐘點到了，錢得了，坐上洋車回公館。學生呢，三十元一年，期滿了，捲起行李，回家去。你你我我，兩不相管，「萍水相逢，盡是他鄉之客。」究竟是所爲何來？飯碗……出身……

學校是學生的發祥地，在那兒讀書，在那兒生長，在那兒游釣，住處之久，多則五六年，少亦兩三年。不特對於這個學校，應該發生感情，即對於學校附近的場園，一木一石，亦應覺得別有趣味。這是我們這些「學生精」都有的經驗。但是我們又知道，大多數的學生，對於學校的態度，不是冷淡，就是嫉惡。我曾有個經驗，也還值得一說。五年前，我在武昌住大學預科，住到三年，快畢業了。有位同班說，等我舉了業，我要拋個大石到長江內，等他浮起來了，我再回來。到於今，他的沈痛的聲音還留在我的耳內。恰巧我成了個研究教育的人，他的話就成了我的研究資料。我們想，一個學校使學生對他深惡絕痛，這個學校還有什麼效果？一個人對於和他深有關係的學校，尚且深惡絕痛，他的感情還得個正當的發展麼？其所以一至於此的原因，自然複雜，但是我們應得承認師生的隔閡是個最大的原因，據我的意思簡直是一

切原因的原因。

我現在且把師生沒有實際的弊害，系統的申述一番。請問教育家們，這是不是應得如此？

一、養成冰冷的國民。中國國民生活是靜的，是死的，是毫無生氣的。這是大家都承認的，都嘆口嗒音以爲非改不可的。「動的教育」呀，「創造的教育」呀，鬧個不休，正是爲此。但是這種死靜，毫無生氣的原因，究竟在那裏？不探原求本，專嗜嗜嚙嚙，大家來趕熱鬧，畢竟沒受用。據我的意思，是因爲感情的缺乏。感情是活力的根原。沒有感情的行爲，是薄弱的，因襲的，敷衍的，不是勇健的，進化軌道上的。我國國民因爲這樣免不了「女性國民」之羞，除不掉「五分鐘熱心」之恥。現在談新教育的，都知道這是不好的現象，應得急急除掉，誰知他自己就在製造這種不好的現象。誰知他用冰冷的態度對付學生，學生習慣了，無事足以動其心，結果就養成冰冷的國民。

中國國民無合羣性，無公德心，亦不知受了多少惡口，挨了多少臭罵。「一盤散沙」喇，「無三人以上的團體」喇，真是說得令人難過——或者亦有很多的人以爲尋常無足怪。於是教育

上，就起了什麼「團體生活」呀，「社會服務」呀，一大堆好聽的名詞。究竟團體生活的成績，是不是多添了一些嫉妬，傾軋的風氣？究竟社會服務的狀況，是不是造了一些機會去鍛鍊有始無終的劣根性？我們須得知道，從外面注射的嗎啡決不能使人有長時間的興奮。要得大家真肯替別人服務，真肯和別人結合，真肯光明磊落，毫無所私，還須養成大家相問的熱情。熱情就是吸力，熱情就是繩索。現在的教師與學生相視若路人，疾苦不相聞問，——還好，教師有慶弔，即學生還送一塊錢。在這種環境中生活的學生，還能了解社會生活有什麼樂趣，還肯用什麼熱情去接待人。這種反社會性的活教育，比紙上提倡博愛互助的文竟利害多了。

二、養成變態的人生 人是感情的動物有了感情，自然要得發洩。如果沒有正當的發洩路徑，就會流入歧途。如果抑制住了，不得發洩，就會成爲悲劇。我們知道，我國大多數的人，不外兩種，一種是醉生夢死的樂天派，一種是抑鬱悲憤的厭世家。我們都知道這種人生是應該痛罵的。其責應得痛罵的，不是這些人，是社會。使他們一至於此的，是社會的制度，是社會的習俗——是社

教師和學生間的交際

會對他們的態度，使他們的情意不得相當的，正當的發展。我們常聽見說，打打撲克，逛逛客棧，逢場作戲而已，消消遣而已。我們應得承認，這句話有一部分的真理。我們常聽見說，「舉目無親，誰可與語，」我們要想想，這是何等悲痛。

變態的人生呵！我敢斷定，你是情意不得相當的，正當的發展的產物。製造變態的人生的，我不敢說完全是交際上的問題，可是我敢說交際問題於變態的人生有極大的關係。與學生往來的，固然不祇教師，可是在學生交際上佔重要位置的，總不能不說是教師，——尤以年幼的學生爲最甚。教師學生間的機械關係，怎麼能使情意有適當的發表？怎麼能不製造變態的人生？

三、階級觀念的鞏固 師在我國，本來異樣尊嚴。書經說：「作之君，作之師，」師和皇帝相提並論，你看這還了得。還有，許多人家供奉「天地君親師」五個大字，初一十五，要向他燒香叩頭，師道之尊，可謂盛極千古。呼吸於這種空氣中的中國教員，誰不擺擺「老師派」。薰染於這種風尚下的學生，教員若向他談一句話，亦就「喜形於色」，「榮幸極極」。這樣，那裏還有什麼師生交際的問題？可是口口聲聲德謨克拉西的先生們，亦對於這件

事沒有什麼和教師們不同，真是很有意味！難道和學生往來，恐怕有濼尊嚴嗎？我倒不知他們還是無心中受了階級觀念的支配呢？還是故意要保存這種師生階級觀念？可是這樣做去，於保存師生階級上總有多少功績，或者千古之後，亦還吃得幾塊冷猪肉！

四、事務上的障礙 教師學生「老死不相往來」於學校事務的進行，有很大的障礙。這事本淺明，無待多說。可是我有一樁經驗，可以寫來做個實例。我往某學校時，一位很新鮮的教員，對於學生在他所教的科目上的根柢，全不清楚，於是他帶一本書上堂，問學生覺得深淺何如？一時大家無言。過了半晌，有一位說道：「可以。」於是他就決定採用這書來做教本，大家亦無異議。誰知下課鐘一打，教員剛出去，就一個個的嘆起氣來，覺得那本書太淺。後來日積月累，竟鬧出問題來，大家忙着救濟不了。請問這種障礙，是不是由於師生沒有了解？是不是由於師生沒有交際？

五、個性的抹煞 稍有常識的人，無不知道發展個性是現在教育上的要點。我們要知道，發展個性，首先要了解個性。教師和學生，雙方有「咫尺天涯」之感，這講什麼個性不個性！這種教育

的結果，祇是「教育的浪費」，祇是天才的毀滅，祇是「削足適履」。這個道理是教育界的常識，用不着多說了。

有這種現象的教育，產出這些效果的教育，還算得教育？從事這種教育的人，享受這種教育的人，還配談新文化？我有一位朋友說：「像這種的教育，我祇得罵一句，「時日曷喪，予及汝皆亡！」這話雖說太激，亦還值得擺「老師派」的先生們一反省。我現在要追究何以師生間不發生交際？

(一)歷史的原因 上面曾一再說及，歷史上教師的尊嚴。擁護尊嚴的是權威。維持權威的是疏遠不與人接近以使人莫測。「天威咫尺」這句話，不但是描寫君臣關係的，亦可形容師生間的情形。小學生見了先生就躲，俗話說，「學生見了先生如同老鼠見了貓」兒，這都還可以證明權威疏遠師生。現在雖說尊師——畏師——的偶像打破了，可是大家仍於無意識中受了習慣的支配。至若還在提倡綽名教的人，不肯與學生交際，（恐怕有失身分）學生亦不肯和他交際，（恐怕氣色難堪）自然更無須多論。

(二)國民性的原因 我國人原無所謂社交。慶弔來往，不是親

處就是鄰里——不是血統的關係，就是部落的遺習。即令說他是交際，亦不過是勉強應酬，不覺得甚麼趣味，亦不覺得什麼重要。鄉黨自好的人，差不多都有個「閉門謝客」的「隱君子」在心目中。幽獨的生活，實是我國國民的特性。以家庭為生活的範圍。以「於人無求，與世無與」為生活的極則。這種性質的國民，自然無所謂交際，更無所謂師生的交際。

(三) 嫉俗的原因 「人是社會的動物」這句話，輸入已經好多年了，再加些「互助」呀，「合羣」呀，所以我國人雖說還沒或看社交的興味，畢竟總知道些社交的利益。腦子內本想去交際交際，但是社會上的一般交際又使他看不過眼，祇得「廢然而返」。要知道他何以廢然而返，且看現在的交際界：

(A) 攀緣 「趨炎附勢」是人類的弱點，「脅肩諂笑」「拜座師」「牽衣角」又是中國人的特長。所謂「攀龍」「附驥」真是教人肉麻。現今師生的階級初破，學生奔走於教師之門的，亦未必無人打着德摩克拉西的旗子，去做投機事業，去迎合「上峯」意旨的。旁觀者看起來，真是欲進不忍，誰肯以潔白的身子去跟着他們鬼混！

教師和學生間的交際問題

(B) 利用 我國人的行動很少是為人的。即令好像是為人的，亦不免別有作用。所以一入社會，恍惚左右都是陷阱，稍一不慎，就要「卡踏」一跌跌下去了。閱事稍多的人，總離不了這種意思。現在講究交際的人，固不必真有利用人的，但是疑心疑鬼是陰性國民的特質，這一點又怎麼教他不怕呢？所以要免得為人利用，還是閉門不出的好。

(C) 對付 在無可攀緣時，在無可利用時，在不是攀緣又不是利用時，彼此交際好像容易純潔，容易入交際的正軌，其實還有一個交際的大盜賊——即是北京人所謂的「對付」。本不想送他一塊錢，然而要「對付」。來往得好似親密異常，問起來仍是「對付勁」。這種相與相處，是不是「交相誑」？是不是互相侮蔑？難怪自愛的人都禁口不談交際！對付，就是無誠心，這一點比任何什麼還要歹。虛偽的國民，假面具的國民，都於此中見之！一切刀砍斧殺，都是報應！

(D) 樹黨 少數人各為各的利害起見，組織經營，儼成一派。掛起旗子，立起門戶。說什麼「研究學術」「聯絡感情」「服務社會」，都不過是「碼門磚」，「實心實意是要假同道」——

同盜——的協力，去炫耀一時，去把持一切。聲應氣求，免得勢孤膽小，不敢爲所欲爲。集思廣益，免得心勞日拙，以至圖窮而匕首見。樹黨的利很多，而樹黨的事亦不少，所以心意皎潔的人，對於交際二字好像是「耳可得而聞，口不可得而言也。」

流俗一般的交際，多半出不了這四種的範圍，——下攀緣，上利用，同等而不相求的就對付，同等而同其利害的就結納——中國的國民亦就出不了這四種所代表的性質。社交兩個字，在別國是何等有意味，而在我國則混了些鬼怪離奇，弄得全國無男女大小老幼莫肯用真心對人。這真是大亂之源，亡國之機！說亦無從說起！以神聖純潔的教育界，關係親密的師生，都還因此而沒有交際。那末，他對於別社會的影響又是怎樣？倘若師生間而有此四種情形——恐怕多少不免——那更教人難堪。

(四)教師的原因 從來教師和學生的關係是虛偽的。虛偽的就必須是形式的機械的才好。若是變爲自由來往，變爲隨時攻錯，就會有時露出「馬脚」，不能維持「紙糊的燈籠」——道德上學識上的虛偽。教師要免除這種種不便，亦就不敢多談什麼「不拘形跡」，若是喜歡喫酒打牌的先生們，更日無暇晷，誰

能接待閒散的學生呢？學生見着這個狀況，亦就祇希望他老人家少曠幾次課！

原因既明，症狀已得，我們應得設法救濟。設法救濟，一方要造成師生交際的機會，一方要養師生交際的精神。以下順次談個大略。

(一)造成師生交際的機會：

(A)教師宜自動的接觸學生 教師和學生的接觸，好像已有。人注意。有幾個學校，並規定一定的時間在一定的地方由某教師接見某某學生等。這種辦法，爲「席不暇暖」的教師們固然是無法中之法，但是從教育上說來，總不能說是正軌。這種辦法，畢竟是機械的，形式的——恐怕仍是虛偽的，不能對於學生有切實的觀測，隨時的指導。宗我的意思，教師應該多從各方面——自習室，寢室，遊戲場等——活動，隨時隨地，得些報告，給些暗示。再且往來既多，形迹自然去掉，不提倡師生的交際，自然就有交際。

(B)師生皆宜在校膳宿 我到北京未久，我對於北京教育界有件極爲奇訝的事。此地的學校，除開極少數的學校外，教師

學生都在外面騰宿。教師與學生，學生與學生，祇是上課時才能會面，一下課皆四面分散各去一方。這樣的學校，還講什麼師生交際。此地有句話說「下車上堂，下堂上車」，是說教員先生的，我看，學生先生們，亦是這樣。這種教育，真不如無！

我以為學生是應該絕對住校，——中學生更甚——教師從不能日日在校，一星期亦應有兩三日在校，即不能終日在校，亦應有個六七點鐘在校。才能讓學生們得於講堂之外窺見顏色，若是能和學生談談話，那就更了不起了！有人說，這麼一來，教師和學校，怎樣按時計薪呢？喊這真難說！

(C) 師生同樂 無論是教師或是學生，娛樂總是要的。一個學校中，球戲，遊戲，音樂，應該盡量設備。固然可供學生之用，教師們亦何必不抽點打牌聽戲的閒來和學生鬥幾局，一來娛樂娛樂，二來與學生接觸接觸，三來融合感情。一舉而三善——還多得很——備，真是何樂而不為？

以上談怎樣創造師生交際的機會。有了機會，怎樣才能運用自如不生流弊？須得下面幾種精神：

(A) 相信社交即是生活 人是社交的動物。在人的各種生活

自托爾斯泰學說上的俄羅斯解釋

中，社交是一種。我們從事師生的交際，即是從事生活。沒有附帶的目的，如利用，攀緣等。

(B) 德摩克拉西的精神 我國的師生交際，是德摩克拉西的產物。我們要使這個交際真純潔有味，仍然須有德摩克拉西的精神。不知有所謂師生，但知是社交上的對手——朋友。我談了許多，「先談現在師生間的關係，次談結果，次談原因，最後談救濟法。」現在可以終止了。

在終止而未止之先，還要說一句，師生的交際問題，是改造國民性的問題，是確定德摩克拉西的問題，是變學校為社會的問題——大家不要輕看了。

附帶還說一句：內面如果有得罪教師們的，請勿見怪，我亦是當過教師來的，祇當是罵從前的我；如果有得罪學生們的，請勿見怪，我現在還是學生，祇當是罵現在的我。

自托爾斯泰學說上的俄羅 斯解釋

Dunant Drake 著 李小綠譯

我也是這兩年來美國人中發生一個大疑問的人，問題是俄國的民衆是不是有要脫離鮑爾司維克勢力的渴念？或者，蘇維亞 Soviet 民國的憲法中是不是戴着他們的理想，鮑爾司維克政府的訓令是不是真能代表多數的民意？

從美國人方面看起來，那些理想和訓令，自然是極端的過激。但地主和資本家的惡行爲，同共產主義以及那「賤民」主義正在當道治理全俄。（賤民主義的意思是指着那能自謀生活的人才能有選舉權說）這樣可驚異的現像，不但是同西方德、奧、英、法、美、日的富翁有礙，同黨遺產、生利、租錢享福的人也有礙，就是同西方信仰不拘束的個人主義以爲可以進步的理想家也是都有關係。

雖然，若俄國現有的真像實能包羅真正所俄民理想，照我們所承認的民族自決說來，這可算是個放任主義，所以這個問題，並不在我們的贊許或不贊許，或反對蘇維亞的理想；所在的是這個理想是不是能代表全俄的理想。若真能代表全俄民的理想，他們這個社會主義的成就，雖能傾覆我們的一切制度，但不能確定我們的反對，可以破壞他們試驗，他們有他們的權利做

他們的錯事，試出他們的理想，我們越反對他們越利害，他們相信他們理想要成就的心也越深。假如他們失敗，他們還要責備我們多事；以後我們西人同俄民必會生出離間和仇恨的心，他們反而要笑罵不穩當超國組織的成就。

這是一個事實的問題，這事實的究竟狠不容易從遊客、通詢人、外交家、出版界得到。所謂見證的一看就同事實不符。處我們這種黑暗，不論那種光明，雖然再薄弱些，也當注意。對於人人所仰慕所能表示同情心的大俄人，託爾斯泰 Leo Tolstoy 從他的理想看，好像可以有點光明解說俄國的現在。託氏理想的廣布，可以代表一班愚昧，久受羈制但很慈悲有理想的俄民的心理。

在最近紐約報紙上有位著名反對鮑爾施維黨的會說過，每個俄人心目裏總有一個小托爾斯泰，不是有托氏能文的材幹，也不是有托氏的人格，是有託氏那樣的人生態度。大家總信託氏是本土拙笨不止息的，不自由的俄人中，當代精神代表的舌人。俄人的心靈在託氏裏面說話。

社會裏種種革命的事業，或不正軌的行事，總沒有託氏的位

置因他根本上是反對用武力的。他每每勸人，天國在各人的心裏，我們的事是把我們的責任做好，其餘歸給上帝。雖說他是一個極端愛和平的，他理想所散布而得勢力的所在，到處總能引起極大的社會革命。託氏的爲人是俄民心理的終點。他的話傳到千萬村人工人的口裏，一聲有他在這班人當中，他極力批評政府教堂和社會的組織，成爲一個過激派不止息的一種刺激。他愛村人，他同他們同居，同他們是一樣的意思，替他們表明他們要說而不能說的話。到後來把他做成一個全斯拉夫族精神會聚的一個中心點。

這種精神對於西歐人民也坦白純正，沒有詭詐可說，完全是個赤子心腸。在託氏少年的時候還沒曾用他的音調調和在震蕩的俄民心裏頭。他以前早已領略過世界的樂趣和詭詐。然又因他觀察的久，內心奮鬥的堅強，他早認可若是我進天國，我們必先像小孩子那樣。要想求個公平待遇同胞的道理，不在別的，只是使他們有個真誠不錯的人生觀就罷了。自由，平等，博愛，不當只是作名詞看，要作事實看，將他們所含蓄的精義發揮無餘，不要有所恐怖。

自托爾斯泰學說上的俄羅斯解釋

託氏最簡單最坦白的理想主義，模模糊糊的存在千百萬他的村農心裏，這是堅決無疑的。託爾斯泰總沒會自己尋過快樂或求稱心，或藉譏諷話來解釋靈性上的拘束。他也沒有用科學藝術，政治，或實業組織，來稱他的這點虔誠心，他實在是個喜歡文學圖畫的藝術家，他常對着美好音樂流他的急淚。他用這藝術的他，來助靈性上的他，他自己從沒做過學士，他末年所做的聖經註釋，沒有一點批評的價值。他不單不知道經濟學，社會學，政治學，他自己也不要知道那些東西，因爲這些東西對於他一點用也沒有。福音上的道理已經設一生指導的用處。

到底，原理要些什麼對於原理，所須要的。託爾斯泰就是富人讓去所有財產和削奪貧人的利益，還要的是不要再壓在貧民的背上，只是消耗他自己所能產生的東西。若是人家缺錢買須用品，不能得到，我在這裏却放肆亂用，這是一個罪惡，世界上必定要把有錢而不知用的人，還有社會寄生蟲，剷除罄盡，使沒有一個懶蜂在蜂房裏。能食飯配食飯的人，就是用血汗賺來錢的人。若是每人的入款被限制，財產和生活程度已經沒有大差別，這然後社會才沒有階級可說。

還有，託氏深信福音原理的可以嚴正採用——就像，反對戰爭，不投身警察，和拿個人或利用多數人的志願來施武力壓制別人，以外更可以引起我們特別注意和討論的，是他自己定的經濟上平等的理想。資本和土地富屬於用的人，從資本所得的一切利息，租錢，遺產，都不公道，公道的是人血汗得來的。因為人除了真正工作賺的錢以外別的皆不為正當。在這裏我們也不須要討論他是不是基督教的真意義，或是一個合理的理想，或是適合現在人類的發展。不問怎樣，我們只要指出他文字裏面，果言實放的主張就是了。況且像上面的主張，正是那班最多數在俄皇手下無告無歸的貧民的信條，因為這信條也十分合乎俄民嚴正純淨的理想主義，又因為託爾斯泰比其餘一切的人被尊重的還利害些。不但是俄民所敬拜的一個偶像，也是代他們發表思想和意見的一個傳話人，照以前所知道他的事實看起來，託氏這種信條在今日俄國形勢下，定然廣播。

上文說的，若果是對，再照軍事干涉方面討論。我們只能疑惑鮑爾施維政府能不能同真俄民意相合？其所以引人疑惑的是因為那些為索維亞共和所發的令文憲法，明明合乎上面所說

的經濟平等的原理，他們已經探來做他們的中心。老實說，鮑爾施維克狠不願意用武力來得他們所宣布的真理，和拿民意做克復仇敵的器具。更實在的，是他們的百姓狠敦厚愚魯；比起我們有普及教育的一想就知道他們的怎樣敦厚愚魯了。他們拚命的僅防內亂和外患。處這種地位，他們也是迫不得已的要試驗他們的理想，因而引起狠大經濟生活的改變，所以造成許多大錯處。俄民實業的生活被大戰毀去，人民一向飢餓死了。就連各國不干涉他們，肯助他們，他們要理想實現的試驗，也免不了有一些不能超脫的難處跟着他。假使他們政府果能代表一個純正的，又是多數俄民的理想，不只具幾個流氓棍一伙的專制，克誠不願降服無助的一班馴良好百姓，我們干涉他這事對不對？這是一「袖手旁觀」？是我們的本分？究竟怎樣假若讓他們去試驗，試驗失敗，他們的失敗，同我們的良心一點虧欠也沒有。

但我們忍心不忍心坐着大批的產業充公，許多利益廢免？產業被奪去的上等人受苦最多。他們誓忠厚的求助於我們，但我們也要知道俄國的上等人，只有全俄民中的一個小部分。

俄國的一賤民治]Proletarian Rule 佔有十分之九百姓的自治。這全部若果治理也狠正當，狠好。但更須記得，這少數中的多數產業被奪的是懶人，全不做事，包藏一些罪惡，輔助俄皇的虐政，奢侈的生活，全靠村農和工人供給。他們聯絡幾萬賤民投票選舉，就冒任算他做工。

看看戰後國內亂的情形，侵蝕，搶奪，都是不免的事。戰事和革命把人的情感一齊解釋，得免了不出事的很少，遇見事的真多。但壓迫過激舉動，等於煽起感情的發動，增多仇恨和不公道的心理，施壓制的人常負這重責任。不要忘記了舊勢力全盤壓制和不人道，可以施行。希奇的是俄國自由的開始，不是一個流血的開始！

多數人覺得俄國過激主義的革命，是因為被壓的日子太久，所以愛自由平等也愈切實。後來既經釋放，就流至極端，只有這時間上的經驗，可以解決這事。這就是傳銳德 Tread 所說的被壓服的欲望重行出現的原理運用在國家事務上的一個例子。有些人偏於過激看法，覺得這種社會革命只是運用基督教到經濟界裏若這次試的好，這個可以證明是現在世界上極有

自托爾斯泰學說上的俄羅斯解釋

希靈的試驗

兩種的當中，因為鮑爾施維克計劃准許最後的決斷讓選舉人去定奪。凡是工做，上年的男女，都是選舉人。是不是他們當有隨他們便有試驗，禁止充公的權力？這還是一個大疑問：美國最近實行禁酒，這事十分違背多數民衆的志願和信仰，因為對於一班人到起經濟的損失，他們的事業如同充公。在這樁事看來，狠可引起我們疑惑，因為施行時有些人的志願，常會責備別人的權力施行的不對；就連違反大衆人的願望，又累連一班人充公財產，那班責備人的人比，起釀酒人來覺得很不配討論。

凡愛讀托爾斯泰的，這樣論法，已很清楚。鮑爾施維克的理想是純正僕潔的理想，決不是貪愛權勢的一個假面具。在他們能順從，託氏理想的程度看起來，這實在是早已深入俄人心腸。我們不但要阻止我們自己在贊許托爾斯泰的地方，不可責備李甯史是連拒絕托爾斯泰的理想，我們也該尊敬他的大才智大偉人的地方，不可任意像平常小報和西國出版界裏還用些惡名詞批評他。

世界科學史大綱

王崇植

編輯大意

(一)是書參考 Sedgwick 同 Tyler 合著之 *a Short History of Science* 及 Oliver Lodge 所著之 *Pioneers of Science* 等書而編，所以書中材料均摘自兩書，凡有不明瞭處，希參看原書。

(二)編者本擬將是二書譯述，繼思有幾種書不可不譯，有幾種書大可不譯，所以從略入手將兩書中精警處譯後編入，俾讀者一目了然。

(三)譯書受文字拘束之苦，編書則又非素有研究者不可，譯書不若編書醒目，編書難如譯書詳備。目下國人科學智識尚淺，故舍譯取編。

(四)編者學問非常淺薄，且生活又太偏在機械方面，雖常有志於純粹科學，滿足我自己的理想學術生活，但目下尚無心得。書中如有錯誤之處，希原諒。

(一)編者常想世界上決無一着手就完成的事，有了個底子，缺的自會有人來補，差的自會有人來改，編者希望讀者指教之心，是萬分急切。

(二)科學史在中國，恐怕還是第一本，名詞上的商榷，當然尚待討論，但一大半名詞已經通用，編者見聞不廣，恐有遺漏，希更正。

(三)西洋人名地名最難翻譯，因為譯音雖是很容易的事情，但言人人殊，格格不能上口，倒不如直用原文。編者既思直用原文，也有不是處，特在書末附錄中將譯音錄下，望讀者注意，並加以校正。

導言

The history of science is the real history of mankind. Du Bois Raymond.

『科學史是人類的真歷史』這句話說得何等有力。我們曉得『科學的效用，不過是思想的經濟，科學可以節省思想，機器可以節省人工』，這是 Meoh 說的思想經濟，不是研究各種學術的秘訣。科學的真價值，在這四個字已經表現得

淋漓盡致。科學是人類的好朋友，人類要吃飯穿衣，科學可以幫助進步。人類有特殊的求智本能，科學能證明其合理糾正其虛妄。人類最大的毛病是空想，科學都是對症好藥。人類最大的希望是求真，科學又是興奮良劑，歐戰的慘劇，神經過敏者，譏為科學罪惡的暴露；這個見一未見其二的狹義科學功利說，當然不是科學的大目標，並且就在這一點上，也不是科學自身的罪惡。德國拿飛行機，潛水艇來殺人，致歐洲弄得血肉狼藉，但這是戰爭當局的罪惡和理化科學有什麼關係？科學家發現真理的動機是以殺人為目的，還以禍人為目的？我們看了麵包幾沒吃的 Kepler，雄火光裏的 Bruno，斷頭台上的 Lavoisier 等，我們應該可下明確的答案。所以借功利說來非難科學，實是因噎廢食的誤解。

中國是學術界的落伍者，實在無可諱言，蹉跎的學術團體，不健全的科學書籍，也幾沒有，再談什麼科學的貢獻。文化運動的聲浪，呼得比夏天的蟬兒叫來還響亮，但是運動了半天，文化在那裏？這個裏的原因是，非常複雜，但是專在精神大吹大打，不肯把科學研究也是個重大原因。在那兒高談我們要懷疑，我們要

歸納，才不肯科學精神，才吻合科學方法的，確也有幾個，但是空談外還有本領沒有，倒是一個問題。其實哲學，社會學，經濟學等，那一樣可沒有科學的基礎。所以此後文化運動的新生命，不在高談主義而在培植基本科學觀念。

歷史是什麼東西？依最簡單的定義是人類生命中過去事實的紀錄，這種事實都有相互的因果，一段斷續不連的紀錄，無論其如何確實，總沒有歷史的價值。科學同人生以俱來，科學史自然起自人類原始。孔子說：『溫故而知新；』這是歷史價值的好評語。因人類所貴的誠然是新的發現，否則人類的生活一成不變，舊的不廢，新的不生，人生有什麼意義？但舊的固漸消滅而新的卻挺生於舊的中間。質量可滅之說出，物質不滅公律似已失其勢力，相對律（Principle of relativity）成，Newton 法令似已失其價值，但這祇就其表面而言，試觀其演進的程序，則無物質不滅律，質量可滅律也無從生產，無 Newton 法令則 Einstein 的相對律也無所根據。今日之科學都由古代的科學進化而來，熱力學與氣體論（Kinetic theory of gas）之與量子說（Quantum theory），電磁學說之與電子論（Theory of

electron) 及其他一切，那一件可跳出這個範圍科學史之與我人，原是黑夜裏一顆明星。

由是可知文化落伍的國家，學術史的需要比旁的更加緊要。人家說：『我們不自努力，專享先進國人慘淡經營的成果，是民族上一大羞恥事。』我問吾思中國人無論如何，編些學術史的能力還有，但至今人家研究相對律，量子說，電子論，我們連一部學術史也沒有，我不知這是多大的羞恥事。現在爲了『蜀中無大將，廖化作先鋒』我自告奮勇，編成這『世界科學史大綱』一部，說來原足可愧。不過爲了時勢的要求，我再也顧不得出醜。我編書的目的，當然和別個編學術史的一樣，但在中國現在的社會，我有三個應行注意的地方：

文化的起原 中國和埃及巴比倫，印度，阿剌伯，原都是前驅的，但是他們的文化在歐洲有重大的影響，中國除掉了一只磁針，一包火藥差不多再也沒有什麼真品。這乃是『學術封鎖的惡影響，致世界四分之一的民族活了幾千年只有磁針一只火藥一包，說來好不慚，學術界上此後應該怎樣，才得洗掉這民族的污點，這是第一件應注意的事。

歐洲文化起自希臘，他的來源雖由於希臘人天性肯爲學問而求學問，Socrates 服毒而死，學術的壓點怎樣，但 Plato, Aristotle 等仍能犧牲一切，顯身於學術界，他們的精神是何等強毅！但皇家的獎勵也是興奮良劑。Archimedes 不有 Syracuse 王的鼓勵，至少要減少科學的貢獻。亞力山城的科學隆興誰說不是受獎勵的影響？學術的獎勵或以財力，或以榮譽，在歐洲科學發達上很有關係。Tycho Brahe 在天文上的成績，是個顯著的實例。因爲一方面不以營業爲目的的研究者，可無愁生活問題，而另一方面，後進有志之士，也可受着鼓勵而奮起。雖則神聖高尚的學者，不受外界什麼影響，但國家社會應負這樣的責任。這是應注意的第二點。

中國的學者很缺乏強毅犧牲的精神，口談的有幾個，但是空談到底有多少用處？民國來革命黨人變節，就是民族精神衰微的表現。把這樣的精神來治科學，絕對沒有用處。我們試看 Galileo 的宗教審判，Kepler 的窮苦而死，火裏的科學家 Bruno，刀下的化學家 Lavoisier。其餘還有放者放，逐者逐，在全部科學史裏，幾乎沒有一篇裏沒有科學家受苦的痕跡，到了十九世紀

哲人作 Darwin 還不免受社會的冷視。但是他們都有富貴不能淫，貧賤不能移，威武不能屈的精神，最後的勝利，究竟在他們手裏。這是第三點應注意的。

這成篇別緻的序文我再有幾句話補編輯大意中之不足。讀者自身在數理方面比較有些門徑，所以書中材料不能勻分支配。第二國人對於專門文字，很難發生興趣，這是學術幼稚時一種當然的現象，所以編者不願將高深數理編入，免得一部分人看不下去。

末底我要聲明在『少年中國』登載的理由：編書是件不容易的事情，淺學如我，那裏免得掉許多大差誤，冒冒然就出版出來，自己覺得有些對不住讀者，故特自本號起將全書分登十期俾有人給我許多教益，一俟登完訂正再當印成單本，望國內學者下嚴格的批評和討論。 王崇植，一千九百二十年八月

目錄

(上編)

第一章 古代文明

第二章 希臘古代的科學

世界科學史大綱

第三章 希臘黃金時代的科學

第四章 亞力山城的希臘科學

第五章 亞力山城科學的衰落

第六章 黑暗時期

第七章 印度及阿剌伯的科學

第八章 科學到十五世紀中葉的進步

附錄 科學家年表上

(下編)

第九章 新天文學

第十章 十七世紀力學數學的進步

第十一章 十七世紀的自然科學及數理科學

第十二章 近世數理的進步

第十三章 十八世紀的自然科學及數理科學

第十四章 數理科學近代的趨勢

第十五章 十九世紀理化科學的進步

第十六章 十九世紀自然科學的進步

附錄 科學家年表下

第一章 古代文明

1. 人類原始

人類在世界上至少已有二十五萬年，一般學者到今日都承認人是從下等動物進化來的，恰似我人從死在墳墓的人遺留下來一樣。科學史同人類原始沒有多少關係；科學是近幾百年來新生的甯馨兒，他的根據雖在初民時代，已有蜘蛛馬跡可尋，但人類在地球上，早在二十五萬年前，科學的影子，出現了。還不過三千年，我們可以不必追求。據考古家說最初人類都從下等動物進化來的，後漸分爲三類，第一是白種人即高加索種，第二是黃種人即蒙古種人，第三種是黑種人。Mesopotamia 實爲人類文明的出發點。

我們此地研究科學史人類的草昧時代，雖不必考據得精確，但也許有些常識。追尋有史以前人民生活狀態，最好的根據，自然是搜尋古代遺留下兵器，農具，動物骨骼，日用器具等。就我們所知道的大概是三個時期，第一石器時代，第二黃銅時代，第三鐵器時代。有史以前的人民爲了生存的競爭，沒有留下許多有價值的文化。但是人類會說話，把一部分的智慧口授給子子孫

孫，古代留傳智慧的媒介，大概是傳說遺物和雕刻。傳說接入了不少的虛妄，沒有相信的價值。遺物像軍械農具，裝飾品，很足以用來證實當時人民生活之概況。講到雕刻包含圖畫，竹簡，種種大約在紀元前十五世紀才有的；這種東西當然更有價值了。從這個時期以後，我們就可有文明史藝術史，文學史和科學史了。我們再回轉來看人類進化的歷程，由下等動物到猿類，由猿類到人，穴居野處，茹毛飲血，漸漸到營宮室，知烹飪，有文字，層層進化不已。吾們只要看 Huxley 的『人在宇宙中的位置』(Man's Place in Nature) 那裏說得很有趣味。再有本 E. B. Tylor 的『人類學』考據更加精密，他是人類學的功臣，現在他還在繼續他的工作。(據一九一六年的報告)

2. 初民的宇宙觀

一個人生到世界上對着外界的森羅萬象，像日月，星辰，風雨，雷電，都要發生驚奇和駭異。Plato 說：假使一個自小至壯沒有見過天日，突然一天帶到曠野裏去，那個『小孩子樣的人』要表示怎樣驚駭的態度！他在那兒奇怪的東西，我們都視若無睹，其實我們對於這種宇宙的解剖，也沒有什麼深刻的見解，我們

須記得：驚駭是創造科學的父母，冷淡是阻止科學的魔鬼。

小兒認做物物都有生命的，因為他所見所聞的，統和他的父母他的看護婦，他的姊姊妹妹和他自己發生直接關係的。人類在幼稚時代，智慧同小孩子差不多，他們對着宇宙也抱同樣的觀念。風折了樹，雷殛了人，他們總說有神怪在那兒作祟。什麼風師雨伯，什麼雷公電母，都是初民的宇宙觀。從這個觀念到現在天文學的宇宙解剖，把星球的軌道，天氣的寒暖，化學的成分種種都說得明白合理，中間不知道經過了多少麻煩手續！初民宇宙即神的見解，直到如今還在進化較緩的民族裏活動。中國人——一部分自稱智識階級者——還鬧靈怪笑話，莫怪科學科學的聲浪，鬧了二三十年，到如今還是一個文化的落伍者。

人類的科學智識都從驚奇和駭異上得來的。一個民族假使缺乏些好奇心，他的文化一定是比較的幼稚。我們都可看到無論那個民族的人，他的文明程度如何低，他們對着日，夜，生，死，日月，星，辰，種種，統統覺得非常神祕，於是趁了玄想，拿神怪來解釋一切，這就是各民族都經過的初民宇宙觀。

3. 古代文明發祥地

世界科學史大綱

從歐洲科學史看來，古代文化最重要的民族是布比倫，亞述，埃及，和菲尼克。布比倫和亞述在 *Tigris* 和 *Euphrates* 河中間；埃及在 *Nile* 河畔，菲尼克在地中海東部。中國在文明史當然也有相當的位置，她約在紀元十世紀前，已有衣服，宮室，書契，烹飪，人民已離獸羣而生活，發明品有弓矢，石器，火藥，印刷指南針，日規種種。這都是西方到一千餘年前才有的。可惜中國人受了古代哲學的影響，保守性質非常豐富，到了現在，還難趕上印度。

4. 初民天文學

我們要說布比倫和埃及——古代文化發祥地的代表——的文明，我們應先把初民智慧說一說。在天文方面，太陽繞着地球旋轉，成晝夜。那晝夜的長短，仔細觀察起來是不一致的。在晝夜長短變動的期間，自然現象也跟了變換。在日間最短的時候，北溫帶一部，植物的枝葉都萎落下來，天氣也漸漸冷下來。到了日漸長的時候，冰雪融解，草木也漸欣欣向榮了。用象徵的話說起來：『我們地球一個如花如玉的女兒被太陽裏臬儲接了個吻醒回來了。』到了日間最長的時候，天氣漸漸兒熱，草木也都綠葉成陰，收成的時日也到了，日短的時期又來了。這個來來往往，

循環不已的周天，經細細的數量共有三百六十五天。這一年的數目是非初民所能算得準，這個數也是數十年經驗後一種平均數。其實假定一年是三百六十五天，每年差六點鐘，一世紀就要差二十五天，那末那個日歷還中用嗎？況且初民又沒數的具體觀念，不過日繞地球是循環不已，并有一個一定的週期，也會注意。

除了星的位置，也依了四季變，更外，初民還注意到月球也像繞了地球旋轉，并且同太陽的行動差不多，約二十九天是一個小循環。同太陽不同的地方，這月球在小循環裏，天天變換他的形狀和光亮，從全暗到全明，從月絲到整圓。年，月，日的循環漸漸算得確切。直到一千七百五十二年，在英倫方有近代日歷的規定。年，月的長短都不是幾個整日，這個困難造成古代日歷的差誤。

行星 還有個天演界的現象，雖沒有前面說過的顯著，卻在有史以前也引起羣衆的注視。星球各個的發光能力是各自不同，但是他們相互的距離是近乎一個定數。從這個上他們發現火星，水星，木星，金星，土星這五個星同日月像有同樣的週期，不過較爲沒有規則。古人分七日爲一星期，就是爲了這個緣故。下

而寫得星期名詞裏我們還可追尋出這七日各詞的意義。

中文	英文	法文	意大利文	英文星名
日曜日	Sunday	dimanche	domenica	(Sun)
月曜日	Monday	lundi	lunedì	(Moon)
火曜日	Tuesday	mardi	martedì	(Mars)
水曜日	Wednesday	mercredi	mercoledì	(Mercury)
木曜日	Thursday	jeudi	giovedì	(Jupiter)
金曜日	Friday	vendredi	venerdì	(Venus)
土曜日	Saturday	samedi	sabato	(Saturn)

從一年分爲十二月，七日爲一星期，後來經過了數學的洗禮，再分成時刻分秒，這種計時機的發明，到下面再說。

同天文並行的還有星象學和宇宙學，帶了迷信的色彩來解釋星象宇宙和人事吉凶的關係。這二種在初民也有些真實科學的供獻，不過現在都粹成片片再也沒有他們的立足地了。

5. 初民計算法

人類有數的觀念是件極有趣的事情。把兩樣或多樣相似的東西分別出來，這是古代民族有數的起點。人類的手指足趾都

是十個，所以初民就用十連的觀念來檢點事物。他們手指算法大約如下：

左手上的小指表一，

左手小指同無名指表二，

右手小指無名指中指表三，

右手上小指無名指食指中指表四，

全左手表五，

右手上加上一小指表六。

這樣加下去到了十，兩手都伸開，十一就用足趾加進去，再數到二十。所以我們在西方文字裏常看見「Three Score and ten」三個廿同一個十，初民對於於廿，非常熟悉，所以不說七十卻說三十一十。民族的智識漸高，計算的方法也漸漸進步，後來用了數母來表示，有了十個數，就無所不能了。我們從兆這種字上，也用以看出初民沒有大數的觀念，因為這種字的原意是數不清的意思。

關於幾何學方面，初民簡直是沒有些兒觀念，直到布比侖才見端倪，人民才有方圓的影象。

6 布比侖數學

現在再回轉來講布比侖和埃及。布比侖數學上只有三個斧形的記號，就是「 \llcorner 等於一，「 \lrcorner 等於十，「 \llcorner 」等於百，用了這三種記號，數目就大到千萬，他們也有方法處置了布比侖人民對於六十有種特別觀念，在數學上，天文上，均占重要位置，現可將布比侖平方看看，就可窺見一斑。

一， 四是八的平方

一， 二十一 是九的平方

一， 四十 是十的平方

二， 一 是十一的平方

這個同我說三百二十五是三個十的平方加上二十五的意思一樣，上表的意思是：

一個六十加四是八的平方，

一個六十加二十一 是九的平方，

一個六十加四十 是十的平方，

二個六十加一 是十一的平方。

在立方表裏也是一樣，像四千零九十六是一八十六，那個意

思就是一個六十平方加上八個六十再加十六是十六的立方。從這個上面就有兩種數的制度，一個是十進的，一個是六進的。布比倫同時也有物質重量的觀念，他的根基同近世法國重長，時單位是差不多的。

7. 布比倫天文學

時計同天文學最有密切的關係，當時布比倫人用水錶來做時的標準，那方法是甲器內放滿了水，漸漸由小孔流到乙器內，乙器內的水重就是時間長短的表现。換句話說，同重的水就是指出等長的時間。

從太陽上端透出地平線時到全個太陽現出來出時兩時相距的時間，用水錶來計算，重重驗過，他們得到的結果是太陽的對徑是太陽繞地全軌道之七百二十分之一。一天是作十二個時辰，每個時辰太陽走前六十倍他的直徑，從這個上，每點鐘再分做個六十分再每分鐘分做六十秒。太陽在每季行動的速率，布比倫人證出是不等的，一年是等於三百六十五天。

布比倫人發現六千五百八十五天是日食重行周復的期間。這個是從一串觀察上得來的。行星的週期也約略確定，不過字

宙界星象移動的軌道，都依幾何學的原理，還沒有發現。

8. 布比倫的幾何學

在幾何學上有等半徑弦割出的角是六分之四直角的發現，那根弦就是六角形之一邊。在布比倫碑像和建築裏，六角形用得很多。弦和弧的長短，他們認做一樣，故有 π 等三，圓周等於直徑之三倍等說。一只三角形的各邊是三，四，五，那只三角形是只直角三角形，三分正角的方法也同時得到。從古代日規上我們知道圓是分做三百六十度。平行線，三角形，四邊形種種觀念，布比倫人都研究過。

我們現在總結起布比倫的文明來；在天文學上，十八年是日食重行周復的期，一年是三百六十五日，水錶的計時法和火星，土星，木星，金星，和水星的認識。在數學上，六進法的演進，立方體的表，數學和幾何級數，大數的應用。在幾何學上，發現勾三股四弦五，圓內六角形，圓周分做三百六十分和 π 等於三。

9 埃及的數學

在埃及古代遺物當中，我們看到巍巍的金字塔，這很可做埃及民族富於幾何學思想的證據。在紀元四千年前，建築工程方

而基礎學、建築學，雖沒有好好兒整理過，卻也比得上近代的工程。關於數學方面 Amnes Tapyrus 實是數學的前驅者。他約在紀元前一千七百年至二千年，在數學裏就應用命分。數學的題目，很有近代代數學的色彩。現在舉幾個 Amnes 的題目來看看：

一個數的整數，三分之二，二分之一，七分之一，他的總數是三十三。照我們近代的代數學就是 $x + \frac{2}{3}x + \frac{1}{2}x + \frac{1}{7}x = 33$

他們解這種題目非常麻煩，都用試的一個方法。

有七百個麵包分給四個人，甲取三分之二，乙取二分之一，丙取三分之一，丁取四分之一，……

這個題目同上面是絲毫無二，只要用代數來解，是立刻可以知道甲乙丙丁……所應得之分。不過他們也是應用試的方法，不巧的時候，是十分麻煩。

還有一種題目包含着幾何級數的意味，像七個人每人有七只貓，每貓捉得七只老鼠，每鼠吃掉七個麥穗，每穗有七粒麥，問共麥若干？

加、減等已有特別的記號。埃及乘法表像是沒有的。譬如一個

數乘上十三，他們就只得將該數倍至八倍，倍至四倍，再用原數及八倍之數四倍之數加起來。

Heronius 的報告，埃及人常用石子來計數。在古代算盤各地均獨自發明，所以像埃及、中國均有這種計數器，他們用起來又便利又靈活。

在 Amnes 的手冊中，還有許多幾何的圖狀。有許多公式用來計算面積，或是直線的圖，或者圓弧的形。這種公式都是不十分精確的，並且還只限於二等邊三角形，矩形梯形和圓形。譬如一只二等邊三角形，邊是等於十，底是等於四，他的面積是 $\frac{4}{3}(10)$ 即 20，真真的面積是十九零六。這個差誤是誤認邊和高，所以依了他的計算，底邊小者差誤也小，底邊一大差誤就大了。這個計算方法，雖不準確，卻一般測量者沿用了有幾世紀之久。還有一種題目，是兩正方形邊的比是知道的，兩個正方形的總面積也知道的，照代數二次方程算來，就等於

$$x^2 + y^2 = 100 \quad x:y = 1:\frac{3}{4}$$

$$\text{答 } x = 8 \quad y = 6$$

古代的方圓 (Squaring the Circle) 一個題目，引起許多學

者的注意。從這個上，Ahmes 氏算出 $\frac{258}{81} = 3.16$ ，這定個很好的結果。

還有許多題目計算穀倉的容量，同尖塔形的幾何比例，即近代的正切附切。許多東西說來都是十分有趣。

10 埃及的幾何學

在紀元前四百二十年，希臘算學家 Democritus 說：『我不是說句誇大話，依了外面的要求劃起線來，雖則埃及的引繩術 (Rope-stretchers) 也沒有我的準確。』引繩術是用來畫直角三角形的，繩長十二，分作三段，一段是三，一段是四，末段是五。將各段牽直，那角對五的一段的是只直角。這個方法在現代測量術裏還引用。埃及人已懂得將線平分同分成比例。這個在建築上最看得出來，方圓均合規矩，雖則在這個時候，求積法和相似形的律令，還不過略具規模罷了。

在天文方面，幾何學的應用自然還沒有頭緒，不過埃及人也用一年是十二月，每月三十天，外加五天，慶賀 Thot 神從月神處贏得這個五天的紀念。在紀元前二百三十八年，他們知有閏年。在亞力山大廟前面，埃及人記載過三百五十次的日蝕和八

百次的月蝕。

古代的文明，關於科學的，約略已舉其大體了。中國的天文學比較上精密一些，數學或者好一點也未可知，不過近代科學都自歐洲來的，中國的學術思想歐洲沒有受到多大影響，雖則像指南針等，都從中國去的，不過也是沒科學根本上的價值，在世界上看來沒有多少關係，只得從略。

第二章 希臘古代的科學

1. 地理民性及科學概狀

希臘是地中海裏伸出半島的南部，有高山在西北，海岸線之長幾等於葡萄牙和西班牙兩國，其地面積尚不及蘇格蘭一島之大。從這樣長的海岸線上，民族性自然富於冒險性，海上霸王當推希臘。希臘還有一個特點，就是求智的急切是別民族所稀有的，他們爲了真理肯犧牲，肯堅忍，這是大科學家的態度，我人何幸而得之於希臘民族！

希臘古代科學究竟到怎樣地步，我們無法考據，有幾種古代有價值的書，我們只知道個名字罷了，原本早散失無存。希臘數理科學的根據，大概只有下列幾種：

約在紀元前七十年，Cennarius 寫本『算學的排列』內有歷史的紀載。這書雖遺失，但大部分都被後來的著作家收存起來。

約在紀元前三百三十年，Aristotle 的弟子 Tudemus 『幾何學史』內中大綱 Proclus 保存其大半。

約在紀元一百四十年 Theon of Smyrna 寫本『算學規則』做研究 Plato 之先導。

約在紀元三百年，Pappus 有本數學集珍，內有不少的古代幾何發達史。

約在紀元五世紀 Proclus 有本『幾何學評註』內附許多極有價值的歷史紀載。

2. 日曆

希臘日曆是根據於太陰，分一年為十二月，一月為三十日。約在紀元前六百年 Solon 更正舊曆，分兩年為二十五月，十二月為三十天，餘十二月為二十九天，每年為三百六十九天。後來拿二年一團改做八年三團，每年是三百六十五又四分之一天。約在紀元前四百年 Meton 觀察太陰，他的結果是十九年裏有

二百三十五個月，一百二十五個月是三十天，一百十個月是二十九天，每年平均是三百六十五天六點鐘十九分相差不過三十分鐘。日曆既然不一致，農家播種只得看了星位而定。

3. 量時法

太陽和月亮的週期，給我們一個最早的量時法，量時這個問題直到如今才漸臻完備的地步。希臘的量時器具也不外日規、滴漏等。希臘 第一只日規在亞力山大 時，那個是一個半空球，外緣是平的，圓球在中心顯出影之所在。在凹面裏有曲線繪其中，分日出至日沒為十二份，每線之長是等于天明時十二分之一。滴漏在五世紀前已間有用之者。滴漏是個螺形管，下有水洞，讓水慢慢流出。水在管裏低下的度數，就是計時的表徵。

我們稍明物理，就可知道上邊的日規和滴漏所計的時間，不能一致。因為水所計的時間，是絕對的，換句話說，春夏秋冬都是不變的；日規則不然，所計的時隨着四季，而長短，希臘人曾用極聰明的方法來把滴漏所計之時也能因季而變。

4. 希臘算學

在希臘數學裏所用的字是每數字的第一字。兩種制度是常

用的一種是用二十四字母 (Ionian alphabet) 來代表一至二十四各數；一種用字來代數目，拿字來代數目不是只限于希臘但是他發源於此。希臘不用零字，他們也從來不知道地位置 (Position-System) 的便利，像我們現在用十個字就可以代表無限大數無限小數，命分是不常用的。從字代數目變到用字母來代，是希臘算學上一個大變動。下面是個乘法方式，現在用希臘和阿刺伯字母來記出來：

$\alpha \ \chi \ \epsilon$	265			
$\delta \ \alpha$	40,000	12,000	1,000	
$\text{N M } \beta \alpha$	12,000	3,6000	300	
$\text{M } \beta \alpha \ \chi \ \epsilon$	1,000	300	25	
$\alpha \ \tau \ \kappa \epsilon$	70,225			
$\text{M } \alpha \ \kappa \ \epsilon$				

除法是非常麻煩，應用連續減法。White-head 有兩句話說

「近代歐西受了強迫教育的結果，人人都受教育，人人都能做數十位的除法，希臘算學家有知，一定要驚駭無狀！」從這句話

上，我們大可看出希臘除法的幼稚了。開平方的法則，希臘人雖不能做得準確，卻也明白。在四世紀前時 Theon 有過條規例，雖都靠經驗上來的，無學理可言，但在那個時候，確也難能可貴了。

算盤在極古已用，但是他的形狀如用法，現在已無據可查了。

5. 希臘幾何學

幾何學在希臘要算最發達，這裏也有幾個道理。希臘人富於求真觀念，對於形式邏輯，頗多特見，而物體形狀之趣，又發生無味興味，且當時數學根基又薄弱，代數學還未胚胎，受高等教育的人，多在形學上下工夫。老實說起來，希臘的算學史實在的一部幾何學發達史罷了。

6. 希臘哲學家

感情上的驚駭，意識上的奇異，和求真理的精神，這三者是科學家 and 哲學家共有之原素。所以古代的科學如古代的哲學實在是在同原而起的。

在文化幼稚時代，專門學問還無處可求，所以有幾個智慧過人者，在多方面都有供獻。我們知道布比倫和埃及有天文學量

地學，其實量地者和天文家遠不過多是哲學家的變相。在 Miles of Miletus 的前頭我們實在不能說有科學，他是科學的前驅者，是『希臘七個哲人之一』。

Thales, Thales 是非尼克種生在 Miletus 地方，那時是紀元前六百二十四年。希臘是在那時極繁盛的地方，現在就是小亞細亞 (Asia Minor)。他做水利工程師，在 Halys 河上築過堤岸。他到埃及販賣油鹽，在埃及他學到許多智慧。幾何學和星象學是他研究得最有成績。

Thales 預言在紀元前五百八十五年要有日蝕，這宣佈給 Miletus 人知道夜將代日而起，太陽將藏匿，月兒要出來。這個驚兒 Lydians 和 Mede 有戰爭，天忽然夜了，兩方看了這個就各顧和好如初。這個 Thales 預言後來在時人大加稱譽，稱為七個哲人之一。其餘六人都屬政客，沒有位置在科學界上，他是一個科學家，卻也嘗其一櫛，在當時是件何等榮幸事！他說一年有三百六十五天，晝夜是不相等的，月兒的光是從太陽上來的。Thales 幾何上供獻是下列幾條定理：

兩邊相等三角形的底角是相等的。

兩線相交，對角相等。

圓內直徑平切圓面積。

半圓內之三角形是直角三角形，直徑是弦。

高度可用影來計算，應用相似三角形之原理。

有幾個著作家還說三角形內角之和等於兩直角的定律也是 Thales 發明的。這有人說圓是點同一定點等距離之軌跡也是他發現的。其實就像測影法應用相似三角形原理，我人亦不敢斷定是 Thales 的功績。不過有一事可證他對於測影術定有研究，他的弟子 Anaximander 在紀元前六百十一年生的，他受了他的訓練，應用測影術，介紹日規到希臘來。

關於 Thales 的記載，我們也無從考起，不過我們可以看出一點希臘科學和埃及科學的不同。埃及科學是實用和以歸納為主，希臘則重在抽象，以演繹為主。Thales 所發現的，埃及人或多見到，但他們沒有發佈出來，替科學界開個新天地，所以我們說希臘人是幾何學的前驅者。

在宇宙學裏 Thales 認地球是個平圓面，浮在水上。水是組織宇宙的原素。冰雪霜雹，都很容易變做水，就是石屑也容易在水

中消三成，人更不必說了。蒸發水的時候，有空氣發現，地震是蒸發大烈的結果。星球都在水後面，他們的出沒是在地後經過的。

Anaximander 他約在紀元前六百一十一年死在紀元前五百四十五年。他是第二個 *Miletus* 的偉人。他對於自然的見解同 *Thales* 不同，他不承認空氣是水蒸發成功的，世界的成大概是水與空氣之間。他相信地球在中心點支持，因為既是圓，拿中心說起來，四週都是一樣，所以沒有傾側的危險。這一點在初民是不易看出，希臘的哲學家卻早着眼到幾何的勻平。

Anaximander 從水手處得到許多指示，他繪張世界地圖，同時他還推測各星球之距離。

Anaximenes 第三個 *Miletus* 的科學家是 *Anaximenes*。他主張空氣是萬物原始，別種東西都由壓迫伸張而成的。太陽放出的熱是由于他的旋轉，別種星球因為太遠，所以雖旋轉，我們也不覺其熱。

Pythagoras 和他的學校，據城學公會的報告，*Pythagoras* 把從前哲學家的玄想變做真正科學，幾何上的定例也說得更加周密和詳細。他還發明無絕根 (*irrational*) 的定理和星象的

位置。我們不是虛譽他，*Pythagoras* 是科學的祖。

Pythagoras 在希臘城中 (意大利南部) 設了一只學校，這個好像含有秘密性質，後來同政治界上發生惡感，竟至消滅。在這個外邊我們再也不明瞭他們身世。據傳說和掌故我們也未可證信。他的生辰和地址，我們也沒有真確的記載。*Pythagoras* 最大的功績要算是 *Pythagoras* 的定律，這個是無絕根定律的基礎。多面形的定律，也是他在科學重要的功績。他在數目上爲了音樂和幾何，也下過澈底研究的工夫。他是第一個引入重量和長短給希臘人士。

Pythagoras 把數分爲四種：數學 (絕對數)，音樂 (應用數)，幾何 (靜數)，天文 (動數)。力學，天文，光學，測量等同數學，幾何從此各分涇渭了。

Pythagoras 的數學，在純粹數學裏或者我們可以叫就數的原理裏，他說『單一是數的原始，但是單一實在不是一個數目。』質數和合數 (*Prime and composite numbers*) 分得很清楚，就是代數學上複雜問題也分說得明白。當時代數的方程式還沒有，他應用遠不過現在的『未知數』和『已知數』罷。

了。奇數偶數另外有名字，還有各種等差級數和等比級數。他還注意到這種級數，像在三形裏，其數是



一，三，六，十，十五等，總是天然各數之和。

數的平方是連續奇數之和： $1+3=4$ ， $1+3+5=9$ ， $1+3$

$+5+7=16$ ， $1+3+5+7+9=25$ ，等；二，六，十二等數是偶數

各個之和，像 $2=2$ ， $2+4=6$ ， $2+4+6=12$ 等均是。這種數

或者用鄰數一乘也可得到像 $1 \times 2=2$ ， $3 \times 4=12$ 等。假使我

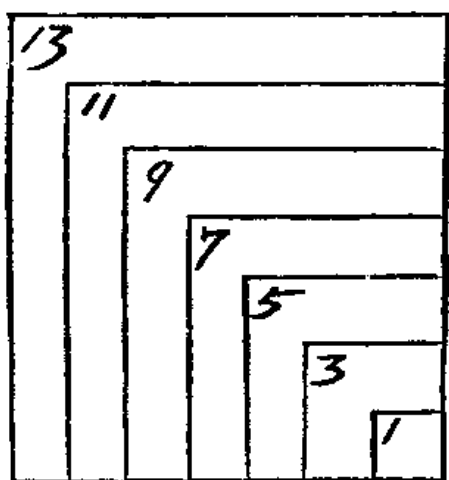

們給一正方形或等角

平行四邊形，每邊長一

三，四，五……他的面積

是一串級數一，四，十六，

二十五……面積之差

是一串奇數一，二，三，五，

七，九，十一。最有趣是大

面積之總數是連續兩奇之和。這個是希臘惟一的幾何和數學

融會貫通的地方。三數相乘得體積，有時就叫幾何的和諧。立方

形固然是六面，八角，十二邊，六，八，十二是個和諧級數，八是和諧

級數中六和十二之中項。不過其餘立體，卻難得以此律，

Pythagoras 的幾何學 在幾何學中，他第一個下線，面，角種

種的定例。平行線的性質和面積的計算法也同時說明。三角形

內角之和等於兩直角之定例也證明過，他的方法同現在我們

所用的相差無幾。他還說一只立體三角形至少要有三面。假使

三只同頂的等邊三角形拆去來，可以得到只立體三角形，有了

只等邊三角形就可得一只四面

體。依了同樣的原理，用了四只，五

只等邊三角形，我們就可得五面

形，六面形種種。從四面形上，他說

是同宇宙間四樣原素有關係，四

樣原素是土，氣，火，水。等到發現了

十二邊形有能質 (Ether) 加入

做原素之一。

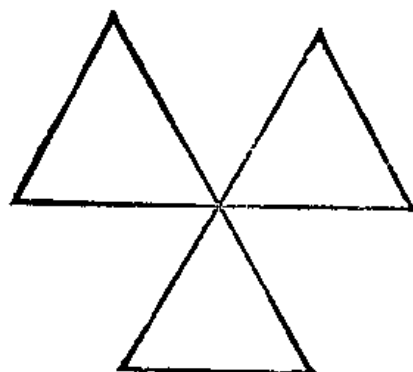

在有規則多邊形裏也有不少的討論，他想把多邊形分做直

角三角形四十五度的，三十度的和六十度的。在有規則五邊形

裏，這個是失敗的，不過所謂五點星 (five pointed star) 卻

就此發現。內圓五邊形自割成外中比例，這個就是近代所謂黃金分割。(Golden section) 如圖 A B : A C = A C : C B C 點是 A B 線的黃金分割點。

A C C B

Pythagorus 最著名的功績是證明在任何直角三角形裏二邊平方之和直于斜邊之平方。在埃及引繩術裏 (Rope-Stretches) 用勾三股四弦五得直角三角形，他就注意別種三角形是否具有同樣的性質？他發現 $3^2 + 4^2 = 5^2$ 他就在等邊三角形裏，下研究，後來果然得到最有名的 Pythagorus 的律。

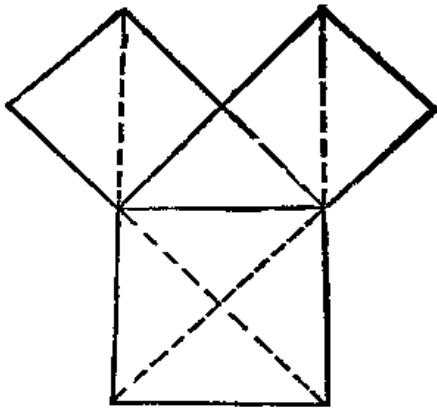

他的證明此律，是拿等邊直角三角形做前提。如圖我們很相信得過每只三角形 (除掉原有的三角形) 均相等。那末斜邊有四只其餘兩邊之和也只有四只，所以從這個上知兩邊平方之和等於斜邊平方。他的證明是一個例外的證明，我們當然不可就

說不等邊的直角三角形三邊的關係也是這樣。二百年後有 Euclid 證明的好，現在也可略說一點。

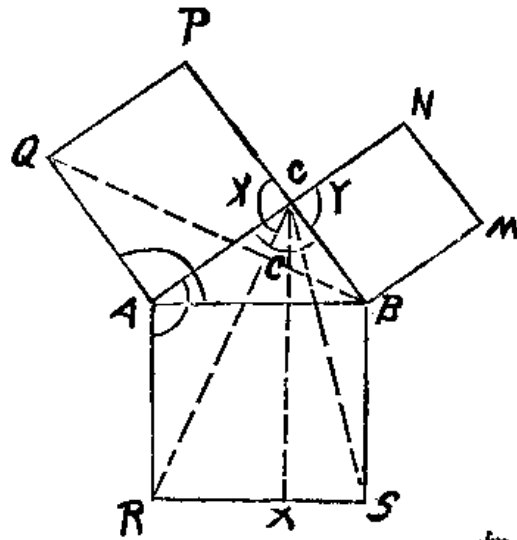

如圖 $AR = AB$

$AC = AQ$
 $\angle HAC = \angle RAQ$
 $\therefore \triangle ARC = \triangle ABQ$
 $\square AX = 2 \triangle ARC$
 $\square AQ = 2 \triangle ABQ$
 所以 $\square AX = \square CQ$
 依同樣的理 $\square BX = \square CM$

$$\therefore \frac{AC^2}{AB^2} = \frac{QA^2}{QA^2 + BC^2}$$

在這個上面，我們可以看出演繹的方法。第一步從特別的直角三角形上 $3^2 + 4^2 = 5^2$ ，第二就用假設 (Hypothesis) 來說這個關係任何三角形裏都適用的，第三依了幾何方法證實這個假定沒有差，就此由假定而成定律。

Pythagoras 的物理 在他的學校裏對於自然現象非常注意，像宇宙間星球的行動和音樂的聲調依傳說，Pythagoras 有一天正在散步，聽得鐵店打聲叮叮噹噹也有音樂的自然音節。從此他尋出音之高低上下同弦之長短作正比的。用一弦琴來試驗音之調節，實在是近代實驗物理的起點。他們并且還假定各種星球都有他自己的特別音符。自然的音節是個渾和的天籟。

7 宇宙的行動

宇宙認做是四個原素土，氣，火，水，并成的宇宙是個圓球，地球是他的中心，他是有生命的。Pythagoras 認識啓明星和黃昏星，月的光亮是太陽的返光。後來約在紀元前四百年，Pythagoras 的弟子 Philolaus 說太陽自東至西，不是太陽在那兒轉，其實倒是地球自西至東行動的結果。這個不是近代的地球的旋轉說，這是說地球依了軌道在「心火」(Central fire)上轉。宇宙的星象都在自己空洞的半球，靠了心火轉動，依了行動的速度得下例之順序；日，月，金星，水星，火星，木星，土星。太陽走的是橢圓軌道。太陽上說是有居民和禽獸。這倘非太陽繞地說，雖不待

詩

羣衆的同情但是 Copernicus 卻受到重大的暗示。Pythagoras 學校直到紀元前四百年還活動，自 Plato 起，有雅典學校 (Athenian School) 專講數理科學，雖則他們所談的是去真實的路遠，但是數理科學就此出世。

詩

廬山紀遊 (三十七首之一) 康白情

七

這麼一個寬坪啊！

再繞上去就是山嶺了。

我們從草壟中走去，

草在我們底脛上拂來拂去；

露水卻早被朝陽烘去了。

皮鞋踩在溼泉上，咕咕咕地響。

萋萋底脚下長着赤芝。

還有沒謝完的杜鵑花，還在那裏紅紅黃黃地開着。

還有黃黃的花蝴蝶兒，對對地點着燈籠草。

五三

還有許多的花兒草兒虫兒說不上名兒的。

還有亂草裏忽看出幾根紫玉簪花。

呀！紫玉簪花？

我有好多年不見你了！

記得八九歲時，我底媽曾簪慣了這個的。

媽呵！你還有髮可以簪這個麼？

我想摘他兩枝給你寄回來，

又怕他在路上痿了！

——一九二零年七月八日至十二日——

天亮了

康白情

天亮了麼？

夜娃子嘎嘎地飛着。

我底夢醒了。

起來！

摸我底箱奩；

收拾我底行李。

月光從亮瓦裏透進來，照在我底帳鈎上。

夜來香隔着我媽底屋子香過來。

媽呵！我怎麼樣捨得你！

只是你把我錯愛了。

你怎麼樣不諒我底心？

你怎麼樣不想想你當年底自己？

你不會也誤過麼？

你自己誤了還不足，還要誤你底女兒麼？

或者誰教你取償於你底女兒麼？

村狗叫得好利害，

雜着窗外瑟瑟的蟲聲。

我底行李收拾好了。

我底髮兒也挽過了。

月光也斜到粉壁上去了。

天大概要亮了。

屋裏都聳着模糊的黑影兒，

——帕啲！

屋梁上一炸，好像我嫂沒有睡着底嘆聲，

嫂呵！只有你知道我底心；

只有我底心知道你知道我。

只是你當初也太隨人擺布了。

從今後誰來慰你？

也誰來慰我？

願你珍重！

願我們都自慰啲！

雞叫了。

老鴉也離枝了。

我底心亂了。

窗上蒙着粉白的顏色，——天就亮了。

去麼？

回到床上去睡麼？

鏡子裏隱着一個作難的我。

詩

抽開門兒看看罷。

東方已挂上了幾片很淡的紅雲。

木槿花底香醉得我好癩！

卻是他香得怎麼樣自由！

啲，去罷！

椰子樹上底小鳥也驚起來了。

芭蕉底涼露滴在我底頭上。

哦，這是我手栽的，

是伴我讀書底密友！

芭蕉呵！爲甚麼你總對着我悶悶地

你惜別麼？

我們今天不別，就終久頭別了麼？

我底淚不能軟了我底腳。

你不要傷心。

我望着你點點頭，你望着我笑笑。

你好好地長着呀，芭蕉！

你不要傷心，我去了！

五五

——一九二零年六月二十三日於北京——

海的黃昏

李思純譯

(一)

黃昏像鳥樣，飛過，
那樣自由，那樣輕利，
一盞顆星兒在天上，
一萬顆在海裏。

(二)

每一層浪帶着梨渦的臉兒，
向空氣裏跳着，
捉着了一顆星兒，抱在懷裏，
和他在那裏顛着。

愛的春

李鶴齡譯

一些兒陽光，一些兒雨，
柔和的風從西邊吹起，

樹林和田疇又變成芳麗，
樹林和田疇又變成芳麗。

一些兒愛，一些兒希望，

一點柔弱的衝動，一個突然的夢想，

那如沙漠塵埃一般兒乾枯的生命，

比那山裏的流泉更是新爽。

速寫

一

綠綠的藤兒，葉兒

擁着許多黃黃的花兒；

泥屋上底茅草，都給他們遮沒了，

還剩些藤兒，葉兒，垂在泥牆上飄颺。

可惜我不會速寫：

車飛地去了，

他們底清幽樣兒也飛地不見了。

二

修人

柳陰裏一帶矮矮的竹籬，

竹籬邊立着個天真的孩兒，

他彷彿在那裏看着我們笑。

三

看呵！

嫩黃的稻田，間着濃綠的棉田，

田外接着幾處參差的高樹，

樹縫裏透出些海船底桅杆；

那桅杆像跟着我們努力前進，

稻田和棉田都飛地退後了，

但高樹却依舊在中間。

動的自慙呵！

就使我會速寫，

也描摹不了你底自然的動呵！

——二〇八，二六，淞滬鐵路車中——

少年中國學會消息

(一)北京方面的報告

詩

(一)八月十四日來今雨軒的茶話會 是日午後一鐘，北京本

會同人，假中央公園來今雨軒開茶話會，歡迎上海會員沈

君君怡，並歡送北京會員徐君子駿。到會者爲蘇君演存，孟

君壽椿，鄧君仲澣，張君申甫，陳君焜生。席間由張君申甫報

告天津覺悟社在京社員，函邀本會會員於十六日午前九

鐘，在陶然亭聚會，藉資聯絡之意。並提議本會應派代表赴

會，抑應全請前往當經議決本會會員全體赴會，遂暢談至

午後四鐘始散。

(二)友會的聯絡 十六日午前九鐘，天津覺悟社在京社員，函

邀北京宗旨相同各團體在南下窪子陶然亭開茶話會，是

日到會者除覺悟社社員十一人外，團體凡四：爲人道社，曙

光社，青年互助團，及本會。人數約二十餘人，首由劉君清揚

報告開會宗旨，繼由朱君文淑報告該社組織及經過，繼爲

周君恩來演說，各團體代表，相繼各有所述。本會由李君守

常代表答謝，張君申甫亦有意見發表，繼由李君提議各團

標明本會主義之必要，蓋主義不明，對內既不足以齊一全

體，聞此後似應有進一步的聯絡。當經決定由各團體各推

五七

代表三人，於十八日午後一時，假北京大學通信圖書館開籌備會，籌商辦法，聚談至十二時始攝影散會，本會所推代表為李守常、張申甫、陳愚生三君。

(三)各團聯絡籌備會 十八日午後一時，覺悟社、曙光社、青年互助團、人道社及本會五團體代表，假北京大學通信圖書館開各團聯絡籌備會。當經議決名稱，定名為改造聯合，並議決事業數條，及組織大綱，公推本會會員張君申甫創擬草案，擬妥開委員會討論決定後，再行分交各團體通過。

(四)八月十九日茶話會 北京本會同人，於是日仍假座來今雨軒開茶話會，由陳君愚生報告昨日開會經過情形，並徵詢本會同人對於此次聯絡有無別項意見，衆無異議。繼李君守常提議，略謂本會之創立，原係研究學問團體，思想須極自由，主義自不一致，惟兩年以來，世界思潮既有顯然之傾向，而國內應時發生之無數小團體，亦莫不各有鮮明之旗幟，本會同人已經兩載之切實研究，對內對外，似均應有標明本會主義之必要，蓋主義不明，對內既不足以齊一全體之心志，對外尤不足與人爲聯合之行動也，云云。當經議

決即請李君以個人名義提出意見，徵求全體討論公決。

(五)會員消息 北京會員鄧君仲澥，到遷馬、廣西老胡同一號，雷、孝實前月來京，於本月初旬返奉天遼陽弓長嶺鐵礦公司事務所。

易君家、張君遷西城宗帽二條三號，李君守常回籍接家眷，準下月初回京。孟君壽椿遷沙灘東口漢花園一號，章志君已通函評議部，自請退會。

(六)新加入會員 張明綱、高尚德、肅君，已由徐彥之、孟壽椿、康白情、陳清、甲榮、五君介紹，加入本會。張君號芳、四川涪陵人，年二十五，北京國立高等師範學校卒業，入本會文科。高君號君，山西人，年二十四，北大地質學系，入本會理科。

(二)上海方面的報告

(一)謝黃兩君赴美留學 本會會員謝君循、黃君仲蘇，均於八月來滬，待船赴美。現謝君已於八月十五乘中國號起程，黃君於二十六乘南京號起程。兩君均入伊利諾愛大學，謝君治心理學，黃君治文學。黃君原入本會農科，現已專函向評議部聲明，改入文科。

(二)週年紀念冊出版 本會印行之週年紀念冊，現已出版，共印一千冊。除以五百本分贈定閱少年中國全年諸君外，以二十本分贈各友會，會員每人各得三本。另留一百本。如有以團體名義向本會索取者，請逕函上海靜安寺路中華書局編輯所左舜生，當以一冊奉寄。

(三)歐洲方面的報告

(一)先後到法之人數 本會會員最先到法者爲段子燮君，段君係民國二年到法，現已畢業於里昂大學理科，已於前月返國。次則李璜君，於民國八年三月初旬到法。周無君於八年三月中旬到法。曾琦君於八年十月到法。李劫人、李思純、何魯之、胡助四君，於九年一月到法。許德珩君於九年三月到法。陳寶鐸君於九年五月到法。共計留法會員已有十人。

(編者按陳君寶鐸最近來函，不日即改赴英國，通信地址如上：
Mr. Chen Pao Ngo, % Mr. S. Fu, 48
Sisters Avenue, Taverder Hill, London, S. W.
11, England.)

(二)個人之求學計畫及活動情形 本會會員因本會宗旨係

少年中國學會消息

本科學的精神，爲社會的活動，故個人到歐，皆注重於專門學識之獲得。段之燮君係學數學，李璜君係學農學，周無君係學數學，李思純君係學文學哲學，許德珩君係學教育學，李劫人、何魯之君係學心理學。目下大都從事法文之補習，除段子燮、李璜二君外，餘皆尙未入正式學校，亦鮮與聞外事。惟李璜、周無二君，於去年三月到法後，即組織巴黎通信社，傳播海外消息於國內，并發起留法勤工儉學學生會以謀學生之自治。李君因嫻習法語，時爲勤工儉學會及華法教育會盡奔走維持之力。周無君則兼辦旅歐週刊，并時與華工接洽，提倡工人自治，實行本會宗旨云。

(三)赴德會員之行動 本會會員王光祈、魏嗣鑾二君赴德留學，於本年五月由滬到法，現已由法赴德。王君係學經濟學，魏君係治理數。又會員宗君白華、張君夢九，亦已先後抵法，不日即赴柏林。宗君治哲學，張君專研究社會主義。

(四)緩組分會之原因 按本分定章，凡有會員五人以上之地，即應成立分會。現計德法兩方面，已有會員十四人，本應照

章組織巴黎或歐洲分會。惟經同人會議，以爲目前個人亟應從事於語言之補習，不宜多所活動，以耗求學之光陰。本會向來重精神不重形式，既無會務可辦，故目下似無急於組織分會之必要。故決議暫從緩辦。惟德法兩方面，應各舉出通信員與徵稿員各一人，以盡傳達消息徵集稿件之責。當經推王君祈君爲德國通信，魏嗣鑾君爲德國徵稿員。周無君爲法國徵稿員，曾琦君爲法國通信員。俟將來個人經濟補習語言時期，漸能從事實際活動時，再議組織分會云。

會員通訊

白華兄：月刊近來的文學色彩，濃重極了，『詩學研究號』出了兩冊，內容是人人共見的此外田漢君的文藝叢著，和你與田郭兩君合著的『哥德研究』，也要出版，這樣新鮮活潑『藝術的少年中國』，真要引起全國極濃郁的興味詩學研究號中，體大思精的著作，要算詩人與勞動問題，其餘也都可觀。白情的一篇，可算『美的白話文』，雖是議論批評體的一篇 Prosa，其中却大有詩意，我是愛讀得了不得。新詩的創造，不過最近兩年

內的事；但突飛猛進的程度，却是一日千里，近來的作品，雖不能說怎樣好，却比一年前『半舊體』的新詩，精神面貌，都大大不同。我最愛讀的，是太玄白情和郭沫若君的，太玄是深思的人，他的詩洗淨了從前舊詩的精神面貌，他用細密的觀察，自然的詩筆，去寫出『自然』與『象徵』的詩，最近我往巴黎會見他，看見他的近作『一件事』，描寫的是鬧市中的一條狗，和月刊第九期登出的『黃蜂兒』，都是 Symbolism 的作品，我覺得要算我看見的新詩中最好的了。白情有詩人的天才，他的馳騁奔放，心花怒開，使人讀了，非常爽快。他是膽大的，縱感情的，他尤其於景物的描繪，『桑園道中』，『暮登泰山』，『江南』等詩，雖有時借用舊詩的詞藻，但他的活鮮鮮的赤裸裸的神氣相骨，却不是格律謹嚴的舊詩中所能有的。沫若君的，又別是一種了。他的詩，有偉大沉黑的神祕思想，我稱他爲『德國式的神祕主義』。他的『鳳凰涅槃』，命意和藝術，都威嚴偉大極了。他的『天狗』一首，彷彿是一種不可思議的『宇宙力』，意志的 energy 的表象。他的作品，有『哲學詩』的采色，不可以 mysticism 輕視了他。他們三位的作品，不過是我個人最愛讀的，他們三位

之外，自然還有許多良好成績。總之，新詩的創造，確實有一日千里的進步了。原來詩的革命，也不是最近的事，二十年前的譚嗣同、黃公度便早有此思想，但他們因為時代的緣故，究竟莫有打破舊體格，創造新體格的膽力勇氣。就中譚嗣同是最大膽的了，他的詩，如「網倫慘以喀斯德，法會盛於巴力門」，能使舊式作者，吐舌驚訝。他的詩集，自題為「三十歲前舊學第二種」，可見他確實有創造的思想。其次便是梁任公的「以舊風格，含新意境」的改革思想了。不幸這「不徹底」的改革思想，也漸漸沉寂了。二十年來，只聽見險怪酸澀的江西派，和淫哇淺薄的南社體，縱橫一世代表了老年的「北京遺老派」和中年少年的「上海流氓派」的思想，即是直接代表了「復辟」「搶錢」「飲食男女」的各方面思想。可憐二十年前改革的動機那裏去了。文字和思想的革命，狠不容易造成了現在的一線生機，我們豈可以不努力麼？我對於新詩的意見，除了勸國內作詩的人，留意詩人的修養外，其次便是輸入「範本」，多譯和多讀歐美詩人模範的名作。我的意思，以為國的文藝界，如詩歌小說戲劇等類，能創造作品固是極好，否則甯肯多譯模範的作品，作藝術

的訓練和養成也好。

國內近日「宗教說」很發達，這也是文化運動中間一個特殊的現象。一年前痛詆宗教的人，現在也翻然大談宗教起來，大約捕風掠影，聽了「詹姆士也不反對宗教」，「羅素也贊成新宗教」的幾句話，便改弦易轍起來。我不是對人立論，也不是對宗教立論，不過覺得智識界的指導人，若自己毫無定見，毫無一貫主張，輕於反對，也輕於贊同，弄來前後矛盾，又何怪一般社會，茫茫然無所適從呢？你主編的學燈欄裏面有「佛學叢著」一種，我知道你是印度哲學的研究者，決不是佛教的信徒。我半年前，過印度錫蘭島哥布市的時候，上岸見了一處佛寺，做了一首舊詩道：『布金無壞殿，說法廢遺經，大教猶塵劫，浮漚况衆生，寥天沙嶼小，圓塔海潮明，白馬西來矣，淒淒向晚情』寫與你看了，你可要笑我也是佛教信徒麼？

我在此地，與慕韓朝夕相處，太玄幼春劫人都不時見，每與慕韓出去叢林野水邊散步，便想聽聽你的玄言妙理，只可惜你不在此地，潤瑛時珍已在巴黎會面了，他們此別，居住在德國的Frankfort，是詩人哥德 Goethe 會遊之地。

我的學問毫無進步，盼望你有暇時，常常寫信，告訴讀書的心得與我們。慕韓附候。

弟李思純，六月十二日，法國蒙達爾尼。

夢九拜生仲蘇壽椿日葵白情白華枚葆諸兄：在上海動身的時候，白情送我，他和我說：「多做點文，多通點信，少年中國和少年世界都要稿子。」我那時想：我一年以來，飽經流浪生活，對於會務，未盡絲毫的責任，心裏十分的過不去。以後既得有安心求學的機會，當然要盡我應盡的責任。那曉得來此後，一來因為文字問題，弄得沒功夫；二來看見他作社會裏的各種組織，各種施設，都是實實在在的學術根據。想拿中國弄好，一方面固然是要積極的將那些壞東西去脫，一面還是非有真正學術的輸入，作以後做事的基礎不可。每每走到他的圖書館和各書肆，看見他的各種好書，都是從前所求之不得的。一天十二時，又恨不得都盡力於此。因此，不惟把以前文做章的心思丟開，就是你們的信都不敢寫。我想你們知道，或者能夠原諒。前天遇見太支他，說不久要寄稿子回國，向我要東西，我趁着今天放假的一點空，拉雜的將兩月來一點見聞，寫來報告你們，并會中同志：

(A)巴黎勞動界，智識界，政府，

這個範圍很大非片言所能盡述，也非旅法兩月的我所能詳述。不過據我所目見的舉其大概。但是在我未說以前，我却有點感想。我們在國內時，不常身受惡政府的殘虐，和武裝兵警的毆打嗎？當我們受那種殘暴的時候，腦袋裏常常懸想歐洲他，的人道主義大侶，那政府或者比較的有多少覺悟，人民或者不至於受這樣的苦腦。那知到此後，所感受的，不惟不能與我以前所想像的相期，那政府對待工人的手段，與國內惡官僚對待學生，簡直可以說是破窰裏的瓦礫，都是一樣的壞。但是國內惡官僚雖壞，而一般有智識的，尙能知道他的壞尙能不附和他。這裏的政府酷待工人而一般學生，且有甘心爲他利用，和工人反對的；這是我以前所想像不到的，這恐怕也是國內的人所想像不到的。這話我非妄談，且舉他一回罷工的情形來做證。

勞節的罷工，是世界勞動者每年照例的舉動，——即我們上海也曾有這種舉動——工人也沒有什麼特別的要求，照理也是所用其驚慌但是法國的政府，在罷工的前幾天，即調大批的軍警，分駐各處。優美愉快的巴黎城，被那些武裝軍警，弄成了

一個極慘慘恐怖的狀況。到了罷工的那一天，電車、汽車、火車站以及各種小販都歇業，街上除了工人遊行講演之外，更有大批的馬隊、步隊偵探雜着一般學生。凡電車是工人不開的，那些學生就去開。汽車、火車是工人不開的，那些學生也去開。開行的時候，旁邊總有幾個荷鎗實彈的軍警作他們的保護，我看見這種情形，十分奇怪；即同幾個朋友到他的工會裏去看他們究竟是什麼樣的動作。及到他們會裏，聽說遊行講演的工人和軍警衝突，被他們打死了三個，拘捕十七個。可惜他們開會，意見紛歧，你爭我執，沒有什麼結果。到了次日，仍是依舊一個個的作工，巴黎市面仍是依舊的開市。

這是那日罷工的情形，但是法人最好動的，為什麼有這種壓迫，不能引起多少的反抗呢？我看來原因有三：

(1) 一般工人無遠識。這話初聽見未免覺得太籠統，但是你們若真見那時開會的情形，說話不清楚的都很多，他們的智識淺，只要解決個人的生計救濟目前的衣食，什麼遠大的計畫和羣衆的利益，都是可以不開的。所以一回罷工的犧牲沒有多少的結果。

(2) 大家求安樂的心思很深。戰爭初停，死亡甚巨，大家有厭亂的心思，就是有什麼困苦，也有一個得過且過罷了的情況。

(3) 政府的手段利害。有罷工運動發生，防備極嚴；平時又沒有學校，專收學生為罷工時工作的預備。各專門大學的學生，沒有什麼思想的，亦有為是項工作運動者，故雖是罷工，交通仍不停滯，其影響甚小。

因此雖是壓迫，仍不能引起反動，但是他的物價一天高似一天，有終日被勞，僅能供給衣食的。近來雖是大倡減價，而日用飲食之需，還是減不了百分之二，我看長此不已，俄國的運動，不久是要實現的。

(B) 巴黎的社會文化

我們未來巴黎以前，想起法蘭西來總覺得有個優美文明的一種印像，在我們腦裏，來此以後，參看美術館博物院各種大建築，大雕刻，令人愛慕不置，常常想起他們愛美的心思，為什麼這樣深？他們美的智能為什麼這樣的發達？及到他們農村裏，看見一村一莊，他的房子四圍，都有清潔優雅的花園，足以容退休息；至

城市則至多一兩生路至少半路遠，必有花園，足供大家的遊覽，街市兩傍，樹木深，中或雜以花卉，雖繁華市鎮，也帶有幾分清雅的风味，才曉得他們優美的文明，是優美的農村和優美的市鎮生出來的。在我住的近傍，有一個大公園（Tuxelberg）我每天早晨必到那邊去讀書散步，有婦女做針線，看書報，小孩子讀書踢球打毬，下午有各種音樂，音樂，水聲，鳥聲，風聲，樹葉聲，每天遊一兩次真是清爽，至夕陽西下時，則有無數少年男女攜手談笑，談愛情。他們處得這種境遇，生下的小孩子，叫他怎樣的不愛美，可憐的中國人，做事的除了終日忙，閑散的除了談天打牌，婦女除了臥室裏廚房裏，那還有遊覽和活潑精神的地方。北京的中央公園人人拿他當個吃茶吃酒吊膀子的場所，上海那麼大，除了外國幾個花園外，中國人並無一個公衆隨意遊覽的地方（半公園也和中央公園差不多）過的一種乾燥煩悶的生活，所以根性薄弱的易於墮落，其他或出於消極，或出於暴烈，想轉移這個風氣，真非從美的農村，美的市鎮下手不可。

還有留法學生的情形大概也是你們願聽的，但是我沒有許多功夫多談，簡單說來，留法的官費生，好的閒或也有壞的實在

很多，每每走過巴黎大學看見對面的彈子房裏總有衣冠楚楚的中國學生，多則一二十人少則十幾個人，不是下棋，打彈子，就是擁着婦女開玩笑。有留法十幾年，尚未畢業過一次的。我想公家年費重金，供給他們吃喝玩笑，總應該想點法子來整頓才是。至於勤工學生，份子也狠複雜，技藝稍為好點的，一天得二三十個弗郎，他就只想勤工，儉學兩個字丟在腦後了，工學是我們人生目的，但是在法勤工，是我們想達到儉學的一種手段，若是將目的認爲手段，只做工積弗郎回家買田地，那麼，中國又何貴有許多法國工人，其餘有思想明晰的，想一面做工，一面讀書，但因經濟所困不能一時達到目的，我希望提倡工讀的先生們，設點法子，使他們能達到真正工學的地步纔好。我一逕寫到這裏，耽擱的時間不少，還有幾句話要問你們：夢九幾時來法？仲蘇幾時去美？在巴黎讀書，每月三百弗郎可夠用，鄉下二百五十弗郎可夠用，枚孫日葵能來否？白情幾時去西北？時間不早了！壁上的鐘已兩點半了，我要睡去！

許德珩一九二六年六月十三日。

拜生兄：此次少年中國廿號函，因來信太遲，交稿期迫，實在沒

有做好。亦因我證學力欠缺。少年世界稿較容易，亦不甚佳。以後打算每月寄萬餘字。但弟等東牽西挂的事太多，未必能按期寄出。

通信社上海收錢，夢九去後，惟有賴兄。通信社稿上海報紙多不大注重，亦因看報者不愛看世界消息之故。可見中國人眼光終久不能出國外。歐洲車夫女傭，晚來工畢，聚譚皆一時世界重要問題。國內國外大體明白。不易為政府中人所欺。中國人對於敷衍路透電，即學生商人亦懶得去看。通信社稿更不必看可知。不但國外事，即國內許多根本大問題，又何嘗有多少人留意。中國人在此時，可算是精神麻木。

留法勤工儉學進行尚好。了解勞工主義者占半數，作工皆勝任愉快。其餘大半則多以不願服勞，而常有勤工儉學會招待人。生輕。來者皆是學生。學生是數千年蔭襲之坐以治人階級，故多不願過於勞役。歐洲工人那一個不是學生，那一個對於世界知識見聞不在我輩學生之上。別人能服勞而我輩不能。此種民族可算是肢體麻木。

精神麻木，肢體麻木，皆是疎懶二字之過。歐洲人習慣大抵勤

會員通訊

謹，舉止皆嚴。做事有一定的程途，小心理頭做去。思想有一定的方法，對於事物能分別注意，層層入細。無怪別人時時創造，刻刻進步。中國人現在求學做事，多是（可以說全是）『手揮五絃目顧飛鴻』，不安其業，總想出頭。對於一件事，不問於社會其正有益與否，先問對於我有名無名與否。所以喜大聲提倡，不喜埋頭苦做。我輩或亦多不免此種弊病。故在法同志相約時刻留心，注重勞力。補戒做易得虛名的勾當。何魯之擬學皮鞋匠，弟亦終是一個養蠶人。不願以有機會多讀幾句書，遂享受社會的豐厚飲食。舜生是安心一生以教小孩為職工的人，想不反對此意。還有幾句話，我許久便想說說。就是無論何種主張，不可先把自己個人的感受和希冀放在裏面。因為情感一動，便多蒙蔽，把事便看不清楚。今日歐洲言社會科學者，大半不贊成十九世紀的社會學家，好動情感，把事實沒有澈底分析，就從他的由情感得來的概念中抽出結論，多有事實不合。譬如我們論家庭改革，不要首先便想到父母待我如何專制，我的婚姻如何不自由，我當如何跳出這個牢籠，取消這個婚姻，然後我的家庭組織才能實現，我才有生人幸福。人性本來是避苦尋樂，我并不反對這個

感想。不過真正要說改革，便不是這樣徒用感情的說法。歐洲何以是小家庭。中國何以是大家庭。中國的大家庭何以到現在還存在。這些都不是徒用感情的話頭能使人覺悟得到的。也不是徒用情感的衝動能使人改革得了的。并且越從自己的情感方面立論，自己的情感越不可遏。終至於我非有較幸福的小家庭不可。於是我便要兩件東西，支配的經濟與了解的人物，於是我便去尋求，於是我便入了迷。舜生，諸同志我們才醒轉來，我們千急不可又入迷。我們再入迷，我們的後人便無望了。

我們要解決這許多問題。我們不可爲這許多問題入迷。舜生，諸同志，我說這幾句話。我心裏很感痛苦。

我有一件託舜生我有姊李琦，已出川，來上海學國畫。海無圖書可舉，因催其立刻來法。買辦一切望照料。他住曹女士樓。請向靜安寺路斜橋總會對門陶星如君處詢問。

近因胸臂作痛，來此 Alps 山中休息。所有陳說多太過當，或見病的緣故病中決勉力編法蘭西文學史一部。數月後寄上，以圖膏火之費。其餘不能一一。

七月五日李璣自克羅卜爾

舜生：我連寄你好幾信封，都收到了麼？白華已抵巴黎，我明天當去會他。我們的朋友陸續跑到歐洲來，巴黎差不多成了送往迎來之地了。劍橋定於十五日往倫敦，哲生不久也要前去。英國方面，不愁無人發展。我們學會雖不多，但是世界上重要都會幾乎布滿，「奮鬥」兩字，庶幾無愧了。祇是「修養」上還須要大大的注意。不但是「智識」要求增進，「感情」也須得陶冶。意志更須要鍛鍊。要成一個改造社會的人，至少須要具備三種要素：就是豐富的智識，熱烈的感情，堅強的意志。從前滿清時代同盟會諸人，雖則頗多推尊少文的，但他們的長處，在乎「敢作敢爲」，能置生死利害於不顧。智識雖嫌淺薄，感情却極熱烈，意志也還堅強。如徐錫麟、彭家珍那樣的實行家，如今那裏還尋得出？據我看現在新文化運動的人，智識或許比從前的革命黨稍微增加一點，但也不過能做幾句時髦的文字，并無系統的研究。至於感情，并不見得比從前政治革命的人熱烈。意志更是薄弱得幾等於零。我并不是無故要「長舊人物的威風，滅新同志的銳氣」。我從前著「團體與青年」會替青年同志大吹特吹說：「三十歲以上的人，都染了舊時代的惡習，完全靠不住的。改造社

會，振興國家的重任，當然要加在三十歲以下的青年肩上。」如今從事實上考察起來，却有點不敢自信了。像我們這樣內力不充，修養毫無的人，比起從前的革命黨，實在還差遠，也要高談改造社會，未免近於滑稽。我們莫要待舊社會的人起來指責。最好先自警覺，切實改善，莫把改造社會的話，作為紙上空談。要認定改造社會，須先從改造個人做起。躬行實踐，以為倡率。自己所認為舊社會不良的習慣，如嫖賭，娶妾，挾娼，及浪費時間諸事，便須絕對的不犯，然後可使人悔改。自己所認為新社會應倡的道德，如「互助」「平等」「犧牲」「奮鬥」便須首先做出幾件可為模範的事，然後可使人信從。這并不是老生常談，實在我們要想實行「新組織」「新理想」不能不先得「舊社會」「舊人物」的信用，然後積極的可使他們順從，消極的可免他們反對。而信用之養成，却非空言所能致，所以不得不注重實踐，以為倡導，此乃惟一的方法。據我的意思，我們總要先自辦到「無舊之短」——嫖賭，娶妾，挾娼等惡習。——有新之長。——平等，互助，犧牲，奮鬥。——的地步。然後內省不疚，勇氣更足，可期待社會之信用而達改造之目的。因此我們便要首先打破從前從事

會員通訊

政治革命——民黨——及政治活動的人——政客——迷信的兩種謬說；

第一，是重公德不重私德之謬說。公德與私德本來不能絕對分開的。從前的先輩，因為要提倡國人過問政治及從事革命之故，便創為重公德不重私德之說，因此造成許多流氓式的英雄。現在新舊兩國會的議員和一班偉人政客，都自以為是成大事不拘小節，重公德不重私德的。其實考其所為，私德固多不修，公德又何嘗能重呢？我們從事文化運動的人，千萬不宜再信此淺薄謬妄之說。

第二，是為目的不問手段之謬說。不問手段的話，便是無所不為。試問無所不為的人，那還不是小人，目的雖說正當，豈不為手段所污嗎？孟子說：「人必有所不為而後可以有為。」我們純潔的青年同志，要想保全自己的人格，尊重自己的目的，豈可再效從前那班污爛政客做出許多寡廉鮮恥的事，還要說為目的的不問手段？

這是我久蓄未吐的意見，以後還想作文痛說一番。請你先把這信在月刊上發表給諸同志看以為何？如草此便聞。

近好?

會琦敬白七月十一日寄自法國蒙達爾尼公學。

舜生：我前幾天因白華來了；特赴巴黎會他，聽他詳述國內情形和我們學會的近狀，甚是歡喜。白華自言此次出國，得力於田壽昌兄之勸告，和我去年出國，得力於太玄幼春的勸告一樣，我們的朋友，都喜歡互相勸勉，認爲是的，便極力勸做，認爲非的，便極力勸改。絲毫不雜世俗敷衍的惡習。的確是尋常的團體所少見的。我盼望大家保此（直道）以存（正氣）庶幾不愧爲萬眾社會中的（保險團體）。必須要我們個人和團體都改善了，然後才夠得上說改革社會。舜生你以爲怎樣？

太玄不久將赴德國，與潤璵時珍白華諸友商議學會進行事，擬集合各方面的意見，共同發一公函貢獻於評議部。我個人提議數條，現在且先告訴你：

（一）宣言本會爲純粹的學術團體；祇許個人本其所學專長，爲社會的活動。不許個人爲政治活動。若有懷抱政治野心者，應請其尊重團體宗旨，和他個人人格，早自出會。

（二）對於四大信條，宜加詳明的解釋，尤注重純潔二字。

（三）凡不學無術，及有宗教上迷信之人，皆不得紹介入會。

（四）凡不滿意於團體組織之會員，應請其盡量的發表個人意見，以供本會之採擇。免蹈從前的惡習，一團體中有所謂不平分子。若既不滿意，又不發言，便認爲無尊重本會之誠意。由評議部加以警告，或請其退會。

（五）團體對於個人應盡扶助之責，因而個人對於團體亦應盡維持之責。即一時爲才力學識所限，不能有所貢獻。至少亦應將其個人之近狀，報告評議部。若半年不通音問，應由評議部加以質問。一年不通音問，可逕宣告除名。

（六）會員得自由出會，團體勿加拘束。

（七）兩月刊宜斟酌情形，或併爲一，以謀持久而免文字竭蹶之虞。

這是我個人的意見，不知他們都贊成否？附上友人黃君所譯的法文文法一冊，請你代謀售與書局，爲他學費之助。草此便問

近好？

弟會琦白七月十七日

舜生兄：一信一片都收到，惟教育界還未到，已否失落，還要等兩天才知道。昨發兩片，並贈仲蘇一個相片，都收到否？出京前數日，

本撮一小影，預備分贈諸兄，後來走急了，臨時忘却。除仲蘇的，已用紀念片暫代外，我兄的，俟到京後補寄。

此次承會中諸兄推弟爲評議員，實令慚愧到無一以自處。自思入會以來，對於會務絕無裨益，正宜閉門思過，勉圖懺悔，怎麼能夠遽然負此重任，以招跌躓之虞。又念弟之入會，本欲藉會友的挾持，以使我得遂其改造自我之決心，並不敢不自度德，以求於會務有所貢獻。上年在京，雖目覩會務之擔負需人，而欲挺身而出，終以才力薄弱，實際上畢竟想不出什麼，亦做不出什麼。偶於心境憂鬱時，輒痛自怨恨，不知改造自我之從何做起。閉目自思，實形殘穢。會中諸兄如愛我者，正宜多加針砭，使得遷善避惡，何爲而使我負此不能勝任之職責。我於諸兄，誠不能不責以待人之失當，不然，亦必屬於知人之不明。以此種粗疏的態度去推選職員，會務其何以能有起色。我又思之，諸兄之任人失當，是又必由我之飾惡賣好，致使諸兄失其聰明也。總之，這樣一來，真令我愧汗無地。

但我少年中國既以人人負同等的責任爲理想，不能令我獨便宜，我亦祇有努力自勉，以盡我所應盡的職責，亦不敢稍存一

會員通訊

分苟且之念。願順從此刻的熱激心靈，以自誓於學會同人之前，並希我兄時加監視。

我們既爲評議員，欲求學會進步，自應先求本身以及本部的進步，再及於本會的改進。茲就我所憶及的，述之如下：

各評議員每月至少須陳述對於會務之意見一次。各地評議員每月須交換意見一次。

評議部每月須有一種佈告以策勵同人。

評議部應該嚴格的執行部務。

評議部對於會章的解釋上，應該加以注意。最好將不明白之處，速行解釋一番。

這是我對於評議部的意見。我對於一般會務希望——

擇幾件大事，做本年度的目標——如分會的成立到各地學校去宣講等。

實行公積金制以爲將來會務發展的基礎——可規定會員應捐出所得之百分之幾。

月刊編輯方針應該明白確定——我以爲少年中國應該兼重修養的文字，問題的文字和學理的文字，並宜以中學

生爲對象。及與中學生有同等知識的人)少年世界宜偏重幾欄，並注重於社會運動有關係的文字——如小工藝，小園藝等。

會員消息，宜普遍的靈通，在各方面全無消息的會員，宜刺探其行徑與進步之有無。

會員提出意見(無論書面或口頭)宜即時討論，即時表示。(如夢韓所提的容納女會員等，究應如何辦理。)

我對於會務的意見，此時祇有這些了。願大家努力思量，以造成學會的新生命。

仲蘇走了麼？他最後的來信，說及政黨包辦文化運動的危險，定將是信轉寄子毅我於此，越覺學會經濟之充實與獨立有極重大的關係。我亦很覺得我們舉動的不謹慎於別的青年人的害處，要多過我們自身所受的害。在危疑的時代，我亦相信「矯枉過正」是一種正常辦法。仲蘇兄，我們此時無法相見了，滿腔言語無從吐起。等你回來時，再看看我們的人格是上進還是墮落。仲蘇兄，你說「此去如果無所成就，則惟有自殺。」我亦要說：你去後，我如墮落，決不再見。你入國門，我就自殺。

版 出 社 設 建

建 設

二 卷 六 號 目 錄

發展實業計畫

孫文

英譯巴利文大般涅槃經和三支那譯涅槃經之

比較研究

江紹原

階級鬥爭之研究

林雲陔

自醫學上所見之社會改造

姚伯麟

考茨基底倫理觀與羅利亞底倫理觀

胡漢民

帝王春秋

易白沙

見於資本論的唯物史觀

蘇中譯

國民生計政策

馬君武譯

劉湖州後的熟想

李陶

建信

三 卷 一 號 要 目 預 告

發展實業計畫(續)

孫文

兵之改造與其心理

朱執信

消費合社之概要

廖仲愷

英譯巴利文大般涅槃經和三支那譯涅槃經之比較研究(續)

江紹原

科學的社會主義與唯物史觀

徐蘇中譯

總 代 派 處 上 海 亞 東 圖 書 館
分 售 處 各 埠 各 大 書 坊

特別啓事

從本年三月起，紙價逐漸高漲，到現在已經漲上了一倍；所以本月刊不得不略爲加價。

二卷一期起，改爲零本一角二分；全年一元二角；請愛讀諸君注意，并望原諒。

嘗試集

胡適之先生的

再版已出

定價三角

有再版的自序

有新加入的詩

少年中國第二卷第三期

民國九年九月十五日發行

編輯者 少年中國學會
 發行者 少年中國學會
 印刷者 亞東圖書館

總發行所

上海五馬路棋盤街西首 亞東圖書館

英文通處
 文信如：

THE ORIENTAL BOOK COMPANY,
 1, 84-85 Canton Road,
 Shanghai, China.

郵費		定價	每月一冊		全年十二冊	
外	內		價	價	價	價
其	日	二	一角二分	一元二角	一元二角	一元二角
他	本	分	一角二分	一元二角	一元二角	一元二角
	與	二	一角二分	一元二角	一元二角	一元二角
	國	角	一角二分	一元二角	一元二角	一元二角
	內		一角二分	一元二角	一元二角	一元二角
	同		一角二分	一元二角	一元二角	一元二角
	每		一角二分	一元二角	一元二角	一元二角
	冊		一角二分	一元二角	一元二角	一元二角
	六		一角二分	一元二角	一元二角	一元二角
	分		一角二分	一元二角	一元二角	一元二角

少年中國學會

The Young China Association

本學會的宗旨：

本科學的精神，為社會的活動，以創造
“少年中國。”

Our Association dedicates itself to Social Services under the guidance of the Scientific Spirit, in order to realize our ideal of Creating a Young China.

本學會的信條：

(1)奮鬥 (2)實踐 (3)堅忍 (4)儉樸。

本月刊特別啓事

請與本月刊交換的雜誌注意

本月刊自二卷一號起關於交換雜誌事改由北京西城南鬧市口回回營三號陳愚生君接洽凡與本月刊交換的各雜誌以後請統寄該處為荷

本月刊緊要啓事

凡有訂報派報及刊登告白事務請與上海亞東圖書館接洽
凡有關於編輯事務請與北京松公府三號黃日葵君接洽
凡有關於學會事務請與北京西城南鬧市口回回營三號陳愚生君接洽

南洋羣島出版預

君欲知南洋在遠東之地位乎？君欲知英日同盟過去未來之效果及日本南進之成績乎？君欲知我國山東問題失敗之因果乎？君欲知英日美未來之大奮鬥乎？君欲知南洋在英殖民地中之價值乎？君欲知英八統治南洋殖民地之政策乎？是不可不看將出版之南洋羣島！君欲知南洋之歷史、氣候、財政、教育、山脈、河流、交通、物產、商業、人口、等等乎？是更不可不看將出版之南洋羣島！書為少年中國學會朱鏡宙君所著，現已付印，約一月內出版。各大書局各報館均有寄售。