



溯自國府遷都南京以來，光陰容易，彈指間已倏忽五周矣。此五周年滄桑之變，事態改移，其間誠有「窮則變，變則通，通則久」之歷程！吾人由後溯前，撫今追昔，深感其錯綜之陳跡，與夫遞嬗之因果，有不勝無窮之慨喟者，茲就五周中逐次敘述之：

當未遷都前，國府飄搖風雨，人民愁苦，不可終日，國都政治上之組織，人才既未集合，其機構亦未健全。自三十年間，前國府主席汪精衛先生，慨然欲救斯民於水火，乃毅然出山，肩此鉅任，由安南開道來滬，首與友邦日本訂立盟約，遂返都南京，奠定基礎，庶政一新，並對於日本發為「同甘共苦，同生共死」之宣言，以闡明國府之立場，及與日本永久和好之表示，更發起全面和平之運動。此還都第一次紀念，最值得注意者也。

還都五周感言

復次，當三十一年，前汪主席鑒於大東亞戰爭爆發，深感中日兩國立於共同戰線，有加入戰爭之必要；於是更發為「參戰」之宣言，披瀝國府之共同協力。盟邦日本感其誠意，認中日友好無間，遂於是年秋間交還漢口天津等租界，及上海公共租界，歸國府收管，從此沈瀛於英美暴力統制之滬濱，淪於黑暗之勢力殆近百年，一旦恢復其光明，青天白日旗照耀於大陸，人民額手稱慶，歡聲雷動。而治外法權，亦遂自交還租界而同時撤銷。在中國外交史上，闢一新紀元，此還都以來為最無上之光榮也。

望，病逝於日本，噩耗傳來，都中震駭，全國哀悼。嗣迎其靈柩由日本返南京，是年冬季，其遺骸卜葬於中山先生陵墓之旁，從此忠魂毅魄，長埋地下，吾知汪主席對於還都之初願，所謂澄清天下之大志，實現中日全面和平，乃竟實志以歿，「出師未捷身先死，長使英雄淚滿襟」，汪主席其不瞑目也。即人民對於國府還都之渴望，亦初願所料不到此。蓋不特我國喪一元良，在大東亞中亦失一柱石矣。

本年為還都五周之期，亦即大東亞決戰勝利之期。陳代主席於一月一日廣播時說：「今年將為大東亞戰爭的決勝年，也就是決定整個大東亞民族運命的一年」。斯言也，即為貫澈國府還都之志願，明達到共同參戰之目的，始能實現汪主席逝世後未竟之志，亦即實踐汪主席於還都後所發表中日間「同甘共苦，同生共死」之宣言。是即五周間經歷之過程，而於本年則還都後為最緊要之關頭也。

今就還都五周中分析言之：第一周為回復國都，初步試驗之期；第二周為重覩光明，擴大效果之期；第三周為中日攜手，向前邁進之期；第四周則為時效中斷，政治絕續之期；第五周為參戰決定最後勝利之期。若以政治眼光觀察之，昔日之還都，其意義可分為四：(一)還都第一要義，為遵係中山先生之遺志，指定南京為首都，且為中山陵所在地，為全國瞻仰之區。(二)北平既設有政治委員會，則黃河以北，雖有政府之組織；但南京為中華民國之首都，故必統率有人，政治機構上，方能統一。(三)南京為各國使節所駐地，則政治上之領袖，自應坐鎮首都，以重中外之觀瞻。(四)前汪主席當還都以前，首與友邦日本在上海訂立盟約，尤為友邦所公認。

綜計中華民國創立以來，以首都為南京，雖已閱三十四年；其間興廢之陳迹，亦不免歷多少之過程。自係中山先生就第一任大總統於此，嗣袁世凱執政，仍以北京為首都；民十六復改定南京為首都，在前汪主席還都以來，則僅閱五年，吾人希望此首都永久垂於無極也。

文友月刊 目錄

第四卷第十期
四月一日發行

還都五周感言……(卷頭語) 1

是與非：交情問題 周越然 2

化錢與受氣 百牙 2

理想與事實 雪偉 2

幻念…… 杜衡 3

藝術的扯談 辛庚 3

我的意見和希望(當選論文) 嚴懋德 4

滬市中小學收費問題 丁元普 6

半月小言 編輯部 6

重慶的對蘇觀 橋善守 8

戰時知識 編輯部 9

戰時生活與數學的研究 錢呂以 10

中國之覺悟 管翼賢 11

美國軍與敗戰諸國 編輯部 12

春到人間 本刊特攝 16

黃昏(新詩) 藍星草 16

獨立越南王國風景綫 本刊特攝 17

海軍保甲的回顧和前瞻 唯心 21

如此生死 徐明 22

流浪了兩年(當選文藝) 羅瀾白 23

古城素描(散文) 舒蓉 25

漁家女(散文) 金雨 26

菩提樹下(小說) 徐立 28

毀滅和創造(詩) 高行 29

平常的故事(小說) 水青 30

江南春(中篇小說二) 周楞伽 32

賢父孝子(影評) 何基圖 32

文化短訊 編輯部 36

封面(虎丘之春) 長谷川三雄 36

隨筆

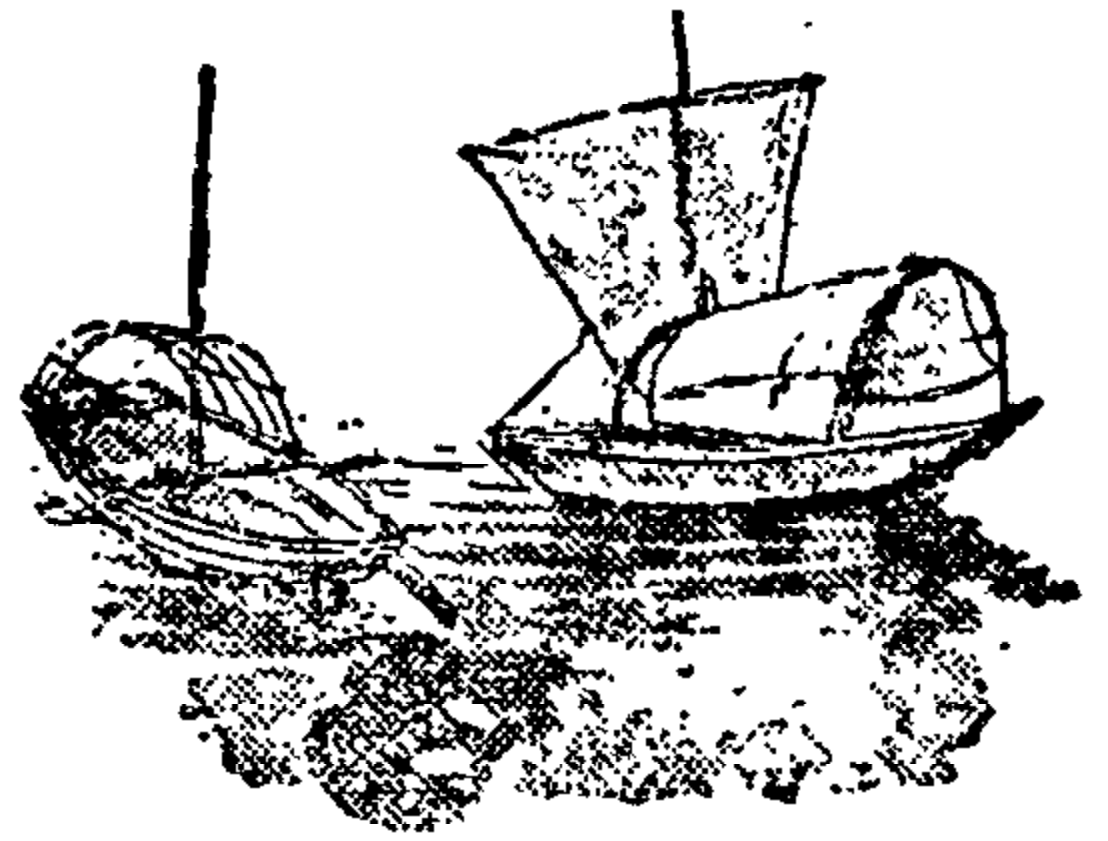

是與非：交情問題

周越然

何為是？何為非？

世上沒有是非？我以為是者，別人也以為是麼？我以為非者，別人也以為非麼？從前以為是者，現代仍以為是麼？從前以為非者，現代仍以為非麼？吾國以為是者，別國也以為是麼？吾國以為非者，別國也以為非麼？

誰有判斷是非之權？是你麼？還是我呀？是官長麼？還是平民呀？

我不能答覆這些問題；我也不強答這些問題。我講故事：

我的遠族中，有一位老長輩。他的文理很好——精於入股——三十餘歲就考得進士。他分發到江西去做知縣（縣長）的時候，因為是「老虎班」（科甲出身），候補不久，即得實缺。

清光緒初年，所謂地方官者，既是行政官，又是司法官。知府知縣都要坐堂，審問訟案，刑事的或者民事的。我家那位老長輩，雖然讀過詩文，但是沒有讀過律例。他當然不知道裁判之道，不能辨別原告被告的曲直。某次，有堂弟兩人到他的衙門裏來告狀，爭奪家產。他看了他們的（兩造的，雙方的

）狀子，已經萬分疑惑了；他們的文字是都很美，他們的理由都很充足。為什麼要打官司？後來親自坐堂審問他們的時候，甲所提出的證據，不弱於乙所提出的；他們所答的話，在我家那位老長輩聽起來，也一點破綻都沒有。他搖搖頭，又點點頭，他又搖搖頭，又點點頭。如是有多次之後，他對甲乙兩弟兄說道，「你們兩人——你們兩人都不錯；你們兩人都有理。這案子，我斷不來。我不能說誰是誰非。你們回去罷；你們回家去，各自另行想法罷。」

他審盜案，也是如此，也無法決定。所以上一年，官被「參」了。然而，閱衆請勿笑他做官不來。世上難分曲直，難斷是非的事情真多哩。岳武穆的盡忠報國，誰人不知？誰人不曉？但是不久之前，還有人批評他，非難他，幾幾乎我罵他。提岳飛，不是有意要講史事；我提岳飛，存心說明是非之不定。那一件史事，不能縉案？……我不精於史事；還是讓我再講一個是非難定的故事罷：

這個故事，出在十四世紀的意大利國。當時有一位法官，其名已佚。另外有兩位著名律師，一位叫做巴馬樂士（Bartolus），一位叫做鮑魯圖士（Balduus）。他們來打官司的時候，彼此辯論，週密萬分，絕無破綻；所以那位法官，雖然精通律例，深明手續，終不敢斷定誰是誰非。他不敢判決，不能判決；他在記錄簿上寫「交情問題」（Question for a Friend）四個大字。他的意思是這樣的：此案難斷，兩方似乎都無錯誤。倘然甲方是我的朋友，我就說甲方是，乙方非。倘然乙方是我的朋友，我就說乙方是，甲方非。

世界上的「交情問題」，世界上兩方都是的問題，兩方無是非的問題，不專限於訟案。人類所注重的道德問題，也是如此。讓我來講個笑話——也是事實——以為本篇的結束。

夫婦行房，總在私室中，總在黑暗中。這

是我們的風俗。也是我們的道德。設或不然——倘然我們白天在公園中作夫婦的舉動——那末大家都要罵我們不道德，稱我們「白晝宣淫」。但是在我們本洲南部的某邦，夫妻「行禮」，不是私事，而是「公」事。他們的行禮，大半在白天，大半在廣場，是不避人的。他們稱我們「暗竊」，稱自己「公開」。他們以為我們不道德，以為自己道德。究竟誰多道德？誰不道德？究竟誰是誰非？究竟他們是誰？還是我們是誰？究竟他們非呢？還是我們非呢？

道德問題，風俗問題，哲學問題，文學問題，……世間許許多多人生問題，都是「交情問題」，都難斷定是非。詩曰：

「公說公有理，婆說婆有理。」

兩老皆推辯，是非難斷矣。

「化錢與受氣」

百牙

前時事新報「青光」編輯梁實秋先生，曾寫過一本「罵人的藝術」，其中有一篇，題目叫作「化錢與受氣」。記得那裏面有這兩句話：「受氣不必化錢，化錢必須受氣。」可謂經驗之談。

「化錢必須受氣」，似乎是一種永遠不變的定理。太平時代如此，戰事時代尤甚。你若仔細回想，便可覺得化錢的地方越多，受氣的地方亦越多。

上郵局寄信，到銀行取款，往公司購物，只見你的熱氣向銅欄杆裏送進去，同時職員的冷氣從那裏面吹出來。你要急，他偏慢；你喊「先生」，他不理；你發脾氣，他給你打回票。你若沒有修養，沒有吞聲忍氣的功夫，我勸你別上那些巍峨的大樓。

元旦日。這是一年中難得休息的一天。便隨了一個女人去玩。先坐黃包車到電車站，路不遠，討價倒要三百元。還他一個對折，

本來可以成交，但他不說去，也不說不去，只是在背後釘梢，嚙裏嚙裏跟你講大餅的價錢。等到你路跑得很遠，另外雇了一輛黃包車時，先前的那個車夫，又爭先恐後地叫你坐上。可是，我不要，偏偏給他一個意外的報仇。

擠上了電車，先同賣票的作一陣屁股的鬥爭，然後掏出壹零零的花紙來購票。他說「沒有找。」趕了許多路，向他索，他說「慢慢叫。」跟他鬧，他說「下去跑。」

好不容易到了目的地。於是踏進電影院。又是買票，又是一陣屁股的鬥爭。挨近了銅欄杆的小窗，才知道好的座位早已被購一空，剩下來的只是前排的幾只位子。為了享受（？）便遷就地買下來。坐在第一排，兩小時的光陰，彷彿抬頭看飛機，把好好的頭頸，弄得又酸痛又生硬。看的片子又是一張莫名其妙的「英雄與美人」。英雄舞着劍，可是骨瘦如柴，有點像抽鴉片煙的老槍。

美人打扮一個妓女，攪七念三地來了一個醜陋的羅曼史，就糊裏糊塗的了結。走出了戲院，上館子吃飯。飯是冷的，湯是苦的，堂倌的臉是板的。似乎再給他加三加四的「踢破」，「UP」也不能換得他的一副不易出賣的笑容。

順路到一家鐘錶店取一隻修理的錶。修理費六百元，所修的只有一根彈簧。錶匠的臉，大約因為柴貴，照樣像煞吃了生米飯。出門不久，機器便停了。

回到寓所，宛如獲得釋放的罪犯。我覺得很飽：不是吃飽，而是氣飽。於是錢也化了，氣也受了。一切都歸於平靜了。

「受氣不必化錢，化錢必須受氣。」

理想與事實

雪·偉

理想或可說是一種慾望，但不一定是慾望，因為理想總含有些奢侈性的。而慾望大概

第三次徵文
論文當選

我的意見和希望

上海高陽路七〇
九井一二〇號

嚴懋德

一個國家的最高統治機關，叫做政府，政府的好壞，對於人民影響極大。所以英國某詩人會說過這樣的話：「讓愚人去爭論政府的形式，治理得好的就是最好的政府」不錯，政府唯一存在的理由，就是替人民服務做事，其實，政府能拿出精神替人民服務做事，人民自然會拿出決心來擁護，於是政府與人民，自會合而為一，朝着復興的大道上走。

不過，這是無庸諱言的事實，我們對於過去當局行施政治，尚有未饜人民的期望，不但不能為人民興利除害，反而加重人民的痛苦，時至今日，我們至誠當局能反省過去，瞻望將來，竭誠以大刀闊斧的手腕，發奮努力刷新，革除漏弊，務使人民安居樂業，所以為了瞻念中國政治的前途，更爲了戰後國家的建設，本著明知其不可爲而爲之的態度，用是不揣冒昧，敢貢其一得一愚，提出幾點意見和希望，有所期待於政府。

一、懲治貪污，以樹立廉潔政治——貪污本是中國政治上最大的病態，在中國歷史上數千年來，迄未絕跡，不但不能絕跡，甚至每况愈下，尤以近年來和平區內，愈演愈烈，官吏大發其和平財，於是政治失修，民不聊生，不滿人意，中外公認，已是無庸諱言的事實，我們可以說，在今日的中國情形，幾於無官不貪，無吏不污，祇要我們觀察現實，隨時隨地何處無之。太如顧周后胡的糧食舞弊，李炎漢的鹽政舞弊，上海特稅舞弊等等，是已經發覺的，其他如賄賂公行，勒索公開，耳聞目睹，舉不勝舉。由於貪污盛行，

政治必趨腐敗，黑暗，表現出來的政治自然不會清明，而日障導政府的施行，影響國家建設的推進，更何足以談把握民心，我們還記得險公博先生在還都之初，即提出「倘若政府不能廉潔，絕不能得到和平，政治不能廉潔，也不能達到建國」的主張。於此可知，「廉潔政治」，是「和平建國」的基本條件，可是四五年來，廉潔政治，始終未能樹立，貪污風氣反而盛行，國家紀綱掃地，政府威信蕩然，因布陳先生在就任代主席時，便坦白承認檢討過去政治貪污的原因，並表示今後澄清吏治的決心，然澄清吏治，斷不是口頭上文章上所能收效，尤須以大公無私，嚴厲手段，嚴刑峻法，凡有貪污行爲者，不論大小官吏及其他各色人等，一律以懲處貪污的法令加以懲處。語云：「治亂世，用重典」，現在正是用重典的時候，非嚴辦幾個大貪污不可；否則不足以恢復政府威信，整肅國家紀綱，以樹立廉潔政治，樹立了廉潔政治，始能澄清政界風氣，挽回已失民心。因爲只有政治上軌道，吏治澄清，解除人民疾苦，安居樂業，始能增強人民對政府的信仰，所謂「庶民足，君孰與不足？」因此我們熱忱期待當局懲治貪污，以樹立廉潔政治，這才是富國強民的先決條件，否則，國家的前途，真是不堪設想。

二、從速穩定物價，以安定民生——自從事變以來，物價漸漸高漲起來，始終漫無止境，時至今日，幾於沒有一物不超過六七年前舊價數千倍以上者，整個和平區的人民無不感受到生活的威脅，一天一天的走

上饑餓線和死亡線，物價上昇，本爲戰時必然的現象，但決沒有中國這樣的快，物價上昇，這由於通貨膨脹，物資缺少，生產停頓，運輸阻滯，商人操縱等所造成，不過政府當局，在可能範圍內，亦應盡最大努力，以切實有效的方法，抑止物價高漲。比方在緊縮通貨，增加生產，疏通來源，抑平物價等方面，不是沒有辦法解決的，否則物價不能穩定，須知問題的嚴重性，不過民爲餓殍而已，而且在政府也同樣遭遇到嚴重的問題，爲了切實穩定民生，解除人民疾苦，不要求當局採取絕對有效措置，首先從穩定物價着手，進而對於民生日用品必需品必須設法予以最低限價的配給，務使不致缺乏，對於官吏利用職位從事囤積或經營商業，應從速澈底肅清，同時嚴厲執行限價，依照囤積治罪條件，嚴重囤積，制裁從從物價；並多方設法疏通來源，則各地物價，趨於平衡，必須如此，才能使和平區的人民生活的倒懸之事，必能解除，則民心必有所掃依。

三、須秉公用人，任賢使能——爲政首在得人，徒法不足以自行，須要有學問有道德有才幹的人去執行，然後才能有效果可言，說起人才，若因事擇人，便是賢明的措置，否則不求人才，甚至日間販夫走卒，皆可爲官治權，自予人民失却對政府的信仰，減弱人民對於政府的威望，而政治的前途，可想而知。諺云：「不患無治法，患無治人也」，所以當局對於用人方面，唯有採取人才主義，任賢使能，一反任用因裙帶關係，門戶派別以及親戚同鄉故舊的私人，那麼行政效率就不提自高了。原來政治上最崇高的理想，是「政得其人，人盡其材，國無廢人，人無廢時」而中國數千年來的儒家，更有一「其人存，則其政舉，其人亡，則其政息」的政治哲言。本來，近數十年來的中國政治問題，便是一個人的問題。那末爲求中國政治上軌道，取得人民的傾向和信仰，自還是不免於人治方面着手，須知今日貪污的另一原因，厥爲政府官吏地位的不穩固，所以當局今後用人，應有大公無私的

精神，不問黨派，親戚故舊，嚴行考試制度，採取真才，任賢使能，並受法律的保障，然後才能發揮其學，實行其素志，人事健全，政治才能起色。現在整飭吏治，嚴刑懲罪，使官吏畏法而有所戒懼，這不過是消極治療的辦法，積極治本的方面，必須改善其生活，厚其俸給，今日貪污風氣盛行，一大部分原因由於待遇不足以維持一身一家的生活。勢必設法營私舞弊，以為彌補，所以欲官吏不貪污，最澈底的辦法，厥為提高公務員待遇，必須依照物價指數，規定比例最低限度，應使俸給能足以負擔其家庭生活，假使公務員俸給優厚，生活寬裕，至少不發生恐慌，自然能專心服務，潔己奉公，克盡厥責，否則他們連生活都不能解決，為了生活，便不顧廉恥，人至不顧廉恥，則何事不可為？所以我們以為公務員待遇應從速提高，尤於最近明內求其實現，以資安定生活後，政府實行杜絕枉法濫職嚴辦貪官污吏，這樣才是澄清吏治的根本辦法，俾得樹立廉潔政治。

五、裁撤駢枝機關和裁汰冗員——欲謀改進效率，必先嚴密組織。倘若政府的組織因而成為龐大無章，壘牀架屋，運用不靈，這是政治所以不能清明的原因，所以不能有效的原因。機關內人員亦多，行政機關或各個人都想推諉責任於其他機關或他人，又為各機關所推上級，事太相像，推左，於是居上級的人員，居下級的推上級，事太相像，推左，於是居上級的人員，不補不動的國家政治，沒有效率，沒有工作，加人民負擔，同時還有些機關中，往往有掛名的，並加人民負擔，所以凡是於國民無甚補益的駢枝機關，政府當局儘可縮大刃，對於其無甚補益的駢枝機關，政府當局儘可撤廢，其目的以不再添設新機關，裁撤駢枝機關，裁汰冗員，其目的以不再添設新機關，裁撤駢枝機關，裁汰

與貪污，應為今日褒貶與賞罰的惟一標準，所以維持此標準者，厥為今日褒貶與賞罰的惟一標準，所以維持弊，或廢職者，應為今日褒貶與賞罰的惟一標準，所以維持制的，應受獎賞。如此庶幾社會上知國家賞罰之大公意向度，所在而民自會為之一振，因過去及現在在吏治

精明，首先打破重情不重法的觀念，復要有大義滅親的精神。假使身為官吏或公務員知法犯法，則政府當局應毫不客氣，將其應得之罪，加倍處罰，儆其儆，而如此說來，苟能嚴法以繩，則民知戒而守法，商畏刑而懼，而官也就不能玩法，達到所謂真正法治的國家，則誠能本賞罰之公，以轉變目前人民對政府熱誠擁護，則為事者莫敢再執法犯法，反之，貪賊枉法者應加以特別治罪，所以賞功罰罪，則政治安有不能修明之理，不過，在目前貪污賄賂之風，日見猖狂，吏治黑暗，刑亂國用重典，這是千古不過之論，在今日的中國情形，尤非有懲一儆百不可，所以我們竭誠當局，不必瞻徇顧慮，更不宜從容姑息，應以大公無私的精神，對於幾個不法的文武大員和操縱物價者，嚴刑制裁，不可，以增加人民對政府的威望，而政治氣象亦可煥然一新。

七、肅正軍紀，以保人民生命財產——近年來和平區內，和平軍除一部分間問，中外公認，無庸諱言，事實上，和軍除一部分間問，中外公認，無庸諱言，事實上，土匪或零星勢力，而軍紀不嚴，焚燒劫掠，索需派捐，征暴斂，綁架勒索，干涉稅收，焚燒劫掠，索需派捐，從確立，人民不但不能安居樂業，抑且生命亦失其保障，不免怨恨政府，國家養兵，待使人民痛苦，將何於何方面，對於和平區內，居民禍首，除應加以明正典刑外，對於軍隊素質的改善與訓練，尤為當務之急。須知軍事實力充實以後，對於軍隊紀律，不能不加以認真才能維持治安，因此對於軍隊紀律，不能不加以認真整頓，務使風氣一新，使和平區內不論據點要衝或者窮鄉僻壤，人民都能安居樂業，幸福生計，生命財產有保障，始能獲得人民的信賴擁護，則非和平區下的人民必定心向意仰來歸的。

八、設立民意機關，以聽取人民呼聲——人民是政治的主體，也就是古人所謂「民為邦本，就固而國治」的急務。所以政府與人民打成一片，實為當局目前所急務。否則政府與人民脫節，任何事件，無從談起，人民參與政治的有實代表的體制——聽民意機關，是現代

家，上自中央，下至地方機關，莫不允許人民有參與政治的機會，以期成為一現代國家的政體。因為有了這個參政的機關後，上面國家的法令，下面民意的宣達，皆可於此得善果，因為若有允許人民參政，作為政府的耳目，才能增強人民的力量，鞏固政府的地位，所以說，有了人民參政機關，一方面使政府施政為人民所瞭解，於是我們竭誠請願當局，從速建立人民參政機關，方有真正的參政機關，才能鞏固人民與政府間的聯系，使政府與人民打成一片，務使上下總力，成為修明政治的機構。

綜合所述八點，不過略舉大端而已，總之，今日如何爭取民心，把握民心，以振奮人民對於政治的信仰；對政府熱烈的擁護，將有待於當局懲治貪污，樹立廉潔政治；穩定物價，安定民生；乘公用人，任賢使能；改善待遇，以維生計；緊縮機構，裁汰冗員；賞罰分明，肅正綱紀；保障人民生命財產；人民參政協助政府諸端實現，我們竭誠當局檢討過去，策勵將來，現早始和，必全現切，期誠我前新着治修革，發奮

吧日不平全歸國，實苟待熱們途建，明新，

！實可未面依民則實能着忱擊，國設為政，

日本·滿洲國·中國

內田洋行

股份有限公司

上海四華德路四〇號 電話：四〇三〇〇號

測量器械	氣象器械	光學器械
度量衡器	理化器械	測定計器
圖用品	事務用品	

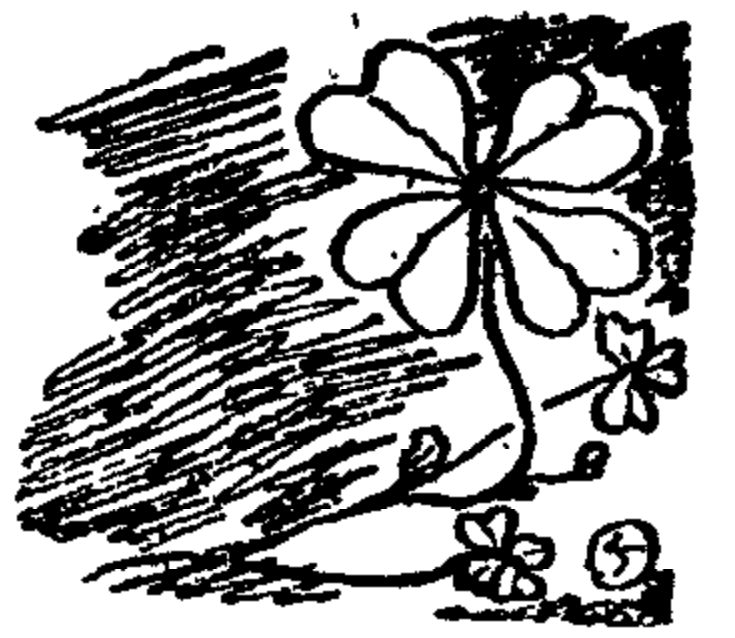

滬市中小學收費問題

丁元普

語云：「十年樹木，百年樹人。」樹人之道何在？即應注重教育是也。昔俾斯麥克有言：「德意志之所以戰勝法蘭西者，並不關於軍事政策，而在此輩之青年中小學生。」斯言也，其意義可深長思矣。昔我國魯之汪錡，雖三尺童子，有能執干戈以衛社稷，歷史播為美談。足徵中小學生，雖在青年，其愛國之熱誠，純潔之思想，堅定之意志，比較成年人有過之無不及。是以凡抱「百年樹人」之計劃者，對於此輩青年中小學生，誠宜愛護之加以培植，助其長成，不特不能令其荒廢學業，摧折其茁壯之萌芽，尤當格外維護，如遇有家境清寒，貧乏不能求學者，即須免其學費，俾該中小學生之家長，減輕其負擔；一方使各中小學生安心求學，無令失所，以期將來備為國家有用之材。由是言之，有國家者，允宜對於教育事業；不論縣立或市立各中小學之徵收學費，除貧寒子弟，應免其學費外，即對於其他一般中小學生之學費，亦當斟酌社會經濟狀況，竭力顧及其支付之能力，不宜過分提高，庶符教育普及之本旨。

近年以來，滬市平民生活之高壓，日甚一日，此誠孟子所謂：「民惟救死之不暇，奚暇治禮義哉？」故一言及此生活高壓時代中之教育，多有視為不急之務者；或且視讀書事業，飢不可以為食，寒不可以為衣，鄙夷之認為不屑道者。此無他，治世則教育盛興；亂世則教育衰落，蓋勢所必至，理有固然者也。但近代文明國家則不然，認教育不可一日中斷，即當軍務緊張中，亦率其學生避地求學，仍使其絃歌不輟，於教育進行，卒不稍懈，關於各學生之旅行食宿等費，皆由教育當局供給或廉價取償；其熱心教育、培植人才，維持國家百年之大計，可謂宏遠。

返觀吾國，政府所支出之軍事費用，相當較鉅，即政務等費，亦有可觀，獨於教育經費，每年度皆形支絀，以較軍政等費，不及百分之十。故教育事業，幾皆視為清苦生涯，尤其是中小學教職員之薪給待遇，更皆薄弱，當此生活高昂其本身或每日竟不能一飽，遑論其仰事俯畜之倚賴，欲其安心任職，專心教育，蓋戛戛乎其難矣！今上海特別市教育局有鑒於此，欲提高市立中小學教職員之待遇，而政府所給予之教育經費，日形支絀，無可取償。於是就羅掘之中為救濟中小學教員工之待遇起見，乃核定市立中小學收費辦法就三十三年度第二學期各區市立中小學校徵收學費金額之標準，分為四款：（按下列各區學費數額，尚有因書費、體育費不包括在內）

- （一）甲等校區中學——初中一八〇元；高中二四〇元。乙等校區中學——初中一三〇元；高中一六〇元。
 - （二）甲等校區小學——低級六〇元；中級一四〇元，高級一六〇元。乙等校區小學——低級六〇元；中級七〇元，高級八〇元。
 - （三）丙等校區小學——低級五〇元；中級六〇元，高級七〇元。
 - （四）新丙等校區小學——低級二五〇元；中級三〇〇元，高級三五元。
- 上項所分列各校區之甲、乙、丙、及新丙等之差別，係以全市各區學生家庭經濟狀況以為區分，例如：甲等為最優，乙等為次優，丙等為較劣，新丙等為最劣。故其徵收學費數額之高下，亦隨全市各區學生家庭經濟狀況以定其標準。在教育當局核定此種辦法，可謂斟酌至當。然此種徵收學費數額，已較三十三年度上學期中小學之收費，加至二倍以上；當此民生愁苦，不可終日之時期，不免加重各中小學家長之負擔。雖當局用意，係專為改善教職員待遇之用，惟顧此失彼，殊不免「挖肉補瘡」之嫌。何況市區各中小學之教職員待遇，

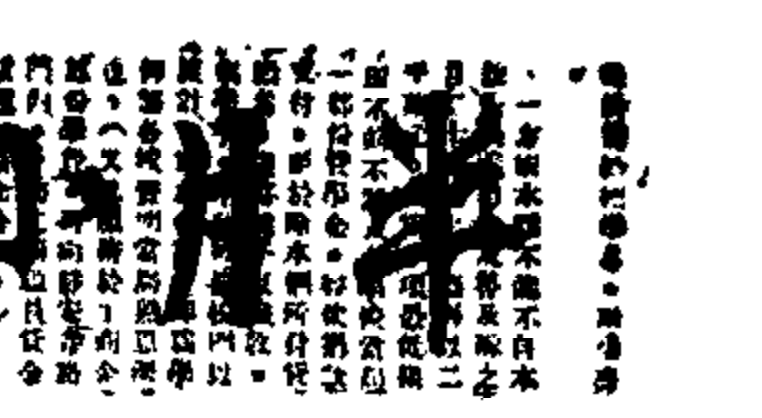

政治
三月十日安南帝國會宣言
獨立。由於日本在大東亞戰爭驅逐英美勢力，隨着菲律賓獨立，這是我們東亞民族引為欣悅的一件事。其國力的輕微，不足以完全獨立，但這可以視其今後努力的如何而加以彌補。我們先進國和國民對於安南的完全獨立，不惜予以協力。

國民政府業已還都五週年了。光陰似箭，在時局奔流當中邁進之和平政府，已一年年的鞏固其地步。故汪主席的努力都在成育最困難的時代，結果國府才能有今日長足的進步。

經濟
以上海為中心的物價，雖有政府當局的努力，但仍愈益高漲。奸商市儈及貪官污吏，似也無減少。政府雖樹立物價對策，但仍不見實效。這是什麼緣故呢？商人的自覺反省既為必要，執政者的一致努力又為必要，具有脫稅的檢舉，是不能懲罰奸商的。只有嚴刑貪官污吏，是不能期待完全撲滅的。因為奸商和污吏是兩位一體，所以必須撲滅全部的貪官污吏，斷絕貪官與奸商的聯絡。

社會
華中鐵道的亂脈，終因黑幫子蔣士蔭凶毆徐佩文事件而發

雖較前已屬提高，而滬市之生活日高，以之比例，仍未見其如何改善！故吾人爲顧及減少各中小學生家庭之負擔，一方更願及教職員工之待遇，惟一希望教育當局呈請政府，擴充教育經費，最低限度，與軍務費用及政治費用相等，庶國家百年大計，有所保障。誠如是，則雖在戰爭時代，各中小學生不致因學費加重而流爲失學，即教職員工之待遇，亦當與公務員待遇相等，教育前途，乃有光明之希望。

至關於中小學生之免費問題，亦應注重於貧寒子弟，不宜以階級而有所歧視。今市教育局之公布免費辦法，其中雖羅列多款，但不免有所訾議之處。試舉該辦法所列各款，如：(甲)現任市立學校及社交機關，教職員工之子女。(乙)品學兼優，名列全學級第一二三名者，每學期級以一人至三人爲限；如該學級不滿三十人者，祇准一人。(丙)家境確係貧寒，無力交納學費，由校呈局核准者。(丁)兄弟姊妹有三人以上，以同胞爲限，同在一校肄業者，得免費一人。(戊)現任低級公務員，委任職以下子弟全免；其他公務人員之子女，得呈准免其半費。(己)教育界

服務人員之子弟，及其有特別原因，由校呈市教育局核准者。以上六款，對於貧寒子弟，固有免費之規定，但低級公務人員之子弟，全免其學費，而教育界服務人員之子弟亦得邀免費；則貧寒子弟，於社會上並無聲望及資格者，將有欲訴無門之苦痛；反之同胞兄弟

姊妹三人同在一校肄業，其一人得免除其學費；其中若家境確係貧寒，則三人似應全免，如家境富饒，則雖三人同時就學，其學費亦不至不克負擔。故此規定，究未免偏枯而不得其平。

尤有進者，揆諸教育普及之宗旨，在教育當局應使全市民於入學年齡，即應令其有求學之機會，或實行強迫教育，無使一人有失學之憾，則免費辦法，更不能有所限制。但該辦法對於學生免費，乃加以相當之限制，如：「市立中學設置免費學額，有不得少於全校數百分之十五；及不得超過全校學生數百分之二十。又市立小學之免費學額，不得少於全校學生數百分之二十；至各校免費學額之最高標準，在甲等校區數不得超過百分之二十五；乙等校區小學，不得超過全校學生數百分之三十；丙等校區小學，不得超過全校學生數百分之三十五；新內等校區，不得超過全校學生數百分之四十；但因有特殊情形，呈經市教育局核准者，不得在此限」。該辦法之免費學額，既有不得超過「百分之...」各規定，免費既有限制，是亦有違教育普及之宗旨也。

以上論列，市立中小學之徵收學費辦法，似尙有修改之必要；尤其是上海市私立中小學校之收費，近因生活高漲，將學費一律提高，雖亦不得已之辦法，然對於教職員工之待遇，稍見改善，尙未能盡善；而對於學生之收費，則因已超過市立中小學之收費數額幾達二十倍，且並不以學生家庭經濟狀況爲標準。

例如：(按滬市私立中小學之收費額，不盡相同，茲姑舉示一班)

(一)中學(包括初中、高中)之通學生學費——二萬一千四百元，雜費二千六百元，書籍費二千元，共二萬六千元

(二)小學之學費——一二年級一萬〇二百元，三四年級，一萬〇八百元，五六年級，一萬一千四百元；雜費一千八百元至一千六百元，書籍費八百元至一千六百元，合計每一級達二萬餘元。

此項收費數額，私立各中小學類皆各自爲政，尙無確定標準，所望市教育當局，有以糾正之。

止咳化痰散

咳喘氣管 喉痛兒枝

東亞公司

各藥房均售

生了。華中鐵道方面固然對此問題有反省的必要，但一般旅行者也有反省的必要。換句話說，現在是戰時，所以單純的旅行，尤其攜帶商品的旅行，是應該停止的，尤其乘這交通機關擁擠的時候，賣黑市車票獲利之徒，必須加以嚴罰。

不知是由於政治政策呢？或是由於經濟政策呢？體育會的舉行賽馬次數，已經多起來了。這究竟是爲防止通貨膨脹呢？或爲增加稅收呢？或爲打開娛樂機關的不景氣呢？這些都不是賢明健全的政策。

文化

文化人的生活，並不是寫意的，受物價的壓迫是文化人，因物價的壓迫而不知恥者，也是文化人。當局採取物資重點配給，援助文化人的生活。這是對中國文化的重態枯竭，有所惠助的。

某文化機關平常既不出席會議，會費也不繳納，但一聽到米的配給，則出席的文化人，非常的多。這可說是文化人的墮落。這種文化人並不是真正的文化人。無論環境如何困難，文化人應具有文化人的襟懷。尤其在文化界有名器的許多女畫家，女作家，教師等，爲生活的壓迫而出賣氣節，並對那些因囤積和受賄的而發財的奸商和貪官表示媚態。我們對於這種態度，實不敢恭維。

× × × × × × × ×

重慶的對蘇觀

橘善守

蔣介石常好用「以不變應付萬變」的這一句話，若是論到他的這一點，重慶的戰爭，無論是在外交上政治上的一切，都可由這一句話來包括。

但是，如果重慶有不變的國策，那麼「爲要應付萬變，也不敢擇造謠，倒戈，非法，爲歹的種種手段」，可是，蔣介石的所謂萬變，是指有危害獨裁的一切意思與力量的，最近重慶的戰事外交，對於蘇聯所正表示的動向，也就是其一例。

萬變中的一變

近兩年來一見好像中蘇關係是如無風波的狀態，最近突然發表所謂重慶軍的外蒙領土侵犯事件，致重新引起世界人士的注目。這個問題的發表，完全是由蘇聯方面來的，重慶方面對此會加以否認，可是據可靠方面消息，重慶方面的否認聲明已很明顯的不成爲事實。據去年四月二日答斯社重慶訊的發表，問題是前年年底的事情，因爲新疆省的住民不聽當局的移住命令，竟逃至隣接的外蒙地區避難，外蒙方向出而藉口保護難民，於是重慶軍遂追及至外蒙領地而與其發生衝突，又該通信謂，外蒙軍不甘默視，旋即予以擊退，如重慶軍再向外蒙作侵犯行爲，蘇聯政府則將對外蒙予

以一切援助與支援，這一點也由外蒙當局透漏而表示強硬的意見。

在我們所得到的消息，在現在爲止不是這些，可是，首先無論是甚麼人就要感到前年年底的事情，爲甚麼突然於現在才由蘇聯方面發表呢？這個問題，恐怕在當時已經得到完全解決，誰知到了三月後，而已經解決了的過去事件又被重新提到，這其間不無其相當理由存在。

又據其他方面之消息，蘇聯政府對與外蒙共和國，依其所訂之蘇，外蒙互相援助條約，而有軍事援助的義務，據得對於重慶表示強硬態度，在重慶方面又援用一九二四年所訂的中蘇關係基本助約，主張外蒙古爲中華民國領土之一部份，蘇聯對於新疆，外蒙古間之地方紛爭事件不應加以干涉，這個意見已由非公式而發表（四月三日），對於蘇聯的抗議給予了回復的應酬，這也是應當有的事。

在蘇聯方面於四月二日的發表以前，三月三十日在莫斯科多年懸案的日蘇漁業條約實行了調印，這一層我們不能不連想到，茲值戰爭國際情勢之緊張下，這對於反樞軸各國，尤其是使重慶不得不驚愕的事情，自中日事變發生以來迄至今日止重慶仍然是不改其夢想蘇聯

於日本背後予以攻擊，在張鼓峯事件也好，羅門漢事件也好，重慶完全是做作其一貫的夢想。民國三十年日蘇中立條約的締結，不僅是對於重慶的迷夢予以打破，而且日蘇兩國於同條約中對於滿洲國和外蒙古共和國互相確認其特殊地位，這次事件，重慶之所持者爲中蘇基本條約，可是實際上這個條約的所發生政治的威力，很顯着的稀薄，這也是不可否認的事實。

最近日蘇中立條約的締結，對於重慶實等於眼中之釘，重慶的政治家們每於有事之際，即希望該條約的無力化，然而日蘇新漁業條約的成立不僅是基於前中立條約的調印時的諒解，而且新條約的締結，在本身當然也持有基於中立條約的強力性加以確認的政治意義存在。重慶的不斷的樂觀的希望觀測而又給了決定的打擊，外蒙事件不論是偶然的也罷，可是在這樣的四圍的情勢之下才被發表出，對於重慶實在是給予了萬變之一變。

蘇聯的反重慶

德蘇戰爭爆發後，重慶之對蘇外交，表面雖是表現出友好的姿態，可是實際上却相反的乘蘇對德戰爭的忙迫，於蘇聯的背後窺視其空虛，而作探試的露骨行爲，尤其在近一兩年來，重慶之對新疆等西北地區之中央化工作，公然作爲抗戰的指標之一，其結果，雖然與其說是中國領土之統一，勿寧說是由蘇聯勢力下的地帶的新疆省退却了赤色勢力，而重慶的中央化攻勢因之急速的取而代之。前年秋由重慶頻頻的傳來，莫斯科政府的傀儡政權的新疆省主席盛世才訪

問重慶，蔣介石親自到新疆省去等等消息，其實重慶的西北工作根本就是因爲日本軍重壓的威脅了西南地區，爲補足抗戰基地起見，而欲將西北地區開始作成建國基地的意思，於此，更可看到重慶乘德蘇戰爭的激化而欲逞其企圖的野心，尤爲明瞭。

然而，重慶的西北進出在另一方面對外依存的客體的改變，即是由蘇聯而改爲對美英的外交路線，也就是過去的赤色路線而一變爲由阿拉斯加，西伯利亞，而至西北地區的聯美路線，這就是很顯著的一例。

重慶這樣的對蘇態度，莫斯科方面決不會有好感，可是前年秋季的莫斯科會談以來，莫斯科政府又重新握到反樞軸外交的關鍵，日蘇新條約的締結，由是蘇聯的外交一方面對於日蘇中立條約的再確認，而另一方面又公表外蒙事件，這可見它在西歐的獨立立場，不受任何人的干涉，在東亞亦同樣的無人可以過問它，可是若想到了驕傲不止的重慶外交，在這一點徹底現實主義的外交中，很明顯的，到底不是莫斯科的對手了。

過去，在外蒙事件的被公表時，重慶很顯然的將要發生動搖，然而在滿身創痍的重慶，爲要應付萬變，除了卑屈的哀訴與屈辱的妥協外，別無他術。這也爲不可否認的事實。傳聞宋子文將於最近訪問莫斯科，這就可以表現重慶外交的極度動搖，若是論到宋子文，他身爲重慶前外交部長，而爲華盛頓的第一寵兒，在現在重慶中是無人可以與之相比的美國走狗，可是他辭去了中國銀行總裁的要職，這個原因很明顯的就是重慶

政府內部的一部分民族主義派對於他的露骨的聯美政策，發生反撥，他們對於重慶的一意美國化表示不滿，這一部分的民族主義派於舊知日派與少壯派軍人間漸漸擁有令人注目的勢力。其中有容共派的存在，不用說自然他們不是孫文大亞細亞主義的正統民族主義者，他們之所以不能有一個組織的勢力，也就是因為對於民族主義的主義不能完全認識，而且因其為素朴的民族主義，所以才構成了容共的性格，重慶軍部中的少壯派領袖陳誠，過去曾視為容共派也就是因此，陳誠辭掉了緬甸遠征軍司令官的職務，而過去他所統率的駐印重慶軍，聞已改屬美將史汀威爾的名下指揮，像這樣對於重慶內部的聯美外交給予以連不斷的打擊，又加上蘇聯對重慶的外交的反撥，這其間想必也有靈犀一派的相通，理由存在，於此尚有外交上中蘇的關係，和在國內政治上國共的關係，其一張一弛都有互相關聯的關係。

不解國共的關係

果真近一年來重慶蘇聯的外交是處於無風的狀態嗎？這不過是表面的看法，在內面寧可說是包藏着新的危機，國共的關係也就因此而反映出一種危局，在前年二月國際共產黨解散的當時，重慶方面所表現出來的對中國共產黨的軍事政治的攻勢的強化，而在共產黨方面，於這種攻勢正拚命的努力於內部勢力的再建——即準備應戰是，胡宗南軍的西北包圍線——中共方面是這樣的稱呼着——逐漸的強化着，事實上延安（中共的本據）的包圍狀態，是從這個時候才開始，蔣介石之大胆的親自批評中共而

予一中國的光輝——以問世的機會，也就是在整個來講，當然不能算是以攻擊的目的為目的，可是，因其刷上了蔣介石方面的名字，又因其恰當其時，予中共以全神經的命運——一書看作為對中共的宣戰佈告，鬚髯又呈現出蔣的掃共戰爭時期的非難，在重慶的言論機關，以其御用的文化團體也就起而應之，在言論戰方面，國共兩黨宛然又呈現到回到了內戰狀態的時代。

中共在最後的一線仍然是不應隱忍自重，可是在重慶為甚麼仍然不以彈壓的手段呢？中共自己知道在實力方面不是重慶的對手，而在重慶方面對於中共的彈壓不得不躊躇的理由大概有兩點：其一是對蘇的畏懼的又其一是對於英美，尤其是美國深恐國共的破裂而影響到重慶的對日戰爭的低下，更加上中國國共的相剋，在另一方面影響於英美蘇的外交，是有置英美蘇不得不警戒的立場，最近由一美國雜誌攻擊着，重慶對付中共的抗爭，將有力的軍隊固定不動，而對日共同戰爭表示出傍觀的態度。

「重慶若是依然的抱着這種態度，那麼重慶將不免遭如巨哥斯拉夫的米哈羅威的運命而美英恐將不支持重慶而支持延安」
美誌像這樣的恫喝，論斷着，更加以蘇聯在中國所認的養子，也不願意拋棄的意義，這並不是失敗，却是因其已完成了它的歷史的使命，即是共產社會主義的中國支部——中央——現在它也能單獨的生存。
宋子文的訪問莫斯科，難道不是重慶聯美的外交趨勢而一時反變為向蘇的傾向嗎？最近國內不斷的努力着國共合作再強化，即是表示着這種方向。

戰時知識

娘子軍總動員

今次大戰的一個特色，是大規模動員娘子軍去從事勞動工作，茲據赫錫少校的估計，前線兵士與工業勞動者的比率是一與三之比，今次大戰動員人數之衆打破以前的任何戰役中的記錄，從事輸送到前線兵士使用的武器彈藥，增產糧食的勞動者，佔全人口百分之十至二十之間，送到前線服務的男子勞動人數約佔百分之四十至六十，故此，戰局愈益熾烈，則全勞動力的支柱，將從男子轉移至女子身上去了。更從女子動員的範圍來說，起初是從十四歲至三十歲的未婚婦人，動員一些年少力壯，勞動力旺盛的婦人。漸次將年齡範圍擴大至三十歲以上，主要交戰國則徵用到五十歲的準婆婆了。甚至既婚女子，生有兒女的婦人，也繼續有動員的傾向。再看工作範圍，最初是操作一些輕巧的勞作，漸漸的要分担重勞作，甚至充當兵員，茲將各國女子動員概數列表如下：

勞動人口 勞務動員 對男子 對全勞動 的比率 者的比率 % %

德國	二九,一五〇	一六,五〇〇	三三	七二
蘇聯	一七,三〇〇	八,七〇〇	五〇	六五
英國	一七,三〇〇	八,七〇〇	五〇	六五
美國	一八,五〇〇	九,二〇〇	五〇	六五

（註）蘇聯的勞動人口，自十七至六四歲，英美的勞務動員中包含兵役動員，德國的勞務動員中包含外國勞動者及俘虜。
德國女子勞動人數，約達男子的二倍強，至於向誇人口資源龐大的美國，工場工人，却男女各半。女子活動範圍，擴展到飛機，造船，鑛山等，在勞動部門去。英國有四十萬女子部隊，美國有五十萬娘子部隊，蘇聯的女子甚至担任狙擊兵，飛行員。
日本的動員法中向沒有徵用女子，國民登記的對象是十二歲至四十歲。蘇聯，德國，英國，早經徵用女子，且將年齡擴大至四十五至五十歲，動員至既婚有夫之婦，兩性比較起來，日本的人力似乎尚綽綽有餘。

美國

從前一個美國步兵師團府是由二個步兵旅團，一個砲兵旅團及工兵，衛生兵，輪重兵各一個聯隊來組成的；人數共約二萬二千。但最近依照物量加以高度的機械化，人數約減至三分之一了。現在是步兵聯隊三，砲兵聯隊一為基幹，而輔以對戰車砲，工兵，補給，警務等各大隊而組成。裝備有步槍一八〇〇，重機關槍一〇〇，迫擊砲，三七耗及七五耗對戰車砲，手榴彈砲等大小砲一八〇〇，汽車一八〇〇輛，兵力約有一〇五〇名。
至裝甲師團則由戰車聯隊，高射砲，對戰車砲及其他各大隊來編成的。裝甲師團有戰車二〇〇，輕戰車一五〇，裝甲車一五〇，載重貨車七〇〇和對戰車砲一三七；是擁有兵力一萬三千的機械化師團。

日內瓦條約

紅十字會是一八六四年日內瓦成立的，發起人是杜南。同時締結了紅十字條約，亦稱日內瓦條約。根據此條約醫院船所備的條件如下：（一）於開戰時或戰前須將船名通知交戰國。（二）如屬交戰國政府的醫院船須一律一。五米的綠色橫線，如屬私人或救恤團體者則漆紅色，用以區別。（三）醫院船除所屬國之國旗外，並須揭揚紅十字旗。辦完以上數點之船舶，方可稱為醫院船。並且具有國際性，即對敵方軍民亦應加以同樣的救助。因之，交戰國雙方都不得以任何手段加以攻擊，但標榜人道主義的假面具的美軍，在此次戰爭中曾屢向日本醫院船攻擊云。

信號用反射槍

這是英美飛機駕駛員的救命器之一，英美飛機如果降落在海上後，駕駛員可乘橡皮救生艇，然後用信號鏡借陽光反射可達十公里以內的目標物，對他的作SOS救命信號。它是用的不銹鋼磨出來的。



戰時生活與

數學的研究

錢呂以

是在戰爭之前來說，六合九，不三不四，計算麻繁，索性來七合好了。不錯！在數字上算來，的確是增加了。我們的數字生活的精度是

曩昔戰爭時代每號稱「揮百萬之大軍」戰「以寡敵衆以一當千」。所謂百萬大軍，雖不是百萬之數，也許是擁有相當的兵力罷，「以寡敵衆」，大概是

一人的武力，氣力，抵擋百千敵人。總而言之，百萬也好，千萬也好，信口說來，不負何種責任的。

這類龐大數字，與「白髮三千丈」等形容是不相上下的，那有三千長的長頭髮呢？中國和日本，是慣於使用這種形容詞的，西洋方面，雖不是說絕對不會使用這種的字句，可是東亞似乎樂於使用。

從數學的立場說來，所謂「數」是神聖不可侵犯的東西，例如「五」便是「五」，不會是六，也絕對不會是四的，「揮百萬之大軍」，這裏所說

的「百萬」者，是左拼右湊，隨意倍大，有名無實的百萬。

比方日本人的配給米「一人一日的數量是二合三勺」，如果是短少了一合，則誰也憤慨的吧！我們是清澈的認識二合之二，三勺之三的，這個意思即是說，我們的生活隨着戰爭而成大分數學了。

當戰爭沒有發生之前，普通人購買食米，是五升，一斗，或一袋的，要不然，便是五元，十元，百元的，即是說數字是一個的，一個數字是五升之五，一斗之一，五元之五，十元之十。可是，現今如說拿三天的米來，那麼便是六合九勺了，米量的數字大概是兩個的。這不單是說我們日常生活所使用的數字機會多起來，而且要不停的運用數字。倘若

增加一位起來了。蒸氣機關是在百八十年前發明的東西，那個時代的氣管口徑，從十二英寸增至十五英寸，便發生毛病了。即是說設計製造直徑二百英寸的氣管，大的不能超過二百五十五英寸，小的不能小於百八十五英寸，可是現代飛機的發動機，只要一英寸的十分之幾有差錯，便會發生毛病，照這樣說，六合九勺和七合，其中雖差一勺，但在精度上說來，可了不得了。

總而言之，物資不自由與我們的數字上有密接關係。在各種限制之下，不敢用過量的電及瓦斯，時常要不斷的看電錶及瓦斯的用量，要是超過限量的話，便會受罰金，或被罰停止使用的處分，晚上不能使用多一點的電燈，不敢隨意多用

用比例配分計算配分量，或計算負擔額，大概會算出錢以下的零數，要是從前小學生那樣，因簡就便，皆以四捨五入的方法化零為整了。厘，毛，絲，忽，一筆抹去了。所得數為十三錢強，要不然便是十錢弱，附以強弱，以清眉目，照這樣說法，倘若不知道，小痛，分數，及配分比例，則對現代的生活，是怎樣也不能感到滿足的。如此說來，戰爭實是國民的最好修理。

敵將尼米資說得好：「今午的戰爭，是數學與物理學的理論的戰爭」，不錯，在某一方面看來，今午的戰爭不愧是數學的戰爭。日本則常說今次戰爭是科學戰，綜合說來，今午的戰爭不錯是數學和物理學的戰爭。數學是科學的手段，物理學是科學的一個部門。

美國的確以數學的方式混入到戰爭內面去的，數學所發生出來的數字，「以一當千」一

千「百萬大軍」的百萬，又似乎近於情理。所以說到百隻航空母艦，「日本戰鬥機以一敵三」的時候，百隻的百字，三機的三字，似乎不是胡謔，日本大本營發表的正確，早為世人所公認，只要對作戰上沒有妨害，說不定競相發表正確數字也說不定

然而，美國之所以說今次戰爭是數學戰爭，不是抽象的，大概是在後方的配給生活，軍需品的生產，兵器的設計，作戰指導，所有一切均活用高度數學。

老實說，美國數學的作戰有點兒份了，比方欲擊滅日本軍，準備兵力十倍，火力五十倍。美國以這些數字來作壯胆劑呢？

美國設陣數學戰爭，日本動員精神戰爭，那麼美國的數學，要是沒有錯誤的話，那便是開玩笑笑了，與其然者，蓋美國既已以數學來非算日本的精神，所以他的戰力也是數學化。日本的戰鬥機以一當三的話，三的數學，豈不是日本精神所表現的數字嗎？雖說美國依恃物量，但他們是為着解決數學，所以準備相當的物量，並不完全是執袴子那樣的，作無理度的浪費，這一點不要弄錯了。

美國的確以數學的方式混入到戰爭內面去的，數學所發生出來的數字，「以一當千」一

中國之覺悟

管翼賢

近百年來之歷史，為美英侵略

東亞之歷史，東亞者大國家之中國，自鴉片戰爭以來，即久受英美列強之侵凌，逐漸淪為次殖民地之地位。日本明治維新後，已成為東亞唯一獨立自主之國家。中日兩國，本為同文同種，唇齒相依，並有悠久歷史之關係。在英美列強伸其魔手於東亞，而使中國漸次殖民地化之過程中，日本已以超速之發展，一躍而為世界第一等之強國。美英列強有鑒於中日兩國之提攜，必將阻礙其世界資本之發展，故不惜實行種種挑撥與離間，造成中日兩國之誤會與隔閡。中國辛亥革命之成功，中國革命黨人得力於日本者，實非淺鮮。但自民國成立以來，英美列強，利用種種不平等條約，對於中國不僅在政治經濟上攫得極大之權益，並於文化思想上更使中國之民衆深受英美思想之流毒。由英美思想之見地排日抗日，自屬當然之事實，因而終致演成中日兩國之構釁。東亞之大敵，厥為英美，中國之應覺悟

者此其一。

現在，甘受美英之驅策抗戰八年之渝府，仍舊執迷不醒，必欲置中國於萬劫不復而後已。抗日排日最後之結果，只為美英造成更進一步侵略之機會，美國假託對日作戰，於渝府制下已設立美軍之空軍基地，掌握渝空軍實權，對中國無辜之民衆，實行盲目之轟炸。渝府制下之軍隊，亦使之趨美國化，陽揚對日作戰之旗，陰行侵蝕渝軍之實。至於政治，經濟，文化，教育各方面，則無不為美英所操縱。如此以言抗戰，縱使抗戰成功，中國將何以擺脫美英之羈絆？今日之渝府，端賴美英外力之支援，亦正因其如此，遂致抗戰陣營，黑暗重重，政治經濟，降格成為美英之附庸，軍隊素質，日益低下，內部黨派，互相傾軋，貪污囤積，肆行無忌，財政破產，生產銳減，民衆疾苦，逐日加深。因而人心離叛，戰意消沈，抗戰基礎，根本發生動搖。渝府抗戰，根本錯誤，中國之應覺悟者此其二。

日本之期望於中國者，自始至終，在於尊重中國之自至獨立，協力中國擺脫美英之羈絆，企求中國與日本立於並肩作戰之地位，聯合大東亞各民族各國家，團結一致，共禦美英，於擊滅英美之共同目標下，羣策羣勵，十億一心，完成東亞解放之大業。須知決戰必勝之國民意志，與敵愾同仇之民族融洽，乃保衛東亞殲滅頑敵無形之堡壘。自大東亞戰爭爆發後，此種意義，益為明顯。至此，中國民衆早已覺悟中國所處之地位及應盡之任務，並瞭解日本對中國之誠意，國民政府遂毅然參戰。與中國參戰之同時，日本以至誠至善之意，協力中國，交還華租界，撤廢治外法權，中國積年之奇恥大辱，乃得一雪，中國民衆多年之夙願，乃得以償，中國之自主獨立之具體事實，乃得實現。中日同盟條約之締結，乃中日兩國由同甘共苦之善意提攜，進入同生共死並肩作戰更進一步徹底合作之表現。中日兩國之協力，實為大東亞聯合最基本之要因，由此遂實現大東亞各民族各國家一致團結之要求，此一要求具體之表現即大東亞共同宣言，茲今大東亞戰爭已進至第三年，大東亞中日滿泰非緬及印度諸國之總進軍，於美英重受挫傷之敗退中，已逐步走上最後勝利之途。中國復興，東亞解放，端在勝利之實現。際此滅敵在即勝利可期之今日，中國民衆不僅覺悟當前中國所負之任務

，更且應以最大之決心，提供物心總力，向實踐此一任務爭取最後勝利之途邁進。中日協力，建設東亞，中國之應覺悟者此其三。

抗戰陣營之渝共，日益呈現沒落與崩潰，而和平地區政治經濟諸般建設之實施，已奠定安若磐石之基礎，並於建設之基礎上展開甦生中國之規模。和平地區治安之確立，生產指數之向上，物資運輸之圓滑，國民生活之安定，均已明示參戰中國步入決戰必勝之途，中國已至最後覺悟時期，當前唯一任務，則為發動人力物力，協力盟邦日本，擊滅美英，爭取最後勝利，完遂大東亞戰爭。

戰時知識

甘肅原產在中國，十五世紀末由哥倫布移傳至歐洲，又傳至馬牙，非島一帶，一五九四年由閩人晉安陳振龍從呂宋傳入中國。

保存甘藷的箱中，放一片蘋果，可使逢春不發芽，其學理：阻止發芽之氣體，似為乙炔 Acetylene 類。

香蕉無子能繁殖。因其有芽形的地下莖，離開母株以繁殖。其傳種的使命均委於根，而以果實樂人味覺。

茶葉含有茶素，確皮質，蛋白質，揮發性油，維他命A，及C，無機物的鐵質，碘化鉀等。苦味為茶素，滋味為確皮質，香味為揮發性油。

蝙蝠咽喉所發之音波為反射音，可知物體之所在。電波探知機之原理與此相同，惟電波不能施於水中，而蝙蝠之音波能行於水，海中所利用探知潛水艇之超音波，其原理則全然相同。

超音波為每秒持有一六〇〇以上之振動數的不可聽音波。與光同有直進之性質。人類生理上不能出此或聽此波。

長的短音波，動物中之蝙蝠則能自由使用而過活。蝙蝠之咽喉每秒出三〇〇〇〇乃至五〇〇〇〇振動數，再聽其於周圍反射而歸的反射音。

蜜蜂一集團年能從花採蜜三十斤內外，蜂蜜之七成為葡萄糖與果糖。

魚睡眠不閉眼，即死亡亦大張眼珠，且睡眠不分晝夜。

德發明「貓之眼」劑，注射於人目，網膜可感知赤外線。

把頭髮與其他物質加以壓榨，可成氈狀物，防音，防寒，可做航空用的氈。

光之行速，一秒間三十萬公里，可繞地球七週半。一年間可行之距離，科學家稱為一光年。

人於夜空所見之星光，肉眼約六千個，望遠鏡約五萬個，世界最大之百英寸望遠鏡約十萬個。宇宙直徑，科學家稱為百萬光年。

治學有二種方法，一為舊學者之文獻的方法，一為新學者之科學的實證的方法。埃及金字塔果為古代天文觀測所耶，帝王陵墓耶的問題，即其佳例。



美國軍與

敗戰諸國

疲於奔命的美國兵

美國著名的大眾週刊雜誌，最近刊登路亞克從太平洋戰綫回歸本國的美軍將士的船中生活一文，由此可知美國軍紀紊亂，及反映出戰時美國的黑暗「奮鬥吧！獸性美國已疲頹了！」。路亞克的報告，大意如下：

向太平洋戰綫出發的兵船，滿船的兵隊都是滿面春風，說笑自若的，但是相反的，從戰綫歸本國的兵船，却是死沈沈沒有一些兒朝氣，一般將士內裏，有些是受傷的，有些是發狂的，而他們全部都是面如土色，瘦骨嶙峋的，較之二三年前出征當時的滿面紅光，真是不可以同日語，而且他們過飲發冷藥而至顏面發青，稍為有一些精神不快，即輕

微的發冷，腹痛或神經衰弱，甚至高度的發熱了，他們是犯有躁鬱症，他們無論精神的或肉體的，實苦惱極了。這些回國的將士，均萬分的頹廢，他們在晒太陽的時候，他們精神彷彿，胡思亂想，他們是深悉國內的黑市，食糧不足，罷工，道德散漫，但是他們却不聞不問，不關痛痒似的。

「牛排沒有從前肥厚有美了，如想飲一點威士忌非付高額の代價不可，雪糕是時常缺乏。買臥車的車票不是一件容易的事。」

當他們聽到這類的話，他們是大聲的驚叫。

「我們究竟爲什麼要置於九死一生的戰場呢？」他們對這個問題是莫明其妙的。

歸還兵的風紀甚劣，他們時常犯禁，賭錢呢！盜竊呢，無所不爲。

國內茲據多林岩報紙的紐約特派員電報稱：開戰後第四次聖誕節前，美國內因食料和嗜好品的缺乏，引起人民不快，尤其是飲料品，香煙，火柴及雞肉來得窮困，政府方面爲徵集陸軍的食糧起見，不得不以非常的手段，徵收大量雞，這種食料資品的缺乏原因，是由於黑市商人從德拉瓦州，馬里蘭州，與爾吉尼亞州等地的主要生產者，直接用高價全部收買，然後回送到豪華的食堂或特權階級的家庭去。香烟缺市，呂宋煙無從購買，更加之沒有火柴，打火機遂有求過於供之概。因爲缺乏砂糖的原故，商人圖謀私利，遂大量配給券。致於祕密製造酒精的，因需要大量砂糖的原故，甚至使用偽製配給券。

購買一磅的砂糖，需要五磅的配給券，故此一般家庭主婦，沒法在指定店購買砂糖了。

牛油早告絕市了，肉類也時感缺少，牛肉供給較去年減少百分之十，猪肉則較去年減少百分之二十。

美國兵奪取英國在印度的地位

四月二十九日自印度某地脫出，從此風餐露宿繼續五日間的流浪旅行生活，在某一市鎮乘坐長途汽車到達加爾各達，在那裏逗留了二三日，然後再到智達奧，利用黑夜從英軍最前綫基地智達奧乘坐小舟向前綫進發，那麼披棘，載月披星的，在森林裏步行幾十日，才脫離英軍的陣地，其間曾冒充英軍，有時魚混不過，被迫提示證明書，那時真是窘困萬分，所經過種種的苦難是言語所不能形容的，這樣的不斷的奮鬥，好容易才到達日本軍陣地，在那裏蒙受日本軍高級上官的體恤，至爲感激，而且又會和鮑斯主席面會，旅途雖苦，但所得經驗良深，現在是飛險東京了。

夏威氏因發冷病復發，現臥病榻中，馬烈拉氏在德國大使館，發表英美軍的印象，及日本軍的英勇如下：

在印度經商七年，當世界大戰爆發之後，巧妙的躲過英官憲的耳目的德人馬烈拉氏，去年決心脫出印度，克服三十四日間長時間，踏破三百公里的旅途，好容易抵達東京，與馬烈拉氏同行的，尚有夏威氏，以下是馬夏兩氏叙述旅途的經過：

「倘若要問印度的現狀怎樣，則可說軍事經濟兩方面均爲美軍的侵略，特里，孟買，加爾各達等要衝，均在美人所支配之下，其中大感到加爾各達等地，成爲美國在遠東勢力的中心，事實上美國軍人是有驚異的實行力的，不論什麼地方都有大組織，行動是那樣的機敏，兼之美兵站在批評的立場上，且揮金如土，故美國勢力逐漸壓低英國勢力，英國人是窮於對付的。」

印度人的態度是怎樣呢？他們對將來的事態是很感不安的，在英國人支配下的印度人，現在不感覺是將受美國人支配了。英國對印度是負有政治的責任，內裏包藏有種種的困難問題，

美國常利用這個弱點從旁收益，我們在危險的旅途上，見到英美軍的行動並不一致，美國人的態度氣高趾揚的，表示是一個未來的印度支配者，使到英國人從來在印度的習慣為之一變，英美軍陣地前綫有許多黑人，從事戰地工作，這大概是美國缺乏人的資源吧！英國的報紙雖然不敢買貿然的揭載這些黑幕及美兵的殘酷行爲，但却轉灣抹角，不斷的暗示美國兵殘虐的行爲。

我在加爾各達看到敵方頻頻的致力搬運他們的各種裝備，港灣上固然是停泊有許多運輸船，甚至動員飛機，卡車等交通工具，從遠距離的地方，搬運給養品。英國士兵最怕與日本兵交戰，他們希望立即脫離戰線，回歸到本國去，所以緬甸前綫的兵隊，多是印度兵，英兵躲藏到後方偷生，守備緬甸戰綫的兵隊，最得力的是居住喜馬拉亞山的克爾加族，西北部的印度人，英美軍實是酒色之徒，只管尋樂，毫無鬥志。

我與日本軍接觸之後，感到日本軍士官及兵隊們是有嚴格的規律，最使我們敬佩的是「愛」與「訓育」的偉大，反之觀乎英美方面，上下不分，長幼不別，下級卑輩竟敢漫罵上級軍官，而上級軍官時常無理壓迫下屬。

敵方是深知日本軍士氣的旺盛及巧妙的森林戰術，敵方是賞讚日本軍的勇敢，所以他們知道日本軍寧可玉碎，不會被俘虜，日本人忠君愛國，殺身起見是世界數一數二的民族，英美

軍實望塵莫及呢？盎格羅薩克森民族沒有日本民族樣忠君愛國，敬長護幼的精神，他們只有冒險的，這與完成義務的勇敢，根本是兩樣。我們到達緬甸的時候，親眼看到緬甸人和日本軍協力的和睦友情，日緬互相協助之下，建設事業是日新月異，節節進展，這一類事實完全和英國所宣傳的不同。現在我們來到日本，對於日本的各種情形雖然是認識不深，但是在車站看到歡迎的日本兵隊人民氣，深悉日本舉國一致，信任軍隊，獻出一切力量以爭取最後勝利的民族精神。

日本製的氣球進攻美國本土

軍隊茲據華盛頓訊，聯邦檢察局最近發表消息如左：

去年十二月十日美領蒙達奈州的加利斯伯爾附近山陵地帶，發現一個刻記有日本的巨大輕氣球墮落下來，該輕氣球用質地純良的紙製成，塗施有迷彩，球身直徑長三十公尺，容積一花八千立公尺以上，載重力約八百磅，爲使該球自動爆炸的原故，於球旁裝置自動爆炸器。

又據加利斯伯爾的電報，該地檢察局的佈告，述及輕氣球所付的炸藥，是一個由輕銀和酸化物所做成的六英寸炸彈，這種輕氣球倘若遇着順風的話，時速達七百公里云。

當發見輕氣球的時候，已有五百名本土人親目共覩，美檢察局不欲使該消息傳出去起見，特嚴重頒佈緘口令，不許目覩該氣球的當地居民咬耳傳播。

美空軍的救命指南

馬利亞納基地的敵美空軍，焦急的騙地使他們的寶貝B二九型超級空中堡壘空襲日本，是問題在美國怎麼的補充人物的損失，因此，美國編印一類似常識的「指南」般的小冊子，分授給空軍飛行員，以備空襲日本之際，盡量預防人的損耗，及空襲日本，半途機毀人墜仍可生還歸基地的方法。

那本類似萬能的指南，內容可謂是壯胆劑，例如說一人一天飲二兩水便足延長若干時的生命，沒有水的話，則飲血，生海鷗等海鳥的鮮血以度日。萬一不能與同志們取得連絡，便登陸無人島以待救援，在那裏釣些魚，或捕些章魚。沒有鱗的魚，肚子膨脹的魚，頸似鳥嘴的魚，骨如籠狀的魚，俱有毒質，切勿貪吃，砂濱或岩角裏有許多介殼類，放心生食好了，岩角等吸盤類海中動物，日中隱藏在岩石或珊瑚礁中，看準化刺殺生食好了。一些不常見的動物，初食的時候不要多食，食後八小時沒有什麼毛病，此後便可放心老饕一頓也是可以，當飛機機械發生障礙，被迫中途降落的時候，不要焦急，耐着性子等待救援好了。書中滿載此類文字。

美國人窮財盡禁止民需輸送

最近美國國內情勢愈益困迫，不論任何部門，都感週轉不靈之嘆，茲據外電傳來兩個消息，一個是輸送力貧弱，一個是勞力不足，因之生產率低下，社會掀起不勻狀態。

最近數個月以來，美國輸送力更日漸減低，管理當局唯一的應急對策，除了採取消極的停止一部分旅客列車外，再沒有其他完美的方法了。後來情形愈來愈迫急，終於完全禁止民衆全部輸送。舉凡澳洲、西爾尼亞、紐約、紐折爾母、馬里蘭、地拉維亞、勿爾吉尼亞、維斯德威斯尼亞等洲均在禁止之例，運輸力不充足，原因是缺乏石炭，但是美國却多方面遮瞞，比方落雪了，便藉口說天氣關係，列車不能行駛，究其實不外是沒有燃料罷了。

美國戰時動員委員會委員長曾警告國民說：「現在美國國內的千五百軍需工廠，頻於帶動力不足的直面危機，因此，軍



售均房藥 · 藥靈效特

山脫痛片 TONTAL

頭齒傷宿 痛風醉 痛痛痛
肩腰節 痛痛痛
關節性 感胃

總經理 亞東公司

需品生產量，不能照預定計劃出產了。以刑罰。尤其是車輪橡皮胎，飛機，火箭炮，戰車，彈藥，船的修理等成績不佳。」

此外又有戰時生產局長克里克，在眾議院通過「國民總動員法案」時哀叫道：「今年所需要的軍需品的數量，較去年尤增，而現時工場裏欠缺七萬名工人。故當前急務，在短期間補充不足的人數。」

羅，保兩國所遭受的苦惱，類多相似，最感棘手難於應付的是紅軍士兵。他們長期間較戰沙場，能受戰爭痛苦，一旦突然踏進富庶地區的巴爾幹，是會發怎樣的事態呢！這是不能想像的。

其次是通貨膨脹問題，羅馬尼亞國內大量的盧布紙幣，但那些紙幣完全沒有基金的。保加利亞紙幣的流通額，比一九三四年超八九倍，生活費較一九三九年高漲二十倍至二十五倍，而工資却一不也不加，故勞動者的生活，益加困難，不滿之聲四起。一般交通機關有些是破壞了，有些是被徵用了，兼之紅軍如潮水一樣的湧到，住宅遂發生人滿之患，這類從經濟問題所引起的政府不安，陷國民于水深火熱之中，呻吟殘喘了情形是一天比一天惡化呢？

照事實來說，美國帶動者不足的嚴重問題，是出乎想像以外，試看去年麥克納德所發表的說，國內軍需工場，欠缺九萬名勞動者，而這次克里克却說欠缺七萬名不足之數，姑勿論九萬名也好，七萬名也好，總而言之，美國的勞力不足，實是一個難決的重大問題。美國不能維持及確保勞動者人數，而嚴重情形是一天比一天惡化呢？

羅馬尼亞與保加利亞的苦惱 暴力團再出現美兵搶掠行爲

羅馬尼亞國王米夏一世自受諾英美蘇三國停戰條件，軸心國在巴爾幹半島的陣營，崩壞了一角了。後不到兩個月，保加利亞又脫離軸心關係，締結和平條約，自此之後，羅馬尼亞保加利亞兩國所感到最苦惱的是政治的，經濟的，問題，其中最難解決的是引渡戰爭犯罪人。

在保加利亞方面，上目前攝政基里爾殿下，及菲羅夫首相，王室顧問，眾議院議員，下至官吏，新聞記者等數百名，均遭逮捕，基里爾殿下，現在待「國民法庭」來裁判。致首相則於出審國民法庭前已自殺了。羅馬尼亞，上自內閣各閣僚，下至親德份子，一網打盡，處

每日新聞的瑞典京城特電，發表題為「偷油致富部隊」一文，描寫法蘭西佔領地的美兵橫行不法。斯德哥爾穆的亞布頓畢模耿德報紙的倫敦特派員報道說，自穿軍服，虛有外表的美軍暴力團，掩不着他的本性，現今在西綫的後方，晝夜軍不分的，搶掠美國的錢財物資，那些稱為特科部隊的暴力團兵隊，其數約有一萬二千以上，約莫等於一個師之衆。他們自故鄉出發之日，即思索着怎麼逃走，現在是像從前在芝加哥，紐約弄里的流亡生活般的，在巴黎過着奢艷的「生活了暴力師團中約半數人物，和法國人朋比爲好，從事黑市買賣，他們

慶祝 國民政府遷都五週年
警大東亞建設

東方製冰株式會社

本社 上海濟寧路五二一號 電話：五一一九

營業所 上海福州路四四九號 電話：一四二六

冷藏庫 上海峨眉路三三二號 電話：四〇三二

慶祝 國民政府遷都五週年
警大東亞建設

慶祝

中支那振興株式會社
中華電氣通信股份有限公司
上海都市交通股份有限公司
大上海瓦斯股份有限公司
上海南運煤礦股份有限公司
華中運輸股份有限公司
華中礦業股份有限公司
上海內河輪船股份有限公司
上海恒產股份有限公司
華中水產股份有限公司
華中礦業股份有限公司
中華輪船股份有限公司
中華火柴股份有限公司
中央化學工業股份有限公司

慶祝 國民政府遷都五週年
警大東亞建設

三井物產株式會社

上海支店

慶祝 國民政府遷都五週年
警大東亞建設

江蘇畜產興業株式會社

蘇州金門外留園馬路六三號
電話：八三五·八二二番

唯一任務的是盜竊兵站的物資。美軍當局從前無忌憚的在巴黎發表道：給養品內裏的香煙和石油，被竊數量與日俱增，一方面，美國憲兵在巴黎繁華街上，平均每日逮捕八十名逃兵，現下遞送至軍法會議法庭的文書，竟有逃兵關係的一千七百二十三名之衆，美第三軍巴頓麾下的戰但隊，當到達齊格非線時，軍油罐空空如也，因為缺乏燃料的原故，竟行不得也哥哥，上下嗒然。逃兵們將盜來的石油和香煙，以最高價賣給法國人，美軍中聲譽最壞的是工作兵大隊，他們的綽號是「發財部隊」，該隊中與竊盜有嫌疑的將校二名，下士官兵百八十二名，已給憲兵逮捕，美軍當局對此類事件極感懊惱的。

美兵前線逃亡的軍裝，冒充軍人，欺瞞市民耳目，公然豪奪。巴黎可謂是標準的人間活地獄，回憶德軍進日巴黎的時候，電氣暖爐，瓦斯等均可以自由使用，英美進駐之後則完全禁止市民使用，因為電流微弱的原故，電車只能開動平時百分之二十。羅馬官員均徒步到官廳工作，一日只許通用電話四次，各處工場停業的原故，失業民衆滿坑滿谷，市民爲購買一小點熱湯，不惜費長時間，冒受風寒，排成一長列。意大利的工人，以一年的收入，只能購買一雙皮靴，黑市的肉價昂貴，非普通一般人能染指，黑市以外，沒有其他地方可以購得肉類及糧食，發育期的兒童，尤其是幼兒等輩，因營養不良，死亡率極高。

俄寒交迫的法意國民

英美佔領下的法國意大利的民衆生活，慘絕人寰，就是連敵方的報道，也似乎有不平不滿的樣子，例如米路紙的巴黎特派員白爾西亞的報告道：法國的生活狀態，實是人類們不能忍受的活地獄，法國北部的居民，忍不住饑寒，不得已變賣祖傳的家具，焚燒貴重的書籍以充燃料，民衆受不起飢寒交迫，殘殍滿道，政府方面自顧不暇，束手無策，任其自生自滅。巴黎從沒有石油炭或其他燃料配給，肉類，油等必要食品完全停止配售，市民只領到一點兒馬鈴薯來填充餓腸，苟延殘命。巴黎全市陷無秩序狀況中，盜賊如毛，明搶暗奪，警察徘徊路旁，裝聾作啞，無力維持治安，一些有組織的強徒團，截奪從英

希臘發生大饑饉餓殍滿道凍

骨遍地

希臘國內的窮困情形，較諸羅馬尼亞，保加利亞，更來得嚴重，國內政情不安是衆所周知的事，國民備嘗兵燹之苦，糧食不足，死亡續出，致通貨膨脹的數字，實是有史以來未曾看到的驚人數字。英國雖默認巴爾幹各國置諸蘇聯勢力之下，但是希臘則似乎不願放鬆，英國不能救援希臘的痛苦，實是一件驚訝的事，可是，羅馬尼亞，保加利亞等被征服者，是逃不了這些苦難的，就是意大利，法蘭西，何常不是受着同樣的痛苦呢？

慶祝 國民政府還都五週年
警大東亞建設

中華煙草株式會社

社長 船津辰一郎
副社長 矢部潤二

上海大上海路一五二二九
電話代表：一五二二九番



慶祝 國民政府還都五週年
警大東亞建設

中華日本貿易聯合會

會長 三井米松

上海大上海路交易大樓
電話一〇四一一一四

慶祝 國民政府還都五週年
警大東亞建設

株式會社 三光洋行

上海四川路三三〇號安和大樓
電話一七七九七·一三九六一
支店 鎮江·南京·蕪湖·安慶
出張所 九江·南昌·漢口

慶祝 國民政府還都五週年
警大東亞建設

津下本洋行

津下本英太郎

上海北四川路五七號
電話四三二七四 四〇一一八
支店 南京·蚌埠·徐州·安慶·蕪湖
鎮江·無錫·蘇州·杭州·湖州

德

膏軟 巴利哈

賣發新最

劑補大合綜蒙賀的錄紀新創

蒙爾賀濟

片衣糖

女用：
滋陰發情
健美調經

廠藥大義野鹽 處售發總

所究研器廠本日大 所造製

男用：
強力生精！
返老還童！



黃昏

草星藍

輕輕地寂寞襲上心頭，
靜靜地，白色的煙蒂，
燃一支白色的煙，
看藍色的煙霧氳氳，
銀色的小錶在桌上，
遠處傳來古廟的蒼老鐘聲，
顫抖在黃昏的花香裏，
窗外。

爬山虎給染上小樓的憂鬱，
紅色纖弱的花朵低頭在沉思裏，
藍天綉掛幾朵雲，
梧桐枝上掛綴着幾顆美麗的小星星，
鴿鈴劃破沉寂，
遠天暮色蒼茫，
夜挽着夢的籃子，
（本刊特別攝影）



—新裝賣—

克司命片

止痢瀉整腸劑

上海參天堂株式會社
上海江西路四五一號



南越立獨

二千三百萬安南人民，過去喘息於法國壓迫下暗無天日，已歷六十餘年，今則自由之日已來臨，安南帝國保大王，於十日召集閣議，就獨立前途加以商討，經決定廢棄法安條約，於十一日正午在觀政殿，宣告安南帝國獨立，該宣言主要内容稱：安南帝國政府本日宣言，廢棄法安保護條約，安南帝國完全恢復獨立，爾今謀獨立國家之發展，並根據大東亞共同宣言之旨趣，身為建設大東亞之一員，以明共存共榮，安南帝國為完成上項目的，誠意信仰日本帝國，決以全力協助日本帝國。

安南自一八八四年以後，變成了法國的保護國，她與柬埔寨組織聯邦，是一八九七年。該國人民信奉土著皇帝及國王，具獨有之行政組織，越南最高長官為代表法國國權之總督。該國由於一八八四年的保護條約，凡軍事外交上之權限，全部由總督掌握，並不授予近代國應具有之權能。安南人口達一千六百萬，物產豐富。

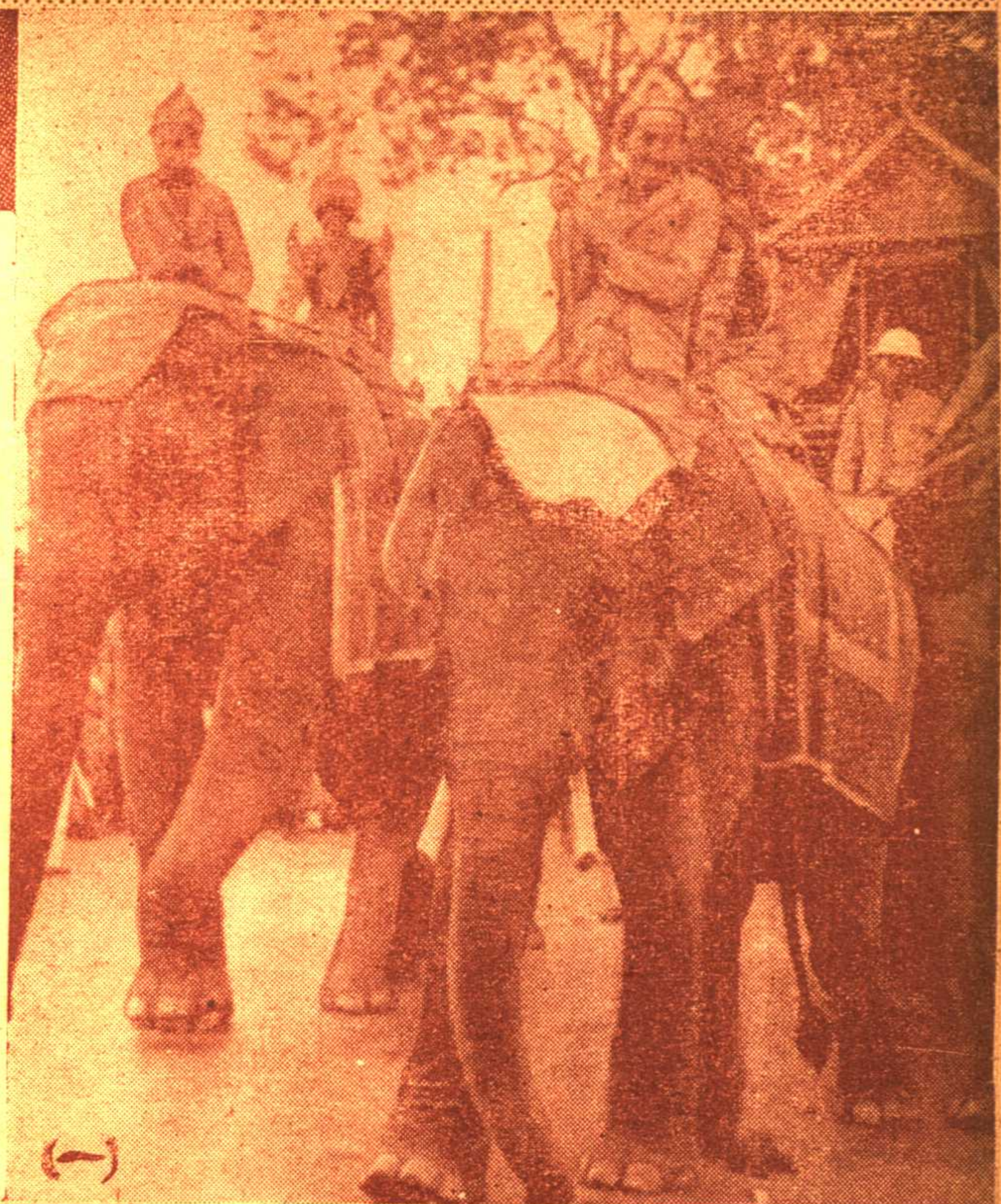

(一)

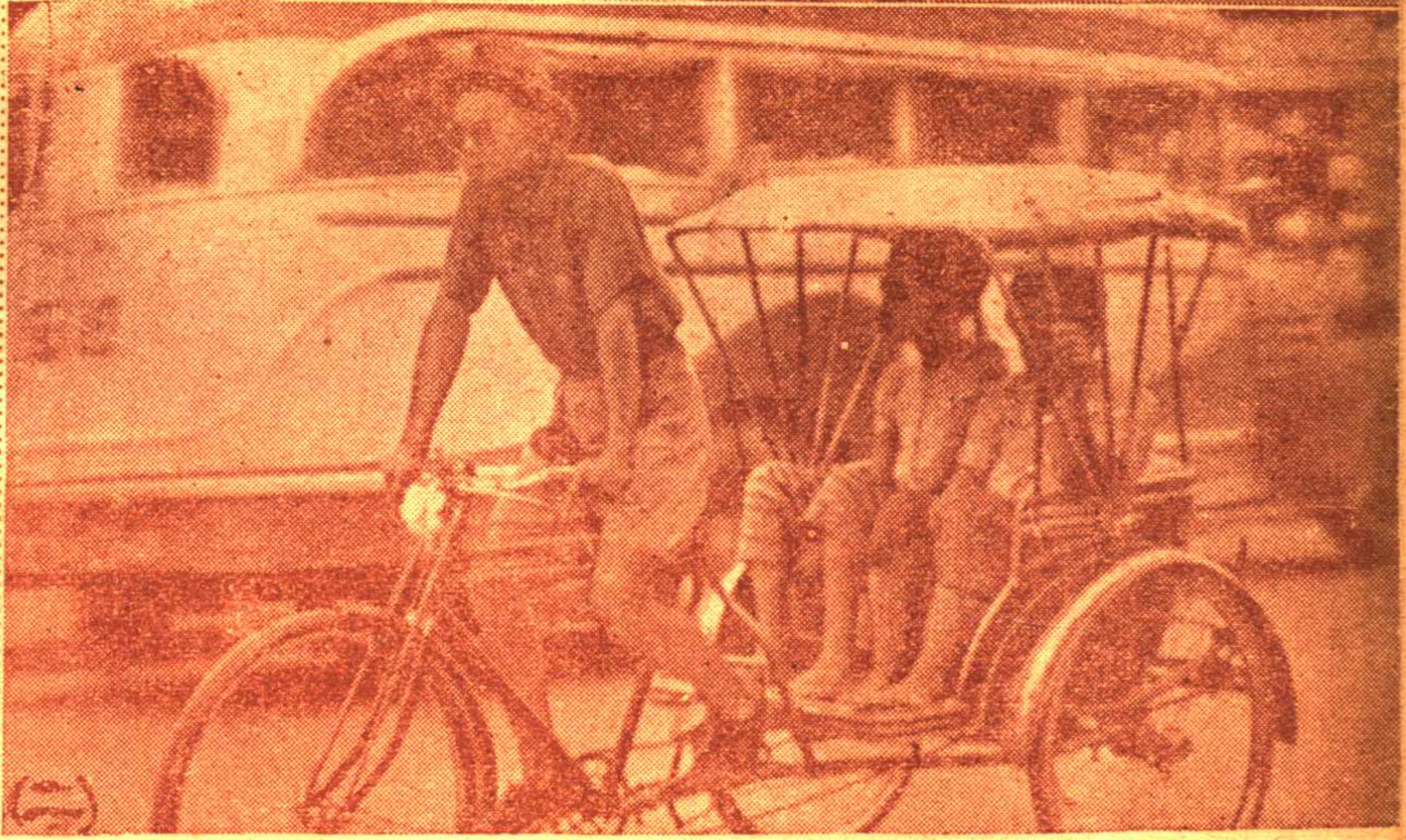
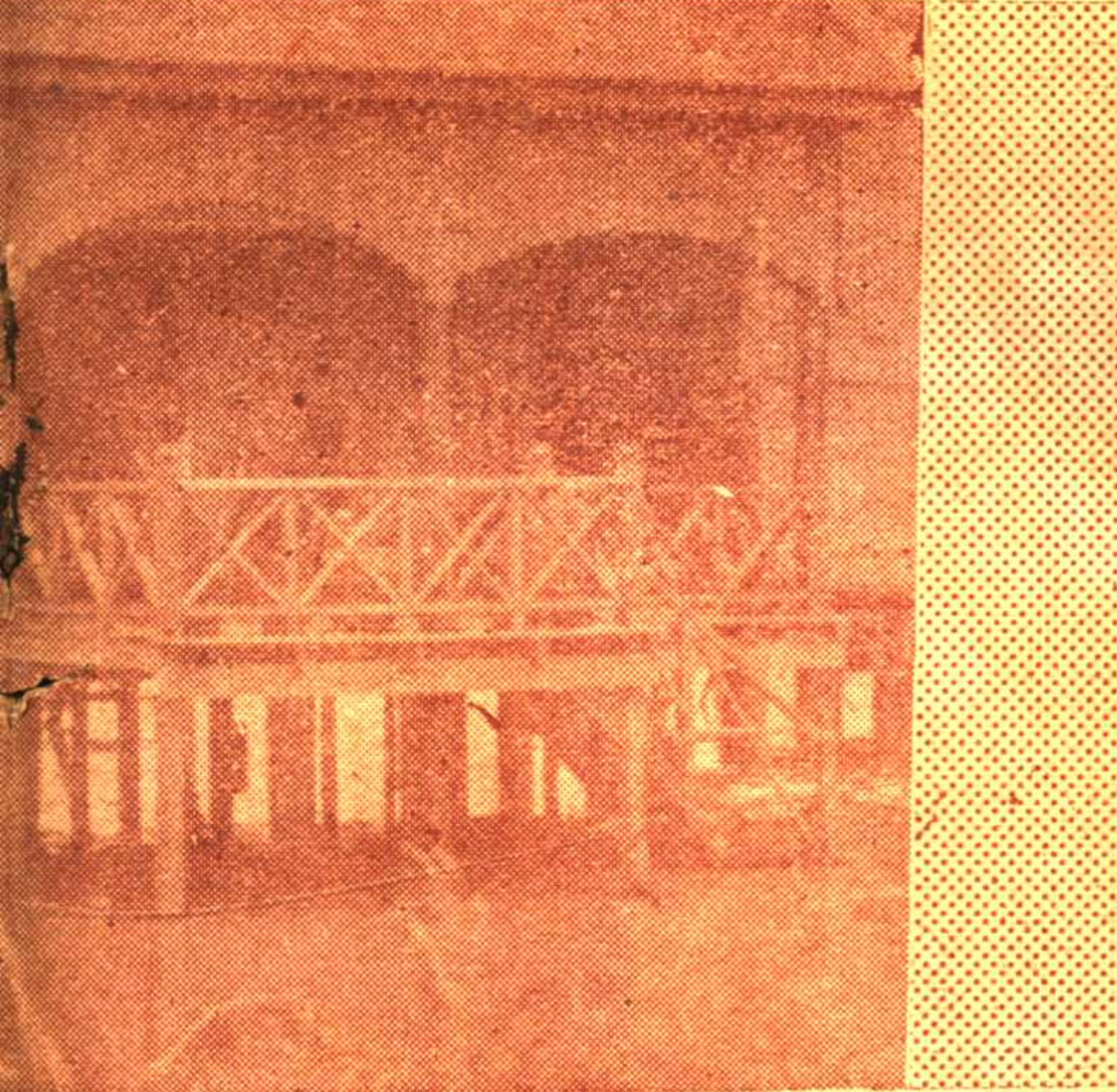

(二)

祝還都五週年

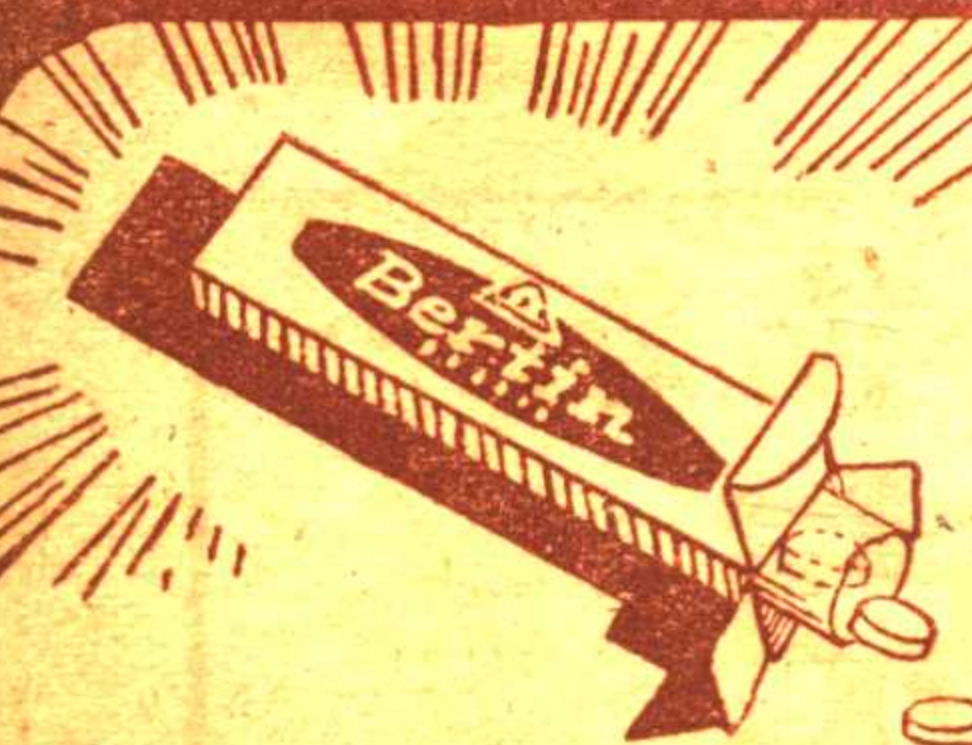

辟利精

△ 山之內

阿米巴赤痢
急性慢性腸炎
赤痢，疫痢
傷寒，霍亂

亞細亞製藥廠出品。三大靈藥。藥房均售

★ 海的克止痛粉 ★

感冒。頭痛。齒痛。神經痛。流感

★ 痛脫免 ★

頭痛。齒痛。傷風。宿醉。肩
腰痛。關節炎。流行性感冒。

★ 咳拂散 ★

咳。喘息。氣管枝。加
答兒。百日咳。流感。

總經理 東亞公司 上海河南路

ヨクキク ニツポンノ クスリ

線 景 風 國 主

，具有獨立國家的充分實力，本來形成越南三大主流者為越南、柬埔寨、老撾三大民族。過去曾受中國所支配，所以其社會制度，生活樣式以及言語、藝術等各種文化，大都是中國式的。今越南當局的侵略勢力，已為日駐軍肅清，所以其為保護國關係，當趨自然消滅，而成為名副其實的一獨立國。

(一) 安南人衆行進，如果有慶祝的事情，安南人都有乘象遊街的習慣

(二) 安南的輕快三輪車為安南方面的交通機關，頗受安南人的歡迎。

(三) 河上的住宅 印度支那地方雨量多，稍有出水，也不要緊。

(四) 小學生們在涼快的地方用功。

(五) 寺的僧侶 安南方面佛教頗盛，所以僧侶的地位很高。

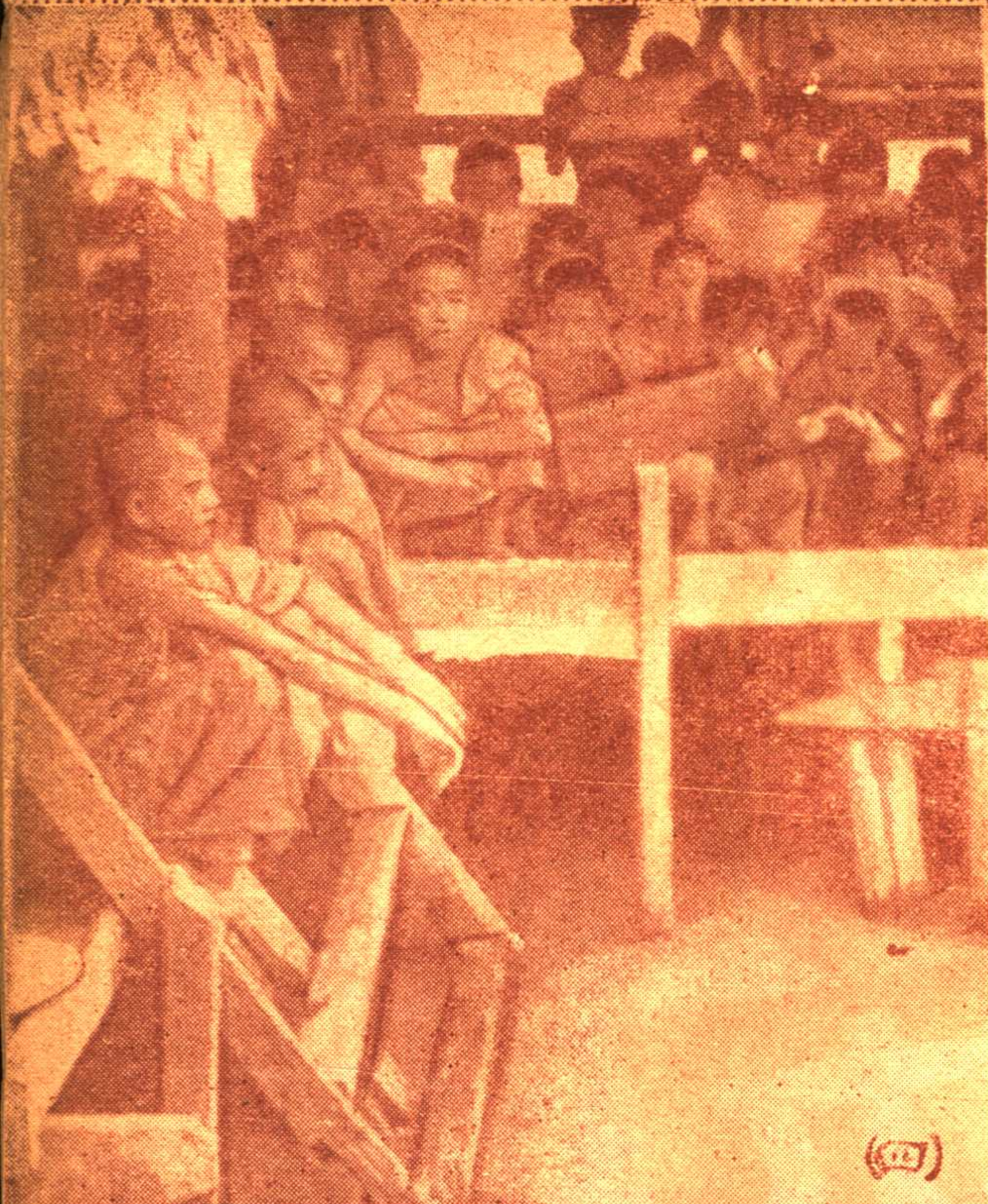

(四)



(五)

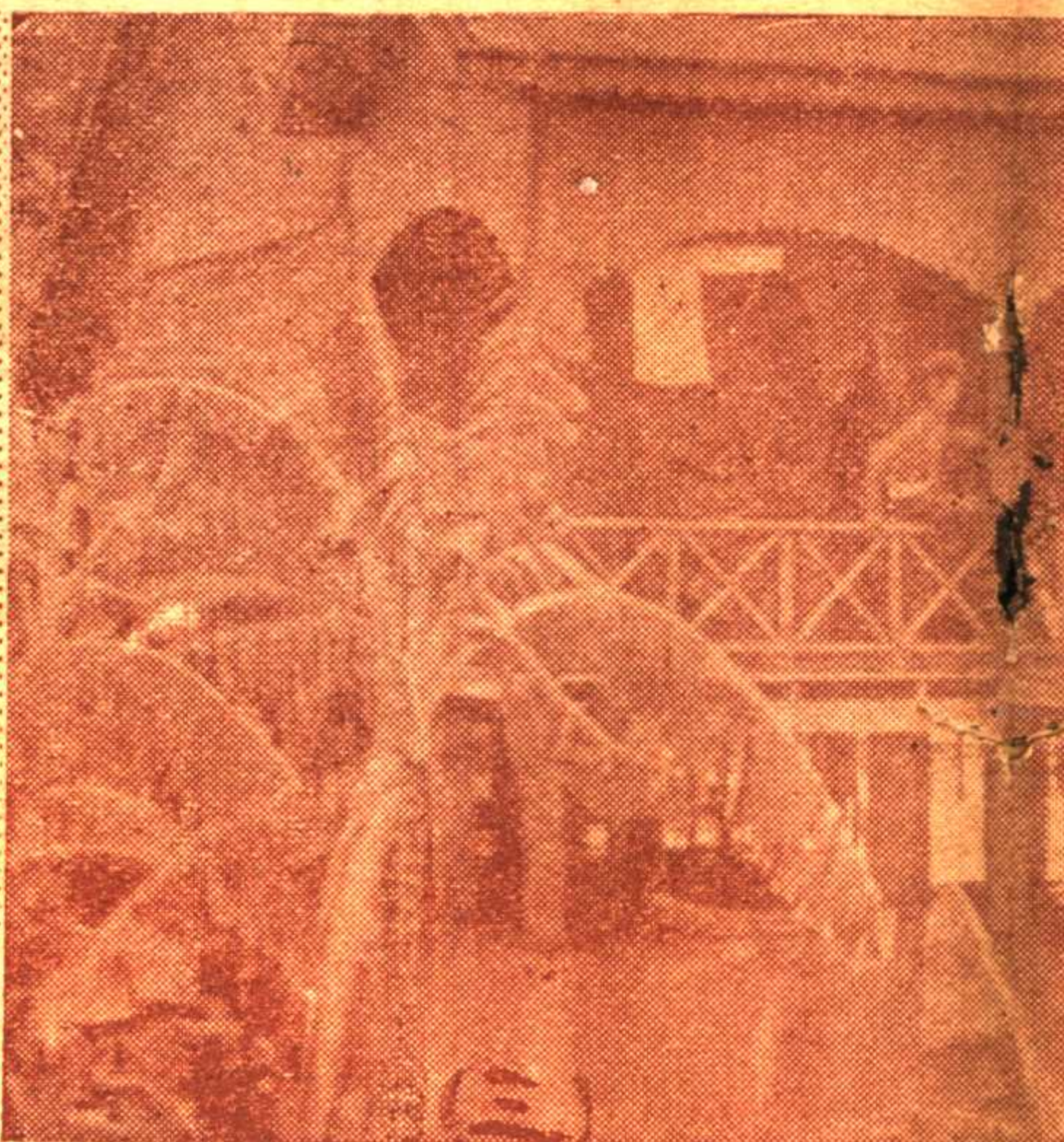

純正疏份亞密度劑

特靈伯爾

上海塘沽路四二一號

第

ヨクキク ニツポンノ クスリ

國民政府慶



新巴拉努妥林



廠藥田黑

細菌性腸胃疾患特效治療劑

列

來

安

片

健胃	整腸	室扶
防痢	止痢	助消
排除積食	於小兒	最宜
斯	化	



海軍保甲的

回顧和前瞻

唯 心

保甲制度，本來是中國固有的國粹，遠溯周秦，歷經漢唐，以至宋元明清，數十年來，在中國政治史上，已經寫成悠久而光榮的一頁；其間以宋代王安石氏之引用為政治上改革的主要手段，而始具備相當完整的規範；並且，在達成改革的效果上，已經產生了宏大作用。雖然王氏因為新舊政黨之爭，未能貫徹他的新政主張，但這種現實環境和客觀條件的限制，絲毫不曾影響到保甲制度本身的真正價值，反之，却因此而更煥出它的萬丈光輝！

保甲制度的特點，是涵有民間以自身力量共同自衛的雙重意義，它的目的，就是要使每個人民，每個家庭，以至每個地方，在自保自衛的立場上，都能得到合理的保障；從狹義說：這地方自治制度的根源；從狹義說：亦就是每個地方自保自衛政策的具體表現。因此，為求取每個地方的人民能確保安居樂業，閭閻不驚，就以守望相助的

方法，為達成除暴安良目的之手段。在上海，以海軍警備地區保甲機構為嚆矢，就為了適應這要求而組織起來。其後，全上海，全華中，以至全中國，都相繼仿效組織，而建立起近代保甲史上輝煌助績，發揮出保甲制度的巨大成果。海軍保甲的建立成功，使近代中國保甲史又寫上劃時期的新頁，它也可說是現代中國保甲制度的搖籃，而它的責任者久保寺德次氏，更可稱為現代中國的保甲之保姆——他雖然是日本人，可是他很熟諳中國，尤其是對於上海的風俗人情，更有深切的認識和了解，他不但上海話說得相當流利，並且還具有演說的天才。他具有武士型的品格，強壯的體軀，堅忍的毅力，和沉毅的手腕，他能以極大的忍耐應付複雜而困難的環境，又能以紀律化的精神治事，每天，從上午十時到下午五時，他能風雨無阻的按時坐在事務所裏辦公，除非有特殊要公才例外。所以他的成功當然不是偶然的

這並不是誇張，更不是阿諛，我們試檢討海軍保甲創造艱難困苦的情況，便可證明我這評價並不過高了！

在三年半前——中華民國三十年的夏季，上海治安情形，在英美系工部局包庇之下，可說是萬分惡劣，恐怖事件，屢有發生，每次暴行，都弋獲不到正兇，因此，久保寺氏就奉命在海軍警備地區以內着手組織保甲制度，其目的當然是利用中國古代鄰保相扶，揚善懲惡的固有美德，使奸宄兇徒無所隱跡，以達成自保自衛的效果。可是在當時，外有外謀和暴徒的搗亂，內有莠民和痞棍的破壞，真是遍地荆棘，障礙滋多，但久保寺氏以百折不撓的勇氣，堅貞卓絕的毅力，上乘當局提示指導，下得民衆協力合作，好像拓荒者墾殖荒地一般，披荆斬棘，夙夜不懈，卒以完成戶口調查工作，奠定保甲組織基礎，而這現代中國保甲搖籃的海軍保甲，便在中華民國三十年七月十二日正式宣告成立了。當時總事務所設在麥克利克路，後來因為房屋不敷應用，就遷到平涼路二十五號。這個機構的名稱是：「海軍警備地區保甲事務所」，又稱做：「海軍保甲本部」。

海軍保甲本部是海軍保甲的最高機構，以久保寺氏最高負責人，其下設一室六課，為秘書室，總務課，庶務課，戶口調查課，指導課，弘報課，和會計課，分掌所屬各種有關事項。本部之下，劃分七個區，又二個分所，區置區長，所設主任，掌理區內一切事務；區下設保，保有保長；保下設甲，甲有甲長，區內總人口共約十二萬餘戶，計共七十萬人。它的特色，是戶長三人，互作連環保，如果一戶戶長有不法行為時，另三戶戶長便要受連帶負責，這是採取古代的坐法遺意，在那時，為防止作奸犯科，恰是十分需要的。其後，為了水陸打成一片，又接着舉辦水上保甲，責任者也是久保寺氏。今年春，浦東海軍警備地區內的保甲事務，亦奉命劃歸海軍保甲本部督導掌理，因之海軍保甲本部的保甲工作，自然是格外繁重了。

海軍保甲最初創立的動機，本來是為的協力警備澄清社會和確保安寧，後來隨着世界大勢的變遷，和社會環境的要求，它的工作範圍遂日益擴展，所負使命，亦愈趨重大，除了本身原有工作之外，例如（一）自警團的編成和服役，（二）防疫工作的實施和衛生運動的倡導，（三）青年團的組織和有志青年的鍛鍊，（四）農場的開闢和生產，（五）頒發市民證，換發居住證，（六）防空工作的推進和救護工作的推動，（七）物資配給以及（八）獻機運動（九）獻銅運動（十）文化運動等等，都已一一著有成效。可是他們並不因此自滿，據他們發言人告筆者說：「我們基於過去的經驗所得，益感將來的責任重大；我們並不因已往工作順利而遽感滿足，反之，將為未來的繁重而更自警惕；我們為求取中華民國國家及亞洲民族的復興與夫大上海市民本身生命財產的安全，我們不特不敢絲毫鬆懈，且將更加奮力，倍加努力；我們為爭取大東亞戰爭的最後勝利，我們在後方，要緊守崗位，盡我們應盡的責任；我們鑒於現階段的時局，更當以堅決的信心，強化的力量，忠盡的意志，淬勵的精神，循既定方針和應取途徑，努力前進，勇猛前進！——他們這樣嚴肅而努力的工狀態，實在使我們更為欽佩！

最後，筆者願祝它更見壯實起來，同大期望！

如此
生死

命令，囑其照常操作，否則鞭打隨之。他們便這樣先後夭折了。不過大地主仍是健在着，而且對於兒子的逝世，似乎並不覺得怎樣痛心。不幸的是，他的三個寡媳。她們見了自己的丈夫一個個的送在老怪物的魔手裏，心中自然非常傷痛，但迫於大地主的淫威，總是敢怒而不敢言。兒子既無反抗的力量，至於女流的媳婦，只好聽他擺佈，遂其所欲了。

大地主看看自己的兒子，已一個個被他吃下，便轉了念頭，拿媳婦作對象，作了他的出氣筒。

這麼年輕的寡婦們，在丈夫死了之後，不免有再醮或偷漢的舉動。老頭子對於這一點，便非常注意，而且爲了這件事，時常提心吊胆着。他的作風是這樣的：

每逢夜闌人靜，人跡稀少的時候，就獨自從床上起來，執了木棍鐵器一類的東西，偷偷地東張西望，有時躲在冷僻的角落，有時從前進的屋子溜到後進的屋子，因爲他自己住的房子，是舊式的高平房，雖不及新式的洋樓裝璜富麗，而面積之廣，進數之多，有過之而無不及。像個守夜的巡官，像個捕鼠的貓兒，他會通夜醒着，幹着他的得意的「防犯」工作。可憐的三個寡婦，因爲門禁

森嚴，不敢越雷池一步，只得含恬忍毒，度其不合人道的生活。

大地主身體魁梧，食慾甚強，每餐非肉不飽。但又捨不得化錢。他不知道世故，不明白現實社會的經濟狀況。糊塗的腦筋，簡直比孩子都不懂事。

死前的時候，他往往從袋裏掏出兩毛錢，叫他的媳婦上肉店買肉。媳婦們對他說，肉價已漲到七角一斤了，兩毛錢是不可買的。但他不相信，拍着櫃子罵道：「豈有此理，那有這話！這是你們存心欺騙我，讓我自家去。」他跑到肉店，照樣用兩毛錢強買，肉店的人罵他有神經病，可是大地主却不跟他講理，拔出老拳頭來就打。他的力氣相當大，附近的人個個都打不過他。又因爲大家知道他是個無可理喻的怪物，總不願意同他作無爲的爭辯。

老虎樣的身體，猴子般的精力的大地主，到底還是生物，不免有生老病死的一天。

他病了，病在一隻舊式的木床上。要喝水，沒有人理他；要吃粥，沒有人理他；要拉屎，沒有人理他；要什麼都沒有人理他。因此，大地主就這樣倒臥着，又飢又渴又病。大約經過一星期左右，他的病變得十分沉重。連自己的屎尿撒在床上也不知道。沒有人替他請醫生，他自己也自然不願化錢請醫生。換句話說，他正等待死神的來臨。也許由於他生前身體的健強，也許他是捨不得死後借大的財產，他總是多次的死去活來。你說他死吧，他却能像活人樣呼吸；

你說他活吧，他又是像一塊石頭樣失去了知覺。

是一個星期六的晚上，他的嘴裏噴出了白沫，彷彿一條死帶魚，張着嘴，翻着白眼，無疑的，這是他的臨去秋波了。他的一羣寡婦，都不願送他的終，却忙於替他準備善後。大家臉上喜氣洋溢，似乎覺得這是可慶祝的一個節日。老頭子尚未斷氣，可是地上早已鋪滿了錫箔香燭，還有他所睡過的棉被和稻柴。此外，尚有他的華貴的衣服。這些東西，只要他的身上失去了溫度，便要用一根火柴點上了它們。

半夜裏，大地主歸天了。一聲霹靂，震動了遠近。只聽得若干女人的哭聲——不，要說笑聲來得恰當些。

「這老頭子，早就應當去了，想不到會挨到今日！」大家異口同聲地說，彷彿透了一口氣。

次日，所謂「正口。」足足忙了一天。附近的鄰舍親戚，還有若干隔不相涉的陌生者，都來吊孝了。送來了一兩盒錫箔，目的是想吃他兩三頓齋飯。

「吃豆腐呀！這是正式的豆腐，而且是老豆腐，落得多吃一點的。」

禮簿上的名字，不是張三李四，便是阿毛阿狗。十分之十連自己的姓名都不會寫。你問他姓什麼，他說姓「張」（你再問他是「弓長張」還是「立早章」，對方說不知道，隨便寫個就算了。一個小房間裏堆滿了錫箔，那些錫箔的代價，自然比鈔票更貴。然而，結果

當燈光開放，明月初昇的一個冬日的黃昏，海格路上發生了一幕空前的悲喜劇。這，便是一個擁有一萬萬以上財產的大地主的死亡——不，只好算爲人生的結束。

大地主是個享有高齡七十四的老翁。他生前怎能成爲這樣大富，却沒有人知道，可是他的凶悍殘暴，各處刻薄，附近的人都打聽得很清楚。他有三個年富力強的兒子，精明幹練，不下於他們的父親，要是能好好地再把原有的產業經營一下，那末，也許他老人家的財產，現在尚不止這點數目。然而，大地主是個毫無理性的怪物：他的惟一的惡脾氣，就是強迫兒子們自晨至晚的勞動，不許有一時的休息。日積月累，三個青年都因勞致病，而老頭子却下了最嚴格的

不過是化了灰。化了灰，變成「錫箔灰」，可是，仍舊可以再賣幾個錢。錫箔的功用，也許就在這一點。如果鈔票化了灰，那是毫無補救的。

於是三個寡媳分派治喪費，每人大約化了一百餘萬。原隻的豬，原担的青菜，新鮮活潑的大青魚，還有各色各樣的菜，頂上的杜米，一古腦兒搬進了那所又深又長的平房裏。從早吃到中午，從中午再吃到夜晚。數不清有多少桌數，只見連續不斷的人，去了一批又來了一批。吊孝的婦人，都領了孩子，圍第光臨。單吃飽了菜飯，似乎覺得還撈不出本錢，最後把殘餘的食物，再搬到自己家裏去囤積起來。有的呢，索性連碗帶菜一掃光。

「生不帶來，死不帶去，」實在是一句假話。大地主生前有錢，死了還是照樣有錢。這些錫箔便是明證。陽間的錢，今日有「新」一「老」法幣之分，而陰間的錢，只有錫箔一種，所以到處通行，到底是閻羅王的本領大，能澈底使幣制統一。

假哭歸假哭，場面不得不擺：早上請一班和尚，晚上請一班尼姑，熒熒的香燭，清脆的木魚，吶吶的唸經聲，在寂寞的空氣中打成了一片。

尼姑領着戴白衣白帽的家屬，圍着死人兜圈子，上見許多女人把涎沫抹在眼角上，當作眼淚哄觀衆，假意裝出號啕大哭聲。一面却跟別人「吃豆腐」。

大地主死人也管，只是安靜地躺在床板上，看他的一羣媳婦扮演喜劇。不久，棺材進門了。這還是事變前大地主預先購備的，那時的價值，只有一百元，但現在估價起來，却值五百萬以

上。

又是一陣乾燥的哭聲。然而夾着哭聲的，是一般吊孝者喝醉酒的發聲，吵鬧聲，談笑聲和打牌聲。要不是有了棺材與白衣白帽的點綴，人們一定會疑心是做喜事的。這真是一個熱鬧的臨時市場，除了化錢的三個寡媳外，其他的人，都似乎希望這樣的市場再延遲幾天，可以救了一般沒飯吃的平民。

直待人殮後，這齣喜劇才算是散場。於是，準備分產的三個寡媳，都滿臉春風，表示獲得自由和財產的幸福。同樣，陌生的吊孝者，也帶着酒醉飯飽的閒態，踏出那所又深又長的平房。「大地主福氣好，有這麼多的人吊孝，」大家抹抹油膩的嘴，都這樣稱贊道。

獅子牙粉

品質優良
齒潔口香
既防蟲蛀
又免牙疼

上海獅子牙粉公司

徵文 流浪了兩年

南京 昇州路 三二六號

羅瀨白



失學後，我的心便開始浮盪不定，急促的去找事幹既不容易，繼續着讀書吧，又沒有錢，只有悶居在家，埋在無聊裏生活。

沒錢的人在中國便沒有受教育的資格，我總納罕着這個問題，國家整日的教育不能普及，民衆知識太淺，責難一般教員，可是，他們又爲什麼不肯歸根窮源去找其病安在？

我的父母是真的想讓我讀書，一則我是他們的長子，頭腦也還清楚，再則在學校裏又肯用心，成績並不惡劣。論我家庭的經濟力量，在初小時便該找一個學徒的做做了！可是，父母堅持着要我上學，努力的結束了小學六年，又努力的進了中學。父母一年年的老了！生活一天天的暴漲着，這的担子父親實在肩不了，而況我的弟妹又很多，都在學齡時期，所以，在初中畢業後，是決定輟學，父母還不願和我說明怕打破了我許多希望和幻想，可是，我實在不忍看着他們頭上的白髮爲我而生，額上的皺紋爲我而長的，所以這次輟學的提議還是我自動的。

失學後的生活當然是紊亂的，父母四處託人爲我謀事，現代是人浮於事的時代，加上那般被託的大人先生們誰願把這區區的事放在心上？所以一守便是半年。半年中，我每天用心習字，又讀了一點尺牘，學了一點珠

算，這是父親的意思，以爲我是一個學生出身，雖然懂得了一點算術，代數，化學，物理，可是這些都不能到社會上去混飯吃，必需寫得很乾淨的字，打得很熟悉的算盤，才有一個商人的資格。

表兄爲我謀到一事，父親很高興的對我說：「在南京××錢莊，你好好的去做吧！」我沒有說什麼，苦笑了一笑，才埋着頭踏進社會來！

錢莊生活

錢莊生活倒也有相當趣味，我進去時是一個小職員，後來經理看見我寫的字還乾淨，算盤打得也熟悉，便調昇我管賬。這個錢莊還是老式的，所以賬也是老式的，學會老式賬是我在商場中得到的第一種常識。

這時我對商入已感到兩點不滿：

第一，學生意的人真苦，他們每天除了應做的掃地抹桌整理辦公室外，還要侍奉經理和諸位有架子的先生們，早上起得很早，晚上睡得很遲，日間還要在街上奔波，自己也想練習寫字，學學算盤，稍有差池，還要被訓。

第二，當經理的甚是被人所黑的好商，大賤賈，他們吸收存戶的錢去囤貨，借此而發財，整天的消磨在夫子廟的歌舞場中和石壩街的妓院裏，抽抽大煙打牌，或者還要發發脾氣。

我只是循規蹈矩的服務着，業餘時便讀一點報紙和雜誌，很少的時候出去遊玩，而且朋友也不多，再是異鄉異地人地生疏的更不願意出外了。

後來中儲銀行下了通知，命每個錢莊一律採用新式簿記，於是店裏一陣紊亂，又重換進一批懂得新式簿記的人，懂得新式簿記的大半是青年人，這時我依然記賬，因為我對新式簿記有相當的認識，所變換的，只不過以鋼筆代替了毛筆而已。

因為換進了一批青年人，所以我覺得這生活更有意思了！我認識這班朋友都是和我一樣不得已而失學者，大家勉勵着，晚上，在一起讀點書，也寫點文章寄到報紙副刊裏，雖然刊載的時候很少，可是却感到莫大的興趣。我們又組成一個團體，早上在馬路上作長跑，下午在體育場上踢足球，一面謀知識的長進，一面求體格之健全，這時我的進步很快，而我自己對這樣的生活也很滿足了！

有一位姓金的同事，為人很聰明，性格剛愎，我和他很處得來，他常常和我談起他的願望，說一個人平凡了一生太沒意思，所以總要做一點事業，盡盡做人的責任，我也很同意他的話，這種生活雖說很幸福了，可是它更會很容易的消磨了我們的青春。

我們的思想變得很激烈了，也是知識太淺的緣故，聽得人說重慶方面的政治辦得很好，讀書可以不要錢，我們受了人家的煽惑和欺騙，便盲目的大膽的瞞着家庭哄着朋友和金君兩人私自向重慶走去。

在皖南

這次盲目的行動使我得到不少的教訓，更清楚的認識了社會的另一面，走的時候是去年初，我十九歲，穿着棉袍離開了南京。在一個月色很好的晚上到了蕪湖，那時我已感得一點淒酸，和羈的雙親，活潑的弟妹，故鄉風物，點點滴滴都足以勾起鄉愁，在旅館裏是失眠了！第二天，便依着計劃開始步行。

我們隨身帶着日記簿，春夏衣服，書本，這也是失算處，自己本身從沒有走過長路，這還是第一次的試嘗，帶着這多的衣物，真是累得要命。

一天又一天，腳上走起了泡，可是為了前程的光明，我們忍耐着，咬着牙埋着頭向前走。

全是晴朗的日子，朝陽潑生大地上，青弋江滾滾的流動，草地發了青，遠山閃着光亮，已顯出了蓬勃的生氣來。我們脫去了棉袍，在艱厄的高低不平的路上走，他微笑着，我也微笑着。路上也有不少的行人往來，大半是鄉民和跑紙的商人，一路和他們攀談着，聽說這兒去年有過很激烈的戰爭，流過多少的血，死過多少的人，他們並且指着砲彈痕跡，毀了的村莊給我們看，我們對着這破碎的山河，踏着這血染過的道路，能不歎歎泣下，憶起了「一寸山河一寸心傷地」的詞句悵悶不已。

過了宣城，孫家埠在一個叫雞頭嶺的山脚下，遇到了一夥凶狠的兵，他們檢查着我們所帶的東西，他們很奇怪的問我們為什麼帶着這許多的書，又讀了我們的日記，轉笑着叫我們到團部裏去，金君對我使了一個眼色，意思是送他們幾個錢，我很不以為然，以為到裏面去說實話好了。

團長很有知識，也是我們江蘇人，聽了我們意志後大加揚贊，可是他說：一個人有很大的願望很強的意志是很好的，只不過不能不加省察的盲目行動。他又告訴我們說這是在和平陣營下新成立的部隊，各種人材都很缺乏，意思是留我們在那兒做事，我們商量

在這兒整日的沒事幹，閒時便和同志們談談他們戰爭的經驗，經過的危險，都是些有聲有色血肉橫飛的故事，我用筆記載下來，並且，還學會了不少的軍事常識，槍也就會放了。

漸漸的我們也識破了這部隊的內幕，軍力

薄弱，我可用該隊裏流行的幾句話來看：「官比兵多，兵比槍多，槍比子彈多」，嗟！這還有什麼談頭，帶兩枝槍來便是一個連長，我和金君不滿意這個環境，可是，一時又沒法逃脫。

在清晨，黃昏，雨天，深夜，一般所謂游擊隊常常來作擾，我們受了不少的驚嚇，看着同志們活生生的流血死亡，這時隊裏又散佈着種種可怕的謠言，沒法想了；和金君在一個帶黑的早晨，暗暗的空着身子逃出來，抱着一顆失望，怨憤，悲憤，沈痛的心再踏回故鄉。

鄉村教師

是一個細雨濛濛，暮春的黑夜，我和金君揚手分別後，敲着家裏的門，母親開了門已認不識我就是她整日思念的兒子了，我穿着襤褸的破制服，又剃着光光的頭，這種狼狽的游子，又怎會使一個和慈的母親想到就是她的兒子呢，母親問我來找誰？我流淚了！

淚咽顫抖着說：「媽！你已認不識我了嗎？……」媽也流下了淚，可是，她的臉上依然藏着往日的和慈微笑。

爸爸也沒有責備我，囑我好好的在家，不要再三心二意的，等着學做吧！是的，我是做錯了事，那錯了路，朋友們勸我讀一點汪先生的和平理論，要知道和平也是為了救國救民，我知道他們誤解了我，我說：「我是再不會受人的欺騙而搖動我的信心了！我是再不願作一個國家，朋友，父母的叛徒了！」

有位朋友在鄉村小學做校長，他看我在家裏閒着無聊，邀我去做教員。

方相當寬敞，前面臨水，左手依山，這正是秋之季節，草雖黃而並不帶淒涼之意，水雖清而也沒有冷酷之感。

當地能文之士頗多，大半係前清遺老，在假期我便去和他們談談，閒中也學了不少知識。

早上起得很早，自己讀點古文，寫點小說，晚上雖然只有豆油燈，我却非工作到深夜不可，日間便和這般可愛的學生在一起。

這時，我認識了很多的教員，他們多半抱着敷衍態度，他們（也連我在內）資格不夠自是不免的現象，因為師範學校出來的師範生供不應求，所以，難免要這般不夠資格的來濫竿充數，他們不肯負責任也有相當的理由，家庭的生活不能安定，又有何心來哄騙小孩呢？

當局對教員的待遇應當提高，而對教員的選擇也需要謹慎的，有幾個學生曾經告訴過我一些類似笑話的事：

說他們有過一個教師，問他「贊」字是什麼字？那位教師說是「教」字，學生說教嗎？他又說不是「教」就是「貝」。舉如此類的笑話真不一而足，由此可見我國的教育之所以失敗以及失敗到何等地步了！

現在生活



古城素描

舒蓉

江南名城

有人說：「春在江南岸」。江南，多動人的地方哪！江南的春是值得人憧憬的，江南的景物也真使人留戀嚮往，然而，今年的春，却是顯得那末匆匆那末短促似地，春來了，你還沒有覺得，因為天仍是那樣寒呢！到你知道季節時，却又是「楊花開瘦鯉魚肥」的時候了。「今年的春多匆促呵！」這感覺在生活在這古城裏的人們是分外清明。然而，即是如此，江南的春也畢竟是可愛的。

你知道這古城麼？你對它也許不熟悉吧！不！你或者早有了印象了，假若在歷史或地理課上，你略為留神的話，你就知道長江運河的交流處，有個輝煌古老的城。那歷史上的名城，那地理上的重鎮，當你想起時你會悠然神往吧！那環山帶水，風景幽美，並且古蹟衆多的歷史悠遠的古城

說到這兒，你也許還沒有知道這究竟是那個城是不！

那末，不嫌絮聒，

我來說一說這古城的輪廓。現在我先告訴你它的名字，南徐，你嫌陌生麼？再告訴你個挺熟的——鎮江，這你可全明白了，其實這古城的名字可透著多啦，僅是我這個腹笥貧乏的告訴你幾個吧：南徐，京江，京口，鉄壘，甕城，朱方，潤州，古潤，鎮江，事變後也曾一度用過丹徒。

從那末多名稱的演變，我們可以想到這個城是幾閱興亡，曾經滄桑的，逝水似的歲月積成了歷史，歷史的豪華光榮是值得我們追懷想念的，現在我們就從歷史上的觀點出發來略窺此城吧！

交通建築

名曰城，其實是不當的。那壯麗雄偉的古城，早在二十六年建設新省會的時候給拆了，現在除了東門及北門殘存着一些城的廢墟外，是什麼也找不到了，關於那古老的城，不過古運河却環繞着城，將城內與城外分得很清楚，所以，雖有條大西路貫通了城，可是人們儘管還叫着城外，城內。

因為是在揚子江的南岸，並且是在京滬線上，交通之便利是毋庸說的，也因此，近代都市的文明氣習瀰漫在古城裏，雖是古老的城却也具備着都市的風格，然

而，却沒有都市的腐敗，奢糜，樸實，淳厚，是古城的特質，也是傳統的美點。

近代的建築聳立在繁華的街頭，深巷裏，古老的太史第，狀元府，也幽然的駢着歲月。在隨着時代邁步。

逝去的豪華

殘存的建築，常會顯示給我們歷史的追懷。

過去的城內是說得上熱鬧與繁華的，經過了砲火的洗禮，現在可變得荒涼而冷寞了，那些都市建築被摧破碎了，成了斷壁殘垣，淒然地在冷風中立着。相反地，如今全城最繁華建築最整齊的區域是城外，雖然新建築的後面還留着斷牆破壁，戰爭的痕跡，然而砲煙畢竟去遠了，所以古城是在走上復興之途。

看到古城裏今日的繁榮，今日的復興，是會更想到從前，那逝去的光榮，那難再豪華，「今不如昔呵」！老年人深深地感嘆着，而年青人也默默地念着少年時這古城裏的情景。

這古城難道衰頹了麼？不！它正健壯呢，像一匹駢駘負着那末多那末沉重的歲月，在邁着遲緩却非常堅實沉重的步伐前進呢？靜靜地流了無限歲月的長江不是在它身旁走着嗎？……

嫌沉悶麼？來！古城的街道是勝於從前了，大西路那末寬敞平坦，沒有風，清晨或是黃昏，你可獨自走上一段路。（自然，

兩個人是更好。）領略領略這古城的都市氣氛，准不會寂寞，雖沒有十九世紀的古羅馬那樣使人低徊，却也沒有都市的喧囂，假若還有興的話，不妨走完了大西路，踏進公園去。

這為紀念烈士趙聲的公園，裏面開滿了季節的花，會使你記起這是春天，夏，或是秋。愛看夕陽也可以，公園山頂可以近瞰全城遠眺部江……

文化今昔

山清水秀有人這樣稱讚過古城果真是地靈而人傑的話，遠的我們不說，近代小說家丁誥先生是在這古城生長的，並且現在還在此默默地工作着。過去，「閑話揚州」的作者易君左先生便在城內青雲門卜居過。

砲火帶去了古城的政治地位，也同時帶走了文化，作為省會的時候，曾有着五家大報，而現在，可憐得很，僅有地方日報一家，刊物方面也僅有報館同人辦的「××週刊」一種，是去年二月創刊的，限於物質，每期都不能按時，報紙頭印的，那麼薄薄的兩頁，其內容是不說的好。將過去的古文化與現在一比，那現在真顯得渺小荒蕪，可憐了……

風景名勝

你不感興趣麼？對了，你是震於這古城的名勝古蹟而來的，我可祇絮絮地說了這些，却還沒有

告訴你名勝所在呢，本來我是預備留着同你慢慢地說的，好吧！現在我們就去看那些風景優美的名勝古蹟吧！

東風去了，蝴蝶已是那末懶地，春天已是末尾了，這可不礙着，我們去遊名勝，你看，郊外的人絡繹於途，可多着啦，不要隨俗，你是喜歡讀歷史的，我們先去看看歷史最古的地方。

歷史最古的地方

翻開鎮江縣志，就可知道古城之東有一山，臨江盤起，曰北固，亦鎮江得名之由來。可惜石頭無縣志，遂使無法引出什麼典故或傳說來，祇就俚俗的父老的傳說來說說這在歷史上算是古城最古的地方。這是有歷史可證的。北固山的北麓有一個寺，就是歷史上有名甘露寺，這是如孺皆知，吳國大曾在這裏相遇劉備，二千年前的韻事到現在娓娓說來，聽的人也不禁沉潛於歷史中了。

走完北固路，折向右边的小徑便是去甘露寺的所在。在野草叢中有一個小池，這就是「鳳池」，再前面，不是有四截尖峭的花岡石？這便是孫仲謀與劉玄德即馬兩入互卜命運的所在，「試劍石」。你可猜想到兩人當時的性情嗎？

小徑真達上山的斜坡，這斜坡是個不大整齊的山坡，你不會注意的，然而，在這裏，二千年前有兩個所謂「大英雄」曾互相在

這裏賭勝，是因爲劉備一句無心話，南人乘舟，北人騎馬，惹惱了易受人激的孫權，於是兩人在此乘了一次馬。而至今仍留下了馱馬坡的遺跡，「江山留勝迹，我輩復登臨。」歷史都是留給後人憑吊的。

陶公祠在甘露寺的前面，是私立東南職中的校舍，如今是瓦礫場了。也許有人會在此尋覓兒時的夢吧？

祭江亭在寺的最高處。雙麟塚的旁邊是鐵塔，這鐵塔據說是淘來的，所以叫江流塔。

天下第一

鐵塔的前面是大殿，現在是空牆四壁連屋頂也沒有了，然而你不要小覷牠，據說吳大帝孫權的金棺就在這下面。

「客路青山下，行舟綠水前，潮平兩岸潤，風正一帆懸」。你總讀過這有名的唐詩吧？這是在什麼地方寫的呢？就是在這北固山下。你如要領略這境界，最好是站在迴廊的「天下第一江山」的前面，看着遼闊的江面，小舟迎風鼓浪前進。便可以知道這詩的畫意了，從天下第一江山，便會聯想到古城裏還有一個天下第一。

這就是詩人陸羽評爲天下第一泉的中冷泉，現在已經荒涼不堪了，也沒有誰來品這醇厚的泉水了。所謂「天下第一」，現在已徒負勝名，而僅供人發思古之幽情而已。

從滄海變成了桑田

今日的平原沃野，幾千年前也許是高山大澤，現在的長川大河，幾千年後也許會變成瀚海盆地，宇宙是常互相異動的。從滄海到桑田，從桑田到滄海。

金山就是最好的例子，從紀載上，我們知道金山是在水中的，宋時韓世忠將軍曾在此大破金兵，韓夫人梁紅玉在塔上指揮過水軍，讀過宋史的人該都記得。還有一個民間的傳說，那便是「白娘娘」水淹金山寺，爲了尋她的丈夫許漢文，結果是被江天禪寺的法海和尚鎮壓在西湖雷峯塔下。在這裏，對這個傳說的構構是頗有疑問的，人們都知道法海和尚是金山寺的，而金山就有留塔，爲何要捨近求遠，去西湖砌一座雷峯塔呢？真是個謎。

江天禪寺（即金山寺）如今是在陸上了，四圍儘是蘆洲，很好的水田，所以金山是一個富裕的寺院。僧衆也頗多。到金山來，除了寶塔，臥佛樓，白龍洞，法海洞，放生池，少不得去看外，金山寺的大灶大鍋也是不能不看的。

在金山寺前有條平坦的樹蔭，夾道的沙石路，極有畫意，那便是去中冷泉的所在。

砥柱中流的焦山

原是在水中的金山現在是上了陸，而在江心的焦山，現在仍屹立在急流中，並不會給江潮和颶

雨侵蝕去分毫。而砲火却給山中的寺廟添上了滿目瘡痍，原因是焦山與象山同樣是險峻的要塞，上面都沒有砲台，於是名山便不免遭劫了。

山中產物有著名的鈇觀音（一名）白沙枇杷，五月鱒。端陽節是有許多人會趕到焦山去吃鱒魚去的，因爲焦山不忘葷。



漁家女 金雨

沉思中，無線電又擴播起周璇的「漁家女」。雖然，我在苦悶里生活！可是現在我的嘴角會浮露出一片春，是美麗的。

我以爲，欣賞音樂是人的本能。美麗的曲子，可以使憂鬱的詩人，暫時忘掉苦悶。

「漁家女」，這一支嘹亮的譜曲，更會值得我留戀。雖然已經有人聽膩了熟稔的歌聲，說它像是一個豔冶的姑娘，失却了珍貴的青春。

呵！「漁家女」，你是一支沒有青春的歌曲啊！

可是，你還記得吧！當你被人們熱戀着的時候，贈給我一個美麗的春天的夢。

我們讀完了一冊有意味的「兒童心理學」，已經又是一年的春初。同學的臉上，都有笑容，原是因我們的訓練期滿了。還沒有舉行畢業典禮，柔柔的

夏天到了，焦山還是最好的消夏勝地，焦山望月，是最難得的境界，而焦山十六景後經江亢虎氏題詠那更是名滿江南了，然而布爾喬亞的享受不是我們能領受的，何況不久前還曾有一批文人來此遊歷，自有好的遊記，我們可以不必費事費力，讀讀他們的遊記也可以了。

春光，已經在引誘我們該和它親近了。而況，詩情的玄武湖是等在我們的旁邊哩！

能在一個心愛的地方，看上幾冊心愛的小說或者是詩，這是挺有意思的，我憧憬着這樣的生活，也常常會告訴她，這是挺有意思的事。

怪，說起這些她也會很高興的眨着眼睛，從也沒有反對過。有太陽的下午，我披着黑色大氅，她着了襲銀灰色的外衣，到玄武湖去，我們還沒忘記應該攜着成冊心愛的小說和美麗的詩。

其實，我知道帶書去是多餘的，在我和她的環境，的確又多了一個心愛的條件。

春天的太陽，撫弄着春天的人，我開心了，告訴她。

「春天的人，都會有一顆春天的心」！

靈活的珠子，沒有看我，祇望着綠柳的絲，綠的漣漪，綠的野草，綠的翠橋。

我們駕了一葉小舟，悠悠蕩漾。因爲我是生長在水鄉，划船已經成爲習慣性動作。

微波中，可以看見紫金山的倒影在閃動。我的要求是發出了。

「蕊心，可以唱一支妳喜歡的歌嗎？」

天上旭日初升，

搖蕩着漁船，

手把網兒撒，

一家的生活就靠着這早晨。

男的不洗臉，

女的不搽粉，

大家各自忙前程。

銀鈴的歌聲，答允了我的要求，真爽氣！

我知道這歌的名字是「漁家女」，但還不會唱。實在南京剛才流行，需要學這支歌的人也很多，我也該請一位能唱「漁家女」的老師。

「我想跟你學「漁家女」。

「可以的，不過要有個交換的條件，划船技術告訴我。」

「好」，當然無庸慮的，不需我駕舵。

小舟一直是任城邊打轉，我笑着，她更氣，小舟也格外在水上打轉。

打轉，打轉，我覺得是放洋。飄飄的，似羽化登仙。她高興了，告訴我漁家女的一支可歌可泣的故事，一個情感的少女，失却了愛，是會瘋狂的！

目光的精髓，我發覺她又在憂鬱了。少女的心，爲什麼會這樣多愛的？或者，是爲漁家女的悲哀？

「假如是我，漁家女一定不會瘋狂的」。好容易用婉言勸慰了她。

太陽已經落西，我們回來了。



祝慶 民國政府還都五週年 亞東民族保衛東亞 擊碎英美！

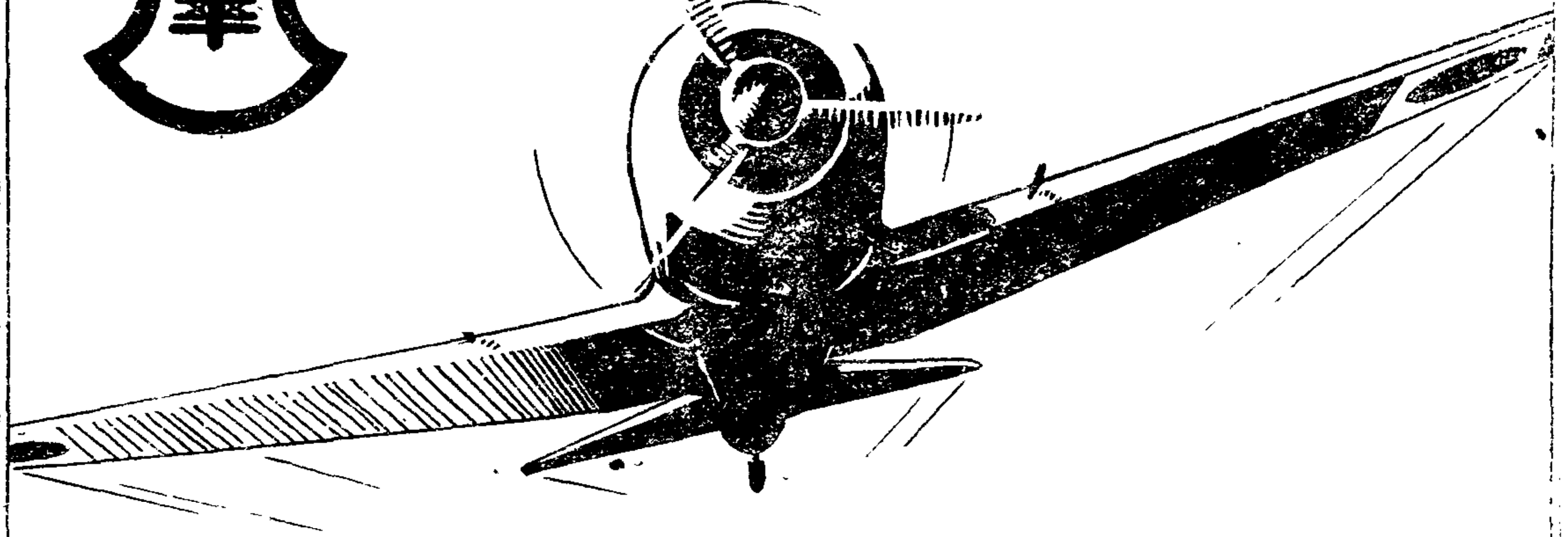

振華化學工業股份有限公司

上海外灘黃浦大樓二〇六號 電話一六〇〇〇番



東亞纖維工業株式會社

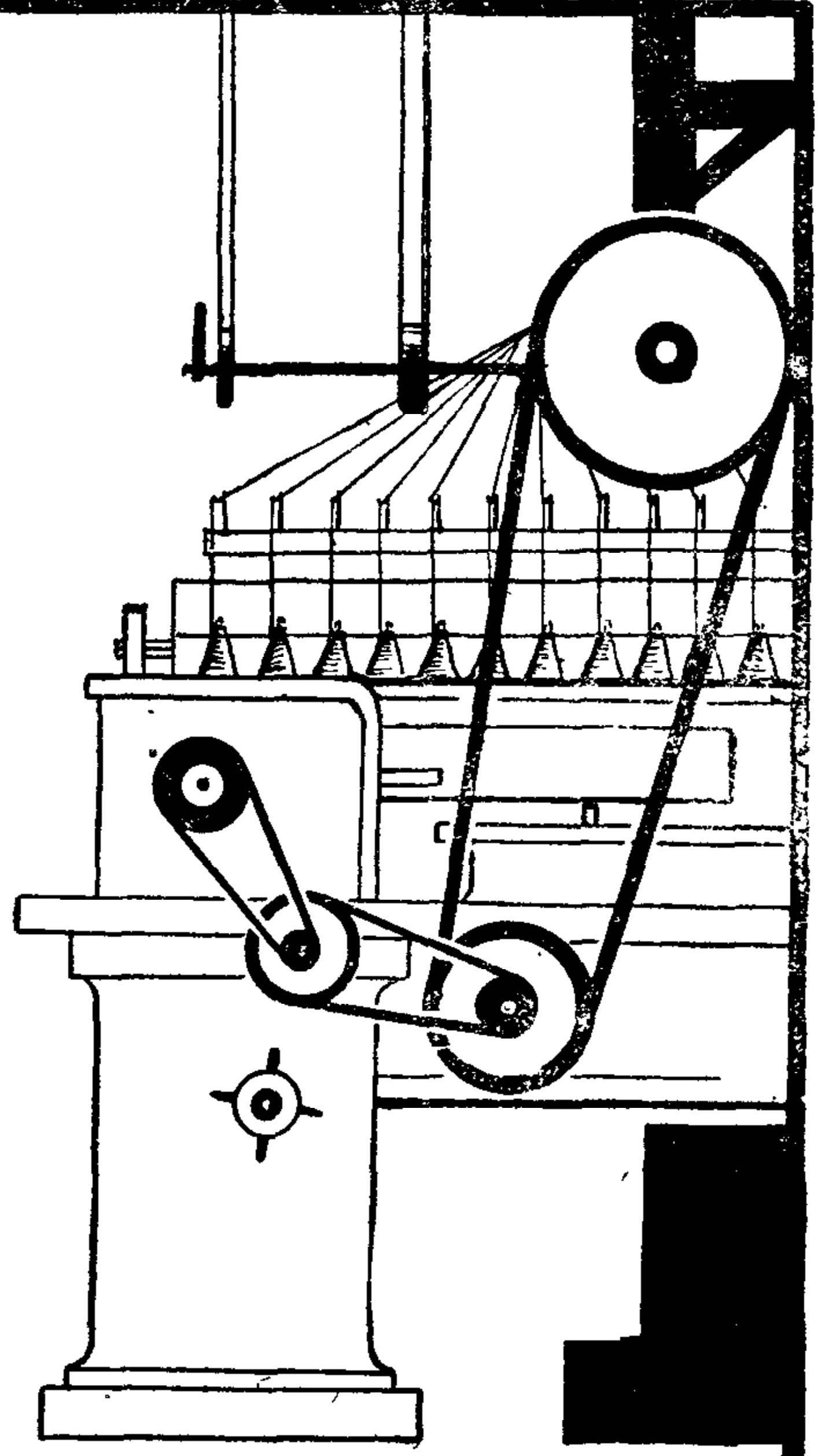

本社 上海江西路一七〇號漢彌登大廈二二九號二四〇號

電話代表一〇六六〇番

工場 上海平涼路一〇九〇號

電話五一五四九·五一八三九



徐立

如來佛正坐在菩提樹下靜靜的打禪，忽然一陣心血來潮，睜開慧眼一開，合掌說道：「善哉，善哉，下界眾生，數千年來好逸惡勞，倒行逆施，今乃逢絕糧之災，却是可憐可哀。旁邊小童兒便轉出來道：『既然如此，我佛慈悲，何不一顯神通拯救救呢！』如來佛道：『你豈不知，佛法雖然無邊，也只能感悟那有緣之人，也罷，我且把那具有慧根，尚有一靈不泯者超度一下吧！』」

× × × × ×
去年春天，我給一個親戚介紹到這個機關裏當職員，一個月勉強掙着一千塊錢回去給母

親，她也幫着人家做些活計，還時常變賣一些飾物，這樣湊湊着一家三人的生活，並供弟弟上中學，物價一天天高漲，當然什麼時候都在恐慌中。在我是每天每天伏在那黝黑的屋子裏，黝黑的屋子裏蒸着一屋子子的烟霧，中間還有一片連咳帶喘的咳嗽聲，在桌子上的——個個都是那種皺巴巴的臉，用癩者所特有的姿態伏着看報作文，雖然他們都跟着長有着特有的關係，是所長姨太太的表舅的哥哥的叔叔，或是所長的外籍太太的朋友的同學的阿姨的丈夫，然而都懶得招呼他們。我只是每天翻弄着那幾本詞曲，詞曲裏描摹的輝煌生活，常使我的心情忽然激盪着熱烈的希望，忽然又似掉到冰窖裏的痛苦。

背着人，常使我懷念那輝煌美麗的生活，那生活的洗不盡的萬般柔情，下意識的拿起鏡子看看我那大眼睛，高鼻子，「懶起慵畫眉，弄粧連梳洗」的句子忽然勾起了，那種用高貴的化粧品塗抹着自己優秀的面龐的得意神情，不禁又想到傳說的×長姨太太的故事，青春的幸福，人間的可愛的溫情，想得我心醉了。然而，然而一一看見我們那位滿面烟容的所長老爺，只不由得我滿腔火熱的希望頓似被冰圍了。他一月中難得找到我講幾句話，

他那皺巴巴的臉！彷彿能使讀出一篇不成句段的拙劣的小說，有一股不常見的樸人的惡臭，我眞的常常想用手把眼睛鼻子都糊起來，那兒更有精神多說些不相干的話。當然那些打歪了領帶的年青職員更使我覺得憎惡，整天在我桌子旁滴溜溜的轉，眞令人難堪，我便索性不理睬，然而，因此常使我非常頹唐。

母親因太操勞的關係，格外又想着我那出走的害人的父親，身體一天一天的衰弱下去，我正焦灼着自己的命運時，忽然更傳來一個驚人的消息，所長要調動了，我們這些與所長有關係的職員，各自惶恐着將來的可悲的命運，我只有急急的找同學設法弄一個小學教員。

我記得非常清楚：新所長到任的日子，是去年新冬的一個晴天，他穿着一套青灰色的西裝，召集我們談話，告訴我們要舉行考試跟體格檢查，梳着整齊的頭髮，白皙的面顏，有一付神變的眼睛，三十開外年紀，正是一個男人的成熟的強壯的揮發的時候，還是這麼一位「民主」的嶄新人物，竟能一破舊例，舉出考試跟體格的標準，決定舊職員的去留，聽說他是某要人的得意學生，頗有意於新政……當他的眼睛光幾次投到我的面上時，我忽然

感到了一種希望，一種喜悅，一種懷疑——我，我將獲得那久所憧憬的東西了麼？

第二天下午舉行個別談話，我換了件黑地小紅花的絨綿袍子，仔細擦勻了胭脂與口紅，在灑滿着陽光的沙發上，新所長今天換了套黑色的西服，彷彿更年青更白暫了。

「昨天看到藍小姐的試卷，寫得真漂亮，非常欽佩。」

「所長過獎，恐怕錯誤太多，請所長指教。」

「太客氣了，原來藍小姐還是復旦大學高材生。」

「慚愧得很，幾年大學教育一點沒有得到什麼。」

「我覺得藍小姐的筆實在清新，並不差於時下一般女作家，想是對文學很有修養。」

「不敢當，我在學校裏念的是文學系，不過感到興趣的還是中國古文學，如中國的古詩詞等東西，雖然有人批評太奢侈，我總以為是很完美的藝術品，儘有欣賞的價值，不過對於一般新文學，我實在沒有經驗。」

「你的意見很對，我也很愛讀舊詩詞的，不過我當然是個門外漢，以後我們可以在一起多研究研究。」

這樣說起來，以前的職位太委曲藍小姐了，我有意思把藍

小姐提升爲秘書，代我掌管並整理一切重要函件，並且，並且就在我房內辦公，你有什麼意見？」

「這個，這個，所長的好意非常感激，就怕能力……」
「不要謙虛了，就這麼辦吧，回頭我就下委令，你明天就上班好了。今天晚上我在金龍飯店請你吃飯，並且代你介紹幾個新來的科長，好不好？」

「謝所長的栽培，不過我年紀太輕，以後一切還要請所長多指教。」

以後，我不但每月拿着比以前多五六倍的薪水跟津貼，並且常能收到貴重的禮物和衣料、化粧品等，母親的活計也減少了，我還能不時買些糖果回去安慰她。這生活使我年輕，活潑了，我每天把一切文件整理得清清楚楚，把許多重要的公函都擬上我自己的意見，所長居然也常批上如擬的字樣令我

我去辦理，更常誇我頗有辦事能力。於是我也常常接觸外界人士，漸漸的就有許多人直接與我謀事，漸漸的我也有了幾種經常的收入，社會也開始常提到我。

日子過得飛快，我和新所長相交不覺已四月有餘，大家都非常熟悉，有時候他跟我開着非常利害的玩笑，不禁也令我

心跳，然而我總不能忘記一件事，便是去冬爲所長撤下的一件舊事，便是在外邊散傳單，並且牽連及我的事，很使我覺得討厭。因爲去冬所長會裁下四分三的舊職員，這中間不少是癮者，失業以後毫無憑障，更爲高生活所壓，有三四個都自殺了，並且其中有一個竟帶着老婆兒女一塊上吊，其他的不免孤死兔悲，想出了這種下策來洩憤。這種傳單當然對所長沒有多大的影響。我並不顧慮這一點，我更不是擔心傳到所長太太耳中會起什麼效果，一個現代的人自有他應付太太平平的手腕，我所恐懼的是人家竟這樣注意我，並且對我有這樣的惡感。雖然我自己知道我的希望，我的理想，都是社會准許的普通的事實，我假若那樣做，也決沒有對不起自己的地方，我沒有對不起自己的地方，我沒有對不起自己的地方，自然的事麼！但是對於社會的惡感，我却不敢惹她，因爲我還要從她那裏取得我所需要的過一切，於是決定潛默一些，過一些時候再說。

天氣漸漸暖和了，物價也跟着氣候日漸上升，米價已從二萬至三萬，麵也一百元一斤至一百三十元一斤，新做一件羊毛的夾袍竟付了三萬元，但是我們對這些問題已並不感到如何嚴重，這並不是說我的薪水又增了一倍，前些日子，有個商人託我弄個運糧食的許可證，結果送我四十萬，這筆款子把它拿來做一些生意，夠我們以後的刻苦生活。這回總算我們

們有了生活的儲蓄，母親的臉上也有了閃閃的光輝，不過，正像她老人家所說的「所長對我太好了……」

禮拜六晚上，所長邀我去看話劇並和我在西餐館吃晚飯。他不斷的在我杯中注着強烈的威士忌酒。

「你這件袍子的腰身做得非常好。」他頓了一頓，又笑道：「我看了你穿這個袍子的姿態，忽然想起幾句話來，念給你聽，好不好！媳婦媳婦。整整齊齊。姐姐姐姐。」

我的袍子是很薄的羊毛的，穿在他的身上就彷彿貼在羊身上，忽然一陣不好意思。

「這什麼，你近來不大說話，有什麼不痛快麼？我曉得的，大凡有才能的女子，一定比旁更免不了吧！」

「喲，所長對女人曉得這麼多！是的，你害怕嗎！」他狡猾的溜着我。

「我真覺得不好意思，低下頭，啣了一口酒。他接着慢慢的，就牽連到了你，我很不安。」

這就社會難於相處地方，以前這年紀輕的時候，總想把什麼事都改革一下，入社會一深，才知道這種種都已根深蒂固，不是輕易改革得了的，他啣了一口酒，顯得很正經的：「日子久了，也就安之若素，原來什麼都是這回事，一個人怎麼能拘束得了許多人呢！不過究竟我年紀比他輕，我比他們都少矯飾，對人的感情也較真實，這一點可不是一般人所能

乾杯，願你乾了這杯，做得到的。你說是不是，這杯吧！大約是多喝了吧，他的話也相當老實的，不過對我的感情也是一真實的，那當然也情是怕這人也是「真實」的，可能對旁人也是「真實」的，這這想，我故意的：「這頭對人用真實的感情，恐怕會上當吧！」

「那不然，比如說，我對你用真實的感情，難道你會把當給我的嗎？」

「我不覺笑着瞪了他一下，把我的酒杯拿到我的唇邊，我忙着手去接，不留心灑了一袖，他拿出手巾代我擦乾了，却乘勢坐到我的椅子上來，輕輕的抱着我的腰，附耳道：「怎麼，醉了嗎？你說，我對你怎麼樣？」

「一股酒味和男人特有的氣息沖到我面上，不覺有些迷。我沒有醉，我心裏非常清楚，只是有些發燥和昏沈。我有些喜悅，也有些害怕，青春的快樂，人間的柔情，今天竟給我抓到了，這不會是夢吧！但是，以後呢？以後呢？我心裏跳得利害。我沒有作聲，只是朝他笑。」

「你願意跟我說一句話麼！——他攬得更緊了。」

「沒有辦法，我只得也在他耳邊說了一句話。他攬得更緊了，另一支手按着我的胸口好一回，道：「你醉了，我送你去休息吧！」

他扶着我出來，扶着我上三輪車，彷彿告訴車夫道：「中央店飯。」

毀滅和創造

高行

是一個酷寒的冬夜，嚴厲的北風刮得正緊的時光。在X的村莊裏，來了一批批殺人放火的匪寇，烏黑而帶有兇險的面孔，手裏是晶亮的刺刀，或是笨重的鐵棒，一個個都像飢餓的虎狼。他們闖進了每個農家，聲音是加麼的高響，舉動是加麼的粗野，強迫着他們說出：那裏是米，那裏是錢，那裏是雞鴨，那裏是豬羊，那裏是金銀的所藏，那裏是漂亮的姑娘。一大批的匪寇去了，另一批匪寇又來了，面孔是一樣的烏黑，刺刀是一樣的晶亮，聲音是一樣的高響，舉動是一樣的粗野。可是有限的物資，怎末經得起多次性的擄掠。米糧搬光了，雞鴨偷完了，那裏再有金和銀，那裏再有漂亮的姑娘。所剩的是一間扛不動的空房，以及那些骨瘦如柴的軀形。他們跪在「寇首」的面前，一面是在磕頭作揖，以求饒赦他們的性命。一面是在流淚哀懇，要求保全他們的老房。正是強蠻不講理的匪寇們，爲了不能滿足他們的慾望，殺的殺了，燒的燒了，唉！被他們逼得透不過氣來的人們，那裏再有居住下去的心腸，於是，逃的逃了，走的走了。美肥的良田變成了荒地，寬暢的房屋化爲火葬場。一切的一切都給毀滅了，一切的一切都成了催人淚的資料。

二

酷烈的冬天已經過去，和暖的陽光照着大地，茁壯的農夫們回來了，在瓦礫縱橫的火場上，有的正在收拾整理，有的已追起了新房，在兩目荒涼的田地裏，有的在耕耘，有的在播種，有的在肩水，有的在播種。他們爲了自己的生存，在掙扎，在苦鬥。他們爲了大眾的幸福，在建設，在創造，幸福，匪寇們是不會再來了，因爲被蹂躪的人們，已有了良好的組織——一個自治自衛的組織。他領導者的指揮下，把他們的人力，物力團結了起來，築成一條鋼鐵般的堡壘。現在爲了要強化他們的堡壘，亦可以說：爲了他們共存共榮的前程。在刻苦耐勞，勇猛樸素，努力生產的規律下，來建設他們的新田園，來創造他們的新田園。——完——



等小鳳送茶出去後，老何便急急走到門邊把房門的銅鈕鎖上了，翻身轉來背靠着門：「怎麼樣？我的手段還不錯麼？」

我搖搖頭，我認爲這是種不當的手段。

不當？老兄！你才是傻子呢。我看，在一個星期以內，我決定可以把我倆的一切經過用事實告訴你。

「沒這麼快吧！」

「沒這麼快？我們且打個賭。」

「別說笑話啦，」我望着他，「說老實話，你這麼挑撥她，引誘她，把她當做玩具，但對她的善後問題你打算怎麼樣呢？」

「這個，」老何擠着眼，「這個我還不會想到。不過我不

會虧負了她，這一點可以用我全部人格來保證。」

「所謂全部人格不人格的問題都是抽象的，」我抽起煙來，用手撻撻背，我感到我在椅上坐的時間已不少，

我需要站起來了。

老何在我還不及站起來的時候就跑過來把我的肩頭揪住，他臉上堆滿連自己也不信任的笑容：

「你的話是什麼意思？」

「我說你們根本沒有結合的可能性，你再想一想，你所要求的條件在她身上是找不出一些的，並且，即使她對你也有所希求的話，這原是她的盲目，她的錯誤。」

「你的意思還不充分。」

「那該請你補充一下了。」

「聽我的吧，」老何呷了一口冷茶，眉頭繃繃的，然後充作懂事的樣子說：

「我的婚姻觀，到現在爲止，是不主張有什麼階級的分野的，以後怎末樣我不敢說，大致我可以抱一個不變的意志堅

持到底。老兄！我的家庭並不干涉我個人的自由，只要小鳳肯自愛，我不會虧負她！你或者見我對小鳳的態度太輕浮，就以爲我在挑撥，在引誘，在把她當作玩具吧？這是你的多疑的地方，我絕對不會那麼看待她。再說吧——」他把胸膛向前一挺，做出一種很激昂的樣子，「革命不擇手段，那麼我對她的手段原也是爲達到目的起見不能不用的呀！」

「所謂目的？」

老何沒有响，微笑地用手去撚摩剛用修臉刀剃過的下巴。接着，他右手那麼一撩，大姆指和中指一捻，骨的地响出一下聲音來。他得意地說：

「傻子！等着瞧吧。」

星期六的夜里，本想約老何一同去看電影的，可是老何拒絕不去，於是只得一個人孤清地去瞧。

回來，瞧瞧手錶，已近十二點。局子的門崗抱着槍在那里

打盹。跑到和老何同睡的房间，門關得緊緊的，電燈熄着。用拳在房門上打了幾下，里面只聽得歇索一陣聲音，像老何翻了身。

待了一會，里面沒有回答給

我。

「老何！老何！」

我嚷着。

房里沉默了一會，就發出一聲吃人似的：

「誰？」

「還不是老何嗎？」

「我呀！」

接着我聽見老何起床的聲音，拖着鞋子，走到門邊，也不捻燈，就這麼把門開了一道縫，在里面急急的小聲的說：

「再待半個鐘點，你到街上去溜一趟回來吧！」

「這是什麼意思，你搗鬼！」

我要推門進去，他却把門一開，把我撞個滿懷，然後推我到門邊，嘴巴按在我的耳上說：

「小鳳在里面呢，我的老兄！再待半個鐘點來吧，讓我對她說幾句話，給一些錢。」

「你是畜生！」

我動怒着。

「好了好了，有話等一會再說，對不起對不起！」

也不等我說什麼，老何跑進房，把門又鎖上了，拖鞋一蹺一蹺的向床邊走去。

呆了會，我明白老何是在幹什麼的了。我的臉突然熱了陣，心里又浮起一層愠怒。但是，眼前，我在站在一個無可奈何的立場上做一個無可奈何的角色了。我吁出一口長氣，抬頭望望漆黑的天空，驟然感到特別空虛。於是我緩步踱到對面辦公室，捻亮電燈，捱最近一張辦公桌坐下來，抽開抽屜，翻着一本高爾基的「幼年時代」。

我耐下心，翻開書，讀着里面題叫「伊凡這戰士和隱士梅龍」的詩：

「——從前有個惡酋長——

戈登，

他底靈魂是黑的，他底良心化石作成；

他仇恨真理，並不缺犧牲

，

有人繫着鉄鎖鏈，有人吊着受苦刑。

……

局子里值夜的警長從外面進來了，一眼瞥見我還在辦公室

里，以爲有着什麼緊要公事呢，趕緊奔過來立正，行了個軍禮，小心地問：

「蕭督察還在辦公室麼？」

「不，」我搖搖手，編着謊話，「心煩，睡不着，便起來看一會書。」

「十二點多了呢。」

「嗯。」

「要看書，還是在房里看好一點，外面天氣太涼。」

「……」我低頭裝作認真讀書的樣子，其實我無所作答。

我看他還站在那裡，就仰起頭對他說：

「你到局子四周去看看吧！」

「是。」

我的退兵之計是成功了。

我再忍下性子讀到——

友

——若是我們奉命去作錯事，我們應該堅定倔強不動。還有隱士也曾為我們這等罪人祈禱，

他底禱詞要流上天庭，甚至在這些日子——

我覺得有新鮮的事情將在眼前展開。果然，我聽得房門輕輕的開了，我把眼睛注視着，只見里面飛奔出來一個長髮的女人，迅速地驚嚇地羞弱地從後面女傭睡覺的地方跑去。辦公室的燈光照在她的背後，像

一個出巡的幽靈似的。

局長另有高就的半個月前，這個消息先沸騰於局子里員警的口里，不久報端也證實了這是事實。於是老何就忙起來了，因為局長這次離開這里的時候預備帶幾個人去，老何，自然也是其中的一員。

忙着的，是辦理移交。……為了小鳳的事，老何照例在臨睡的時候要和我談上一大篇的，尤其是老何離此在即，對小鳳的「善後問題」不能不有個適當的措舉。

「現在你不能再說風涼話了，」我提醒他，「對小鳳，你至少有一部份推諉不了的責任，這責任，除掉你，別人是無從擔當得起的。你的意思怎麼樣？我看，你不妨將她帶走，然後履行結合手續？」

他正鬧着濕氣，扳開腳指，把手巾夾在里面，一上一下的拉着。嘴角一歪一歪的像要說什麼話。

「喂，裝癡作聾是不必要的，因為現在應當是你說話的時候了。」

「憑良心說吧，愛，我是愛她的；不過她實在不是我真正

的對象。請你不要驚詫我的多變，實在，我悔不該當初，這

是我的罪，是我玩弄自己的結果！

你想，「他把頭抬起來，臉上充滿陰暗，「我是官員，她是女傭，這不能結合的條件是先天的，你不要笑我，實在，那時候我太情感了，唉！太情感了。」

「那麼你的意思是——」老何搶着說下去：

「不要响！聽我說！在法律上說，我是犯罪的；在人情上說，也是不該的；在道德上，我更講不過去。然而為了前途，我情願被人譴責，咒罵，被社會道德所不容的。在反面說吧，小鳳對我，除掉以她的肉體調換我的金錢外，我知道她沒有別的野心的……」

「但是，你這個魔鬼，你怎知道她對你沒有真情呢？你摧殘了她，你還無恥地辯出這麼多的理由。」

「不，聽我說，她，實在是個出過嫁的人了，丈夫是個軍人，遠在另一個地區。對不起她，我覺得更對不起她的丈夫。但，好了吧，我準備明天去籌劃一筆款子來給她，將來有

機會我們還是能夠再會的。並且，」他的頭俯下來，「我只有，只有你那夜去瞧電影的一次……」

「我不能管你們中間的事情，我是第三者。但是，因為這事情的始末情形我都清楚，同時為免掉你們兩人中間任何一人的抱憾，所以感到有幾句話要說。」

「現在，我想和小鳳談一談。」

我諷刺他：「還要我離開不要？」

「自然要囉。」老何一按鈴，待一會，小鳳進來了，我悄悄地走出門外。

經過一番短促的談話，小鳳低着頭出來了，老何跟在後面。他瞧見我，便招招手。我走進房間。老何叫，我依着把門推上。

「怎麼樣？事情不是這麼就解決了

麼？傻子！世界上的一切還不像我們想像那麼有秩序，有紀律。只要金錢，什麼都可迎刃而解呵。」

晚上，老何請我去喝酒。大家心里都很痛快。我也好像已經釋下重荷似的感到輕鬆。走在路上，也許內心有陣難言的衝動，我朝着老何的背脊，狠命的打了一拳。

× × × × ×

純正疏份亞密度劑



特靈伯爾

上海塘沽路四二一號



在沒有錢來代她母親購置墳地。

喪事辦完，薛媒婆的脚在彩鳳家裏出入得更勤了，她表面上說是來陪伴彩鳳，安慰彩鳳的寂寞，實際上却是想接近彩鳳，用話來打動彩鳳的心。

「大姑娘，現在屋裏只剩下你一個人了，你年紀輕輕的，花朵般的大姑娘，一個人住在屋裏，我實在有點代你放不下心，鄉下壞人多得很，要是半夜三更，闖進一個野男人來，破壞了你的名節，可怎麼是好？所以我勸你還是趕快找一份人家。本來男大當婚，女大當嫁，像你這樣的年紀，也應該許配人家了。」

薛媒婆見彩鳳已經同意了，非常高興。當晚無話，第二天去報告了黃老虎，便由黃老虎出面代彩鳳催租。果然佃戶們都畏懼黃老虎的勢力，本來欺她們寡婦孤女存心刁賴不還租的，這時也不得不吐出來了。彩鳳家的田雖只有不多幾畝，但因歷年被拖欠着，由於物價上漲的結果，照目前的市價折合，這一筆繳還的田租數目倒也相當可觀。

彩鳳收到了租，第一件事就是拿出五百元錢來，叫薛媒婆去還給黃老虎。薛媒婆雖然叫她不要性急，先使用着再說，無奈彩鳳執意不肯，也只好勉強收下了。

俗話說得好，「錢可通神」！彩鳳有了這一筆田租在手裏，就很順當的把她母親的喪事辦好了。棺柩就葬在她所有的田地的中央，雖然佔地不多，但因她的田是上好的圩田，所以鄉下人都眾口噴噴的說可惜。彩鳳却覺得入土為安，完了一件心事，很覺安慰，並且她也實

年就除服，也很對得起你家老太太了，別人也不見得會說什麼閒話。」

彩鳳知道薛媒婆心總不死，暗想：不如索性撒一個謊，把她打發開去，也落得眼前清淨。想着，便又說道：

「不管穿幾年孝，總之孝服滿後我自會嫁人，因為我老早已經和人訂過婚了。」

這話果然出於薛媒婆的意外，她好像吃了一嚇，連忙問道：

「大姑娘，你已經許過人家了嗎？我老太婆在鄉下專門替人家做媒，怎麼連一些影子都不知道，到底許的那一家，說出來也好讓我見識見識。」

「就是我的表兄馮青萍。」彩鳳提起青萍的名字來時，心頭暗暗感覺驕傲。

可是薛媒婆却不肯相信，她帶些狡猾的神氣說道：

「笑話了！姑娘，你不要騙我，馮家不是老早就搬到上海去住了嗎？聽說他家的少爺到外國去留學也已經有四五年了，怎麼會和你姑娘訂婚？」

「不瞞你說，我就是在他出國的時候大家口頭上訂的。」

薛媒婆好像放下了一些心，一面却不住的搖頭道：

「口頭上訂的婚約當不得真，何況他到外國去了這多年，說不定早已另外有了心上人，大姑娘，我勸你還是趁早打斷了這番心，不要癡心女子負心漢，等等去一場空才好。」

彩鳳聽薛媒婆這樣說，不禁有些動惱了，忍不住杏眼圓睜的對薛媒婆道：

「這是我自己的事，當真不當真，和你有什麼相干？要你來多管？並且你又怎麼知道他在外國已經另外有了人？」

薛媒婆伸了伸舌頭，連忙扮着鬼臉道：

「阿彌陀佛，我老太婆瞎說說的，好姑娘，好小姐，你千萬不要動氣！千不是，萬不是，都是我老太婆嚼舌根的不是！罪過！罪過！」

彩鳳倒被她引得笑了，但心中也頗為安慰，覺得要是能因此避免薛媒婆的糾纏，也未嘗不是一件快事。」

薛媒婆雖然碰了彩鳳的釘子，似乎還不肯死心，過了一會，她又向彩鳳問道：

「你的表哥到外國去留學，已經有幾年了？」

「已經有五年了，他原叫我等他五年的，如若他在外國沒有別的耽擱，現在正該是他回國的時候了。」

「說不定他已經回國，却躲着不來看你。」

「不會的！」彩鳳相信她表哥不是這種人。「倘若他已經回國了，那他無論冒了怎樣大的險，也要到鄉下來看我一次的。」

彩鳳的話說得不錯，正如她所深信的那樣，她表哥決不是一個三心兩意憐新棄舊的人，他如若回國，一定要冒萬難的來鄉下看她一次。然而天有不測風雲，人有旦夕禍福，在他們兩人還沒有會面以前，就發生了一件意外的事情。

有一天，彩鳳正在家裏做活，薛媒婆